



XenMobile Server: 最新リリース

Contents

Rolling Patch のリリースノート	3
XenMobile Server 10.13 Rolling Patch 4 リリースのリリースノート	3
XenMobile Server 10.12 Rolling Patch 8 リリースのリリースノート	4
XenMobile Server 10.13 Rolling Patch 3 リリースのリリースノート	4
XenMobile Server 10.13 の新機能	5
XenMobile Server 10.12 の新機能	16
XenMobile Server 10.11 の新機能	23
サードパーティ製品についての通知	33
廃止	33
解決された問題	43
既知の問題	45
アーキテクチャ	45
システム要件と互換性	48
XenMobile の互換性	52
サポートされるデバイスオペレーティングシステム	54
ポート要件	56
スケーラビリティとパフォーマンス	64
ライセンス	67
FIPS 140-2 への準拠	73
言語サポート	74
インストールと構成	76
XenMobile での FIPS の構成	90
クラスタリングの構成	93

障害回復ガイド	103
プロキシサーバーの有効化	104
SQL Server の構成	107
サーバープロパティ	110
コマンドラインインターフェイスオプション	124
XenMobile コンソールの導入ワークフロー	140
証明書と認証	144
Citrix Gateway と XenMobile	159
ドメインまたはドメイン + セキュリティトークン認証	169
クライアント証明書、または証明書とドメイン認証の組み合わせ	176
PKI エンティティ	198
資格情報プロバイダー	225
APNs 証明書	232
Citrix Files での SAML によるシングルサインオン	241
ID プロバイダーとしての Azure Active Directory	250
派生資格情報	262
アップグレード	281
ユーザーアカウント、役割、および登録	285
登録プロファイル	302
RBAC を使用した役割の構成	306
通知	326
デバイス	338
ActiveSync ゲートウェイ	346
Device Administration から Android Enterprise への移行	348

Android Enterprise	354
Android Enterprise アプリの配布	474
Google Workspace (旧称: G Suite) ユーザー向けの従来の Android Enterprise	501
iOS	536
macOS	554
Apple デバイスの一括登録	561
クライアントプロパティ	569
Apple Deployment Program でのデバイスの展開	579
デバイスの登録	590
Firebase Cloud Messaging	609
Apple Education 機能との統合	613
Apple アプリの配布	652
ネットワークアクセス制御	678
Samsung Knox	684
Samsung Knox の一括登録	687
セキュリティ操作	692
共有デバイス	706
XenMobile AutoDiscovery サービス	710
デバイスポリシー	715
プラットフォームごとのデバイスポリシー	733
AirPlay ミラーリングデバイスポリシー	734
AirPrint デバイスポリシー	736
Android Enterprise 管理対象の構成ポリシー	737
Android Enterprise のアプリ権限	748

APN デバイスポリシー	749
アプリアクセスデバイスポリシー	752
アプリ属性デバイスポリシー	753
アプリ構成デバイスポリシー	753
アプリインベントリデバイスポリシー	755
アプリのロックデバイスポリシー	756
アプリネットワーク使用状況デバイスポリシー	759
アプリ通知デバイスポリシー	759
アプリ制限デバイスポリシー	760
アプリトネリングデバイスポリシー	761
アプリのアンインストールデバイスポリシー	764
アプリのアンインストール制限デバイスポリシー	766
管理対象アプリの自動更新デバイスポリシー	766
BitLocker デバイスポリシー	767
ブラウザデバイスポリシー	772
カレンダー (CalDav) デバイスポリシー	772
モバイルデバイスポリシー	774
接続マネージャーデバイスポリシー	774
接続スケジュールデバイスポリシー	775
連絡先 (CardDAV) デバイスポリシー	777
OS 更新の制御デバイスポリシー	779
Samsung コンテナへのアプリのコピーデバイスポリシー	783
資格情報デバイスポリシー	784
カスタム XML デバイスポリシー	790

Defender デバイスポリシー	792
ファイルおよびフォルダーの削除デバイスポリシー	793
レジストリキーおよび値デバイスポリシーの削除	793
デバイス正常性構成証明デバイスポリシー	794
デバイス名デバイスポリシー	795
Education の構成デバイスポリシー	796
エンタープライズハブデバイスポリシー	798
Exchange デバイスポリシー	799
ファイルデバイスポリシー	806
FileVault デバイスポリシー	809
フォントデバイスポリシー	811
ホーム画面のレイアウトに関するデバイスポリシー	812
iOS および macOS プロファイルのインポートデバイスポリシー	814
Keyguard 管理デバイスポリシー	815
キオスクデバイスポリシー	818
Android のランチャー構成デバイスポリシー	821
LDAP デバイスポリシー	822
位置情報デバイスポリシー	824
メールデバイスポリシー	830
管理対象ドメインデバイスポリシー	832
MDM オプションデバイスポリシー	835
組織情報デバイスポリシー	836
パスコードデバイスポリシー	837
個人用ホットスポットデバイスポリシー	849

プロファイル削除デバイスポリシー	849
プロビジョニングプロファイルデバイスポリシー	850
プロビジョニングプロファイル削除デバイスポリシー	851
プロキシデバイスポリシー	852
レジストリデバイスポリシー	853
リモートサポートデバイスポリシー	854
制限デバイスポリシー	855
ローミングデバイスポリシー	898
Samsung MDM ライセンスキーデバイスポリシー	899
Samsung SAFE のファイアウォールデバイスポリシー	901
SCEP デバイスポリシー	902
Siri とディクテーションのポリシー	906
SSO アカウントデバイスポリシー	907
ストレージ暗号化デバイスポリシー	908
ストアデバイスポリシー	909
サブスクリプションされたカレンダーデバイスポリシー	910
契約条件デバイスポリシー	911
VPN デバイスポリシー	911
壁紙デバイスポリシー	956
Web コンテンツフィルターデバイスポリシー	958
Web クリップデバイスポリシー	960
Wi-Fi デバイスポリシー	961
Windows CE 証明書デバイスポリシー	976
Windows Information Protection のデバイスポリシー	977

XenMobile オプションデバイスポリシー	982
XenMobile アンインストールデバイスポリシー	986
アプリの追加	986
アプリコネクタの種類	1023
MDX またはエンタープライズアプリのアップグレード	1024
Citrix Launcher	1026
Apple Volume Purchase	1029
Citrix Secure Hub を介した Virtual Apps and Desktops	1032
XenMobile で Citrix Content Collaboration を使用する	1033
HDX アプリ向け SmartAccess	1049
メディアの追加	1068
リソースの展開	1072
マクロ	1087
自動化された操作	1117
モニターとサポート	1125
サポートバンドルのデータの匿名化	1128
接続確認	1129
カスタマーエクスペリエンス向上プログラム	1132
ログ	1134
モバイルサービスプロバイダー	1141
レポート	1142
SNMP の監視	1147
サポートバンドル	1154
サポートオプションとリモートサポート	1164

Syslog	1171
XenMobile でのログファイルの表示	1172
XenMobile Analyzer ツール	1174
REST API	1190
Endpoint Management コネクタ: Exchange ActiveSync 用	1192
Citrix Gateway コネクタ: Exchange ActiveSync 用	1241
高度な設定	1255
オンプレミス XenMobile の Active Directory とのやり取り	1255
XenMobile の展開	1259
管理モード	1261
デバイスの要件	1267
セキュリティとユーザーエクスペリエンス	1268
アプリ	1285
ユーザーコミュニティ	1291
メール戦略	1298
XenMobile 統合	1305
複数サイトの要件	1313
Citrix Gateway および Citrix ADC との統合	1315
MDX アプリの SSO とプロキシの考慮事項	1325
認証	1330
オンプレミス環境のリファレンスアーキテクチャ	1343
サーバープロパティ	1354
デバイスポリシーおよびアプリポリシーの展開	1357
ユーザー登録オプション	1367

XenMobile の動作の調整	1370
アプリのプロビジョニングとプロビジョニング解除	1378
ダッシュボードベースの操作	1381
役割ベースのアクセス制御と XenMobile のサポート	1382
システムの監視	1385
障害回復	1392
Citrix のサポートプロセス	1396
XenMobile でのグループ登録招待状の送信	1397
オンプレミスのデバイス正常性構成証明 (DHA) サーバーの構成	1399
Secure Mail のプッシュ通知用に EWS で証明書ベースの認証を構成する	1409
XenMobile モバイルデバイス管理 (MDM) の Cisco Identity Services Engine (ISE) との統合	1413

Rolling Patch のリリースノート

August 17, 2021

このセクションには、最近の XenMobile Server Rolling Patch のリリースノートが含まれています。以下のリンクをクリックして、解決された問題および既知の問題、機能の変更、必要な操作を表示してください。

最新の Rolling Patch には、同じリリースの以前の Rolling Patch からのすべての修正が含まれています。

最新リリースのパッチのリリースノート	発行日
10.13 Rolling Patch 4	2021 年 8 月 11 日
10.13 Rolling Patch 3	2021 年 5 月 13 日
10.13 Rolling Patch 2	2021 年 2 月 25 日
10.13 Rolling Patch 1	2021 年 1 月 8 日

以前のリリースのパッチのリリースノート	発行日
10.12 Rolling Patch 8	2021 年 6 月 2 日
10.12 Rolling Patch 7	2021 年 3 月 29 日
10.12 Rolling Patch 6	2021 年 1 月 26 日
10.11 Rolling Patch 7	2020 年 11 月 18 日
10.10 Rolling Patch 6	2020 年 7 月 22 日

XenMobile Server 10.13 Rolling Patch 4 リリースのリリースノート

August 17, 2021

これらのリリースノートでは、XenMobile Server 10.13 Rolling Patch 4 の拡張機能と解決された問題、および既知の問題について説明しています。

新機能

XenMobile Server 10.13.0 の以前の Rolling Patch については、[Rolling Patch のリリースノート](#)を参照してください。

解決された問題

- サーバープロパティ `ios.mdm.apns.connectionPoolSize` は、HTTP/2 ベースの APNs API に切り替えると非表示になります。[CXM-95479]
- XenMobile Server バージョン 10.12 では、特定のアプリの VPP プロパティを変更できません。[CXM-96854]
- 必要な Web アプリを、MDM のみのデバイスに自動的にインストールできません。[CXM-97477]
- XenMobile Server バージョン 10.13 では、**CLI** でプロキシサーバーを構成すると、iOS デバイスで実行されている Secure Hub に通知を送信できません。[CXM-97807]
- XenMobile Server バージョン 10.13 では、[デバイス詳細] へのアクセス中にエラーが発生します。このエラーは、デバイスプロパティの”“に値がある場合に発生します。[CXM-97951]

XenMobile Server 10.12 Rolling Patch 8 リリースのリリースノート

June 14, 2021

これらのリリースノートでは、XenMobile Server 10.12 Rolling Patch 8 の拡張機能と解決された問題、および既知の問題について説明しています。

新機能

Secure Hub APNs 証明書の更新。 XenMobile Server 10.12 の Secure Hub Apple プッシュ通知サービス (APNs) 証明書は、2021 年 6 月 17 日に有効期限が切れます。この更新によって Secure Hub APNs 証明書が更新され、2022 年 5 月 7 日に有効期限が切れます。[CXM-94513]

解決された問題

- macOS 10.14 以降を実行しているデバイスを登録した直後は、XenMobile Server コンソールにデバイスのプロパティが表示されない場合もあります。デバイスを再起動すると、デバイスのプロパティが正常に表示されます。[CXM-94221]
- XenMobile Server 10.12 では、ShareFile が断続的に接続の確立に失敗します。[CXM-95419]

XenMobile Server 10.13 Rolling Patch 3 リリースのリリースノート

May 20, 2021

これらのリリースノートでは、XenMobile Server 10.13 Rolling Patch 3 の拡張機能と解決された問題、および既知の問題について説明しています。

新機能

Secure Hub APNs 証明書の更新。XenMobile Server 10.13 の Secure Hub Apple プッシュ通知サービス (APNs) 証明書は、2021 年 6 月 17 日に有効期限が切れます。この更新プログラムにより、Secure Hub APNs 証明書が更新され、有効期限が 2022 年 5 月 7 日になります。[CXM-94070]

APNs 通知用の代替ポート。XenMobile Server は、ポート 443 の代わりにポート 2197 の使用をサポートするようになりました。ポート 2197 を使用して、`api.push.apple.com` に対して APNs 通知を送信しフィードバックを受信します。このポートは、最新の HTTP/2 ベースの APNs プロバイダー API を使用します。サーバープロパティ `apns.http2.alternate.port.enabled` のデフォルト値は **false** です。代替ポートを使用するには、サーバープロパティを更新してからサーバーを再起動します。[CXM-93911]

解決された問題

macOS 10.14 以降を実行しているデバイスを登録した直後は、XenMobile Server コンソールにデバイスのプロパティが表示されない場合もあります。デバイスを再起動すると、デバイスのプロパティが正常に表示されます。[CXM-94150]

制限ポリシーで同じアプリの [システムアプリを有効化] 設定と [アプリケーションを無効化] 設定の両方を有効にすると、アプリが仕事用プロファイルに表示されます。[CXM-94097]

XenMobile Server コンソールに SNMP ユーザーを追加すると、ユーザーは **[SNMP 監視ユーザー]** 一覧に表示されないか、SNMP エージェントが非アクティブになります。[CXM-93199]

XenMobile Server では、NetScaler Gateway 接続性チェックで結果が表示されません。[CXM-93134]

XenMobile Server コンソールに、正しいルート証明書の有効期限が表示されません。[CXM-93133]

XenMobile Server 10.13 の新機能

March 30, 2021

Citrix ADC で廃止されたクラシックポリシーの継続的なサポート

シトリックスは最近、Citrix ADC 12.0 ビルド 56.20 以降の一部のクラシックポリシーベースの機能が廃止されたことを発表しました。この Citrix ADC の機能廃止は、既存の XenMobile Server と Citrix Gateway の統合には影響しません。XenMobile Server は引き続きクラシックポリシーをサポートしており、アクションは不要です。

XenMobile Migration Service

XenMobile Server をオンプレミスで使用している場合、XenMobile Migration Service(無料)によって Endpoint Management の使用を開始することができます。XenMobile Server から Citrix Endpoint Management への

移行では、デバイスを再登録する必要はありません。

移行を開始するには、地域のシトリックス営業担当者またはシトリックスパートナーにお問い合わせください。「[XenMobile Migration Service](#)」を参照してください。

廃止される項目の情報

段階的に廃止される Citrix XenMobile の機能に関する詳細情報は、「[廃止](#)」を参照してください。

エンドポイントの **iOS 14.5** へのアップグレード準備

エンドポイントを iOS 14.5 にアップグレードする前に、Citrix ではアプリのクラッシュを軽減するために次の操作を実行することをお勧めします：

- Citrix Secure Mail および Secure Web を 21.2.X 以降にアップグレードします。「[MDX またはエンタープライズアプリのアップグレード](#)」を参照してください。
- MDX Toolkit を使用する場合は、すべてのサードパーティ iOS アプリケーションを MDX Toolkit 21.3.X 以降でラップします。MDX Toolkit [ダウンロードページ](#)で最新バージョンを確認してください。

オンプレミスの **Citrix ADC** をアップグレードする前に

オンプレミスの Citrix ADC を特定のバージョンにアップグレードすると、シングルサインオンエラーが発生する可能性があります。[会社の従業員のサインイン] オプションを使用してブラウザで Citrix Files または ShareFile ドメイン URL にシングルサインオンすると、エラーが発生します。ユーザーはサインインできません。

この問題を回避するには、Citrix Gateway の ADC CLI から次のコマンドを実行して（まだ実行していない場合）、グローバル SSO を有効にします：

```
1 `set vpn parameter SSO ON`  
2 `bind vpn vs <vsName> -portalTheme X1`
```

詳しくは、次のトピックを参照してください：

- [Citrix ADC リリース（機能フェーズ） 13.0 ビルド 67.39/67.43](#)
- [影響を受ける SSO 構成](#)

この回避策を完了すると、ユーザーは、[会社の従業員のサインイン] オプションを備えた Web ブラウザーで、SSO を使用して Citrix Files または ShareFile ドメイン URL の認証を実行できます。[CXM-88400]

XenMobile 10.13（オンプレミス）にアップグレードする前に

システム要件がいくつか変更されました。詳しくは、「[システム要件と互換性](#)」および「[XenMobile の互換性](#)」を参照してください。

1. アップグレードする XenMobile Server を実行する仮想マシンの RAM が 8GB 未満の場合、最低 8GB に RAM を増設することをお勧めします。
2. XenMobile Server 10.13 の最新バージョンにアップデートする前に、Citrix ライセンスサーバーを 11.16 以降にアップデートしてください。

最新バージョンの XenMobile では、Citrix ライセンスサーバー 11.16 以降が必要です。

注:

XenMobile 10.13 のカスタマーサクセスサービスの日付（以前の Subscription Advantage の日付）は、2020 年 9 月 29 日です。Citrix ライセンスのカスタマーサクセスサービスの日付は、この日付より後である必要があります。

日付は、ライセンスサーバーのライセンスの隣に表示されています。XenMobile の最新バージョンを古いライセンスサーバー環境に接続すると、接続チェックが失敗し、ライセンスサーバーを構成できません。

ライセンスの日付を更新するには、Citrix ポータルから最新のライセンスファイルをダウンロードし、ライセンスサーバーにファイルをアップロードします。「[カスタマーサクセスサービス](#)」を参照してください。

3. クラスタ化された環境の場合：iOS 11 以降を実行するデバイスへの iOS ポリシーおよびアプリの展開には、次の要件があります。Citrix Gateway が SSL 永続性に設定されている場合、すべての XenMobile Server ノードでポート 80 を開く必要があります。
4. 推奨事項：XenMobile の更新をインストールする前に、仮想マシンの機能を使用して、システムのスナップショットを取得してください。また、システム構成データベースもバックアップしてください。アップグレードで問題が発生した場合でも、完全なバックアップがあれば復元を行うことができます。

アップグレードするには

このリリースでは、XenMobile は VMware ESXi 7.0 をサポートします。ESXi 7.0 をインストールまたはアップグレードする前に、必ず 10.13 にアップグレードしてください。

XenMobile 10.12.x または 10.11.x からは XenMobile 10.13 に直接アップグレードできます。アップグレードを実行するには、<https://www.citrix.com/downloads> にアクセスして利用可能な最新のバイナリをダウンロードします。**Citrix Endpoint Management (XenMobile) > XenMobile Server > Product Software > XenMobile Server 10** の順に移動します。ハイパーバイザー用の XenMobile Server ソフトウェアのタイトルで、[**Download File**] をクリックします。

アップグレードをアップロードするには、XenMobile コンソールで [リリース管理] ページを使用します。「[リリース管理ページを使用してアップグレードする](#)」を参照してください。

アップグレードした後

接続の構成を変更していないのに送信接続に関連した機能が動作しなくなった場合は、XenMobile Server のログを調べて、「VPP サーバーに接続できません：ホスト名 192.0.2.0 はピアによって提供された証明書のサブジェクトと

一致しません」のような内容のエラーが含まれていないかを確認します。

- 証明書の検証エラーは、XenMobile Server でホスト名の認証を無効にする必要があることを示しています。
- デフォルトでは、Microsoft PKI サーバーを除く送信接続でホスト名の認証が有効です。
- ホスト名の認証によって展開が損なわれる場合は、サーバープロパティ `disable.hostname.verification` を `true` に変更します。このプロパティのデフォルト値は `false` です。

プラットフォームサポートのアップデート

- **iOS 14:** XenMobile Server と Citrix 業務用モバイルアプリは iOS 14 と互換性がありますが、現在 iOS 14 の新機能をサポートしていません。MDX Service は、iOS 14 用の iOS アプリのラッピングをサポートしていません。MDX Toolkit 20.8.5 以降を使用してください。
- **Android 11:** XenMobile Server は Android 11 をサポートしています。Google の Device Administration API のサポート終了が Android 10 以降を実行しているデバイスに与える影響については、「[Device Administration から Android Enterprise への移行](#)」を参照してください。こちらの [Citrix ブログ](#) もご覧ください。

単一環境での複数デバイスとアプリの管理モードの構成

単一の XenMobile サイトを構成して、複数の登録構成をサポートできるようになりました。登録プロファイルの役割が拡張されて、デバイスとアプリを管理するための登録設定も含まれるようになりました。

登録プロファイルは、1 つの XenMobile コンソール内で複数のユースケースとデバイス移行パスをサポートします。次のようなユースケースがあります：

- モバイルデバイス管理 (MDM のみ)
- MDM+ モバイルアプリケーション管理 (MAM)
- MAM のみ
- コーポレート所有端末の登録
- BYOD デバイスの登録 (MDM 登録をオプトアウトできる)
- Android デバイスマネージャーの登録の、Android Enterprise 登録への移行 (完全管理、仕事用プロファイル、専用デバイス)

登録プロファイルによって、廃止されたサーバープロパティ `xms.server.mode` が置き換えられます。この変更が既存のデリバリーグループと登録済みデバイスに影響を与えることはありません。

専用デバイスを登録する必要がない場合は、サーバープロパティ `enable.multimode.xms` を `false` に設定することでこの機能を無効にできます。「[サーバープロパティ](#)」を参照してください。

以下の表に、既存のサーバープロパティモードから新しい登録プロファイル機能への自動化された移行パスを示します：

既存のサーバーのプロパティ	新しい管理モード
ENT モード (iOS)	Citrix MAM を使用した Apple デバイス登録
ENT モード (Android)	Citrix MAM を使用した従来のデバイス管理者
ENT モード (Android Enterprise)	Citrix MAM を使用した、完全管理対象 (以前の COPE) デバイスの仕事用プロファイル
MAM モード (iOS および Android)	Citrix MAM
MDM モード (iOS)	Apple デバイス登録
MDM モード (Android)	従来のデバイス管理者
MDM モード (Android Enterprise)	完全管理対象デバイスの仕事用プロファイル

デリバリーグループを作成した場合は、このグループに登録プロファイルを添付することができます。登録プロファイルを添付しないと、XenMobile によってグローバル登録プロファイルが添付されます。

登録プロファイルは、次のデバイス管理機能を提供します：

- **Android** デバイス管理者 (**DA**) モードから **Android Enterprise** への移行を簡単にします。Android Enterprise デバイスの場合、設定には、完全管理、完全管理対象デバイスでの仕事用プロファイル、専用などのデバイス所有者モードが含まれます。「[Android Enterprise](#)」を参照してください。

Enrollment Profile	Enrollment Configuration
1 Enrollment Info	Specify device management settings for this enrollment profile.
2 Platforms	<p>Device management ?</p> <p>Management</p> <p><input checked="" type="radio"/> Android Enterprise ?</p> <p><input type="radio"/> Legacy device administration (not recommended) ?</p> <p><input type="radio"/> Do not manage devices ?</p> <p>Device owner mode</p> <p><input checked="" type="radio"/> Company-owned device ?</p> <p><input type="radio"/> Fully managed with work profile ?</p> <p><input type="radio"/> Dedicated device ?</p> <p><input type="radio"/> None ?</p> <p>BYOD work profile</p> <p><input checked="" type="checkbox"/> On ?</p> <p>Application management ?</p> <p>Citrix MAM</p> <p><input checked="" type="checkbox"/> On ?</p> <p>User consent</p> <p>Allow users to decline device management</p> <p><input checked="" type="checkbox"/> On ?</p>
Android	
iOS	
3 Assignment (optional)	

このアップグレードでは、サーバーモードと [設定] > **Android Enterprise** に関する XenMobile の現在の構成が、以下のように登録プロファイルの新しい設定にマップされます。

現在の構成	管理設定	デバイス所有者モードの設定	Citrix MAM の設定
MDM、管理対象 Google Play (Android Enterprise)	Android Enterprise	完全管理対象デバイスの仕事用プロファイル	無効
MDM、G Suite (従来のデバイス管理者)	従来のデバイス管理者	該当なし	無効
MAM	デバイスを管理しない	該当なし	有効
MDM+MAM、管理対象 Google Play (Android Enterprise)	Android Enterprise*	完全管理対象デバイスの仕事用プロファイル	有効
MDM+MAM、G Suite (従来のデバイス管理者)	従来のデバイス管理者 *	該当なし	有効

* 登録が必須の場合、[ユーザーにデバイス管理の許可を許可] は [オフ] です。

アップグレードすると、現在の登録プロファイルにこれらのマッピングが反映されます。従来のデバイス管理者から移行する際に、新しいユースケースを処理するために別の登録プロファイルを作成する必要があるかどうかを検討します。

- **iOS** の管理をさらに簡単にします。iOS デバイスの場合、設定には、登録するデバイスを管理対象デバイスとして登録するか非管理デバイスとして登録するかの選択が含まれます。

このアップグレードでは、以前の構成が、以下のように登録プロファイルの新しい設定にマップされます：

サーバーモード	管理設定	Citrix MAM の設定
MDM	デバイス登録	無効
MAM	デバイスを管理しない	有効
MDM + MAM	デバイス登録	有効

登録が必須の場合、[ユーザーにデバイス管理の許可を許可] は [オフ] です。

登録プロファイルの拡張機能には、以下の制限があります：

- 登録プロファイルの拡張機能は、ワンタイム PIN や 2 要素認証による登録招待状では使用できません。

「[登録プロファイル](#)」を参照してください。

最新の HTTP/2 ベースの APNs プロバイダー API のサポート

Apple プッシュ通知サービスのレガシーバイナリプロトコルに対する Apple のサポートは、2021 年 3 月 31 日で終了します。代わりに HTTP/2 ベースの APN プロバイダー API の使用をお勧めします。現在、XenMobile Server は HTTP/2 ベースの API をサポートしています。詳しくは、<https://developer.apple.com/> のニュースとアップデートで「Apple Push Notification Service のアップデート」を参照してください。APNs への接続を確認する方法については、「[接続確認](#)」を参照してください。

次のバージョンの XenMobile Server は、デフォルトで HTTP/2 ベースの API を有効にします：

- XenMobile Server 10.13
- XenMobile Server 10.12 Rolling Patch 5 以降

次のバージョンの XenMobile Server を使用する場合は、サーバープロパティ **apple.apns.http2** を追加してサポートを有効にする必要があります：

- XenMobile Server 10.12 Rolling Patches 2-4 以降
- XenMobile Server 10.11 Rolling Patch 5 以降

XenMobile Server 10.11 のサポートは廃止されたため、最新リリースにアップグレードすることをお勧めします。

多数の iOS デバイスでのデバイス証明書ベースの IPsec VPN の使用

デバイス証明書ベースの IPsec VPN を必要とする、各 iOS デバイスの VPN デバイスポリシーと資格情報デバイスポリシーを構成する代わりに、このプロセスを自動化します。

- iOS の VPN デバイスポリシーを接続タイプ **[Always on IKEv2]** で構成します。
- デバイス認証方法として、[デバイス ID ベースのデバイス証明書] を選択します。
- 使用する [デバイス ID の種類] を選択します。
- REST API を使用してデバイス証明書を一括インポートします。

VPN デバイスポリシーの構成方法に関する情報について詳しくは、「[VPN デバイスポリシー](#)」を参照してください。証明書の一括インポートについては、「[REST API を使用した証明書の一括アップロード](#)」を参照してください。

Apple 一括購入アプリの自動更新

一括購入アカウントを追加するとき（[設定] > [iOS 設定]）に、すべての iOS アプリで自動更新を有効にすることができます。「[Apple Volume Purchase](#)」の [アプリの自動更新] の設定を参照してください。

ローカルユーザーアカウントのパスワード要件

XenMobile コンソールでローカルユーザーアカウントを追加または編集する場合は、最新のパスワード要件に従ってください。

詳しくは、「[ローカルユーザーアカウントを追加するには](#)」を参照してください。

- パスワード要件: XenMobile Server コンソールでローカルユーザーアカウントを追加または編集する場合は、最新のパスワード要件に従ってください。「[ローカルユーザーアカウントを追加するには](#)」を参照してください。
- ローカルユーザーアカウントのロック: ユーザーが連続して無効なログインを試行し、試行回数が上限に達すると、ローカルユーザーアカウントは 30 分間ロックされます。システムは、ロックアウト期間が終了するまで、以降のすべての認証試行を拒否します。XenMobile Server コンソールでアカウントのロックを解除するには、[管理] > [ユーザー] に移動し、ユーザーアカウントを選択して、[ローカルユーザーのロック解除] をクリックします。「[ローカルユーザーアカウントのロックを解除するには](#)」を参照してください。

デバイスポリシー

Android Enterprise デバイスに新しいデバイスポリシーとデバイスポリシー設定が追加されました。

Android Enterprise デバイスのトレイバーアイコンの非表示

Android Enterprise デバイスでトレイバーアイコンを非表示にするか表示するかを選択できるようになりました。「[XenMobile オプションデバイスポリシー](#)」を参照してください。

仕事用プロファイルモードまたは完全管理モードの **Android Enterprise** デバイスの証明書管理機能の追加

管理対象のキーストアに証明機関をインストールする以外に、次の機能を管理できるようになりました:

- 特定の管理対象アプリで使用される証明書の構成。Android Enterprise の資格情報デバイスポリシーに、[証明書を使用するアプリ] の設定が含まれるようになりました。このポリシーで選択した資格情報プロバイダーによって発行されたユーザー証明書を使用するアプリを指定できます。アプリは、実行時に証明書へのアクセスを自動で許可されます。すべてのアプリで証明書を使用するには、アプリの一覧を空白のままにします。「[資格情報デバイスポリシー](#)」を参照してください。

- 管理対象のキーストアからの証明書を自動削除、または非システム **CA** 証明書をすべてアンインストール。「[資格情報デバイスポリシー](#)」を参照してください。
- 管理対象のキーストアに格納されている資格情報へのユーザーによる変更の禁止。Android Enterprise の制限デバイスポリシーに、[ユーザーにユーザー資格情報の構成を許可] の設定が含まれるようになりました。この設定はデフォルトでは [オン] になっています。「[制限デバイスポリシー](#)」を参照してください。

Android Enterprise 管理対象の構成で証明書エイリアスの使用がより容易に

Android Enterprise 管理対象の構成のデバイスポリシーで、資格情報デバイスポリシーの新しい [証明書のエイリアス] 設定を使用します。これにより、ユーザーの操作なしでアプリがVPNでの認証を実行できます。アプリログで資格情報のエイリアスを検索するのではなく、資格情報のエイリアスを作成します。**Android Enterprise** 管理対象の構成デバイスポリシーの [証明書のエイリアス] フィールドに入力することで、資格情報のエイリアスを作成します。次に、同じ証明書のエイリアスを資格情報デバイスポリシーの [証明書のエイリアス] 設定に入力します。[Android Enterprise 管理対象の構成ポリシー](#)および[資格情報デバイスポリシー](#)を参照してください。

Android Enterprise デバイス上での、「1つのロック」設定の使用の制御

新しいパスコードデバイスポリシーの [統合パスコードを有効にする] 設定では、デバイスで、デバイスと仕事用プロファイルに別のパスコードが必要かを制御できます。この設定が利用可能になる前は、デバイスの [1つのロックを使用する] 設定でこの動作を制御していました。[統合パスコードを有効にする] が [オン] の場合、デバイスで仕事用プロファイルと同じパスコードを使用できます。[統合パスコードを有効にする] が [オフ] の場合は、デバイスで仕事用プロファイルと同じパスコードを使用できません。デフォルトは [オフ] です。[統合ロックを有効にする] 設定は、Android 9.0以降が実行されているAndroid Enterpriseデバイスで使用できます。「[パスコードデバイスポリシー](#)」を参照してください。

要件に準拠していない**Android Enterprise** デバイスへのアプリとショートカットの表示

Android Enterprise のパスコードデバイスポリシーには、[パスコードの要件に準拠していないときにアプリとショートカットを表示する] という新しい設定があります。この設定を有効にすると、デバイスのパスコードが要件に準拠しなくなったとき、アプリとショートカットが表示されたままになります。パスコードが要件に準拠していないときにデバイスを非準拠としてマークする自動化された操作を作成することを Citrix ではお勧めします。「[パスコードデバイスポリシー](#)」を参照してください。

Android Enterprise 仕事用プロファイルデバイスまたは完全管理対象デバイスでの印刷機能の無効化

制限デバイスポリシーの [印刷を許可しない] 設定を使用すると、ユーザーがAndroid Enterpriseデバイスからアクセスできるプリンターに印刷できるかどうかを指定できます。「[Android Enterprise の設定](#)」を参照してください。

キオスクポリシーにパッケージ名を追加して、専用デバイスでアプリを許可

Android Enterprise プラットフォームで許可するパッケージ名を入力できるようになりました。「[Android Enterprise の設定](#)」を参照してください。

Android Enterprise の仕事用プロファイルおよび完全に管理されているデバイスの **Keyguard** 機能の管理

Android の Keyguard は、デバイスのロック画面および仕事用チャレンジのロック画面を管理します。Keyguard 管理デバイスポリシーを使用して、以下を制御します：

- 仕事用プロファイルデバイスの Keyguard 管理。デバイス Keyguard と仕事用チャレンジ Keyguard をロック解除する前に、ユーザーが利用できる機能を指定できます。たとえば、デフォルトでは、ユーザーは指紋によるロック解除を使用でき、ロック画面でマスキングされていない通知を表示できます。また、Keyguard 管理ポリシーを使用して、Android 9.0 以降を実行しているデバイスのすべての生体認証を無効にすることもできます。
- 完全に管理された専用デバイスでの Keyguard 管理。Keyguard 画面のロックを解除する前に、使用できる機能（信頼できるエージェントやセキュアカメラなど）を指定できます。または、すべての Keyguard 機能を無効にできます。

「[Keyguard 管理デバイスポリシー](#)」を参照してください。

XenMobile コンソールでの、**Android Enterprise** 用のエンタープライズアプリの公開

Android Enterprise プライベートアプリを追加するときに、Google Play の開発者用アカウントに登録する必要がなくなりました。XenMobile コンソールで、管理対象の Google Play ストア UI が開き、APK ファイルをアップロードして公開できます。詳しくは、「[エンタープライズアプリの追加](#)」を参照してください。

XenMobile コンソールでの、**Android Enterprise** 用の **Web** アプリの公開

XenMobile の Android Enterprise Web アプリを公開するために、管理対象の Google Play または Google Developer ポータルにアクセスする必要がなくなりました。[設定] > [アプリ] > [**Web** リンク] で [アップロード] をクリックすると、管理対象 Google Play ストアのユーザーインターフェイスが開き、ファイルをアップロードして保存できます。アプリの承認と公開には約 10 分かかることがあります。詳しくは、「[Web リンクの追加](#)」を参照してください。

XenMobile Server REST API を使用した **iOS** デバイスへの証明書の一括アップロード

証明書を一度に 1 つずつアップロードすることが現実的でない場合は、XenMobile Server REST API を使用して、証明書を iOS デバイスに一括アップロードします。

1. iOS の VPN デバイスポリシーを接続タイプ [**Always on IKEv2**] で構成します。
2. デバイス認証方法として、[デバイス ID ベースのデバイス証明書] を選択します。

3. 使用する [デバイス ID の種類] を選択します。
4. REST API を使用してデバイス証明書を一括インポートします。

VPN デバイスポリシーの構成方法については、「[VPN デバイスポリシー](#)」を参照してください。証明書の一括インポートについては、「[REST API を使用した iOS デバイスへの証明書の一括アップロード](#)」を参照してください。

暗号化キーの更新

[暗号化キーの更新] オプションは、XenMobile CLI の [詳細設定] に追加されています。このオプションを使用することで、暗号化キーを一度に 1 ノードずつ更新できます。「[\[System\] オプション](#)」を参照してください。

ESXi 7.0 のサポート

このリリースでは、XenMobile は VMware ESXi 7.0 をサポートします。ESXi 7.0 をインストールまたはアップグレードする前に、必ず 10.13 にアップグレードしてください。

新しいサーバープロパティ

次のサーバープロパティが利用可能になりました：

- **iOS App Store** リンクのホスト名を許可：コンソールではなくパブリック API を使用して iOS 用のパブリックアプリストアのアプリを追加するには、必要に応じて許可されるホスト名のリストを構成します。
- ローカルユーザーアカウントのロックアウト制限：ローカルユーザーがアカウントをロックするまでのサインイン試行回数を設定します。
- ローカルユーザーアカウントのロックアウト時間：サインインの試行に何度も失敗した後、ローカルユーザーがロックアウトされる時間を設定します。
- ファイルアップロード制限の最大サイズの有効化：アップロードするファイルの最大ファイルサイズの制限を有効にします。
- 許可されるファイルアップロードの最大サイズ：アップロードされたファイルの最大ファイルサイズを設定します。

これらのプロパティの詳細については、「[サーバープロパティ](#)」を参照してください。

セルフサービスのディスククリーンアップ

[Disk Usage] と呼ばれる新しいコマンドラインインターフェイスオプションは、[Troubleshooting Menu] で利用できます。このオプションを使用すると、コアダンプファイルとサポートバンドルファイルのリストを表示できます。リストを表示した後、コマンドラインからこれらのファイルをすべて削除することができます。コマンドラインインターフェイスツールについて詳しくは、「[コマンドラインインターフェイスオプション](#)」を参照してください。

XenMobile Server 10.12 の新機能

April 7, 2021

[XenMobile Server 10.12](#) (PDF のダウンロード)

XenMobile Migration Service

XenMobile Server をオンプレミスで使用している場合、XenMobile Migration Service(無料)によって Endpoint Management の使用を開始することができます。XenMobile Server から Citrix Endpoint Management への移行では、デバイスを再登録する必要はありません。

移行を開始するには、地域のシトリックス営業担当者またはシトリックスパートナーにお問い合わせください。詳しくは、「[XenMobile Migration Service](#)」を参照してください。

廃止される項目の情報

段階的に廃止される Citrix XenMobile の機能に関する詳細情報は、「[廃止](#)」を参照してください。

今後の変更に合わせて **Android** デバイスを準備する

以前発表された以下の廃止予定は、Android および Android Enterprise デバイ스에影響します：

- Android 10 のデバイス管理者 (DA) の登録：
 - **2020 年 7 月 31 日**：シトリックスは従来の Android デバイス管理モードの新規登録を廃止します。
 - **2020 年 11 月 1 日**：Google は従来のデバイス管理 API を廃止します。従来のデバイス管理モードで実行されている Android 10 デバイスは動作しなくなります。
- MDX 暗号化：
 - **2020 年 8 月 1 日**：Citrix 業務用モバイルアプリとサードパーティ製 MDX アプリで、MDX 暗号化からプラットフォーム暗号化への移行の適用が開始されます。
 - **2020 年 9 月 1 日**：MDX 暗号化が製品終了 (EOL) に達します。

従来の **DA** に登録されているデバイスの場合

- MDX 暗号化を使用していない場合、対応は不要です。
- MDX 暗号化を使用している場合は、2020 年 7 月 31 日までに、Android デバイスを Android Enterprise に移行してください。Android 10 を実行しているデバイスは、Android Enterprise を使用して登録または再登録する必要があります。この要件には、MAM-only モードの Android デバイスが含まれます。「[Device Administration から Android Enterprise への移行](#)」を参照してください。

7月31日時点で **Android Enterprise** に登録済みのデバイスの場合

- Android Enterprise プラットフォームを使用してアプリを公開した場合、暗号化はすでに Android Enterprise を介して処理されています。対応は不要です。
- 従来の Android プラットフォームを使用してアプリを公開した場合は、2020年7月31日までに、Android Enterprise を使用してアプリを再公開してください。

XenMobile 10.12 (オンプレミス) にアップグレードする前に

システム要件がいくつか変更されました。詳しくは、「[システム要件と互換性](#)」および「[XenMobile の互換性](#)」を参照してください。

1. XenMobile Server 10.12 の最新バージョンにアップデートする前に、Citrix ライセンスサーバーを 11.16 以降にアップデートしてください。

最新バージョンの XenMobile では、Citrix ライセンスサーバー 11.16 以降が必要です。

注:

プレビュー用に独自のライセンスを使用する場合は、XenMobile 10.12 のカスタマーサクセスサービスの日付 (以前の Subscription Advantage の日付) が 2020 年 1 月 20 日であることをご確認ください。Citrix ライセンスのカスタマーサクセスサービスの日付は、この日付より後である必要があります。

日付は、ライセンスサーバーのライセンスの隣に表示されています。XenMobile の最新バージョンを古いライセンスサーバー環境に接続すると、接続チェックが失敗し、ライセンスサーバーを構成できません。

ライセンスの日付を更新するには、Citrix ポータルから最新のライセンスファイルをダウンロードし、ライセンスサーバーにファイルをアップロードします。詳しくは、「[カスタマーサクセスサービス](#)」を参照してください。

2. クラスタ化された環境の場合: iOS 11 以降を実行するデバイスへの iOS ポリシーおよびアプリの展開には、次の要件があります。Citrix Gateway が SSL 永続性に設定されている場合、すべての XenMobile Server ノードでポート 80 を開く必要があります。
3. アップグレードする XenMobile Server を実行する仮想マシンの RAM が 4GB 未満の場合、最低 4GB に RAM を増設してください。実稼働環境では、推奨される最小 RAM 容量は 8GB であることに留意願います。
4. 推奨事項: XenMobile の更新をインストールする前に、仮想マシンの機能を使用して、システムのスナップショットを取得してください。また、システム構成データベースもバックアップしてください。アップグレードで問題が発生した場合でも、完全なバックアップがあれば復元を行うことができます。

アップグレードするには

XenMobile 10.11.x または 10.10.x からは XenMobile 10.12 に直接アップグレードできます。アップグレードを実行するには、<https://www.citrix.com/downloads> にアクセスして利用可能な最新のバイナリをダウンロードしま

す。**Citrix Endpoint Management (XenMobile) >XenMobile Server>Product Software>XenMobile Server 10** の順に移動します。ハイパーバイザー用の XenMobile Server ソフトウェアのタイルで、**[Download File]** をクリックします。

アップグレードをアップロードするには、XenMobile コンソールで **[リリース管理]** ページを使用します。詳しくは、「[リリース管理ページを使用してアップグレードする](#)」を参照してください。

アップグレードした後

XenMobile 10.12 (オンプレミス) にアップグレードした後に:

接続の構成を変更していないのに送信接続に関連した機能が動作しなくなった場合は、XenMobile Server のログを調べて、「VPP サーバーに接続できません: ホスト名 192.0.2.0 はピアによって提供された証明書のサブジェクトと一致しません」のような内容のエラーが含まれていないかを確認します。

証明書の検証エラーは、XenMobile Server でホスト名の認証を無効にする必要があることを示しています。デフォルトでは、Microsoft PKI サーバーを除く送信接続でホスト名の認証が有効です。ホスト名の認証によって展開が損なわれる場合は、サーバープロパティ `disable.hostname.verification` を **true** に変更します。このプロパティのデフォルト値は **false** です。

iOS 13 の追加サポート

XenMobile Server は、iOS 13 にアップグレードされたデバイスをサポートしています。アップグレードは、ユーザーに以下のように影響します:

- 登録時に、新しい iOS セットアップアシスタントのオプション画面がいくつか表示されます。Apple は、iOS 13 に新しい iOS セットアップアシスタントのオプション画面を追加しました。新しいオプションは、このリリースの **[設定] > [Apple デバイス登録プログラム (DEP)]** ページに含まれています。これらの画面をスキップするように XenMobile Server を構成できます。これらのページは、iOS 13 デバイスでユーザーに表示されます。
- 旧バージョンの iOS では監視対象デバイスと監視対象外デバイスで使用できた制限デバイスポリシー設定の一部が、iOS 13 以上では監視対象デバイスでのみ使用できます。現在の XenMobile Server コンソールのツールチップでは、これらの設定が iOS 13 以上では監視対象デバイス専用であることが通知されません。
 - ハードウェアの制御を許可:
 - * FaceTime
 - * アプリのインストール
 - アプリを許可:
 - * iTunes ストア
 - * Safari
 - * Safari> 自動入力
 - ネットワーク - 実行できる iCloud の操作:
 - * iCloud ドキュメントおよびデータ

- 監視対象のみの設定 - 許可:
 - * Game Center> 友達を追加
 - * Game Center> マルチプレイゲーム
- メディアコンテンツ - 許可:
 - * 不適切な音楽、Podcast、iTunes U コンテンツ

これらの制限は、次のように適用されます:

- iOS 12 (以前) のデバイスが既に XenMobile Server に登録されていて、iOS 13 にアップグレードする場合、上記の制限は監視対象外のデバイスおよび監視対象デバイスに適用されます。
- iOS 13 以降の監視対象外のデバイスを XenMobile Server に登録する場合、上記の制限は監視対象デバイスにのみ適用されます。
- iOS 13 以降の監視対象デバイスを XenMobile Server に登録する場合、上記の制限は監視対象デバイスにのみ適用されます。

Apple Volume Purchase Program から Apple Business Manager (ABM) および Apple School Manager (ASM) への移行

Apple Volume Purchase Program (VPP) を使用している組織および教育機関は、2019 年 12 月 1 日より前に Apple Business Manager または Apple School Manager のアプリとブックに移行する必要があります。

XenMobile で VPP アカウントを移行する前に、「[Apple サポートの記事](#)」を参照してください。

所属する組織または教育機関が Volume Purchase Program (VPP) のみを使用している場合、ABM/ASM に登録してから既存の VPP 購入者を新しい ABM/ASM アカウントに招待することができます。ASM の場合は、<https://school.apple.com> にアクセスします。ABM の場合は、<https://business.apple.com> にアクセスします。

XenMobile で VPP アカウントを更新するには:

1. XenMobile コンソールで、右上の歯車アイコンをクリックします。[設定] ページが開きます。
2. [iOS 設定] をクリックします。[Volume Purchase Program] 構成ページが開きます。
3. ABM アカウントまたは ASM アカウントのアプリ構成が、以前の VPP アカウントと同じであることを確認します。
4. ABM ポータルまたは ASM ポータルで、更新されたトークンをダウンロードします。
5. XenMobile コンソールで、以下を実行します:
 - a) その場所の更新されたトークン情報を使用して、既存の一括購入アカウントを編集します。
 - b) ABM 資格情報または ASM 資格情報を編集します。サフィックスを変更しないでください。
 - c) [保存] を 2 回クリックします。

詳しくは、次のトピックを参照してください:

- [Apple Deployment Programs](#)
- [Apple デバイスの一括登録](#)

COPE Android Enterprise デバイスのサポート

XenMobile Server は、仕事用プロファイルで完全に管理された Android Enterprise のデバイス（以前の COPE デバイス）をサポートします。これらのデバイスは、仕事用プロファイルも利用可能な Android Enterprise の完全に管理されたデバイスです。デバイスと仕事用プロファイルに個別のポリシー設定を適用できます。このリリースでは、次のことが可能になります：

- これらのデバイスポリシー：資格情報、パスコード、および制限を使用して、デバイスと仕事用プロファイルに個別の設定を適用できます。
- 位置情報デバイスポリシーの位置情報モード設定を COPE デバイスに適用することはできませんが、COPE デバイスの仕事用プロファイルに適用することはできません。位置情報デバイスポリシーのその他の設定は、COPE デバイスでは使用できません。
- ロックのセキュリティ操作をデバイスまたは仕事用プロファイルに個別に適用できます。

デバイスポリシー

仕事用プロファイルで完全に管理された Android Enterprise のデバイス（COPE デバイス）の場合、デバイスポリシーによっては、デバイス全体と仕事用プロファイルに個別の設定を適用できます。XenMobile Server コンソールでは、一部のデバイスポリシーで個別の設定を適用できます。他のデバイスポリシーを使用して、デバイス全体にのみ設定を適用することも、仕事用プロファイルで完全に管理されたデバイスの仕事用プロファイルにのみ設定を適用することもできます。

セキュリティ操作

仕事用プロファイルで完全に管理された Android Enterprise のデバイス（COPE デバイス）では、以下を適用できます：

- ロックのセキュリティ操作をデバイスまたは仕事用プロファイルに個別に適用できます。
- ほかのすべてのセキュリティ操作をデバイスに適用できます。

Android デバイスの登録オプションを制御する登録プロファイル

XenMobile 展開で Android Enterprise が有効になっている場合、登録プロファイルによって Android デバイスの登録方法が制御されるようになりました。登録プロファイルによって、Android デバイスがデフォルトの Android Enterprise モード（完全管理対象プロファイルまたは仕事用プロファイル）または従来のモード（デバイス管理者）のどちらで登録されるかが決まります。

デフォルトでは、Global 登録プロファイルは、新規および工場出荷時にリセットされた Android Enterprise デバイスを完全に管理されたデバイスとして登録し、BYOD Android Enterprise デバイスを仕事用プロファイルデバイスとして登録します。詳しくは、「[Android Enterprise](#)」を参照してください。

従来の **Android** デバイスで **Android Enterprise** をデフォルト登録にする

Google では、デバイス管理でデバイス管理者モードを廃止し、デバイス所有者モードまたはプロファイル所有者モードですべての Android デバイスを管理することを推奨しています (Google Android Enterprise 開発者ガイドの [デバイス管理者の非推奨](#) を参照)。この変更をサポートするために、Android Enterprise は Android デバイスのデフォルトの登録オプションになりました。

この変更により、XenMobile 展開で Android Enterprise が有効になっている場合、新しく登録または再登録したすべての Android デバイスが Android Enterprise デバイスとして登録されます。

この変更に対応して、XenMobile では Android デバイスの登録方法を制御する登録プロファイルを作成できるようになりました。

組織では、従来の Android デバイスの管理を、デバイス所有者モードまたはプロファイル所有者モードで開始する準備ができていない可能性があります。その場合は、デバイス管理者モードで引き続き管理できます。従来デバイスの登録プロファイルを作成し、登録されているすべての従来デバイスを再登録します。

従来デバイスの登録プロファイルを作成するには、次の手順を実行します：

1. XenMobile コンソールで、[構成] > [登録プロファイル] の順に移動します。
2. 登録プロファイルを追加するには、[追加] をクリックします。[登録情報] ページで、登録プロファイルの名前を入力します。
3. [次へ] をクリックするか、[プラットフォーム] の [**Android Enterprise**] を選択します。[登録構成] ページが開きます。
4. [管理] を [レガシー (デバイス管理)] に設定します。[次へ] をクリックするか、[割り当て] (オプション) を選択します。[デリバリーグループ割り当て] ページが開きます。

Enrollment Profile	Enrollment Type
1 Enrollment Info	Select the enrollment type for Android devices
2 Platforms	<input type="radio"/> Fully managed/Work profile
Android Enterprise	<input type="radio"/> COPE/Work profile
3 Assignment (optional)	<input checked="" type="radio"/> Legacy (device administrator)

5. 専用デバイスを登録した管理者を含む、1 つまたは複数のデリバリーグループを選択します。次に、[保存] をクリックします。

引き続きデバイス管理者モードで従来デバイスを管理するには、このプロファイルを使用して従来デバイスを登録または再登録します。仕事用プロファイルデバイスと同様のデバイス管理者デバイスを登録するには、ユーザーに

Secure Hub をダウンロードさせ、登録サーバーの URL を指定します。

Android Enterprise への移行における Endpoint Management のサポートについて詳しくは、ブログ ([Citrix Endpoint Management サービスのデフォルトとしての Android Enterprise](#)) を参照してください。

Android Enterprise 向けのシンプルなアプリ管理

XenMobile Server 用のアプリを承認または公開するために、管理対象の Google Play または Google Developer Portal にアクセスする必要がなくなりました。その結果、およそ 10 分でアプリの承認と公開ができ、数時間もかかることはありません。

XenMobile Server コンソールで、パブリックアプリストア用の **Android Enterprise** アプリを承認します。XenMobile Server コンソールから移動することなく、管理対象の Google Play ストアアプリを承認できるようになりました。検索フィールドにアプリ名を入力すると、管理対象の Google Play ストア UI が開き、アプリの承認と保存の手順が表示されます。その後、アプリが結果に組み込まれ、詳細を設定できます。「[パブリックアプリストアのアプリの追加](#)」を参照してください。

Android Enterprise 用の **MDX** アプリを追加します。XenMobile Server コンソールで、MDX アプリ展開用のプラットフォームとして Android Enterprise がサポートされるようになりました。「[MDX アプリの追加](#)」を参照してください。

XenMobile Server コンソールで **Android Enterprise** 用の **MDX** アプリを承認します。XenMobile Server コンソールから移動することなく、Android Enterprise 用の管理対象の Google Play ストアアプリを承認できるようになりました。MDX ファイルをアップロードすると、管理対象の Google Play ストア UI が開き、アプリの承認と保存の手順が表示されます。「[MDX アプリの追加](#)」を参照してください。

Android Enterprise の VPN 常時接続のサポート

XenMobile Server オプションのデバイスポリシーで、Android Enterprise の VPN 常時接続を有効にできるようになりました。

Android Enterprise の VPN プロファイルを構成するには、[デフォルトの **VPN** プロファイル] に VPN プロファイルの名前を入力します。XenMobile では、ユーザーが特定のプロファイルをタップするのではなく Citrix SSO アプリのユーザーインターフェイスで接続スイッチをタップする場合にこのプロファイルを使用します。このフィールドを空白のままにすると、メインプロファイルが接続に使用されます。構成されているプロファイルが 1 つだけの場合は、それがデフォルトプロファイルに設定されます。常時 VPN の場合、このフィールドは常時 VPN を確立するために使用する VPN プロファイル名に設定する必要があります。

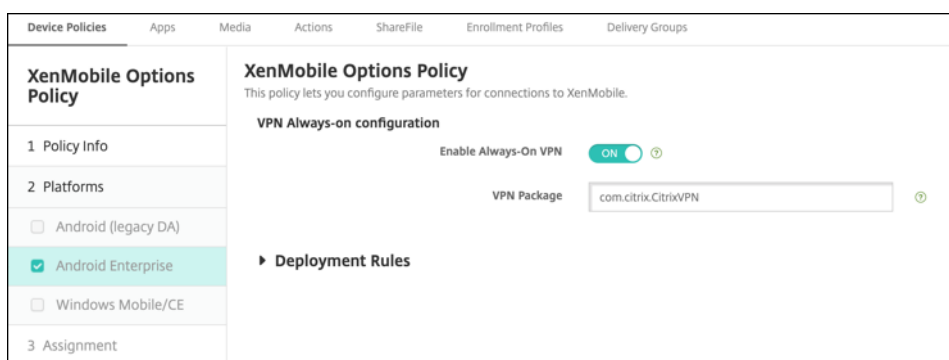

Android Enterprise アプリの製品トラック構成

Android Enterprise 用のパブリックストアアプリまたは MDX アプリを追加する場合、ユーザーデバイスにプッシュする製品トラックを構成します。たとえば、テスト用に設計されたトラックがある場合、そのトラックを選択して特定のデリバリーグループに割り当てることができます。リリースのロールアウトについて詳しくは、[Google Play ヘルプセンター](#)を参照してください。製品トラックの構成については、「[MDX アプリの追加](#)」または「[パブリックストアのアプリの追加](#)」を参照してください。

macOS ユーザーのパスコードの強制リセット

macOS デバイスがパスコードポリシーが設定された構成プロファイルを受信した場合、ユーザーはポリシー設定に応じたパスコードを指定する必要があります。次回のユーザー認証時に、パスコードを強制的にリセットできるようになりました。macOS (10.13 以降) のパスコードデバイスポリシーで、新しい設定の [パスコードの強制リセット] を有効にします。このポリシーについて詳しくは、「[パスコードデバイスポリシー](#)」を参照してください。

XenMobile Server 10.11 の新機能

December 14, 2020

[XenMobile Server 10.11](#) (PDF のダウンロード)

XenMobile Migration Service

XenMobile Server をオンプレミスで使用している場合、XenMobile Migration Service(無料)によって Endpoint Management の使用を開始することができます。XenMobile Server から Citrix Endpoint Management への移行では、デバイスを再登録する必要はありません。

移行を開始するには、地域のシトリックス営業担当者またはシトリックスパートナーにお問い合わせください。詳しくは、「[XenMobile Migration Service](#)」を参照してください。

Apple Volume Purchase Program から Apple Business Manager (ABM) および Apple School Manager (ASM) への移行

Apple Volume Purchase Program (VPP) を使用している組織および教育機関は、2019 年 12 月 1 日より前に Apple Business Manager または Apple School Manager のアプリとブックに移行する必要があります。

XenMobile で VPP アカウントを移行する前に、「[Apple サポートの記事](#)」を参照してください。

所属する組織または教育機関が Volume Purchase Program (VPP) のみを使用している場合、ABM/ASM に登録してから既存の VPP 購入者を新しい ABM/ASM アカウントに招待することができます。ASM の場合は、<https://school.apple.com> にアクセスします。ABM の場合は、<https://business.apple.com> にアクセスします。

XenMobile で一括購入（以前の VPP）アカウントを更新するには：

1. XenMobile コンソールで、右上の歯車アイコンをクリックします。[設定] ページが開きます。
2. [一括購入] をクリックします。[一括購入] 構成ページが開きます。
3. ABM アカウントまたは ASM アカウントのアプリ構成が、以前の VPP アカウントと同じであることを確認します。
4. ABM ポータルまたは ASM ポータルで、更新されたトークンをダウンロードします。
5. XenMobile コンソールで、以下を実行します：
 - a) その場所の更新されたトークン情報を使用して、既存の一括購入アカウントを編集します。
 - b) ABM 資格情報または ASM 資格情報を編集します。サフィックスを変更しないでください。
 - c) [保存] を 2 回クリックします。

iOS 13 の追加サポート

重要：

iOS 12 以上へのデバイスアップグレードの準備：iOS 用の VPN デバイスポリシーの Citrix VPN 接続タイプは、iOS 12 以降をサポートしていません。VPN デバイスポリシーを削除し、Citrix SSO 接続タイプで新しい VPN デバイスポリシーを作成します。

VPN デバイスポリシーを削除すると、以前に展開されたデバイスで Citrix VPN 接続が引き続き動作します。新しい VPN デバイスポリシーの設定は、XenMobile Server 10.11 ではユーザー登録時に有効になります。

XenMobile Server は、iOS 13 にアップグレードされたデバイスをサポートしています。アップグレードは、ユーザーに以下のように影響します：

- 登録時に、新しい iOS セットアップアシスタントのオプション画面がいくつか表示されます。Apple は、iOS 13 に新しい iOS セットアップアシスタントのオプション画面を追加しました。新しいオプションは、このリリースの [設定] > [Apple デバイス登録プログラム (DEP)] ページには含まれていません。そのため、これらの画面をスキップするように XenMobile Server を構成することはできません。これらのページは、iOS 13 デバイスでユーザーに表示されます。

- 旧バージョンの iOS では監視対象デバイスと監視対象外デバイスで使用できた制限デバイスポリシー設定の一部が、iOS 13 以上では監視対象デバイスでのみ使用できます。現在の XenMobile Server コンソールのツールチップでは、これらの設定が iOS 13 以上では監視対象デバイス専用であることが通知されません。
 - ハードウェアの制御を許可：
 - * FaceTime
 - * アプリのインストール
 - アプリを許可：
 - * iTunes ストア
 - * Safari
 - * Safari> 自動入力
 - ネットワーク - 実行できる iCloud の操作：
 - * iCloud ドキュメントおよびデータ
 - 監視対象のみの設定 - 許可：
 - * Game Center> 友達を追加
 - * Game Center> マルチプレイゲーム
 - メディアコンテンツ - 許可：
 - * 不適切な音楽、Podcast、iTunes U コンテンツ

これらの制限は、次のように適用されます：

- iOS 12（以前）のデバイスが既に XenMobile Server に登録されていて、iOS 13 にアップグレードする場合、上記の制限は監視対象外のデバイスおよび監視対象デバイスに適用されます。
- iOS 13 以降の監視対象外のデバイスを XenMobile Server に登録する場合、上記の制限は監視対象デバイスにのみ適用されます。
- iOS 13 以降の監視対象デバイスを XenMobile Server に登録する場合、上記の制限は監視対象デバイスにのみ適用されます。

iOS 13 および macOS 15 での信頼された証明書の要件

Apple では、TLS サーバー証明書の新しい要件を設定しています。すべての証明書が新しい Apple の要件に準拠していることを確認します。アップルの出版物である「<https://support.apple.com/en-us/HT210176>」を参照してください。証明書の管理については、「[XenMobile での証明書のアップロード](#)」を参照してください。

GCM から FCM へのアップグレード

2018 年 4 月 10 日、Google は Google Cloud Messaging (GCM) の廃止を発表しました。2019 年 5 月 29 日をもって、GCM サーバーとクライアント API は削除されました。

重要な要件：

- XenMobile Server の最新バージョンにアップグレードします。
- Secure Hub の最新バージョンにアップグレードします。

Google は、Firebase Cloud Messaging (FCM) にアップグレードして新機能を活用することを推奨しています。Google が提供する情報については、<https://developers.google.com/cloud-messaging/faq>および<https://firebase.googleblog.com/2018/04/time-to-upgrade-from-gcm-to-fcm.html>を参照してください。

Android デバイスへのプッシュ通知の利用を継続するには: XenMobile Server で GCM を使用している場合は、FCM に移行してください。次に、Firebase Cloud Messaging コンソールで入手した新しい FCM キーを使用して、XenMobile Server を更新します。

次の手順は、信頼された機関からの証明書を使用する場合の登録ワークフローを反映しています。

アップグレード手順:

1. Google から提供された情報に従って、GCM から FCM にアップグレードしてください。
2. Firebase Cloud Messaging コンソールで、新しい FCM キーをコピーします。このキーは、次の手順で必要です。
3. XenMobile Server コンソールの [設定] > [Firebase Cloud Messaging] で設定を構成します。

次回 XenMobile Server にチェックインしてポリシーを更新したときに、デバイスは FCM に切り替わります。Secure Hub にポリシーの更新を適用するには: Secure Hub で、[設定] > [デバイス情報] に移動して、[ポリシーの更新] をタップします。

FCM の構成について詳しくは、「[Firebase Cloud Messaging](#)」を参照してください。

XenMobile Migration Service

XenMobile Server をオンプレミスで使用している場合、XenMobile Migration Service によって Endpoint Management の使用を開始することができます。XenMobile Server から Citrix Endpoint Management への移行では、デバイスを再登録する必要はありません。

詳しくは、地域のシトリックス営業担当者、システムエンジニア、またはシトリックスパートナーにお問い合わせください。以下のブログで、XenMobile Migration Service について解説しています:

[New XenMobile Migration Service \(英語\)](#)

[Making the Case for XenMobile in the Cloud \(英語\)](#)

XenMobile 10.11 (オンプレミス) にアップグレードする前に

システム要件がいくつか変更されました。詳しくは、「[システム要件と互換性](#)」および「[XenMobile の互換性](#)」を参照してください。

1. XenMobile Server 10.11 の最新バージョンにアップデートする前に、Citrix ライセンスサーバーを 11.15 以降にアップデートしてください。

最新バージョンの XenMobile では、Citrix ライセンスサーバー 11.15 以降が必要です。

注:

プレビュー用に独自のライセンスを使用する場合は、XenMobile 10.11 のカスタマーサクセスサービスの日付（以前の Subscription Advantage の日付）は 2019 年 4 月 9 日であることをご確認ください。Citrix ライセンスのカスタマーサクセスサービスの日付は、この日付より後である必要があります。

日付は、ライセンスサーバーのライセンスの隣に表示されています。XenMobile の最新バージョンを古いライセンスサーバー環境に接続すると、接続チェックが失敗し、ライセンスサーバーを構成できません。

ライセンスの日付を更新するには、Citrix ポータルから最新のライセンスファイルをダウンロードし、ライセンスサーバーにファイルをアップロードします。詳しくは、「[カスタマーサクセスサービス](#)」を参照してください。

2. クラスタ化された環境の場合: iOS 11 以降を実行するデバイスへの iOS ポリシーおよびアプリの展開には、次の要件があります。Citrix Gateway が SSL 永続性に設定されている場合、すべての XenMobile Server ノードでポート 80 を開く必要があります。
3. アップグレードする XenMobile Server を実行する仮想マシンの RAM が 4GB 未満の場合、最低 4GB に RAM を増設してください。実稼働環境では、推奨される最小 RAM 容量は 8GB であることに留意願います。
4. 推奨事項: XenMobile の更新をインストールする前に、仮想マシンの機能を使用して、システムのスナップショットを取得してください。また、システム構成データベースもバックアップしてください。アップグレードで問題が発生した場合でも、完全なバックアップがあれば復元を行うことができます。

アップグレードするには

XenMobile 10.10.x または 10.9.x からは XenMobile 10.11 に直接アップグレードできます。アップグレードを実行するには、<https://www.citrix.com/downloads> にアクセスして利用可能な最新のバイナリをダウンロードします。**Citrix Endpoint Management**（および **Citrix XenMobile Server**）>**XenMobile Server**（オンプレミス）>**Product Software**>**XenMobile Server 10** の順に移動します。ハイパーバイザー用の XenMobile Server ソフトウェアのタイルで、**[Download File]** をクリックします。

アップグレードをアップロードするには、XenMobile コンソールで **[リリース管理]** ページを使用します。詳しくは、「[リリース管理ページを使用してアップグレードする](#)」を参照してください。

アップグレードした後

XenMobile 10.11（オンプレミス）にアップグレードした後に:

接続の構成を変更していないのに送信接続に関連した機能が動作しなくなった場合は、XenMobile Server のログを調べて、「VPP サーバーに接続できません: ホスト名 192.0.2.0 はピアによって提供された証明書のサブジェクトと一致しません」のような内容のエラーが含まれていないかを確認します。

証明書の検証エラーは、XenMobile Server でホスト名の認証を無効にする必要があることを示しています。デフォルトでは、Microsoft PKI サーバーを除く送信接続でホスト名の認証が有効です。ホスト名の認証によって展開が損

なわれる場合は、サーバープロパティ `disable.hostname.verification` を **true** に変更します。このプロパティのデフォルト値は **false** です。

Android Enterprise デバイスの新規および更新されたデバイスポリシー設定

Samsung Knox と **Android Enterprise** のポリシー統一。Samsung Knox 3.0 以降および Android 8.0 以降を実行している Android Enterprise デバイスの場合：Knox と Android Enterprise は、デバイスおよびプロファイルの一元的な管理ソリューションに統合されます。

[Android Enterprise] ページで Knox の設定に関する以下のデバイスポリシーを設定します：

- **OS 更新デバイスポリシー**。Samsung Enterprise FOTA の更新のための設定が含まれています。
- **パスワードデバイスポリシー**。
- **Samsung MDM ライセンスキーデバイスポリシー**。Knox ライセンスキーを設定します。
- **制限デバイスポリシー設定**。

The screenshot shows the 'Restrictions Policy' configuration interface. On the left, a sidebar lists various platforms, with 'Android Enterprise' selected and highlighted in green. The main content area is titled 'Restrictions Policy' and includes a description: 'This policy allows or restricts users from using certain features on their devices, such as the camera. You can also set security restrictions, as well as restrictions on media content and on certain types of apps users can and cannot install.'

The settings are organized into sections:

- Allow USB actions:**
 - Debugging: OFF
 - File transfer: OFF
- Network:**
 - Allow VPN Configuration: ON
 - Android beam: ON
 - Allow configuring location provider: ON
- Security:**
 - Allow use of the status bar: OFF
 - Keep the keyguard from locking the device: OFF
 - Allow Account Management: OFF
 - Keep the device screen on: OFF
 - Allow cross profile copy and paste: OFF

At the bottom right, there are 'Back' and 'Next >' buttons.

Android Enterprise 向けアプリインベントリデバイスポリシー。管理対象デバイスで Android Enterprise アプリのインベントリを収集できるようになりました。「[アプリインベントリデバイスポリシー](#)」を参照してください。

管理対象 **Google Play** ストアにあるすべての **Google Play** アプリにアクセスします。 **Access all apps in the managed Google** サーバープロパティによって、パブリック Google Play ストアのすべてのアプリに管理対象 Google Play ストアからアクセスできるようになります。このプロパティを **true** に設定すると、すべての Android

Enterprise ユーザー向けのパブリック Google Play ストアアプリが許可されます。管理者は、[制限デバイスポリシー](#)を使用してこれらのアプリへのアクセスを制御できます。

Android Enterprise デバイスでシステムアプリを有効にします。Android Enterprise 仕事用プロファイルモードまたは完全管理モードで、事前インストールされたシステムアプリを実行できるようにするには、[制限デバイスポリシー](#)を構成します。この構成により、ユーザーはカメラ、ギャラリーなどのデフォルトのデバイスアプリにアクセスできます。特定のアプリへのアクセスを制限するには、[Android Enterprise のアプリの権限デバイスポリシー](#)を使用してアプリの権限を設定します。

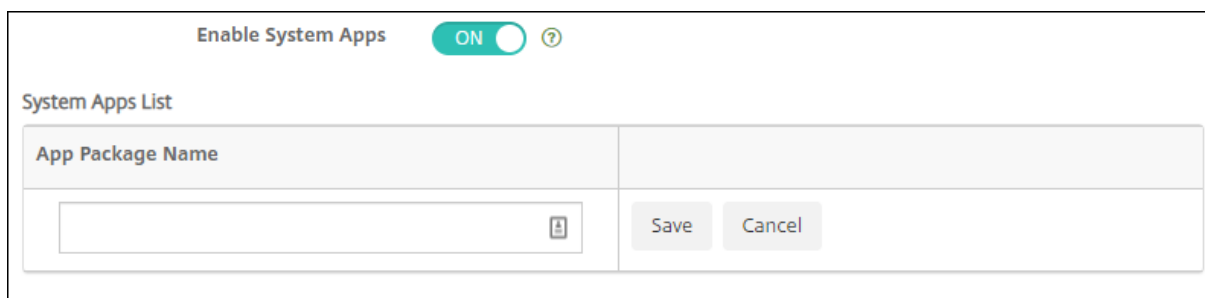

Android Enterprise 専用デバイスのサポート。XenMobile は、以前は特定業務専用コーポレート所有（COSU）デバイスと呼ばれていた専用デバイスの管理をサポートするようになりました。

Android Enterprise 専用デバイスは、単一のユースケース専用の完全に管理されたデバイスです。これらのデバイスは、このユースケースに必要なタスクを実行する 1 つのアプリまたはアプリの小セットのみに制限されます。また、ユーザーがこれらのデバイスで他のアプリを有効にしたり、他の操作を実行したりすることを禁止することもできます。

Android Enterprise デバイスのプロビジョニングについて詳しくは、「[Android Enterprise 専用デバイスのプロビジョニング](#)」を参照してください。

名前が変更されたポリシー。Google の用語に合わせて、Android Enterprise アプリ制限デバイスポリシーを Android Enterprise 管理対象構成と呼ぶようになりました。「[Android Enterprise 管理対象の構成デバイスポリシー](#)」を参照してください。

Android Enterprise のパスワードのロックおよびリセット

XenMobile では、Android Enterprise デバイスのパスワードのロックとリセットのセキュリティ操作がサポートされるようになりました。これらのデバイスは、Android 8.0 以上を実行している仕事用プロファイルモードで登録する必要があります。

- 送信されたパスコードによって仕事用プロファイルはロックされます。デバイスはロックされません。
- パスコードが送信されない場合、または送信されたパスコードがパスコードの要件を満たしていない場合：
 - 仕事用プロファイルにパスコードが設定されていないため、デバイスはロックされています。
 - 仕事用プロファイルにパスコードが既に設定されている場合、仕事用プロファイルはロックされますが、デバイスはロックされません。

パスワードのロックとリセットのセキュリティ操作について詳しくは、「[セキュリティ操作](#)」を参照してください。

iOS または macOS 向けの新しい [制限] デバイスポリシー設定

- 非管理対象アプリによる管理対象アカウント連絡先の読み取り: オプション。[管理対象アプリから非管理対象アプリへのドキュメントの移動] が無効になっている場合にのみ利用できます。このポリシーを有効にすると、非管理対象アプリが管理対象アカウントの連絡先からデータを読み取ることができるようになります。デフォルトは [オフ] です。iOS 12 以降で利用できます。
- 管理対象アプリによる非管理対象アカウント連絡先への書き込み: オプション。有効にすると、管理対象アプリによる非管理対象アカウントの連絡先への書き込みを許可します。[管理対象アプリから非管理対象アプリへのドキュメントの移動] を有効にすると、この制限は無効になりません。デフォルトは [オフ] です。iOS 12 以降で利用できます。
- パスワードの自動入力: オプション。無効にすると、ユーザーはパスワードの自動入力または自動強力パスワード機能を使用できません。デフォルトは [オン] です。iOS 12 および macOS 10.14 以降で利用できます。
- パスワード近接要求: オプション。無効にすると、ユーザーのデバイスは近くのデバイスにパスワードを要求しません。デフォルトは [オン] です。iOS 12 および macOS 10.14 以降で利用できます。
- パスワード共有: オプション。無効にすると、ユーザーは AirDrop パスワード機能を使用してパスワードを共有できません。デフォルトは [オン] です。iOS 12 および macOS 10.14 以降で利用できます。
- 自動的な日付と時刻を強制: 監視対象。有効にすると、ユーザーは [全般] > [日付と時刻] > [自動的に設定] オプションを無効にできません。デフォルトは [オフ] です。iOS 12 以降で利用できます。
- **USB** 制限モードを許可: 監視対象デバイスでのみ使用できます。[オフ] に設定すると、デバイスはロックされた状態でも常に USB アクセサリーに接続できます。デフォルトは [オン] です。iOS 11.3 以降で利用できます。
- ソフトウェア更新の延期を強制する: 監視対象デバイスでのみ使用できます。[オン] に設定すると、ソフトウェア更新のユーザー表示が延期されます。この制限が設定されている場合、ソフトウェアの更新がリリースされてから指定された日数が経過するまで、ソフトウェアの更新は表示されません。デフォルトは [オフ] です。iOS 11.3 および macOS 10.13.4 以降で利用できます。
- ソフトウェア更新の強制延期 (日) 監視対象デバイスでのみ使用できます。この制限により、管理者は、デバイスのソフトウェア更新の延期期間を設定できます。最大値は 90 日で、デフォルト値は **30** です。iOS 11.3 および macOS 10.13.4 以降で利用できます。
- クラスを離れるときの許可の要求を強制する: 監視対象デバイスでのみ使用できます。[オン] に設定すると、クラスルームの管理対象外コースに登録した生徒は、コースを離れるときに教師の許可を求める必要があります。デフォルトは [オフ] です。iOS 11.3 以降で利用できます。

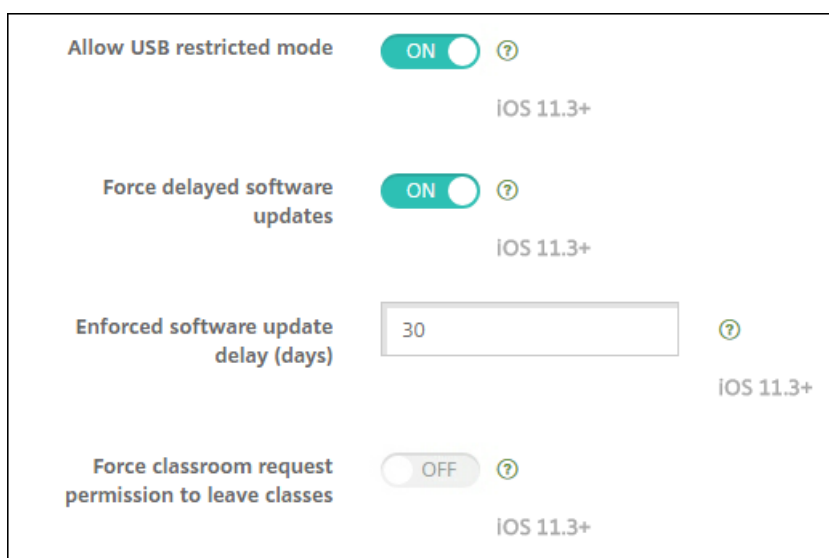

「制限デバイスポリシー」を参照してください。

iOS または macOS 用の Exchange デバイスポリシーの更新

iOS 12 以降、**S/MIME Exchange** の署名と暗号化の設定が増えています。Exchange デバイスポリシーに、S/MIME 署名と暗号化を構成するための設定が含まれるようになりました。

S/MIME 署名の場合：

- 署名 **ID** 資格情報：使用する署名資格情報を選択します。
- **S/MIME** 署名（ユーザー上書き可能）：[オン] に設定した場合、ユーザーはデバイスの設定で S/MIME 署名の有効化と無効化を切り替えられます。デフォルトは [オフ] です。
- **S/MIME** 署名証明書 **UUID**（ユーザー上書き可能）：[オン] に設定した場合、ユーザーは使用する署名資格情報をデバイスの設定で選択できます。デフォルトは [オフ] です。

S/MIME 暗号化の場合：

- 暗号化 **ID** 資格情報：使用する暗号化資格情報を選択します。
- メッセージごとの **S/MIME** 切り替えの有効化：[オン] に設定すると、ユーザーがメッセージを作成するたびに S/MIME 暗号化のオンとオフを切り替えるオプションが表示されます。デフォルトは [オフ] です。
- デフォルトの **S/MIME** 暗号化（ユーザー上書き可能）：[オン] に設定すると、ユーザーはデバイスの設定で、S/MIME をデフォルトで有効にするかどうかを選択できます。デフォルトは [オフ] です。
- **S/MIME** 暗号化証明書 **UUID**（ユーザー上書き可能）：[オン] に設定した場合、ユーザーはデバイスの設定で S/MIME 暗号化 ID と暗号化の有効化と無効化を切り替えられます。デフォルトは [オフ] です。

iOS 12 以降の **Exchange OAuth** の設定。Exchange との接続の認証に OAuth を使用するように設定できるようになりました。

mac OS 10.14 以降の **Exchange OAuth** の設定。Exchange との接続の認証に OAuth を使用するように設定できるようになりました。OAuth を使用した認証では、自動検出を使用しないセットアップのサインイン URL を指定

できます。

「[Exchange デバイスポリシー](#)」を参照してください。

iOS 用のメールデバイスポリシーの更新

iOS 12 以降、**S/MIME Exchange** の署名と暗号化の設定が増えています。メールデバイスポリシーには、S/MIME 署名と暗号化を構成するためのその他の設定が含まれています。

S/MIME 署名の場合：

- **S/MIME** 署名の有効化：アカウントで S/MIME 署名をサポートするかどうかを指定します。デフォルトは [オン] です。[オン] に設定した場合、以下の 2 つのフィールドが表示されます：
 - **S/MIME** 署名（ユーザー上書き可能）：[オン] に設定した場合、ユーザーはデバイスの設定で S/MIME 署名の有効化と無効化を切り替えられます。デフォルトは [オフ] です。このオプションは iOS 12.0 以降に適用されます。
 - **S/MIME** 署名証明書 **UUID**（ユーザー上書き可能）：[オン] に設定した場合、ユーザーは使用する署名資格情報をデバイスの設定で選択できます。デフォルトは [オフ] です。このオプションは iOS 12.0 以降に適用されます。

S/MIME 暗号化の場合：

- **S/MIME** 暗号化の有効化：このアカウントで S/MIME 暗号化をサポートするかどうかを選択します。デフォルトは [オフ] です。[オン] に設定した場合、以下の 2 つのフィールドが表示されます：
 - メッセージごとの **S/MIME** 切り替えの有効化：[オン] に設定すると、ユーザーがメッセージを作成するたびに S/MIME 暗号化のオンとオフを切り替えるオプションが表示されます。デフォルトは [オフ] です。
 - デフォルトの **S/MIME** 暗号化（ユーザー上書き可能）：[オン] に設定すると、ユーザーはデバイスの設定で、S/MIME をデフォルトで有効にするかどうかを選択できます。デフォルトは [オフ] です。このオプションは iOS 12.0 以降に適用されます。
 - **S/MIME** 暗号化証明書 **UUID**（ユーザー上書き可能）：[オン] に設定した場合、ユーザーはデバイスの設定で S/MIME 暗号化 ID と暗号化の有効化と無効化を切り替えられます。デフォルトは [オフ] です。このオプションは iOS 12.0 以降に適用されます。

「[メールデバイスポリシー](#)」を参照してください。

iOS 向けのアプリ通知デバイスポリシーの更新

iOS12 以降では、以下のアプリ通知設定を利用できます。

- **CarPlay** で表示：[オン] にすると、Apple CarPlay に通知が表示されます。デフォルトは [オン] です。
- 重大アラートを有効にする：[オン] にすると、アプリは通知を重大な通知としてマークできます。これによって [応答不可] および警告設定を無視します。デフォルトは [オフ] です。

「[アプリ通知デバイスポリシー](#)」を参照してください。

Apple Education で使用される共有 iPad のサポート

Apple の教育向け機能との XenMobile の統合により、共有 iPad がサポートされるようになりました。クラスルーム内の複数の生徒は、1 人または複数の講師が教えているさまざまな科目について、iPad を共有できます。

管理者か講師が共有 iPad を登録し、デバイスポリシー、アプリ、メディアをデバイスに展開します。その後、生徒が管理対象 Apple ID の資格情報を入力して共有 iPad にサインインします。以前生徒に [教育の構成] ポリシーを展開したことがある場合、生徒はデバイスを共有するために「その他のユーザー」としてサインインする必要はありません。

共有 iPad の前提条件:

- iPad Pro、iPad 第 5 世代、iPad Air 2 以降、iPad mini 4 以降
- 32GB 以上のストレージ容量
- 監視対象

詳しくは、「[共有 iPad の構成](#)」を参照してください。

役割ベースのアクセス制御 (RBAC) 権限の変更

RBAC 権限 [ローカルユーザーの追加/削除] が、[ローカルユーザーの追加] と [ローカルユーザーの削除] の 2 つの権限に分割されました。

詳しくは、「[RBAC を使用した役割の構成](#)」を参照してください。

サードパーティ製品についての通知

March 11, 2019

XenMobile のこのリリースには、次のドキュメントで定義された条件の元でライセンスが有効になったサードパーティのソフトウェアが含まれている可能性があります:

[XenMobile サードパーティ製品についての通知](#)

廃止

May 20, 2021

以下の告知は、段階的に廃止される XenMobile Server の機能について前もってお知らせするためのものです。この情報は、お客様が適宜ビジネス上の決定を下せるように提供されています。シトリックスではお客様の使用状況とフィードバックをチェックして、各プラットフォーム、Citrix 製品、機能を撤廃するかどうかを判断しています。お知らせする内容は以降のリリースで変わることがあり、廃止される機能がすべて含まれるわけではありません。製品ライフサイクルサポートについて詳しくは、「[製品ライフサイクルサポートポリシー](#)」を参照してください。

廃止と削除

廃止または削除される XenMobile Server の機能を以下の一覧に示します。

廃止されたアイテムはすぐには削除されません。Citrix は今後のリリースで、廃止されたアイテムが削除されるまではサポートを継続します。

削除されたアイテムは XenMobile Server で削除されたか、サポートされなくなりました。

製品終了となった業務用モバイルアプリについて詳しくは、「[EOL と廃止予定のアプリ](#)」を参照してください。

項目	説明	廃止の発表	削除	代替手段
Knox Mobile Enrollment (従来のデバイス管理者)	すべての Android バージョンの従来のデバイス管理モードで Knox Mobile Enrollment (KME) のサポートが終了しました。	2021 年 5 月 4 日	予定: 2021 年 6 月 30 日	KME を使用して Android Enterprise モードに登録します。Android 8、9、10、11 は Android Enterprise をサポートしています。
Android 7.x および iOS 12.x 向けの Citrix モバイルアプリおよび Workspace アプリ	Android 7.x および iOS 12.x バージョンの Secure Hub、Secure Mail、Secure Web、Citrix Workspace アプリのサポートは廃止されました。	2021 年 4 月	予定: 2021 年 6 月	最低限、主要オペレーティングシステムプラットフォームの最新バージョンおよび 1 つ前のバージョンを使用してください。古いデバイスは登録されたまま残ります。ただし、Citrix は従来のデバイスをテストまたはサポートしません。
派生資格情報	派生資格情報および Citrix Derived Credential Manager アプリのサポートの廃止。	2021 年 3 月 25 日	予定: 2021 年第 2 四半期	iOS でサポートされている認証の種類の一覧については、「 iOS 」を参照してください。

項目	説明	廃止の発表	削除	代替手段
Internet Explorer 11	XenMobile Server コンソールでの Internet Explorer 使用サポートは廃止されました。	2021 年 1 月	2021 年 1 月	次の Web ブラウザーの最新バージョンを使用してください: Google Chrome、Mozilla Firefox、Microsoft Edge、Apple Safari
Android の RSA ソフトウェアトークンのサポート	Secure Hub for Android への RSA ソフトウェアトークンの直接インポートのサポートは廃止されました。	2021 年 1 月	2021 年 2 月	Google Play で利用可能な RSA セキュア ID アプリ内に RSA ソフトウェアトークンをインポートした後、Citrix Gateway 認証にトークンを使用できます。
Android - Sony	Android Sony デバイスおよび Sony 固有のポリシーに対するサポートは廃止されました。	2021 年 1 月	2021 年 2 月	Android Enterprise を使用してください
Android - HTC	Android HTC デバイスおよび HTC 固有のポリシーに対するサポートは廃止されました。	2021 年 1 月	2021 年 2 月	Android Enterprise を使用してください
XenMobile ダッシュボードのサードパーティコンポーネント	XenMobile ダッシュボードで使用するサードパーティコンポーネントを廃止します。	2020 年 12 月	2021 年 1 月	引き続きダッシュボードを使用するには、XenMobile 10.12 以降にアップグレードしてください

項目	説明	廃止の発表	削除	代替手段
Android Enterprise デバイスの従来のデバイス管理モード用に公開されたアプリ	従来の DA プラットフォーム用に公開されたアプリの Android Enterprise 登録済みデバイスへの配信は終了しました。	2020 年 10 月	2020 年 11 月	Android Enterprise デバイスの場合、Android Enterprise プラットフォーム用のアプリを公開します。従来の DA アプリを DA モードのデバイスに引き続き公開するには、それらのアプリ用に別のデリバリーグループを作成します。
APNs 送信ポート	APNs の従来のバイナリプロトコルに対する Apple のサポートは、2021 年 3 月 31 日で終了します。代わりに HTTP/2 ベースの APN プロバイダー API の使用をお勧めします。この変更の一部として、 * .push.apple.com に APNs 通知を送信するために使用されるポート 2195 および 2196 のサポートが廃止されます。	2020 年 10 月	予定: 2021 年 4 月	代わりに、ポート 443 または 2197 を使用してください。「 デバイス管理のために XenMobile ポートを開く 」を参照してください。

項目	説明	廃止の発表	削除	代替手段
Samsung SEAMS コンテナ	Samsung SEAMS コンテナのサポ ートは廃止されまし た。	2020年6月	2020年8月	Android Enterprise用の Samsung Knox Service Plugin (KSP) アプリを使 用します。「 Knox サービスのプラグ インアプリの追加 」 を参照してくださ い。
自己署名の Secure Sockets Layer (SSL) 証明書	すべてのデバイス プラットフォーム に対する自己署名 SSL 証明書のサポ ートが終了しまし た。	2020年5月		既存の自己署名 L 証明書を、既知の CA (Certificate Authority: 証明機 関) からの信頼され る SSL 証明書に置 き換えます。
証明書ベースの認 証署名アルゴリズ ム (非 FIPS および 弱い暗号)	次の署名アルゴリ ズムのサポートが 終了しました: SHA1withRSA、 SHA224withRSA、 SHA1withECDSA、 SHA224withECDSA/ SHA1withDSA、 RIPEMD160withRS RIPEMD128withRS RIPEMD256withRS	2020年5月	2021年1月	XenMobile コンソ ール ([設定] > [資 格情報プロバイダ ー] > [証明書署名 要求]) で資格情報 プロバイダーの CSR (証明書の署 名要求) を作成する ときは、より強い暗 号を選択します。

項目	説明	廃止の発表	削除	代替手段
データベースサーバー	Microsoft SQL Server 2012 R2 以前および Microsoft SQL Server 2012 SP4 以前のサポートは廃止されました。	2020 年 5 月	2020 年 8 月	システムを次のいずれかのサポートされているバージョンに更新します: Microsoft SQL Server 2014 SP3、Microsoft SQL Server 2016 SP2、Microsoft SQL Server 2017 CU 13、または Microsoft SQL Server 2019 CTP 3.2。サポートされているサーバー一覧については、「 システム要件と互換性 」を参照してください。
ハイパーバイザー	Citrix XenServer 6.5.x 以前、VMware ESXi 5.5 Update 3 以前、および Hyper-V 2012 のサポートは廃止されました。	2020 年 5 月	2020 年 8 月	システムを次のいずれかのサポートされているバージョンに更新します: Citrix Hypervisor 8.0 以降、Citrix XenServer 7.0 以降、VMware (ESXi 6.0、ESXi 6.5.0 Update 3、ESXi 6.7 Update 2 パッチ 10、または ESXi 7.0)、または Hyper-V (Windows Server 2016 または Windows Server 2019)。

項目	説明	廃止の発表	削除	代替手段
Citrix Launcher	Citrix Launcher アプリのサポートは廃止されました。	2020年5月	2020年8月（アプリストアから削除）	デバイスをキオスク（専用デバイス）としてプロビジョニングします。詳しくは、「 Citrix Launcher の置き換え 」を参照してください。
Android 6.x および iOS 11.x 向けの Citrix モバイルアプリおよび Workspace アプリ	Android 6.x および iOS 11.x バージョンの Secure Hub、Secure Mail、Secure Web、Citrix Workspace アプリのサポートは廃止されました。	2020年4月	2020年6月	最低限、主要オペレーティングシステムプラットフォームの最新バージョンおよび1つ前のバージョンを使用してください。
MDX Toolkit と MDX Service	MDX Toolkit および MDX Service のサポートが廃止され、モバイルアプリケーション管理 (MAM) SDK に置き換えられます。移行期間中、MDX でラップされたアプリと MAM SDK で開発したアプリの両方を使用できます。	2020年3月	予定：2021年9月	エンタープライズアプリケーションの管理を続行するには、MAM SDK を使用してください。
MDX: 代替ゲートウェイサーバー	iOS および Android デバイスの拡張認証が廃止されます。	2020年3月	予定：2021年9月	代替はありません

項目	説明	廃止の発表	削除	代替手段
MDX: マイクロ VPN (完全トンネルモード)	iOS および Android デバイス向けの完全仮想プライベートネットワーク (VPN) トンネルが廃止されます。	2020 年 3 月	予定: 2021 年 9 月	MAM SDK の Web SSO モードを使用するか、Citrix SSO の接続の種類で Per-App VPN ポリシーを作成します。
MDX: PAC ファイルのサポート	を iOS および Android デバイスの完全 VPN トンネル展開で、Proxy Automatic Configuration (PAC) ファイルのサポートが廃止されます。	2020 年 3 月	予定: 2021 年 9 月	Citrix Gateway を使用してプロキシサーバー経由で接続し、内部ネットワークにアクセスします。
MDX 共有デバイスのサポート	MDX アプリ向けの共有デバイスのサポートが廃止されます。	2020 年 3 月	予定: 2021 年 9 月	Android Enterprise では、共有デバイスの MDM のサポートを使用します。iOS の場合は、Apple School Manager または GroundControl を使用します。
Android 10 の新しいデバイス管理者の登録	Android 10 デバイスで従来のデバイス管理者モードへの新しい登録または再登録のサポートが終了しました。既に登録されているデバイスは引き続き機能します。	2020 年 2 月	2020 年 9 月	新しい Android 10 以降のデバイスを Android Enterprise に登録します。

項目	説明	廃止の発表	削除	代替手段
Android 10 デバイスの従来のデバイス管理者モード	Google は一部の Device Administrator API を廃止しました。Android API レベル 29 をターゲットにした Citrix Secure Hub のアップグレード以降、Citrix はデバイス管理者モードに登録された Android 10 デバイスをサポートしません。	2020 年 2 月	2020 年 11 月	Android 10 デバイスを Android Enterprise に移行します。
MDX 暗号化	XenMobile コンソールで MDX 暗号化および MDX 暗号化機能が廃止されました。	2019 年 10 月	2020 年 9 月	コンプライアンスチェックを追加した暗号化管理機能を使用して、iOS または Android プラットフォームの暗号化を有効にします。そのため、2020 年 7 月までに MDX 暗号化からの移行をテストし、計画してください。

項目	説明	廃止の発表	削除	代替手段
パスワードデバイスポリシー: Android Enterprise 向けの [制限なし] 設定	Android 7 以降を実行している Android Enterprise デバイスは、文字制限付きで作成されたパスワードのみをサポートします。以前のバージョンで [必須文字] が [制限なし] に設定されている場合、この更新によって値は [数字のみ] に変更されます。	2019 年 2 月	2019 年 4 月	現在のユーザーのサインイン方法が、この変更の影響を受けることはありません。
リモートサポート	クラスター化されたオンプレミスの XenMobile Server 展開でのリモートサポートクライアントのサポートが終了しました。	2019 年 1 月	2020 年 8 月	代替はありません
Secure Hub for iOS のネットワーク拡張機能	Secure Hub リリース 20.3.0 以降、iOS デバイス用のネットワーク機能をカスタマイズできる、ネットワーク拡張フレームワークが廃止されています。	2018 年 10 月	2020 年 3 月	代替はありません

項目	説明	廃止の発表	削除	代替手段
TLS バージョン 1.0 および 1.1	XenMobile のセキュリティを向上させるため、Transport Layer Security (TLS) 1.0 および 1.1 を介した通信は Citrix でブロックされるようになりました。セキュリティが弱体化した結果、TLS 1.0 および TLS 1.1 は PCI 評議会によって廃止されました。	2018 年 6 月	2019 年 3 月	TLS 1.2 にアップグレードしてください。
Windows Mobile/CE	Windows Mobile/CE デバイスのサポートが終了しました。	2018 年 4 月	2020 年 9 月	Windows 10 デスクトップおよびノートブックを使用します。
Android TouchDown	DigiCert は Android TouchDown のサポートを停止しました。Citrix では Exchange デバイスポリシーから Android TouchDown プラットフォームページが削除されます。	2018 年 7 月	2021 年	推奨事項: Citrix Secure Mail を使用してください。

解決された問題

August 17, 2021

XenMobile 10.13 では、次の問題が解決されています:

- XenMobile Server で Apple Deployment Programs (以前の DEP) との通信エラーが発生します。詳しくは、「<https://support.citrix.com/article/CTX267079>」を参照してください。[CXM-76053]
- App Store の URL を使用して、App Store に iOS パブリックアプリをアップロードできません。[CXM-76900]
- 単一デバイスのユーザー ID が複数のユーザー ID にマップされます。[CXM-76915]
- データベースサーバーで断続的なデッドロックが発生すると、登録が失敗します。[CXM-77336]
- 登録招待を送信するための RBAC 権限を持つ管理者は、招待を制限なくエクスポートできます。[CXM-77340]
- XenMobile のパブリック API を使用して、App Store に iOS パブリックアプリをアップロードできません。[CXM-77656]
- インストール済みの一部のアプリで、[管理] > [デバイス] > [デバイス詳細] ページに表示されるアプリインベントリのバージョンが空白で表示されます。[CXM-79025]
- XenMobile Server コンソールを使用して Exchange デバイスポリシーを編集できません。[CXM-79080]
- 一部の VPP アプリのバージョンが、XenMobile Server コンソールを使用して更新できません。次のエラーが発生します: 構成エラーが発生しました。再試行してください。[CXM-79728]
- Apple iTunes 一括購入アプリを XenMobile と同期できません。[CXM-80064]
- Knox Service Plugin アプリケーションで管理対象構成デバイスポリシーを使用できません。[CXM-80233]
- XenMobile Server に enterprise.config ファイルをインポートできません。次のエラーが発生します: 証明書をインポートできませんでした。[CXM-80737]
- 登録後に追加された必須およびオプションの MDX アプリが Play Store に表示されません。[CXM-80961]
- カスタマイズされたポートを使用して XenMobile Server コンソールにアクセスできません。[CXM-81841]
- [管理対象ブックマーク] フィールドの文字数制限のため、複数のブックマークを設定できません。[CXM-82524]
- XenMobile Server では、アプリの詳細で [アップデートのチェック] が機能しません。[CXM-84259]
- XenMobile Server では、**SamAccountName** で登録すると、管理対象 Google Play からアプリをインストールできません。[CXM-84973]
- サーバプロパティ ios.mdm.enrollment.installRootCalfRequired が true に設定されている場合、iOS 14 を実行しているデバイスのモバイルデバイス管理 (MDM: Mobile Device Management) 登録は一貫して失敗します。[CXM-85028]
- 同じユーザーに対して 2 つの PKC12 証明書が作成されるため、そのユーザーの内部ネットワークの接続が断続的になります。[CXM-87288]
- 業務用モバイルアプリに関する修正された問題については、「[Secure Hub](#)」、「[Secure Mail](#)」、および「[Secure Web](#)」を参照してください。
- バージョン 10.12.0 Rolling Patch リリースの解決された問題については、以下を参照してください:

- [XenMobile Server 10.12.0 Rolling Patch 8](#)
- [XenMobile Server 10.12.0 Rolling Patch 7](#)
- [XenMobile Server 10.12.0 Rolling Patch 6](#)

関連情報

- [XenMobile サポートナレッジセンター](#)

既知の問題

March 3, 2021

XenMobile 10.13 には次の既知の問題があります:

- XenMobile Server 10.8 または 10.9 のイメージを VMware ESXi 6.7 または 6.5 Update 2 にインポートした後: VM を再起動すると、設定アプリが起動せず、XenMobile Server がリカバリモードに移行し、IP 設定がクリアされます。この問題を回避するには、VMXNET3 NIC を使用して新しい VM を構築し、その VM を復旧モードに入った VM のデータベースに結合します。[CXM-54581]
- 業務用モバイルアプリに関連する既知の問題については、[Secure Hub](#)、[Secure Mail](#)、および[Secure Web](#)を参照してください。
- 最新のバージョン 10.12.0 Rolling Patch リリースの既知の問題については、以下を参照してください:
 - [XenMobile Server 10.12.0 Rolling Patch 5](#)

関連情報

- [XenMobile サポートナレッジセンター](#)

アーキテクチャ

November 6, 2020

XenMobile アーキテクチャに必要な XenMobile コンポーネントは、組織のデバイスまたはアプリケーションの管理要件によって異なります。XenMobile コンポーネントはモジュール形式で、相互に依存しています。たとえば、環境には Citrix Gateway が含まれています:

- Citrix Gateway では、ユーザーはモバイルアプリにリモートアクセスして、ユーザーデバイスの種類を追跡できます。
- XenMobile は、これらのアプリとデバイスを管理する場所です。

XenMobile コンポーネントの展開: XenMobile を展開し、ユーザーが内部ネットワーク内のリソースに接続できるようにする方法を次に示します。

- 内部ネットワークへの接続ユーザーがリモートの場合、Citrix Gateway を介した VPN または Micro VPN 接続を使用して接続することができます。この接続により、内部ネットワークのアプリとデスクトップにアクセスできるようになります。
- デバイス登録。ユーザーは XenMobile でモバイルデバイスを登録できるので、管理者はネットワークリソースに接続するデバイスを XenMobile コンソールで管理できます。
- Web、SaaS、モバイルアプリユーザーは Secure Hub を使って、XenMobile から Web、SaaS、モバイルアプリにアクセスできます。
- Windows ベースのアプリケーションと仮想デスクトップユーザーは Citrix Receiver または Web ブラウザーを使用して接続し、StoreFront や Web Interface から、Windows ベースのアプリケーションや仮想デスクトップにアクセスすることができます。

オンプレミスの XenMobile Server の上記の機能のいずれかを実現するには、次の順番で XenMobile コンポーネントを展開することをお勧めします。

- Citrix Gateway Citrix Gateway で設定を構成し、Quick Configuration ウィザードを使用して、XenMobile、StoreFront、または Web Interface との通信を有効にすることができます。Citrix Gateway で Quick Configuration ウィザードを使用する前に、XenMobile、StoreFront、または Web Interface のいずれかをインストールし、通信を設定しておく必要があります。
- XenMobile。XenMobile をインストールした後、ユーザーによるモバイルデバイスの登録を許可するポリシーと設定を XenMobile コンソールで構成できます。モバイル、Web、および SaaS アプリケーションも構成できます。モバイルアプリには、Apple App Store や Google Play で提供されているアプリが含まれます。また、管理者が MDX Toolkit を使ってラップし、コンソールにアップロードしたモバイルアプリに接続することもできます。
- MAM SDK または MDX Service。MDX ラッピングテクノロジーは、2021 年 9 月に製品終了 (EOL) になる予定です。エンタープライズアプリケーションの管理を続行するには、MAM SDK を使用する必要があります。
 - モバイルアプリケーション管理 (MAM) SDK は、iOS および Android プラットフォームではカバーされない MDX 機能を提供します。iOS アプリや Android アプリを MDX 対応にして保護できます。これらのアプリを、内部ストアまたはパブリックアプリストアのいずれかで利用できるようにします。「[MDX アプリ SDK](#)」を参照してください。
 - MDX Service は、組織内または社外で作成されたモバイルアプリケーションを安全にラップできます。詳しくは、「[MDX Service](#)」を参照してください。
- StoreFront (オプション)。Receiver との接続を介して、StoreFront から Windows ベースのアプリケーションや仮想デスクトップへのアクセスを提供できます。
- Citrix Files (オプション)。Citrix Files を展開する場合は、XenMobile からエンタープライズディレクトリ統合を有効にできます。これは、Security Assertion Markup Language (SAML) ID プロバイダーとして機能します。Citrix Content Collaboration の ID プロバイダーの構成について詳しくは、Content Collaboration のサポートサイトを参照してください。

XenMobile は、XenMobile コンソールを介してデバイス管理とアプリ管理を提供します。ここでは、XenMobile 展開のリファレンスアーキテクチャについて説明します。

実稼働環境では、スケーラビリティとサーバー冗長性の両方を実現するために、XenMobile ソリューションをクラスター構成で展開することをお勧めします。また、Citrix ADC SSL オフロード機能を使用すると、XenMobile Server の負荷をさらに軽減し、スループットを高めることができます。Citrix ADC で 2 つの負荷分散仮想 IP アドレスを構成することによって XenMobile のクラスタリングをセットアップする方法については、「[クラスタリング](#)」を参照してください。

障害回復に対応する XenMobile 環境の構成について詳しくは、展開ハンドブックの[障害回復](#)の記事を参照してください。その記事にはアーキテクチャ図が含まれています。

以降のセクションでは、XenMobile 展開のさまざまなリファレンスアーキテクチャについて説明します。リファレンスアーキテクチャ図については、『XenMobile 展開ハンドブック』の、[オンプレミス環境のリファレンスアーキテクチャ](#)についての記事と、[アーキテクチャ](#)についての記事を参照してください。すべてのポートの一覧については、オンプレミスの[ポート要件](#)の記事とクラウドの[ポート要件](#)の記事を参照してください。

モバイルデバイス管理 (MDM) モード

重要:

MDM モードに構成し、後で ENT モードに変更する場合は、必ず同じ (Active Directory) 認証を使用してください。XenMobile では、ユーザー登録後の認証モードの変更をサポートしていません。詳しくは、「[XenMobile MDM Edition から Enterprise Edition へのアップグレード](#)」を参照してください。

XenMobile MDM Edition では、モバイルデバイス管理を使用できます。プラットフォームのサポートについては、「[サポートされるデバイスオペレーティングシステム](#)」を参照してください。XenMobile の MDM 機能のみを使用する場合は、XenMobile を MDM モードで展開します。たとえば、次を実行する場合、

- デバイスポリシーやアプリを展開する
- アセットインベントリを取得する
- デバイスのワイプなどのアクションをデバイスで実行する

推奨モデルでは、XenMobile Server を DMZ に配置し、オプションで Citrix ADC をその前に配置して、XenMobile の追加保護を提供します。

モバイルアプリケーション管理 (MAM) モード

MAM (別名 MAM-only モード) によってモバイルアプリケーション管理を実現します。プラットフォームのサポートについては、「[サポートされるデバイスオペレーティングシステム](#)」を参照してください。デバイスを MDM に登録せずに、XenMobile の MAM 機能のみを使用する場合は、XenMobile を MAM モードで展開します。たとえば、次を実行する場合、

- BYO モバイルデバイスのアプリとデータのセキュリティを保護する
- エンタープライズモバイルアプリを配信する

- アプリのロックおよびデータのワイブを実行する

デバイスを MDM に登録することはできません。

この展開モデルでは、XenMobile Server を配置し、Citrix Gateway をその前に配置して、XenMobile をさらに保護します。

MDM+MAM モード

MDM モードと MAM モードを併用すると、モバイルアプリとデータの管理に加えてモバイルデバイス管理を行うことができます。プラットフォームのサポートについては、「[サポートされるデバイスオペレーティングシステム](#)」を参照してください。XenMobile の MDM+MAM 機能を使用する場合は、XenMobile を ENT（エンタープライズ）モードで展開します。たとえば、次のようにしたいとします。

- MDM を使用してコーポレート発行のデバイスを管理する
- デバイスポリシーやアプリを展開する
- アセットインベントリを取得する
- デバイスのワイブ
- エンタープライズモバイルアプリを配信する
- アプリをロックしてデバイス上のデータをワイブする

推奨展開モデルでは、XenMobile Server を DMZ に配置し、Citrix Gateway をその前に配置して、XenMobile の追加保護を提供します。

内部ネットワークの **XenMobile**: もう一つの展開オプションは、DMZ ではなく内部ネットワークにオンプレミスの XenMobile Server を配置します。この展開は、ネットワークアプライアンスのみを DMZ に配置できるようセキュリティポリシーが求める場合に使用されます。この展開では、XenMobile サーバーは、DMZ にありません。そのため、DMZ から SQL Server と PKI サーバーにアクセスできるようにするため内部ファイヤウォール上でポートを開く必要がありません。

システム要件と互換性

March 30, 2021

注:

この記事では、XenMobile Server 10.13 のシステム要件と互換性について説明します。Endpoint Management のシステム要件について詳しくは、「[システム要件](#)」を参照してください。

要件と互換性情報について詳しくは、次の記事を参照してください。

- [XenMobile の互換性](#)
- [サポートされるデバイスオペレーティングシステム](#)
- [ポート要件](#)

- [スケーラビリティ](#)
- [ライセンス](#)
- [FIPS 140-2 への準拠](#)
- [言語サポート](#)

XenMobile 10.13 を実行するための最小システム要件は以下のとおりです:

- 以下のいずれかのサーバーオペレーティングシステム
 - Citrix Hypervisor 8.1 または 8.0、または Citrix XenServer (サポートされるバージョン: 7.0、7.1、7.2、7.3、7.4、7.5、7.6、8.0、8.1、8.2)。詳しくは「[XenServer](#)」を参照してください。
 - VMware (サポートされるバージョン: ESXi 6.0、ESXi 6.5.0 Update 3、または ESXi 6.7 Update 2 patch 10、ESXi 7.0)。詳しくは「[ESXi 6.7 の回避策](#)」および[VMware](#)を参照してください。
 - Hyper-V (サポートされるバージョン: Windows Server 2016 および Windows Server 2019)。詳しくは「[Hyper-V](#)」を参照してください。
- Endpoint Management コネクタ: Exchange ActiveSync 用 10.1.10 または Citrix Gateway コネクタ: Exchange ActiveSync 用 8.5.3.19
- デュアルコアプロセッサ
- 4 つの仮想 CPU
- 実稼働環境で RAM は 8GB、概念実証およびテスト環境で RAM は 4GB
- 50GB のディスクスペース
- Citrix ライセンスサーバー 11.16。

XenMobile Server をアップグレードする前に、ライセンスサーバーを更新します。

ESXi 6.7 の回避策

ESXi 6.7 を実行するには、次の回避策を実行する必要があります。

1. VMware が提供する OVF ツールを使用して、citrix.com からダウンロードした OVA ファイルを展開します。VMware のページから OVF ツールを入手します (<https://my.vmware.com/group/vmware/details?downloadGroup=OVFTOOL410&productId=491>)。
2. 抽出された 3 つのファイルのうち、.vmdk ファイルをデータストアにアップロードします。
3. 仮想マシンを作成します。
 - a) 仮想マシンに名前を付け、互換性オプションとして [**ESX / ESXi 4.x** 仮想マシン] を選択します。
 - b) ゲスト OS ファミリは、[**Linux**] を選択します。
 - c) ゲスト OS のバージョンは、[その他の **2.6.x Linux (64 ビット)**] を選択します。
 - d) データストアは、[デフォルト] を選択します。
 - e) カスタマイズ中に、デフォルトのハードディスク、USB コントローラ、および CD / DVD ドライブを取り外します。
 - f) [ネットワーク] で、アダプタの種類に [**VMXNET3**] を選択します。

- g) ESXi 上では、ディスクがローカルの場合は、[**SCSI** コントローラー] と [**LSI** ロジックパラレル] を選択します。共有ディスクを使用している場合は、[**VMware Paravirtual**] を選択します。
- h) [次へ] をクリックして VM の作成を完了します。
4. データストアに移動し、先にアップロードした.vmdk ファイルをコピーします。それを XenMobile 用に作成した VM ディレクトリにコピーします。
5. ESXi Web インターフェイスから、VM を選択して設定を編集します。
6. [ハードディスクの追加] をクリックします。
7. 先ほどコピーした.vmdk ファイルを選択し、VM に接続します。
8. [保存] をクリックします。
9. VM の電源を入れます。

Citrix Gateway のシステム要件

XenMobile 10.13 で Citrix Gateway を実行するための最小システム要件は以下のとおりです。

- Citrix Gateway (オンプレミス) サポートされるバージョン: 12.1 以降
- また、Active Directory と通信できる必要があり、これにはサービスアカウントが必要です。クエリおよび読み取りアクセス権限のみが必要です。

XenMobile 10.13 のデータベース要件

XenMobile では、次のいずれかのデータベースが必要です。

- Microsoft SQL Server

XenMobile は、以下のサポート対象バージョンのいずれかで稼働している Microsoft SQL Server データベースをサポートします。Microsoft SQL Server データベースとそのハードウェア要件の詳細については、Microsoft のドキュメントを参照してください。

- Microsoft SQL Server 2014 SP3
- Microsoft SQL Server 2016 SP2
- Microsoft SQL Server 2017 CU 21
- Microsoft SQL Server 2019 CU 8

Microsoft SQL Server データベースの要件は、展開のサイズによっても異なります。展開サイズに応じた Microsoft SQL Server データベースの要件の詳細については、「[スケーラビリティ](#)」を参照してください。

XenMobile はデータベース高可用性用に、SQL の基本的な可用性グループ (AlwaysOn 可用性グループ) および SQL クラスタリングをサポートします。

Citrix では、Microsoft SQL をリモートで使用することをお勧めします。

Microsoft SQL のアップグレードについて詳しくは、Microsoft 社の記事[SQL Server をアップグレードする](#)を参照してください。

- PostgreSQL (テスト環境のみ)。PostgreSQL は XenMobile に含まれます。テスト環境で、ローカルまたはリモートで使用できます。データベースの移行はサポートされていません。テスト環境で作成したデータベースを実稼働環境に移行することはできません。

XenMobile の全エディションが Remote PostgreSQL 9.5.1 と 9.5.11 for Windows をサポートしますが次の制限事項があります: 実稼働環境での使用はお勧めしません。サポートするのは最大 300 デバイスです。300 台を超える場合は、オンプレミスの SQL Server を使用します。クラスタリングはサポートされていません。

SQL Server サービスアカウントの要件

XenMobile で使用される SQL Server のサービスアカウントに、**DBcreator** 役割の権限があることを確認します。XenMobile Server のインストール時に指定した SQL サーバーアカウントのパスワードを記録します。このパスワードは、XenMobile Server の回復中に XenMobile データベースのクローンを作成する必要がある場合に必要です。

透過的なデータ暗号化 (Transparent Data Encryption: TDE) を使用して SQL Server データベースを保護します。「[オンプレミス環境のリファレンスアーキテクチャ](#)」の参照アーキテクチャに示されているように、SQL Server ポートへの外部アクセスを許可しないでください。

SQL Server のサービスアカウントについて詳しくは、Microsoft のドキュメントサイトで以下のページを参照してください。以下のリンクから SQL Server 2014 の情報にアクセスできます。これらのリンクは SQL Server 2014 の情報を示します。別のバージョンを使用している場合は、[その他のバージョン] の一覧で該当するサーバーのバージョンを選択してください:

- [Windows のサービスアカウントと権限の構成](#)
- [Server-Level の役割](#)

Virtual Apps and Desktops の互換性

- Virtual Apps and Desktops 7.15 LTSR CU3
- Virtual Apps and Desktops 7.1811
- Virtual Apps and Desktops 7 1906
- Virtual Apps and Desktops 7 1909
- Virtual Apps and Desktops 7 2006

StoreFront の互換性

- StoreFront 3.12.2
- StoreFront 7 1811
- StoreFront 7 1906
- StoreFront 7 1909

- StoreFront 7 2006

その他の互換性

- Endpoint Management コネクタ: Exchange ActiveSync 用 10.1.10
 - 古いバージョンはテストされていません。
- Citrix Gateway コネクタ: Exchange ActiveSync 用 8.5.3.19
 - 古いバージョンはテストされていません。

XenMobile の互換性

March 3, 2021

注:

この記事では、XenMobile Server の互換性について説明します。Endpoint Management でテストされたコンポーネントについては、「[Endpoint Management の互換性](#)」を参照してください。

新しい機能や修正された機能、およびポリシーの更新を利用するには、Citrix では以下の項目の最新バージョンをインストールすることをお勧めします:

- Citrix ではモバイルアプリケーション管理 (MAM) SDK をエンタープライズ iOS アプリや Android アプリと統合して、MDX 機能をアプリに適用することをお勧めします。

MDX Service と MDX Toolkit は、2021 年 9 月に製品終了 (EOL) となる予定です。エンタープライズアプリの管理を継続するには、MAM SDK を使用する必要があります。

このトピックでは、関係可能な XenMobile コンポーネントのサポートされているバージョンを示しています。

サポートされているバージョンとアップグレードパス

最新バージョンの Secure Hub、MDX Toolkit、業務用モバイルアプリは、最新バージョンと 2 つ前までのバージョンの XenMobile Server と互換性があります。

最新バージョンの業務用モバイルアプリには、最新バージョンの Secure Hub が必要です。2 つ前までのバージョンのアプリは、最新の Secure Hub と互換性があります。詳しくは、[シトリックスの製品マトリクス](#)を参照してください。

Citrix の XenMobile 業務用アプリの配布は、パブリックアプリストアからのみがサポートされています。

XenMobile Server (オンプレミス)

- Citrix は、直近 2 つのバージョンの XenMobile Server からのアップグレードをサポートしています。

- XenMobile Server の最新バージョン:
 - XenMobile Server 10.13
- アップグレード元:
 - XenMobile Server 10.12.x
 - XenMobile Server 10.11.x

業務用モバイルアプリ

業務用モバイルアプリには、パブリックアプリストアからアクセスします。最新バージョンの業務用モバイルアプリには、最新バージョンの Secure Hub が必要です。2 つ前までのバージョンのアプリは、最新の Secure Hub と互換性があります。

業務用モバイルアプリの 2 週間ごとのリリースの流れについて詳しくは、「[リリーススケジュール](#)」を参照してください。サポートの詳細については、「[業務用モバイルアプリのサポート](#)」を参照してください。

MAM SDK

MAM SDK は、iOS および Android プラットフォームではカバーされない MDX 機能を提供します。これらのアプリを、内部ストアまたはパブリックアプリストアのいずれかで利用できるようにします。「[MDX アプリ SDK](#)」を参照してください。

MDX Toolkit と MDX Service

MDX ラッピングテクノロジーは、2021 年 9 月に製品終了 (EOL) になる予定です。エンタープライズアプリケーションの管理を続行するには、MAM SDK を使用する必要があります。

- Citrix では、最新の 3 つのリリース (n.n.n) の MDX Toolkit をサポートしています。「[MDX Toolkit の新機能](#)」を参照してください。
- また、MDX Service をアプリのラップに使用することもできます。「[MDX Service](#)」を参照してください。

ブラウザサポート

XenMobile Server コンソールには、サポートされている次の Web ブラウザーのいずれかが必要です:

- 最新バージョンの Google Chrome
- 最新バージョンの Mozilla Firefox
- 最新バージョンの Microsoft Edge
- 最新バージョンの Apple Safari

サポートされるデバイスオペレーティングシステム

April 27, 2021

注:

この記事では、XenMobile Server 10.13 でサポートされているデバイスオペレーティングシステムについて説明します。Endpoint Management でサポートされているオペレーティングシステムについては、「[サポートされるデバイスオペレーティングシステム](#)」を参照してください。

XenMobile は次のプラットフォームとオペレーティングシステムを実行中のデバイスをサポートし、アプリおよびデバイスの管理を含むエンタープライズモビリティを管理します。プラットフォーム固有の制限事項やセキュリティ機能によって、XenMobile ではすべてのプラットフォームですべての機能がサポートされるわけではありません。

ここに記載したサポートされるデバイスプラットフォーム情報は、XenMobile コネクタ: Exchange ActiveSync 用および Citrix Gateway コネクタ: Exchange ActiveSync 用にも適用されます。

業務用モバイルアプリの最新バージョンと、MDX 暗号化でサポートされているデバイスについては、「[業務用モバイルアプリのサポート](#)」を参照してください。

注:

最低限、主要オペレーティングシステムプラットフォームの最新バージョンおよび 1 つ前のバージョンをサポートします。Endpoint Management の新しいバージョンには、以前のプラットフォームリリースで使用できない機能もあります。

廃止される項目の情報については、「[廃止](#)」を参照してください。

オペレーティングシステムのサポートリスト

Citrix XenMobile は、以下のオペレーティングシステムをサポートします:

注:

Android 7.x および iOS 12.x バージョンの Secure Hub、Secure Mail、Secure Web、Citrix Workspace アプリのサポートは、2021 年 4 月に廃止されます。

- **Android:** 8.x、9.x、10.x、11.x

Android 10 以降の場合は、「[Android に関する注意事項](#)」を参照してください。

- **iOS:** 13.x、14.x

XenMobile と Citrix モバイルアプリは iOS 14.x と互換性がありますが、現在 iOS 14.x の新機能の一部をサポートしていません。現在、MDX Service では、iOS 14.x 用の iOS アプリのラッピングをサポートしていません。iOS 14.x 用の社内開発のエンタープライズアプリをラップするには、MDX Toolkit 20.8.5 以降を使用します。

- **iPadOS:** 13.x、14.x

XenMobile と Citrix モバイルアプリは iPadOS 14.x と互換性がありますが、現在 iPadOS 14.x の新機能の一部をサポートしていません。

- **macOS:** 10.13x、10.14x、10.15x、11.x

XenMobile と Citrix モバイルアプリは macOS 11 と互換性がありますが、現在 macOS 11 の新機能の一部をサポートしていません。

- **Windows 10** デスクトップおよびタブレット: Windows 10 RS4 および RS5 (MDM のみ)

- **Windows Phone:** (MDM のみ)。Windows Phone 8.1、Windows Phone 10、Windows 10 RS4 および RS5

- **Windows Mobile/CE:** (MDM のみ)。2018 年第 2 四半期以降、Windows Mobile/CE デバイスのサポートをご利用できなくなります。

- **Samsung SAFE** および **Knox:** 互換性のある Samsung デバイスでは、XenMobile は Samsung for Enterprise (SAFE) ポリシーと Samsung Knox ポリシーの両方をサポートし、拡張しています。XenMobile では、SAFE ポリシーと制限を展開する前に SAFE API を有効にする必要があります。これを行うには、組み込みの Samsung Enterprise License Management (ELM) キーをデバイスに展開します。「[Samsung MDM ライセンスキーデバイスポリシー](#)」を参照してください。

Android に関する注意事項

Android 10 以降にアップグレードする前に: Google の Device Administration API のサポート終了が Android 10 を実行しているデバイスに与える影響について、「[Device Administration から Android Enterprise への移行](#)」を参照してください。

- 従来のデバイス管理モードで Android 10 以降のデバイスを登録しないことをお勧めします。Google は Device Administration API のサポートを終了しており、このことは Android 10 以降を実行しているデバイスに影響します。この API が廃止になった後、従来のデバイス管理モードで Android 10 以降のデバイスを登録しようとすると失敗します。Citrix は、デバイス管理モードでの Android 11 デバイスの登録をサポートしていません。
- Android 10 の Android Enterprise デバイスを使用することをお勧めします。詳しくは、「[Device Administration から Android Enterprise への移行](#)」を参照してください。
- Google API の変更は、MAM-only モードで登録されているデバイスには影響しません。

アップグレードする前に:

- サーバーインフラストラクチャが、subjectAltName (SAN) 拡張で一致するホスト名を持つセキュリティ証明書に準拠していることを確認します。
- ホスト名を検証するには、サーバーは一致する SAN を含む証明書を提示する必要があります。Citrix では、ホスト名に一致する SAN が含まれている場合にのみ証明書を信頼します。

ポート要件

May 20, 2021

デバイスとアプリが XenMobile と通信できるようにするには、ファイアウォールの特定のポートを開きます。次の表に、開く必要があるポートを一覧で示します。

アプリ管理のために **Citrix Gateway** および **XenMobile** 用のポートを開く

Citrix Secure Hub、Citrix Receiver、および Citrix Gateway Plug-in から Citrix Gateway 経由でユーザーが以下のコンポーネントに接続できるように、次のポートを開きます：

- XenMobile
- StoreFront
- Citrix Virtual Apps and Desktops
- Citrix Gateway コネクタ：Exchange ActiveSync 用
- イン트라ネット Web サイトなどのその他の内部ネットワークリソース

Citrix ADC から Launch Darkly へのトラフィックを有効化するには、こちらの[Citrix Knowledge Center の記事](#)に示されている IP アドレスを使用します。

Citrix Gateway について詳しくは、Citrix Gateway のドキュメントを参照してください。Citrix ADC IP (NSIP)、仮想サーバー IP (VIP)、サブネット IP (SNIP) のアドレスの情報は参照先のドキュメントに記載されています。

TCP ポート	説明	接続元	接続先
21 または 22	FTP または SCP サーバーへのサポートバンドルの送信に使用されます。	XenMobile	FTP または SCP サーバー
53 (TCP と UDP)	DNS 接続に使用されます。	Citrix Gateway と XenMobile	DNS サーバー
80	Citrix Gateway は、2 番目のファイアウォールを介して VPN 接続を内部ネットワークリソースに渡します。こうした状況は、通常、ユーザーが Citrix Gateway Plug-in でログオンした場合に起こります。	Citrix Gateway	イントラネット Web サイト

TCP ポート	説明	接続元	接続先
80 または 8080; 443	列挙、チケット機能、および認証に使用される XML および Secure Ticket Authority (STA) ポート。ポート 443 の使用を推奨します。	StoreFront および Web Interface XML のネットワークトラフィック、Citrix Gateway STA	Virtual Apps または Desktops
123 (TCP と UDP)	ネットワークタイムプロトコル (Network Time Protocol: NTP) サービスに使用されます。	Citrix Gateway と XenMobile	NTP サーバー
389	セキュリティで保護されない LDAP 接続に使用	Citrix Gateway と XenMobile	LDAP 認証サーバーまたは Microsoft Active Directory
443	Citrix Receiver から StoreFront への接続または Receiver for Web から Virtual Apps and Desktops への接続に使用されます。	インターネット	Citrix Gateway
443	Web、モバイル、および SaaS アプリの配信のための XenMobile への接続に使用されます。	インターネット	Citrix Gateway
443	XenMobile Server との一般的なデバイス通信に使用されます。	XenMobile	XenMobile
443	登録のためにモバイルデバイスから XenMobile への接続に使用されます。	インターネット	XenMobile
443	XenMobile から Citrix Gateway コネクタ: Exchange ActiveSync 用への接続に使用されます。	XenMobile	Citrix Gateway コネクタ: Exchange ActiveSync 用

TCP ポート	説明	接続元	接続先
443	Citrix Gateway コネクタ: Exchange ActiveSync 用から XenMobile への接続に使用されます。	Citrix Gateway コネクタ: Exchange ActiveSync 用	XenMobile
443	証明書認証のない展開でのコールバック URL に使用されます。	XenMobile	Citrix Gateway
514	XenMobile と syslog サーバー間の接続に使用されます。	XenMobile	Syslog サーバー
636	セキュリティで保護される LDAP 接続に使用されます。	Citrix Gateway と XenMobile	LDAP 認証サーバーまたは Active Directory
1494	内部ネットワーク内の Windows ベースのアプリケーションへの ICA コネクションに使用されます。このポートは開いたままにしておくことをお勧めします。	Citrix Gateway	Virtual Apps または Desktops
1812	RADIUS 接続に使用されます。	Citrix Gateway	RADIUS 認証サーバー
2598	セッション画面の保持を使用した内部ネットワーク内の Windows ベースのアプリケーションへの接続に使用されます。このポートは開いたままにしておくことをお勧めします。	Citrix Gateway	Virtual Apps または Desktops
3268	Microsoft Global Catalog のセキュリティで保護されない LDAP 接続に使用されます。	Citrix Gateway と XenMobile	LDAP 認証サーバーまたは Active Directory

TCP ポート	説明	接続元	接続先
3269	Microsoft Global Catalog のセキュリティで保護される LDAP 接続に使用されます。	Citrix Gateway と XenMobile	LDAP 認証サーバーまたは Active Directory
9080	Citrix ADC と Citrix Gateway コネクタ: Exchange ActiveSync 用間の HTTP トラフィックに使用されます。	Citrix ADC	Citrix Gateway コネクタ: Exchange ActiveSync 用
30001	HTTPS サービスの初期ステージング用の管理 API	内部 LAN	XenMobile Server
9443	Citrix ADC と Citrix Gateway コネクタ: Exchange ActiveSync 用との間の HTTPS トラフィックに使用されます。	Citrix ADC	Citrix Gateway コネクタ: Exchange ActiveSync 用
45000; 80	2 つの XenMobile VM がクラスターで展開されている場合にそれらの VM 間の通信に使用されます。ポート 80 は、ノード間通信と SSL オフロード用です。	XenMobile	XenMobile
8443	登録、XenMobile Store、モバイルアプリ管理 (MAM) に使用されます。	XenMobile; Citrix Gateway; デバイス; インターネット	XenMobile

TCP ポート	説明	接続元	接続先
4443	管理者がブラウザーを使用して XenMobile コンソールにアクセスする場合に使用されます。また、すべての XenMobile クラスタードのログとサポートバンドルを1つのノードからダウンロードするために使用されます。	アクセスポイント (ブラウザー) ; XenMobile	XenMobile
27000	外部の Citrix ライセンスサーバーへのアクセスに使用されるデフォルトポート。	XenMobile	Citrix ライセンスサーバー
7279	Citrix ライセンスのチェックインおよびチェックアウトに使用されるデフォルトポート。	XenMobile	Citrix ベンダーデーモン
161	UDP プロトコルを使用する SNMP トラフィックに使用されます。	SNMP マネージャー	XenMobile
162	XenMobile から SNMP マネージャーに SNMP トラップ通知を送信するために使用されます。接続元は XenMobile で、接続先は SNMP マネージャーです。	XenMobile	SNMP マネージャー

デバイス管理のために **XenMobile** ポートを開く

XenMobile がネットワーク内で通信できるように、次のポートを開きます。

TCP ポート	説明	接続元	接続先
25	XenMobile 通知サービスのデフォルトの SMTP ポート。SMTP サーバーで別のポートを使用する場合は、そのポートがファイアウォールによってブロックされないことを確認してください。	XenMobile	SMTP サーバー
80、443	Apple iTunes App Store、Google Play (80 を使用する必要があります)、または Windows Phone Store への Enterprise App Store 接続。Apple の一括購入に使用されます。iOS、Secure Hub for Android、または Secure Hub for Windows Phone を介してアプリストアからアプリを公開するために使用されます。	XenMobile	<code>ax.apps.apple.com</code> および <code>*.mzstatic.com</code> ; <code>vpp.itunes.apple.com</code> ; <code>login.live.com</code> ; <code>*.notify.windows.com</code> ; <code>play.google.com</code> , <code>android.clients.google.com</code> , <code>android.l.google.com</code>
80 または 443	XenMobile と Nexmo SMS Notification Relay 間の送信接続に使用されます。	XenMobile	Nexmo SMS Relay Server
389	セキュリティで保護されない LDAP 接続に使用されます。	XenMobile	LDAP 認証サーバーまたは Active Directory
443	Android および Windows Mobile の登録およびエージェント設定に使用されます。	インターネット	XenMobile

TCP ポート	説明	接続元	接続先
443	Android デバイスと Windows デバイスや MDM Remote Support Client の登録およびエージェント設定に使用されます。	インターネット LAN および Wi-Fi	XenMobile
1433	デフォルトでリモートデータベースサーバーへの接続に使用されます (オプション)。	XenMobile	SQL Server
443 または 2197	*.push.apple.com に APNs 通知を送信するために使用されます。	XenMobile	インターネット (パブリック IP アドレス 17.0.0.0/8 を使用している APNs ホスト)
5223	iOS デバイスから*.push.apple.comへの APNs 送信接続に使用されます。	iOS デバイス	インターネット (パブリック IP アドレス 17.0.0.0/8 を使用している APNs ホスト)
8081	オプションの MDM Remote Support Client からアプリトunnelに使用されます。デフォルトは 8081 です。	リモートサポート	XenMobile
8443	iOS および Windows Phone デバイスの登録に使用されます。	インターネット LAN および Wi-Fi	XenMobile

AutoDiscovery サービスの接続のポート要件

このポート構成では、Secure Hub for Android から接続する Android デバイスで内部ネットワークから Citrix ADS (AutoDiscovery Service: 自動検出サービス) にアクセスできるようにします。ADS で提供されるセキュリティ更新プログラムをダウンロードするには、ADS にアクセスする必要があります。

注:

ADS 接続ではプロキシサーバーがサポートされない可能性があります。このシナリオでは、ADS 接続がプロキシサーバーをバイパスすることを可能にします。

証明書ピン留めを有効にする場合は、次の前提条件を実行します。

- **XenMobile Server** と **Citrix ADC** の証明書を収集します。証明書は PEM 形式で、秘密キーではなく公開証明書である必要があります。
- シトリックスサポートに証明書ピン留めの有効化を依頼します。このプロセスで、証明書の提出を求められません。

証明書ピン留めでは、デバイスを登録前に ADS に接続する必要があります。この要件により、最新のセキュリティ情報が Secure Hub で利用できることが保証されます。Secure Hub でデバイスを登録する場合、デバイスが ADS にアクセスする必要があります。したがって、内部ネットワーク内で ADS アクセスを可能にすることは、デバイスの登録を有効にするために重要です。

Secure Hub for Android に ADS へのアクセスを許可するには、以下の FQDN および IP アドレスのポート 443 を開放します：

完全修飾ドメイン名	IP アドレス	ポート	IP とポートの使用
ads.xm.cloud.com	34.194.83.188	443	Secure Hub - ADS 通信
ads.xm.cloud.com	34.193.202.23	443	Secure Hub - ADS 通信

注：

10.6.15 より前の Secure Hub バージョンでは、FQDN は discovery.mdm.zenprise.com。IP アドレス 52.5.138.94 および 52.1.30.122 用にポート 443 を開きます。

Android Enterprise のネットワーク要件

Android Enterprise のネットワーク環境設定時に考慮すべき発信接続について詳しくは、Google のサポート記事「[Android Enterprise のネットワーク要件](#)」を参照してください。

XenMobile のポート要件

Managed Google Play Enterprise を作成して [Managed Google Play iFrame](#) にアクセスするには、次の接続先ホストにネットワークからアクセスする必要があります。Google では、アプリの検索と承認を簡素化するため、Managed Play iFrame を EMM 開発者が利用できるようにしました。Managed Play iFrame を使用するには、XenMobile コンソールにアクセスするブラウザが Google Play にアクセスする必要があります。

接続先ホスト	ポート	説明
play.google.com	TCP/443	Google Play ストア、Play Enterprise サインアップに使用

接続先ホスト	ポート	説明
*.googleapis.com	TCP/443	Google Mobile Management、Google API、Google Play ストア API に使用
accounts.youtube.com、accounts.google.com	TCP/443	アカウント認証に使用
apis.google.com	TCP/443	GCM とその他 Google Web サービスに使用
ogs.google.com	TCP/443	iFrame UI 要素に使用
notifications.google.com	TCP/443	デスクトップ通知とモバイル通知に使用
fonts.googleapis.com、*.gstatic.com、*.googleusercontent.com	TCP/443	Google Fonts ユーザー生成コンテンツに使用。たとえば、ストア内のアプリのアイコン
cri.pki.goog、ocsp.pki.goog	TCP/443	証明書の検証に使用

スケーラビリティとパフォーマンス

April 1, 2020

XenMobile インフラストラクチャの規模を理解することは XenMobile を展開し構成する方法を決定するうえで重要な役割を果たします。このトピックは、小規模から大規模なオンプレミス XenMobile エンタープライズ展開でパフォーマンスおよびスケーラビリティのインフラストラクチャ要件を判断するための、スケーラビリティテストのデータおよび手順で構成されています。

ここでスケーラビリティは、展開環境に既に登録されているデバイスが同時に展開に再接続する能力によって定義されています。

- スケーラビリティは展開に登録されたデバイスの最大数として定義されます。
- ログインレートは既存のデバイスが環境に再接続できる最大レートです。

このトピックのデータは、10,000~75,000 デバイスの規模の展開でテストされた結果です。テストは、既知のワークロードを使用したモバイルデバイスで構成されています。

すべてのテストは、XenMobile Enterprise Edition で実行されました。

テストは Citrix Gateway 8200 を使用して実行されました。同様の、またはそれ以上の容量を持つ Citrix ADC アプライアンスの場合は、同様のまたはそれ以上のスケーラビリティおよびパフォーマンスを提供することが予想されま

す。

スケーラビリティテスト結果の要約は以下のとおりです。

最大 **75,000** 台のデバイスを展開する場合のスケーラビリティテストの結果の概要

ログインレート（既存ユーザーの再接続レート） - 1 時間に最大 9,375 個のデバイス

使用される構成：

- Citrix Gateway
- MPX 8200
- XenMobile Enterprise Edition のみです。
- 7 ノードで構成される XenMobile Server クラスタ
- データベース：Microsoft SQL Server 外部データベース

デバイスおよびハードウェア構成ごとのテスト結果

デバイス数	12,500	30,000	60,000	75,000
1 時間あたりの既存 デバイスの再接続 レート	1,250	3,750	7,500	9,375
XenMobile Server - モード	スタンドアロン	クラスタ	クラスタ	クラスタ
XenMobile Server - クラスタ 数	-	3	5	7
XenMobile Server - 仮想アプ ライアンス	メモリー = 8 GB RAM、vCPUs = 4	メモリー = 16 GB RAM、vCPUs = 6	メモリー = 24 GB RAM、vCPUs = 8	メモリー = 24 GB RAM、vCPUs = 8
Active Directory	メモリー = 4 GB RAM、vCPUs = 2	メモリー = 8 GB RAM、vCPUs = 4	メモリー = 16 GB RAM、vCPUs = 4	メモリー = 16 GB RAM、vCPUs = 4
Microsoft SQL Server 外部デー タベース	メモリー = 8 GB RAM、vCPUs = 4	メモリー = 16 GB RAM、vCPUs = 8	メモリー = 24 GB RAM、vCPUs = 16	メモリー = 24 GB RAM、vCPUs = 16

スケーラビリティプロファイル

Active Directory 構成	使用したプロファイル
ユーザー	100,000
グループ	200,000
入れ子構造のレベル	5

XenMobile Server の構成	合計	ユーザーごと
ポリシー	20	20
アプリ	270	50
パブリックアプリ	200	0
MDX	50	30
Web および SaaS	20	20
アクション	50	
デリバリーグループ	20	
デリバリーグループあたりの Active Directory グループ	10	
SQL		
データベースの数	1	

デバイス接続およびアプリアクティビティ

これらのスケーラビリティテストでは、展開で登録されたデバイスが 8 時間の期間を通して再接続する能力のデータを収集しています。

テストは、デバイスがすべての関連セキュリティポリシーを取得できる再接続間隔をシミュレーションします。XenMobile Server ノードは、通常よりも高い負荷条件下に置かれます。以降の再接続では、変更されたポリシー、または新しいポリシーのみが iOS デバイスにプッシュされるため、XenMobile Server ノードの負荷は軽減されます。

テストに使用されるのは、50% が iOS デバイスで、残りの 50% が Android デバイスです。

これらのテストでは、再接続する Android デバイスが、事前に GCM 通知を受信しているものとします。

8 時間のテスト間隔中、以下のアプリ関連のアクティビティが発生します。

- Secure Hub が一度起動し、対象アプリ一覧を表示します
- 2 つの SAML Web アプリが起動します

- 4 つの MAM アプリがダウンロードされます
- Secure Mail で使用する 1 つの STA が生成されます
- 240 の STA チケットの検証は、マイクロ VPN 経由の Secure Mail の再接続イベントごとに、1 つずつ実行されます。

リファレンスアーキテクチャ

スケーラビリティテストで 사용되는展開のリファレンスアーキテクチャについては、「[オンプレミス環境のリファレンスアーキテクチャ](#)」の「コア MAM+MDM リファレンスアーキテクチャ」を参照してください。

制限事項

このトピックのスケーラビリティテストの結果を検討するときに、以下に注意してください。

- Windows プラットフォームはテストしていません。
- ポリシーのプッシュは、iOS および Android デバイスでテストされました。
- 各 XenMobile Server ノードは最大 12,000 デバイスを同時にサポートします。

ライセンス

December 24, 2020

重要:

シトリックスライセンスの返却および変更プロセスは、2020 年 11 月 4 日に変更されました。Citrix.com の「[ライセンスの管理](#)」ポータルおよび Partner Central の「[My Licensing Tools](#)」での変更について詳しくは、シトリックスサポートの記事<https://support.citrix.com/article/CTX285157>を参照してください。

XenMobile では、Citrix ライセンスサーバーを使ってライセンスを管理します。XenMobile Server および Citrix Gateway にはライセンスが必要です。

Citrix Gateway ライセンスについては、Citrix Gateway のドキュメントを参照してください。Citrix ライセンスサーバーについては、「[The Citrix Licensing System](#)」を参照してください。

XenMobile Server を購入すると、ライセンスのアクティブ化手順について書かれた注文確認メールメッセージが送信されます。新規顧客は、ライセンスプログラムを登録してから注文を行う必要があります。XenMobile ライセンスモデルおよびプログラムについては、[XenMobile ライセンス](#)を参照してください。

要件

- XenMobile Server の最新バージョンにアップデートする前に、Citrix ライセンスサーバーを 11.16.x 以降にアップデートしてください。それより前のバージョンのライセンスサーバーは、最新バージョンの XenMobile はサポートしません。
- XenMobile のライセンスをダウンロードする前に、Citrix ライセンスサーバーをインストールする必要があります。ライセンスファイルを生成するには、Citrix ライセンスサーバーをインストールしたサーバー名が必要となります。XenMobile をインストールする場合、そのサーバーにはデフォルトで Citrix ライセンスサーバーがインストールされます。または、既存の Citrix ライセンスサーバー展開を使って XenMobile のライセンスを管理できます。Citrix ライセンスサーバーのインストール、展開、および管理について詳しくは、「[製品ライセンスの有効化](#)」を参照してください。
- XenMobile のノード（インスタンス）をクラスター化する場合は、リモートサーバー上で Citrix ライセンスサーバーを使用する必要があります。
- 受け取ったすべてのライセンスファイルのコピーをローカルに保存しておくことをお勧めします。構成ファイルのバックアップコピーを保存すると、すべてのライセンスファイルもバックアップに含まれます。ただし、最初に構成ファイルをバックアップせずに XenMobile を再インストールする場合は、元のライセンスファイルが必要になります。

XenMobile ライセンスについての考慮事項

ライセンスがない場合、30 日間は試用モードで XenMobile のすべての機能进行操作することができます。この試用モードを使用できるのは、XenMobile のインストール時から 30 日間の 1 回限りです。有効な XenMobile ライセンスを使用できるかどうかに関係なく、XenMobile Web コンソールへのアクセスはブロックされません。XenMobile コンソールで、試用期間の残り日数を参照できます。

XenMobile では複数のライセンスをアップロードできますが、アクティブ化できるライセンスは一度に 1 つだけです。

XenMobile ライセンスの有効期限が切れると、すべてのデバイス管理機能を実行できなくなります。たとえば、新しいユーザーまたはデバイスを登録することができず、また登録済みデバイスに展開されたアプリケーションや構成を更新できません。XenMobile ライセンスモデルおよびプログラムについては、[XenMobile ライセンス](#)を参照してください。

XenMobile コンソールで [ライセンス] ページを開くには

XenMobile をインストールすると最初に [ライセンス] ページが開き、デフォルトの 30 日間試用モードでライセンスが設定されますが、まだライセンスは構成されていません。このページでライセンスを追加して構成できます。

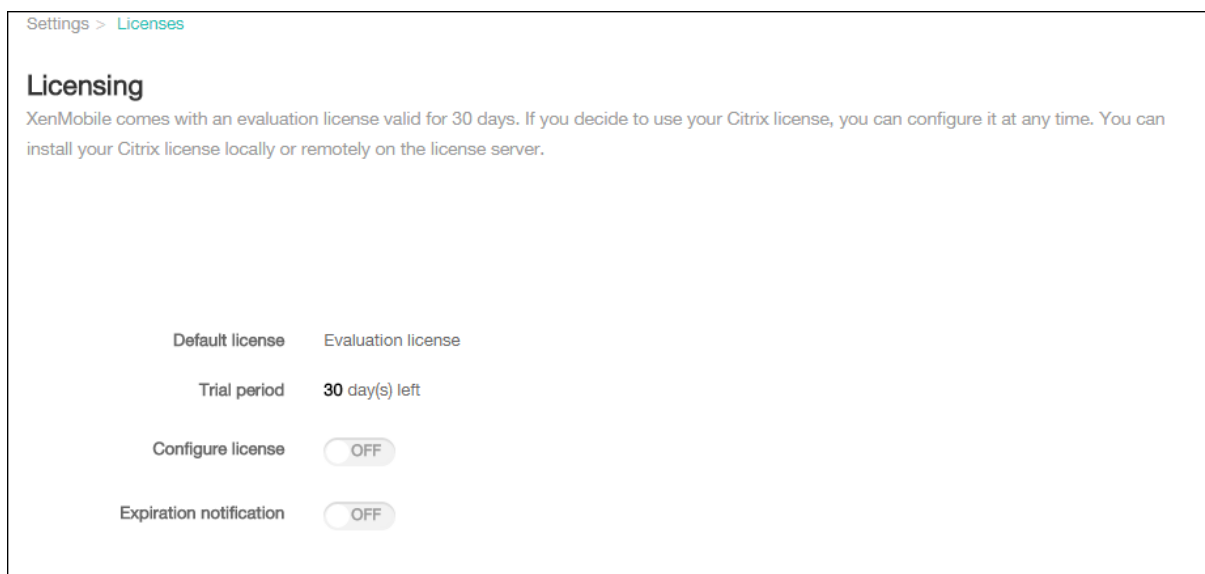

1. XenMobile コンソールで、右上の歯車アイコンをクリックします。[設定] ページが開きます。
2. [ライセンス] をクリックします。[ライセンス] ページが開きます。

ローカルライセンスを追加するには

新しいライセンスを追加すると、そのライセンスは表に表示されます。最初に追加したライセンスは自動的にアクティブ化されます。カテゴリ（Enterprise など）および種類が同じライセンスを複数追加した場合、表ではこれらのライセンスが1つの行として表示されます。この場合、[ライセンス数合計] と [使用数] に、共通するライセンスの合計数が表示されます。[有効期限] の日付は、共通するライセンスのうち最も後の有効期限を示します。

ローカルライセンスの管理は、すべて XenMobile コンソールで行います。

1. ライセンス管理コンソールを介して Simple License Service から、または Citrix.com のアカウントから直接、ライセンスファイルを入手します。詳しくは、Citrix ライセンスのドキュメントを参照してください。
2. XenMobile コンソールで、右上の歯車アイコンをクリックします。[設定] ページが開きます。
3. [ライセンス] をクリックします。[ライセンス] ページが開きます。
4. [ライセンスを構成] を [オン] に設定します。[ライセンスの種類] ボックス、[追加] ボタン、[ライセンス] の表が表示されます。[ライセンス] 表には、XenMobile で使用したライセンスが含まれています。Citrix ライセンスをまだ追加していない場合、この表は空白です。

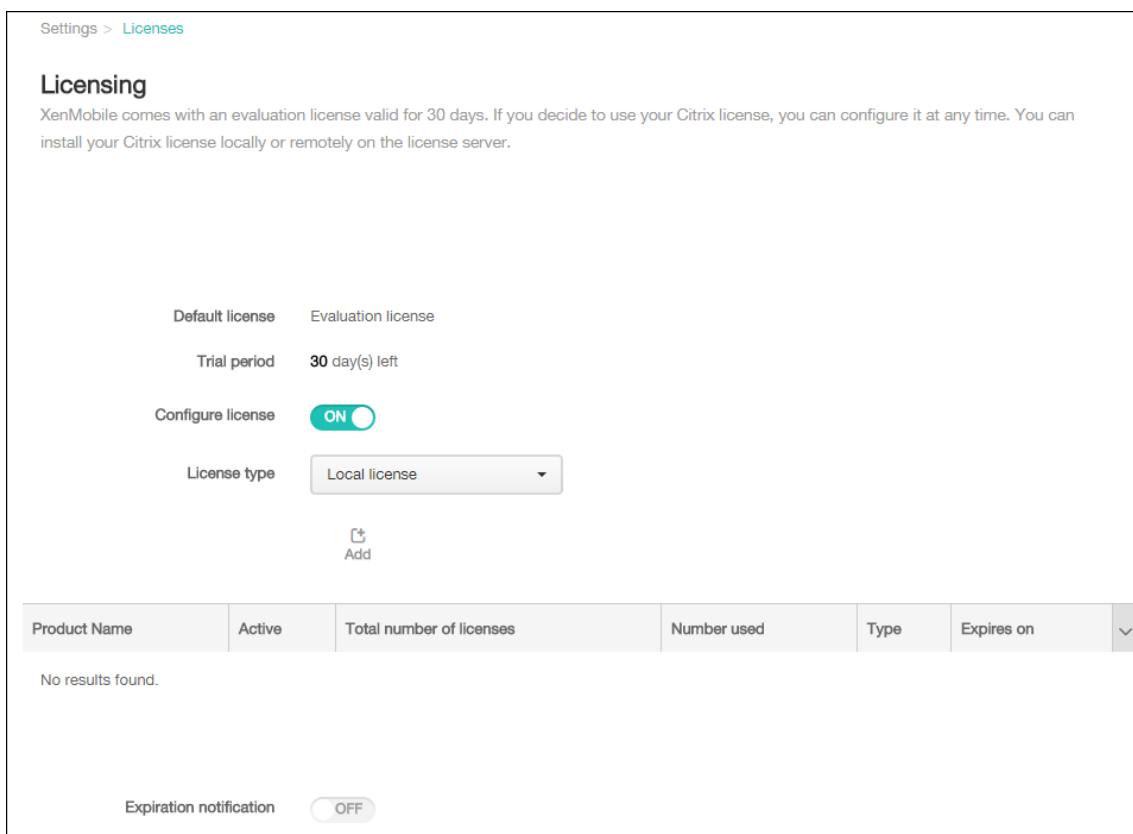

5. [ライセンスの種類] が [ローカルライセンス] に設定されていることを確認して、[追加] をクリックします。[新しいライセンスの追加] ダイアログボックスが開きます。

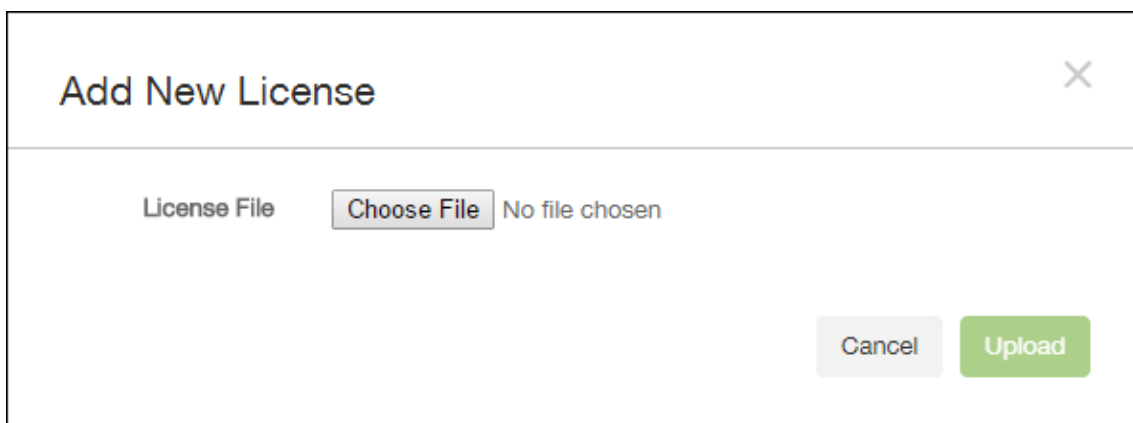

6. [新しいライセンスの追加] ダイアログボックスで、[ファイルの選択] をクリックし、ライセンスファイルの場所を参照します。
7. [アップロード] をクリックします。ライセンスがローカルにアップロードされ、表に表示されます。

License type: Local license

Add | Delete All

Product Name	Active	Total number of licenses	Number used	Type	Expires on
Citrix XenMobile Enterprise Edition Device	✓	15002	0	Retail	01-DEC-2015

Showing 1 - 1 of 1 items

Expiration notification: OFF

8. ライセンスが [ライセンス] ページの表に表示されたら、ライセンスをアクティブ化します。ライセンスが表の最初にある場合、ライセンスは自動的にアクティブ化されます。

リモートライセンスを追加するには

リモートの Citrix ライセンスサーバーを使用する場合は、Citrix ライセンスサーバーを使用してすべてのライセンス使用状況を管理します。詳しくは、「[製品ライセンスの有効化](#)」を参照してください。

1. ライセンスサーバーの証明書を XenMobile Server にインポートします ([設定] > [証明書])。
2. デフォルトでは、Microsoft PKI サーバーを除く送信接続でホスト名の認証が有効です。ホスト名の認証によって展開が損なわれる場合は、サーバープロパティ **disable.hostname.verification** を **true** に変更します。このプロパティのデフォルト値は **false** です。

ホスト名の認証に失敗すると、サーバーログに次のようなエラーが記録されます: 「一括購入サーバーに接続できません: ホスト名 192.0.2.0 はピアによって提供された証明書のサブジェクトと一致しません」。

3. [ライセンス] ページで、[ライセンスを構成] を [オン] に設定します。[ライセンスの種類] ボックス、[追加] ボタン、[ライセンス] の表が表示されます。[ライセンス] 表には、XenMobile で使用したライセンスが含まれています。Citrix ライセンスをまだ追加していない場合、この表は空白です。
4. [ライセンスの種類] を [リモートライセンス] に設定します。[追加] ボタンが、[ライセンスサーバー] フィールドおよび [ポート] フィールドと、[接続のテスト] ボタンに置き換わります。

License type: Remote license

License server*:

Port*: 27000 Test Connection

Product name	Active	Total number of licenses	Number used	Type	Expires on
		1001	0	Retail	01-DEC-2015

5. 次の設定を構成します:

- ライセンスサーバー: リモートライセンスサーバーの IP アドレスまたは完全修飾ドメイン名 (FQDN) を入力します。

- ポート: デフォルトポートをそのまま使用するか、ライセンスサーバーとの通信に使用するポート番号を入力します。

6. [接続のテスト] をクリックします。接続が成功した場合、XenMobile はライセンスサーバーに接続し、使用可能なライセンスがライセンスの表に表示されます。ライセンスが 1 つのみの場合は、自動的にアクティブ化されます。

[接続のテスト] をクリックすると、XenMobile で以下のことが確認されます。

- XenMobile がライセンスサーバーと通信できるか。
- ライセンスサーバーのライセンスは有効であるか。
- ライセンスサーバーは XenMobile と互換性があるか。

接続に失敗した場合は、表示されたエラーメッセージを確認し、必要な修正を加えてから、[接続のテスト] をクリックします。

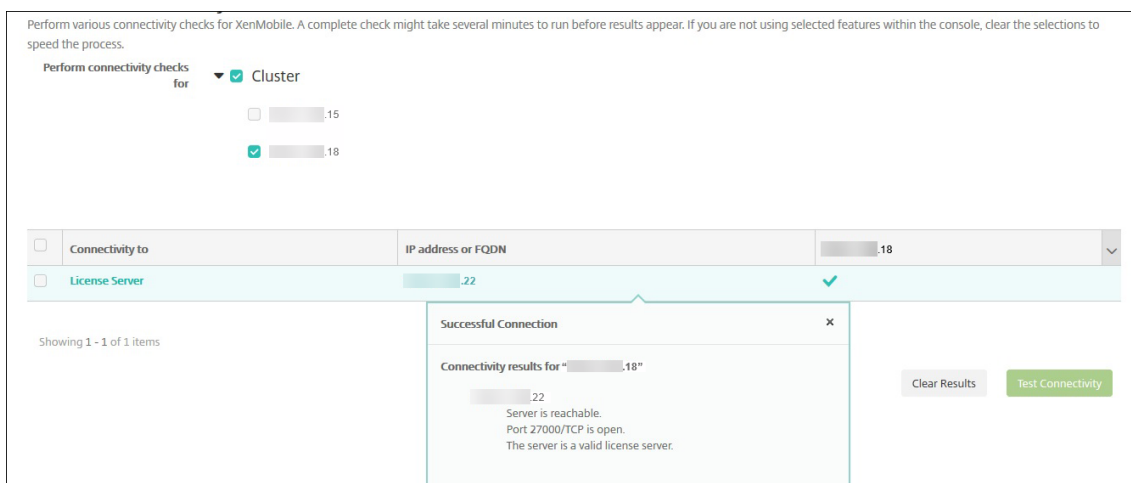

別のライセンスをアクティブ化するには

複数のライセンスがある場合、アクティブ化するライセンスを選択できます。ただし、アクティブ化できるライセンスは一度に 1 つだけです。

1. [ライセンス] ページのライセンスの表で、アクティブ化するライセンスの行をクリックします。行の横にアクティブ化確認ダイアログが表示されます。

Product Name	Active	Total number of licenses	Number used	Type	Expires on
Citrix XenMobile Enterprise Edition Device	✓	15002	0	Retail	01-DEC-2015
Citrix XenMobile App Edition Device		2	0	Retail	01-DEC-2024

Showing 1 - 2 of 2 items

Expiration notification OFF

✓

Activate

2. [アクティブ化] をクリックします。[アクティブ化] ダイアログボックスが開きます。

3. [アクティブ化] をクリックします。選択したライセンスがアクティブ化されます。

重要:

選択したライセンスをアクティブ化すると、現在アクティブなライセンスは非アクティブになります。

有効期限通知を自動化するには

リモートライセンスまたはローカルライセンスをアクティブ化した後、ライセンスの有効期限が近づいたときに自分または指定先に通知されるように、XenMobile を構成することができます。

1. [ライセンス] ページで、[有効期限についての通知] を [オン] に設定します。通知に関連するフィールドが新たに表示されます。

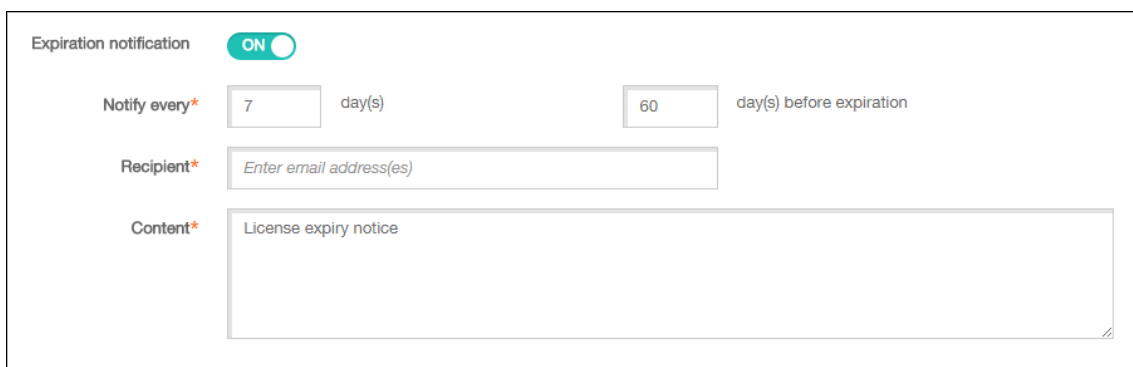

The screenshot shows the 'Expiration notification' configuration interface. At the top, there is a toggle switch labeled 'Expiration notification' which is currently turned 'ON'. Below this, there are two input fields: 'Notify every*' with a value of '7' and the unit 'day(s)', and '60' with the unit 'day(s) before expiration'. There is also a 'Recipient*' field with the placeholder text 'Enter email address(es)'. Finally, there is a 'Content*' text area containing the text 'License expiry notice'.

2. 次の設定を構成します:

- 通知間隔: 次を入力します:
- 通知が送信される頻度 (7 日ごとなど)。
- 通知の送信を開始する時期 (ライセンス有効期限の 60 日前など)。
- 受信者: 自分またはライセンス担当者のメールアドレスを入力します。
- コンテンツ: 受信者への有効期限通知メッセージの内容を入力します。

3. [保存] をクリックします。設定に基づいて、[受信者] に入力した受信者への、[コンテンツ] に入力したテキストを含むメールメッセージの送信が開始されます。設定した頻度で通知が送信されます。

FIPS 140-2 への準拠

November 6, 2020

米国立標準技術研究所 (National Institute of Standards and Technologies: NIST) が発行している FIPS (Federal Information Processing Standard: 米国の情報処理標準) は、セキュリティシステムで使用される暗号化モジュールのセキュリティ要件を規定しています。FIPS 140-2 はこの標準の 2 つ目のバージョンです。NIST 検証済み FIPS 140 モジュールについて詳しくは、[NIST Computer Security Resource Center](#)を参照してください。

重要:

- XenMobile FIPS モードは、初回インストール時にのみ有効化できます。
- HDX アプリが使用されない限り、XenMobile モバイルデバイス管理のみ、XenMobile モバイルアプリ管理のみ、および XenMobile MDM+MAM はすべて FIPS に準拠しています。

iOS では、すべての保存データおよび転送中データの暗号化操作で、Citrix および Apple により提供された FIPS 検証済み暗号モジュールが使用されます。Android では、すべての保存データ暗号化操作は Citrix が提供する FIPS 検証済み暗号化モジュール、またはデバイス製造元が提供するプラットフォームの暗号モジュールを使用します。デバイス製造元のモジュールについては、シトリックス担当者にお問い合わせください。

サポートされる Windows デバイスでは、モバイルデバイス管理 (MDM) のためのすべての保存データおよび転送中データの暗号化操作で、Microsoft によって提供された FIPS 検証済み暗号モジュールが使用されます。

XenMobile MDM のすべての保存データおよび転送中データの暗号化操作で、Citrix により提供された FIPS 検証済み暗号モジュールが使用されます。MDM フローのすべての保存データおよび転送中データは、FIPS 準拠の暗号化モジュールをエンドツーエンドで使用します。そのセキュリティには、モバイルデバイス用の上記の暗号化操作と、モバイルデバイスと Citrix Gateway 間の暗号化操作が含まれます。

MDX Vault は、シトリックスによって提供された FIPS 検証済み暗号化モジュールを使って、iOS デバイスおよび Android デバイス上の、MDX でラップされたアプリおよび割り当てられた保存データを暗号化します。

言語サポート

November 6, 2020

業務用モバイルアプリおよび XenMobile コンソールは英語以外の言語での使用にも適応しています。サポートには、アプリがユーザーの優先言語にローカライズされていない場合でも、英語以外の文字およびキーボード入力が含まれます。全 Citrix 製品のグローバル化サポートについては、「<https://support.citrix.com/article/CTX119253>」を参照してください。

ここでは、最新リリースの XenMobile でサポートされる言語を示します。

XenMobile コンソールおよび Self Help Portal

- フランス語
- ドイツ語
- スペイン語
- 日本語
- 韓国語
- ポルトガル語
- 簡体字中国語

業務用モバイルアプリ

○ は、その個別言語でアプリケーションを使用できることを示しています。

iOS または **Android**

言語	Secure Hub	Secure Mail	Secure Web	QuickEdit
日本語	○	○	○	○
簡体字中国語	○	○	○	○
繁体字中国語	○	○	○	○
フランス語	○	○	○	○
ドイツ語	○	○	○	○
スペイン語	○	○	○	○
韓国語	○	○	○	○
ポルトガル語	○	○	○	○
オランダ語	○	○	○	○
イタリア語	○	○	○	○
デンマーク語	○	○	○	○
スウェーデン語	○	○	○	○
ヘブライ語	○	○	○	iOS 9 のみ
アラビア語	○	○	○	○
ロシア語	○	○	○	○
トルコ語	○	○	Android のみ	-
ポーランド語	○	○	○	-

Windows

言語	Secure Hub	Secure Mail	Secure Web
フランス語	○	○	○
ドイツ語	○	○	○
スペイン語	○	○	○
イタリア語	○	○	○

言語	Secure Hub	Secure Mail	Secure Web
デンマーク語	○	○	○
スウェーデン語	○	○	○

右書きの言語のサポート

次の表は、XenMobile アプリの機能の概要です。○は、プラットフォームごとに利用可能な機能です。Windows デバイスでは、右から左へと記述する言語のサポートは使用できません。

アプリ	iOS	Android
Secure Hub	○	○
Secure Mail	○	○
Secure Web	○	○
QuickEdit	○	○

インストールと構成

December 24, 2020

はじめに

次のチェックリストを使用して、XenMobile をオンプレミスでインストールするための前提条件と設定を記録できます。各タスクまたは注には、要件が適用されるコンポーネントまたは機能を示す列があります。

XenMobile 展開を計画する場合は、多くの検討事項があります。完全な XenMobile 環境の推奨事項、よくある質問、およびユースケースについては、『[XenMobile 展開ハンドブック](#)』を参照してください。

インストール手順については、この記事で後述している「[XenMobile のインストール](#)」を参照してください。

インストール前チェックリスト

基本的なネットワーク接続

以下は XenMobile ソリューションに必要なネットワーク設定です。

前提条件または設定	コンポーネントまたは機能	設定の記録
-----	-----	----

| リモートユーザーが接続する完全修飾ドメイン名 (Fully Qualified Domain Name: FQDN) を記録します。| XenMobile と Citrix Gateway |

| パブリックおよびローカルの IP アドレスを書き留めます。|

| ファイアウォールを設定してネットワークアドレス変換 (NAT) を設定するには、これらの IP アドレスが必要です。

| XenMobile および Citrix Gateway | |

| サブネットマスクを書き留めてください。| XenMobile および Citrix Gateway | |

| DNS の IP アドレスに注意してください。| XenMobile と Citrix Gateway | |

| WINS サーバーの IP アドレスを書き留めます (該当する場合)。| Citrix Gateway | |

| Citrix Gateway ホスト名を特定して書き留めます。| Citrix Gateway | この項目は FQDN ではありません。FQDN は、仮想サーバーにバインドされ、ユーザーが接続する署名されたサーバー証明書に含まれます。Citrix Gateway のセットアップウィザードを使用してホスト名を設定できます。| Citrix Gateway | |

| XenMobile の IP アドレスを書き留めます。XenMobile のインスタンスを 1 つインストールする場合は、IP アドレスを 1 つ予約します。クラスターを構成する場合は、必要なすべての IP アドレスを書き留めます。| XenMobile | |

| Citrix Gateway で設定された 1 つのパブリック IP アドレス | Citrix Gateway | |

| Citrix Gateway 用の 1 つの外部 DNS エントリ | Citrix Gateway |

| Web プロキシサーバーの IP アドレス、ポート、プロキシホストリスト、および管理者のユーザー名とパスワードを書き留めます。ネットワークにプロキシサーバーを展開する場合は、これらの設定はオプションです (該当する場合)。| Citrix Gateway | Web プロキシのユーザー名を設定するときは、sAMAccountName または UPN (User Principal Name) のいずれかを使用できます。| XenMobile と Citrix Gateway | |

| 既定のゲートウェイ IP アドレスを書き留めます。| XenMobile と Citrix Gateway | |

| システム IP (NSIP) アドレスとサブネットマスクを書き留めます。| Citrix Gateway | |

| サブネット IP (SNIP) アドレスとサブネットマスクを書き留めます。| Citrix Gateway | |

| 証明書の Citrix Gateway 仮想サーバーの IP アドレスと FQDN を書き留めます。複数の仮想サーバーを構成するには、証明書のすべての仮想 IP アドレスと FQDN を書き留めます。| Citrix Gateway | |

| ユーザーが Citrix Gateway を介してアクセスできる内部ネットワークに注意してください。例: 10.10.0.0/24 次のような場合にユーザーがアクセスする必要があるすべての内部ネットワークとネットワークセグメントを入力します: 分割トンネリングがオンに設定されていて、ユーザーが Secure Hub または Citrix Gateway Plug-in を使用して接続する場合。| Citrix Gateway | |

| XenMobile Server、Citrix Gateway、外部 Microsoft SQL Server、および DNS サーバー間のネットワーク接続が可能であることを確認してください。| XenMobile と Citrix Gateway | |

ライセンス

XenMobile では、Citrix Gateway および XenMobile のライセンスオプションを購入する必要があります。Citrix ライセンスサーバーについて詳しくは、「[The Citrix Licensing System](#)」を参照してください。

前提要件	コンポーネント	場所を記録します。
ユニバーサルライセンスを Citrix Web サイトから入手します。詳しくは、Citrix Gateway のドキュメントの「ライセンス」を参照してください。	Citrix Gateway、XenMobile、および Citrix ライセンスサーバー	

証明書

XenMobile および Citrix Gateway は、ほかのシトリックス製品およびユーザーデバイスのアプリと接続するために、証明書が必要です。詳しくは、XenMobile のドキュメントの「[証明書と認証](#)」を参照してください。

前提要件	コンポーネント	メモ
必要な証明書を入手してインストールします。	XenMobile と Citrix Gateway	

ポート

XenMobile コンポーネントと通信できるように、ポートを開きます。

前提要件	コンポーネント	メモ
XenMobile 用にポートを開きます。	XenMobile と Citrix Gateway	

データベース

XenMobile では、データベース接続を構成する必要があります。XenMobile リポジトリでは、「[システム要件と互換性](#)」に記載された以下のサポート対象バージョンのいずれかで稼動している Microsoft SQL Server データベースが必要です。Citrix では、Microsoft SQL をリモートで使用するをお勧めします。PostgreSQL は XenMobile に含まれます。PostgreSQL はテスト環境でのみローカルまたはリモートで使用します。

デフォルトでは、XenMobile は jTDS データベースドライバーを使用します。XenMobile Server のオンプレミスインストールに Microsoft JDBC ドライバーを使用するには、「[SQL Server のドライバー](#)」を参照してください。

前提要件	コンポーネント	メモ
Microsoft SQL Server の IP アドレスとポート。XenMobile で使用される SQL Server のサービスアカウントに、DBcreator 役割の権限があることを確認します。	XenMobile	

Active Directory の設定

| 前提要件 | コンポーネント | メモ |

| ----- | ----- | ----- |

| Active Directory のプライマリサーバーおよびセカンダリサーバーの IP アドレスおよびポートを記録します。ポート 636 を使用する場合は、CA から取得したルート証明書を XenMobile にインストールし、[セキュア接続を使用] オプションを [はい] に変更します。| XenMobile と Citrix Gateway |

| Active Directory ドメイン名を記録します。| XenMobile と Citrix Gateway |

| Active Directory サービスアカウントには、ユーザー ID、パスワード、およびドメインエイリアスが必要です。|

| Active Directory サービスアカウントは、XenMobile が Active Directory に照会するために使用するアカウントです。| XenMobile と Citrix Gateway |

| ユーザーが存在するディレクトリレベルであるユーザーベース DN に注意してください。例: `cn=users,dc=ace,dc=com`。Citrix Gateway および XenMobile は、User Base DN を使用して Active Directory にクエリします。| XenMobile と Citrix Gateway |

| グループが存在するディレクトリレベルであるグループベース DN に注意してください。Citrix Gateway および XenMobile はこの DN を使用して Active Directory にクエリを行います。| XenMobile と Citrix Gateway |

XenMobile と Citrix Gateway の間の接続

前提要件	コンポーネント	設定の記録
XenMobile のホスト名を記録します。	XenMobile	
XenMobile の FQDN または IP アドレスを記録します。	XenMobile	
ユーザーがアクセスできるアプリを確認します。	Citrix Gateway	
コールバック URL を記録します。	XenMobile	

ユーザー接続: **Citrix Virtual Apps and Desktops** および **Citrix Secure Hub** へのアクセス

Citrix ADC の Quick Configuration ウィザードを使用して、XenMobile と Citrix Gateway の間、XenMobile と Secure Hub の間の接続設定を構成することをお勧めします。第 2 の仮想サーバーを作成して、Citrix Receiver および Web ブラウザーからのユーザー接続を有効にします。これらは、Virtual Apps and Desktops の Windows ベースのアプリケーションおよび仮想デスクトップへの接続です。また、Citrix ADC の Quick Configuration ウィザードを使用して、これらの設定を構成することをお勧めします。

前提要件	コンポーネント	設定の記録
Citrix Gateway のホスト名および外部 URL を記録します。外部 URL は、ユーザーが接続する Web アドレスです。	XenMobile	
Citrix Gateway コールバック URL を記録します。	XenMobile	
仮想サーバーの IP アドレスおよびサブネットマスクを記録します。	Citrix Gateway	
Program Neighborhood エージェントまたは Virtual Apps and Desktops サイトのパスを記録します。	Citrix Gateway と XenMobile	
Secure Ticket Authority (STA) を実行している Citrix Virtual Apps and Desktops サーバーの FQDN または IP アドレスを記録します (ICA コネクションの場合のみ)。	Citrix Gateway	
XenMobile のパブリック FQDN を記録します。	Citrix Gateway	
Secure Hub のパブリック FQDN を記録します。	Citrix Gateway	

XenMobile 展開のフローチャート

このフローチャートは、XenMobile を展開する場合の主な手順を示しています。各手順のトピックのリンクは図に従っています。

1: システム要件と互換性

- 2: [インストールと構成](#)
- 3、4: [インストール前のチェックリスト](#) (この記事)
- 5: [コマンドプロンプトウィンドウでの XenMobile の構成](#) (この記事)
- 6: [Web ブラウザーでの XenMobile の構成](#) (この記事)
- 7: [XenMobile 環境の設定の構成](#)
- 8: [ポート要件](#)

XenMobile のインストール

XenMobile 仮想マシン (Virtual Machine: VM) は、Citrix XenServer、VMware ESXi、または Microsoft Hyper-V で動作します。XenCenter または vSphere の管理コンソールを使用して、XenMobile をインストールできます。

注:

XenMobile はハイパーバイザーの時刻を使用するので、NTP サーバーまたは手動による構成を使用して、ハイパーバイザーの時刻が正しく構成されていることを確認してください。XenMobile の時間とハイパーバイザーの同期でタイムゾーンの問題が発生する場合、XenMobile が NTP サーバーを参照するようにして、これを回避できます。このためには、「[コマンドラインインターフェイスオプション](#)」に説明されているように、XenMobile CLI を使用します。

XenServer または **VMware ESXi** の前提条件。XenMobile を XenServer または VMware ESXi にインストールする前に、以下を実行する必要があります。詳しくは、[XenServer](#) または [VMware](#) のドキュメントを参照してください。

- 十分なハードウェアリソースを持つコンピューターに XenServer または VMware ESXi をインストールします。
- 別のコンピューターに XenCenter または vSphere をインストールします。XenCenter または vSphere をインストールしたコンピューターから、XenServer または VMware ESXi ホストにネットワーク経由で接続します。

Hyper-V の前提条件。XenMobile を Hyper-V にインストールする前に、以下を実行する必要があります。詳しくは、[Hyper-V](#) のドキュメントを参照してください。

- 十分なシステムリソースのあるコンピューターに、Hyper-V と役割を有効にした Windows Server 2008 R2、Windows Server 2012、または Windows Server 2012 R2 をインストールします。Hyper-V の役割をインストールするときは、仮想ネットワークを作成するために Hyper-V で使用されるサーバー上の NIC を必ず指定してください。一部の NIC は、ホスト用に確保できます。
- Virtual Machines/*<build-specific UUID>*.xml ファイルを削除します。
- Legacy/*<build-specific UUID>*.exp ファイルを Virtual Machines に移動します。

Windows Server 2008 R2 または Windows Server 2012 をインストールする場合は、以下の操作を行います:

VM 構成を表す Hyper-V マニフェストファイルには 2 つの異なるバージョン (.exp と.xml) があるため、これらの手順は必須です。Windows Server 2008 R2 と Windows Server 2012 のリリースは.exp のみをサポートします。これらのリリースでは、インストール前に.exp マニフェストファイルのみが配置されている必要があります。

Windows Server 2012 R2 では、これらの追加手順は必要ありません。

FIPS 140-2 モード。XenMobile Server を FIPS モードでインストールしようとする場合は、「[XenMobile での FIPS の構成](#)」で説明されている一連の前提条件グループを完了させます。

XenMobile 製品ソフトウェアのダウンロード

製品ソフトウェアは、[シトリックス Web サイト](#)からダウンロードできます。サイトにログインし、次に [Downloads] リンクを使用してダウンロードするソフトウェアを含むページに移動します。

XenMobile のソフトウェアをダウンロードするには

1. [シトリックス Web サイト](#)にアクセスします。
2. [Search] ボックスの横の [**Log On**] をクリックしてアカウントにログインします。
3. [**Downloads**] タブをクリックします。
4. ダウンロードページで対象製品の選択一覧から **Citrix Endpoint Management (and Citrix XenMobile Server)** を選択します。Citrix Endpoint Management (and Citrix XenMobile Server) ページが自動的に表示されます。

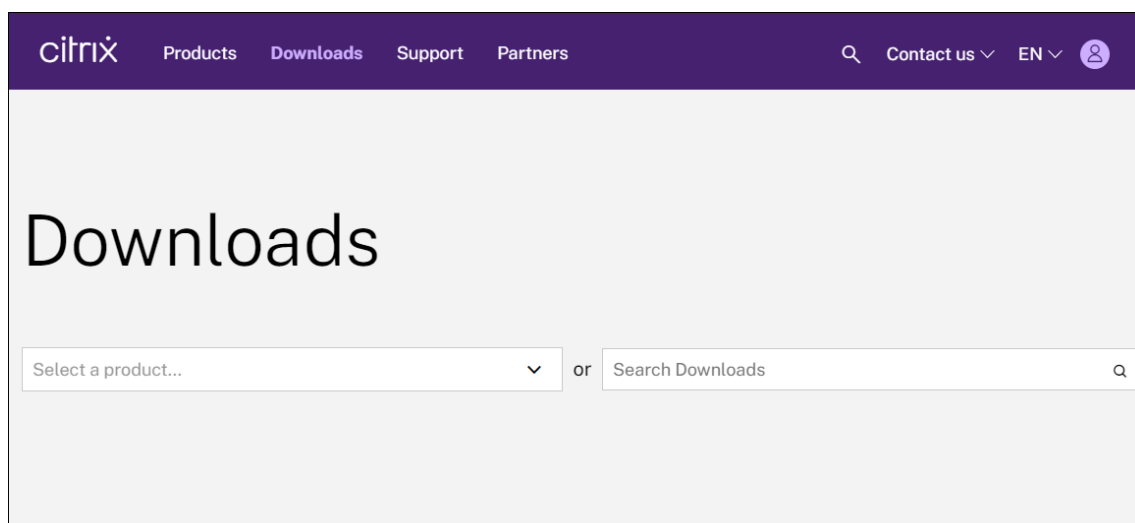

5. **XenMobile Server (on-premises)** を展開します。
6. [**Product Software**] を展開します。
7. [**XenMobile Server 10**] をクリックします。

8. **[Jump to Download]** メニューをクリックし、XenMobile をインストールするために使用する適切な仮想イメージを選択します。または、ページを下方向にスクロールして、インストールするイメージの **[Download File]** ボタンを見つけます。
9. 画面の指示に従ってソフトウェアをダウンロードしてください。

Citrix Gateway のソフトウェアをダウンロードするには

Citrix Gateway 仮想アプライアンスや、既存の Citrix Gateway アプライアンスのソフトウェアアップグレードをダウンロードするには、以下の手順に従います。

1. [シトリックス Web サイト](#) にアクセスします。
2. Citrix の Web サイトにまだログオンしていない場合は、[Search] ボックスの横の **[Log On]** をクリックしてアカウントにログオンします。
3. **[Downloads]** タブをクリックします。
4. [Downloads] ページの製品一覧で、**[Citrix Gateway]** を選択します。
5. **[Go]** をクリックします。[Citrix Gateway] ページが開きます。
6. [Citrix Gateway] ページで、実行する Citrix Gateway のバージョンを展開します。
7. **[Firmware]** の下で、ダウンロードするアプライアンスソフトウェアのバージョンをクリックします。

注:

ここで **[Virtual Appliances]** をクリックして Citrix ADC VPX をダウンロードすることもできます。
この場合、対象のハイパーバイザーを選択するためのページが開きます。

8. ダウンロードするアプライアンスソフトウェアのバージョンをクリックします。
9. ダウンロードするバージョンのアプライアンスソフトウェアページで、適切な仮想アプライアンスの [ダウンロード] をクリックします。
10. 画面の指示に従ってソフトウェアをダウンロードしてください。

初回使用時の XenMobile の構成

1. XenMobile の IP アドレスやサブネットマスク、デフォルトゲートウェイ、DNS サーバーなどの設定を構成するには: XenCenter または vSphere のコマンドラインコンソールを使用します。

注:

vSphere Web クライアントを使用する場合、**[Customize]** テンプレートページで OVF テンプレートを展開しながらネットワークプロパティを構成しないことをお勧めします。それにより、高可用性構成で、2 番目の XenMobile 仮想マシンを複製してから再起動する場合に発生する IP アドレスの問題を回避できます。

2. XenMobile 管理コンソールに、XenMobile Server の完全修飾ドメイン名またはノードの IP アドレスのみを使用してアクセスします。
3. ログオンし、初回ログオン画面の手順に従います。

コマンドプロンプトウィンドウでの **XenMobile** の構成

1. XenMobile 仮想マシンを Citrix XenServer、Microsoft Hyper-V、または VMware ESXi にインポートします。詳しくは、[XenServer](#)、[Hyper-V](#)、または [VMware](#) のドキュメントを参照してください。
2. ハイパーバイザーで、インポートした XenMobile 仮想マシンを選択してコマンドプロンプトビューを起動します。詳しくは、ハイパーバイザーのドキュメントを参照してください。
3. ハイパーバイザーのコンソールページから、コマンドプロンプトウィンドウで XenMobile の管理者のユーザー名とパスワードを入力して管理者アカウントを作成します。

コマンドプロンプトで作成する管理者アカウント、公開キー基盤 (PKI) サーバー証明書、および FIPS のパスワードを作成または変更すると、XenMobile では以下の規則を Active Directory ユーザーを除くすべてのユーザーに適用します。Active Directory ユーザーのパスワードは XenMobile の外部で管理されます。

- パスワードは 8 文字以上でなければなりません。
- パスワードは、以下の複雑度の条件のうち 3 つ以上を満たす必要があります。
 - 大文字 (A~Z)
 - 小文字 (a~z)
 - 数字 (0~9)
 - 特殊文字 (! ## \$ % など)

```
Welcome to the XenMobile First Time Use wizard. This wizard guides you through the
initial configuration of XenMobile. Accept options offered by pressing Enter/
Return or type your own response and then press Enter/Return.

Command prompt window administrator account:
This is the user name and password you use when logging on to XenMobile at the c
ommand prompt.
Username: admin
New password: [redacted]
```

新しいパスワードを入力するとき、アスタリスクなどの文字は表示されません。

4. 次のネットワーク情報を入力してから、「y」を入力して設定をコミットします：
 - a) XenMobile サーバーの IP アドレス
 - b) ネットマスク
 - c) デフォルトゲートウェイ (DMZ 内のデフォルトゲートウェイの IP アドレス)
 - d) プライマリ DNS サーバー (DNS サーバーの IP アドレス)

e) セカンダリ DNS サーバー (オプション)

```
Network settings:
IP address: 192.0.2.0
Netmask: 225.225.225.128
Default gateway: 203.0.113.3
Primary DNS server: 192.0.2.4
Secondary DNS server [optional]: 192.0.2.5
Commit settings [y/n]: y
```

注:

この画像および次の画像に示されているアドレスは機能しておらず、例として提供されています。

5. 「**y**」を入力して、セキュリティを高めるためにランダムな暗号化パスフレーズを生成するか、「**n**」を入力して独自のパスフレーズを入力します。「**y**」を入力してランダムなパスフレーズを生成することをお勧めします。

このパスフレーズは、機密データを保護するために使用される暗号化キーの保護手段の1つとして使用されます。サーバーのファイルシステムに保存されたパスフレーズのハッシュが、データの暗号化と復号化でキーを取得するときに使用されます。このパスフレーズを表示することはできません。

注:

環境を拡張して追加のサーバーを構成する場合は、独自のパスフレーズを指定します。ランダムなパスフレーズを選択した場合、そのパスフレーズは表示されません。

```
Encryption passphrase:
Generate a random passphrase to secure the server data? [y/n]: y
```

6. オプションで、連邦情報処理標準 (FIPS) を有効にします。FIPS について詳しくは、「[FIPS](#)」を参照してください。また、「[XenMobile での FIPS の構成](#)」で説明されている一連の前提条件を完了させる必要があります。

```
Federal Information Processing Standard (FIPS) mode:
Enable (y/n) [n]:
```

7. 以下の情報を入力してデータベース接続を構成します。

```
Database connection:
Local or remote [l/r]: r
Type (Microsoft SQL, PostgreSQL or MySQL) [mi/p/my]: mi
Use SSL [y/n]: n
Server: .10
Port: 5432
Username: postgres
Password:
```

- ご使用のデータベースは、ローカルでもリモートでもかまいません。ローカルの場合は「**l**」、リモートの場合は「**r**」を入力します。

- データベースの種類を選択します。Microsoft SQL の場合は「**ml**」と入力し、PostgreSQL の場合は「**p**」を入力します。

重要:

- Citrix では、Microsoft SQL をリモートでを使用することをお勧めします。PostgreSQL は XenMobile に含まれます。PostgreSQL はテスト環境でのみローカルまたはリモートで使用する使用します。
- データベースの移行はサポートされていません。テスト環境で作成したデータベースを実稼働環境に移行することはできません。

- 通常、「**y**」を使用してデータベースで SSL 認証を使用します。
- XenMobile のあるサーバーのデータベースサーバーの完全修飾ドメイン名 (FQDN) を入力します。この 1 つのホストサーバーは、デバイス管理サービスとアプリ管理サービスの両方を提供します。
- データベースのポート番号がデフォルトのポート番号と異なる場合は入力します。Microsoft SQL のデフォルトポートは 1433 で、PostgreSQL のデフォルトポートは 5432 です。
- データベース管理者のユーザー名を入力します。
- データベース管理者のパスワードを入力します。
- データベース名を入力します。
- **Enter** キーを押してデータベース設定を確定します。

8. 必要に応じて、「**y**」を入力して XenMobile ノードまたはインスタンスのクラスタ化を有効にします。

重要:

XenMobile クラスタを有効にする場合は、クラスタメンバー間のリアルタイム通信を有効にするために、システム構成を完了した後でポート 80 を必ず開放してください。すべてのクラスタノードでこの設定を完了します。

9. XenMobile Server の完全修飾ドメイン名 (FQDN) を入力します。

```
XenMobile hostname:  
Hostname: justan.example.com
```

10. **Enter** キーを押して設定を確定します。
11. 通信ポートを指定します。ポートおよびその使用方法について詳しくは、「[ポート要件](#)」を参照してください。

注:

Enter キー (Mac の場合は Return キー) を押して、デフォルトポートをそのまま使用します。

```
HTTP [80]: 80
HTTPS with certificate authentication [443]: 443
HTTPS with no certificate authentication [8443]: 8443
HTTPS for management [4443]: 4443
```

- 初めて XenMobile をインストールしているので、以前の XenMobile リリースからのアップグレードに関する次の質問をスキップします。
- 公開キー基盤 (PKI) 証明書それぞれに同じパスワードを使用する場合は「**y**」を入力します。XenMobile PKI 機能について詳しくは、「[証明書のアップロード](#)」を参照してください。

```
The wizard will now generate an internal Public Key Infrastructure (PKI):
- A root certificate
- An intermediate certificate to issue device certificates during enrollment
- An intermediate certificate to issue an SSL certificate
- An SSL certificate for your connectors
Do you want to use the same password for all the certificates of the PKI [y]:
New password:
Re-enter new password:
```

重要:

XenMobile のノード (インスタンス) をまとめてクラスター化する場合は、後続ノードで同じパスワードを入力する必要があります。

- 新しいパスワードを入力し、確認のために新しいパスワードを再入力します。
新しいパスワードを入力するとき、アスタリスクなどの文字は表示されません。
- Enter** キーを押して設定を確定します。
- Web ブラウザーを使用して XenMobile コンソールにログオンするための管理者アカウントを作成します。
後で使用するために、これらの資格情報を必ず記録してください。

```
XenMobile console administrator account:
This is the user name and password you use when logging on to the XenMobile console through a web browser.
Username [administrator]: administrator
Password:
Re-enter new password:
```

注:

新しいパスワードを入力するとき、アスタリスクなどの文字は表示されません。

- Enter** キーを押して設定を確定します。最初のシステム構成が保存されます。
- アップグレードかどうかを確認するメッセージが表示されたら、新規インストールであるため、「**n**」を入力します。
- 画面に表示された URL 全体をコピーして、この XenMobile 初期構成を Web ブラウザーで続行します。

```
Writing iptables configuration...
Restarting iptables...

Initial system configuration complete!

Upgrade:
  Upgrade from previous release (y/n) [n]:

Stopping configuration app... [ OK ]
Starting configuration app...
  application started successfully [ OK ]
Stopping main app... [ OK ]
Starting main app...
  this may take a few minutes.....
.....
  application started successfully [ OK ]

To access the console, from a web browser, go to the following location and
log on with your console credentials:
  https://203.0.113.8:4443/

Starting monitoring... [ OK ]
```

Web ブラウザーでの XenMobile の構成

ハイパーバイザーのコマンドプロンプトウィンドウで XenMobile 構成の最初の部分が完了した後、Web ブラウザーでその処理を完了します。

1. Web ブラウザーで、コマンドプロンプトウィンドウでの構成の最後に示された場所へ移動します。
2. コマンドプロンプトウィンドウで作成した、XenMobile コンソール管理者アカウントのユーザー名とパスワードを入力します。

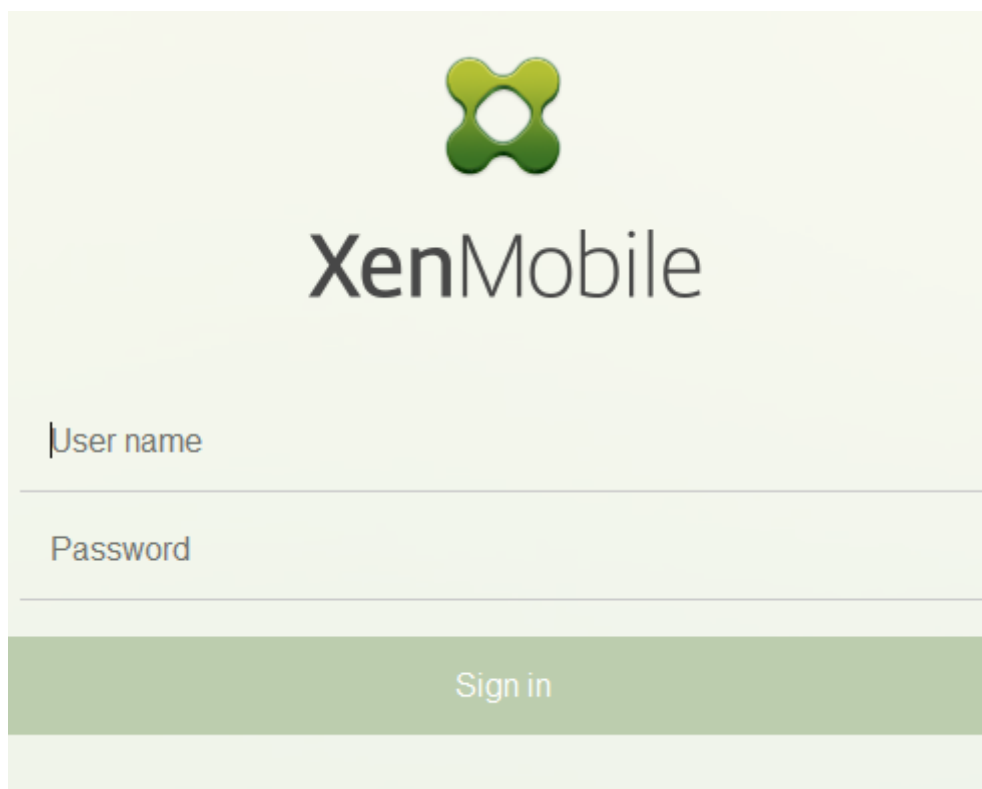
The image shows the XenMobile login interface. At the top center is the XenMobile logo, a green four-lobed shape. Below the logo is the text "XenMobile" in a large, dark font. Underneath the logo and text are two input fields: "User name" and "Password". Below these fields is a green button with the text "Sign in". The background is a light green gradient.

3. [はじめに] ページで [開始] をクリックします。[ライセンス] ページが開きます。
4. ライセンスを構成します。ライセンスをアップロードしない場合、30 日間有効な評価版ライセンスを使用します。ライセンスの追加と構成、および有効期限切れ通知の構成について詳しくは、「[ライセンス](#)」を参照してください。

重要:

XenMobile のクラスターノード（インスタンス）を追加して XenMobile クラスターリングを使用する場合は、リモートサーバー上で Citrix ライセンスサーバーを使用する必要があります。

5. [証明書] ページで [インポート] をクリックします。[インポート] ダイアログボックスが開きます。
6. APN と SSL リスナー証明書をインポートします。iOS のデバイス管理には APN 証明書が必要です。証明書の取り扱いについて詳しくは、「[証明書](#)」を参照してください。

注:

この手順にはサーバーの再起動が伴います。

7. 環境が該当する場合は、Citrix Gateway を構成します。Citrix Gateway の構成について詳しくは、「[Citrix Gateway と XenMobile](#)」および「[XenMobile 環境の設定の構成](#)」を参照してください。

注:

- Citrix Gateway は、内部ネットワーク（またはイントラネット）の境界で展開できます。展開後、内部ネットワークに存在するサーバー、アプリ、その他のネットワークリソースに安全にアクセス

できる単一のポイントが提供されます。この展開では、すべてのリモートユーザーが、内部ネットワークの任意のリソースにアクセスする前に、Citrix Gateway に接続する必要があります。

- Citrix Gateway はオプションの設定ですが、ページでのデータ入力後にそのページから移動するには、必須フィールドを消去するか入力する必要があります。

8. Active Directory からのユーザーとグループにアクセスするため、LDAP 構成を完了します。LDAP 接続の設定について詳しくは、「[LDAP 構成](#)」を参照してください。

9. 通知サーバーを構成して、ユーザーにメッセージを送信できるようにします。通知サーバー構成について詳しくは、「[通知](#)」を参照してください。

Post-requisite. XenMobile Server を再起動して、証明書を有効にします。

XenMobile での FIPS の構成

March 3, 2021

XenMobile の米国の情報処理標準 (FIPS: Federal Information Processing Standards) モードは、すべての暗号化操作に対して FIPS 140-2 証明済みライブラリのみを使用して、米国政府のカスタマーをサポートします。XenMobile Server を FIPS モードでインストールすると、すべての XenMobile クライアントとサーバーのデータを FIPS 140-2 に完全に準拠させることができます。このコンプライアンスは、静止データとやり取りされるデータに適用されます。

XenMobile Server を FIPS モードでインストールする前に、次の前提条件を完了させます。

- XenMobile データベースには外部の SQL Server 2014 を使用します。また SQL Server をセキュア SSL 通信に構成する必要があります。SQL Server への安全な SSL 通信の構成については、「[データベースエンジン \(SQL Server 構成マネージャー\) への暗号化された接続を有効にする](#)」を参照してください。
- セキュア SSL 通信を実行するには、SQL Server に既知の CA (証明機関) からの信頼される SSL 証明書をインストールする必要があります。SQL Server 2014 はワイルドカード証明書を受け付けることはできません。そのため、Citrix では SQL Server の FQDN 付き SSL 証明書を要求することをお勧めします。

FIPS モードの構成

FIPS モードは、XenMobile Server の初回セットアップ時にのみ有効にできます。インストールが完了したら、FIPS を有効にはできません。そのため、FIPS モードの使用を予定している場合は、XenMobile Server を最初から FIPS モードでインストールする必要があります。また、XenMobile クラスタの場合、すべてのクラスタノードで FIPS が有効になっている必要があります。同一クラスタ内に FIPS と非 FIPS XenMobile Server を混在させることはできません。

本番用でない XenMobile コマンドラインインターフェイスには **[Toggle FIPS mode]** オプションがあります。このオプションは診断目的のための非実稼働環境用のもので、実稼働環境での XenMobile Server ではサポートされません。

1. 初期セットアップ時に **FIPS** モードを有効にします。
2. SQL Server 用のルート CA 証明書をアップロードします。
3. SQL Server のサーバー名とポート、SQL Server にログインするための資格情報、および XenMobile に対して作成するデータベース名を指定します。

注:

SQL Server にアクセスするには、SQL ログオンまたは Active Directory アカウントのいずれかを使用できますが、使用するログオン資格情報には DBcreator 役割が必要です。

4. Active Directory アカウントを使用するには、「ドメイン\ユーザー名」形式で資格情報を入力します。
5. これらの手順が完了したら、XenMobile の初期セットアップを実行します。

FIPS モードの構成が成功したことを確認するには、XenMobile コマンドラインインターフェイスにログオンします。ログオンバナーに **[In FIPS Compliant Mode]** と表示されます。

証明書のインポート中

以下で、VMware ハイパーバイザーを使用する場合に必要な証明書をインポートして XenMobile 上で FIPS を構成する方法について説明します。

SQL の前提条件

1. XenMobile から SQL インスタンスの接続をセキュリティで保護し、SQL Server のバージョンは 2012 または 2014 が必要です。接続を保護するには、「[Microsoft 管理コンソールを使用して SQL Server のインスタンスの SSL 暗号化を有効にする方法](#)」を参照してください。
2. サービスが適切に再起動しない場合は、**Services.msc** を開いて次のようにチェックします。
 - a) SQL Server サービスで使用されたログオンアカウント情報をコピーします。
 - b) SQL Server で MMC.exe を開きます。
 - c) [ファイル] > [スナップインの追加と削除] の順に選択し、証明書アイテムをダブルクリックして証明書スナップインを追加します。ウィザードの 2 つのページでコンピューターアカウントとローカルコンピューターを選択します。
 - d) **[OK]** をクリックします。
 - e) [証明書 (ローカルコンピューター)] > [個人] > [証明書] の順に選択し、インポートされた SSL 証明書を探します。
 - f) インポートされた証明書を右クリックして [すべてのタスク] > [秘密キーの管理] の順に選択します。
 - g) [グループ名またはユーザー名] の下にある [追加] をクリックします。
 - h) 前の手順でコピーした SQL サービスアカウント名を入力します。

- i) [フルコントロールを許可] オプションをクリアします。デフォルトでは、サービスアカウントにはフルコントロールと読み取り権限のどちらも付与されますが、秘密キーの読み取りだけが必要です。
 - j) **MMC** を閉じて SQL サービスを開始します。
3. SQL サービスが正常に開始されたか確認します。

インターネットインフォメーションサービス (IIS) の前提条件

1. ルート証明書 (base 64) をダウンロードします。
2. ルート証明書を IIS サーバー上のデフォルトサイト (C:\inetpub\wwwroot) にコピーします。
3. デフォルトサイトに対して **[Authentication]** チェックボックスをオンにします。
4. **[Anonymous]** を **[enabled]** に設定します。
5. **[Failed Request Tracking]** 規則チェックボックスをオンにします。
6. .cer がブロックされていないか確認します。
7. ローカルサーバーの Web ブラウザーで.cer の場所を参照します (<https://localhost/certname.cer>)。ルート証明書テキストがブラウザーに表示されます。
8. ルート証明書が Web ブラウザーに表示されない場合、ASP が IIS サーバーで有効化されていることを、次のようにして確認します。
 - a) サーバーマネージャーを開きます。
 - b) **[Manage] > [Add Roles and Features]** の順に移動します。
 - c) サーバーの役割で、**[Web Server (IIS)]**、**[Web Server]**、**[Application Development]** の順に展開して **[ASP]** を選択します。
 - d) **[Next]** をクリックしてインストールを完了させます。
9. <https://localhost/cert.cer>を表示します。

詳しくは、「[Web Server \(IIS\)](#)」を参照してください。

注:

これを実行するには、CA の IIS インスタンスを使用できます。

初期 **FIPS** 構成中のルート証明書のインポート

コマンドラインコンソールで初めて XenMobile を構成するための手順を実行する場合、これらの設定を完了させてルート証明書をインポートする必要があります。インストール手順について詳しくは、「[XenMobile のインストール](#)」を参照してください。

- FIPS の有効化: はい

- ルート証明書のアップロード: はい
- コピー (c) またはインポート (i): i
- インポートする HTTP URL を入力: <https://<FQDN of IIS server>/cert.cer>
- サーバー: *SQL Server* の *FQDN*
- Port: 1433
- ユーザー名: データベースを作成できるサービスアカウント (`domain\username`)。
- パスワード: サービスアカウントのパスワード。
- データベース名: 選択した名前。

モバイルデバイスで **FIPS** モードを有効にする

デフォルトでは、モバイルデバイスで FIPS モードは無効になっています。FIPS モードを有効にするには、[設定] > [クライアントプロパティ] の順に選択し、[**FIPS** モードの有効化] プロパティを編集して、値を **true** に設定します。詳しくは、「[クライアントプロパティ](#)」を参照してください。

クラスタリングの構成

December 14, 2020

クラスタリングを構成するには、以下の 2 つの負荷分散仮想 IP アドレスを Citrix ADC で構成します。

- モバイルデバイス管理 (**MDM**) 負荷分散仮想 IP アドレス: クラスター内に構成された XenMobile ノードと通信するには、MDM 負荷分散仮想 IP アドレスが必要です。この負荷分散は SSL ブリッジモードで行われます。
- モバイルアプリケーション管理 (**MAM**) 負荷分散仮想 IP アドレス: クラスター内に構成された XenMobile ノードと Citrix Gateway が通信するには、MAM 負荷分散仮想 IP アドレスが必要です。XenMobile ではデフォルトで、Citrix Gateway からのすべてのトラフィックはポート 8443 で負荷分散仮想 IP アドレスにルーティングされます。

この項目の手順では、新しい XenMobile 仮想マシン (VM) を作成し、新しい VM を既存の VM に参加させる方法について説明します。これらの手順でクラスタ設定が作成されます。

前提条件

- 必要な XenMobile ノードが完全に構成されていること
- すべてのクラスタノードと XenMobile データベースで NTP を構成すること。これらのすべてのサーバーで時刻がそろっていないと、クラスタリングは正しく機能しません
- MDM ロードバランサー用の 1 つのパブリック IP アドレスと MAM 用の 1 つのプライベート IP アドレス
- サーバー証明書
- Citrix Gateway 仮想 IP アドレス用の 1 つの空き IP アドレス

- XenMobile を MDM-only モードまたはエンタープライズモード (MDM + MAM) のクラスターセットアップで展開する場合: Citrix ADC のすべての MDM ロードバランサー、つまりポート 8443 とポート 443 用に設定された仮想サーバーに送信元 IP のパーシステンスを使用するように、Citrix ADC 負荷分散装置の構成を変更します。ユーザーデバイスを iOS 11 にアップグレードする前に、この構成を完了してください。詳しくは、Citrix Knowledge Center の記事 (<https://support.citrix.com/article/CTX227406>) を参照してください。
- iOS 11 デバイス上の XenMobile Store からアプリをインストールするには、XenMobile Server でポート 80 を有効にする必要があります。

クラスター構成における XenMobile 10.x のリファレンスアーキテクチャ図については、「[アーキテクチャ](#)」を参照してください。

XenMobile クラスターノードのインストール

必要なノードの数に基づいて、XenMobile VM を作成します。新しい VM が同じデータベースを指すようにし、同じ PKI 証明書のパスワードを指定します。

1. 新しい VM のコマンドラインコンソールを開き、管理者アカウントの新しいパスワードを入力します。
2. 次の図に示すように、ネットワーク構成の詳細を入力します。

```
Network settings:
IP address []: 10.147.75.51
Netmask []: 255.255.255.0
Default gateway []: 10.147.75.1
Primary DNS server []: 10.147.75.240
Secondary DNS server (optional) []:

Commit settings (y/n) [y]:
Applying network settings...
eth0: intr type 3, mode 0, 3 vectors allocated
eth0: NIC Link is Up 10000 Mbps
```

3. データ保護のためにデフォルトのパスワードを使用する場合、「**y**」と入力します。そうでない場合は「**n**」と入力して新しいパスワードを入力します。

```
Encryption passphrase:
Generate a random passphrase to secure the server data (y/n) [y]:
```

4. FIPS を使用する場合は、「**y**」または「**n**」と入力します。

```
Federal Information Processing Standard (FIPS) mode:
Enable (y/n) [n]:
```

5. 以前に完全に構成された VM が参照するのと同じデータベースを参照するようにデータベースを構成します。次のメッセージが表示されます: 「データベースが既に存在します」。

```
Database connection:
Local or remote (l/r) [r]:
Type (mi=Microsoft SQL, p=PostgreSQL) [mi]:
Use SSL (y/n) [n]:

Server []: sql2012.wg.lab
Port [1433]:
Username [sal]:
Password:
Database name [DB_service]: DB_51

Commit settings (y/n) [y]:
Checking database status...
Database already exists.
To enable realtime communication between cluster members please open port 80 using Firewall menu option in CLI menu once the system configuration is complete

Saving server and client certificate passwords..
```

6. 最初の VM に指定した証明書に対して同じパスワードを入力します。

```
Database connection:
Local or remote (l/r) [r]:
Type (mi=Microsoft SQL, p=PostgreSQL) [mi]:
Use SSL (y/n) [n]:

Server []: sql2012.wg.lab
Port [1433]:
Username [sal]:
Password:
Database name [DB_service]: DB_51

Commit settings (y/n) [y]:

Checking database status...
Database already exists.
To enable realtime communication between cluster members please open port 80 using Firewall menu option in CLI menu once the system configuration is complete

Saving server and client certificate passwords..

WARNING: Please enter the same passwords used to generate internal Public Key Infrastructure (PKI) in first node
Do you want to use the same password for all the certificates of the PKI [y]:
```

- パスワードを入力すると、2 番目のノードの初期設定が完了します。

```

Saving server and client certificate passwords..

WARNING: Please enter the same passwords used to generate internal Public Key In
frastructure (PKI) in first node
Do you want to use the same password for all the certificates of the PKI [y]:
y
New password:
Re-enter new password:
Saving server and client certs password...

Applying port listener configuration...
Applying firewall settings ...
Writing iptables configuration...
Restarting iptables...

Initial system configuration complete!
Stopping configuration app... [ OK ]
Starting configuration app...
this may take a few seconds.....
application started [ OK ]
Stopping main app... [ OK ]
Starting main app...
this may take a few minutes....._
    
```

7. 構成が完了するとサーバーが再起動され、ログオンダイアログボックスが表示されます。

```

Applying port listener configuration...
Applying firewall settings ...
Writing iptables configuration...
Restarting iptables...

Initial system configuration complete!
Stopping configuration app... [ OK ]
Starting configuration app...
this may take a few seconds.....
application started [ OK ]
Stopping main app... [ OK ]
Starting main app...
this may take a few minutes.....^ [ .....
.....
application started [ OK ]

To access the console, from a web browser, go to the following location and
log on with your console credentials:
https://10.147.75.59:4443/

Starting monitoring... [ OK ]

xms51.wg.lab login:
    
```

注:

ログオンダイアログボックスは最初の VM のログオンダイアログボックスと同じです。同じであるため、両方の VM で同じデータベースサーバーを使用していることが確認できます。

8. XenMobile の完全修飾ドメイン名 (FQDN) を使用して、Web ブラウザで XenMobile コンソールを開きます。
9. XenMobile コンソールで、右上のレンチアイコンをクリックします。



[サポート] ページが開きます。

10. [上級] の [クラスター情報] をクリックします。

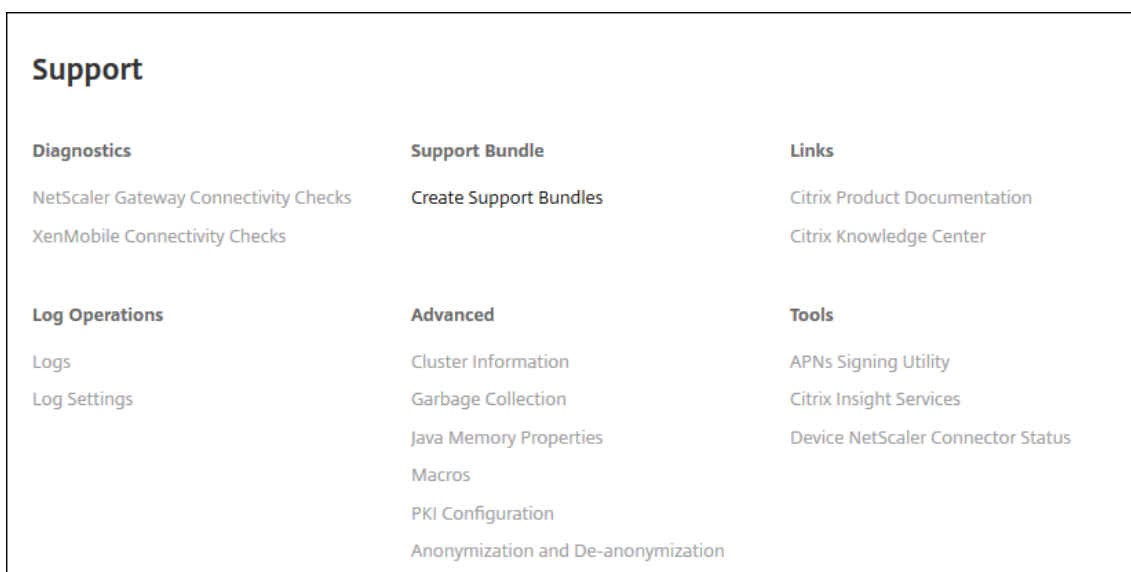

クラスターのメンバー、デバイス接続情報、タスクなど、クラスターに関するすべての情報が表示されます。新しいノードがクラスターのメンバーになります。

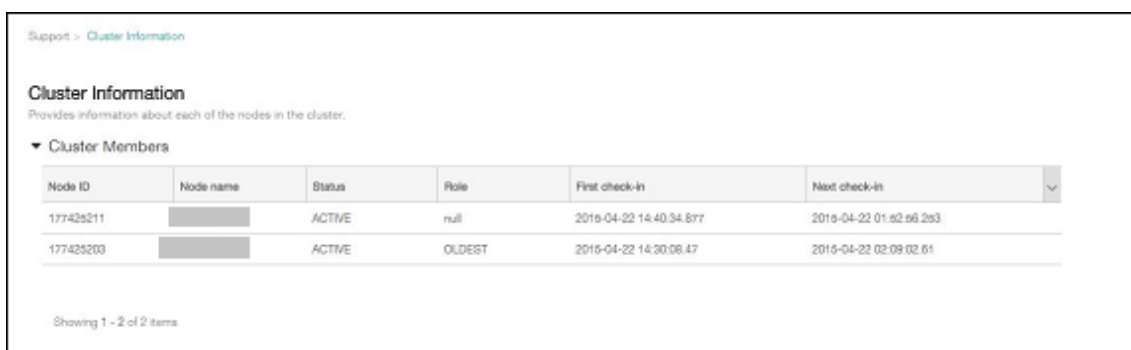

別のノードを追加する場合も、手順は同じです。クラスターに追加された最初のノードの役割は **OLDEST** です。その後追加されたノードの役割は、**NONE** または **null** と表示されます。

Citrix ADC で XenMobile クラスターの負荷分散を構成するには

必要なノードを XenMobile クラスターのメンバーとして追加した後、クラスターにアクセスできるようにノードの負荷分散を行います。負荷分散を行うには、Citrix ADC で利用可能な XenMobile ウィザードを実行します。次の手順では、ウィザードを実行して XenMobile の負荷を分散する方法について説明します。

1. Citrix ADC にログオンします。
2. [Configuration] タブで **[XenMobile]** をクリックし、**[Get Started]** をクリックします。

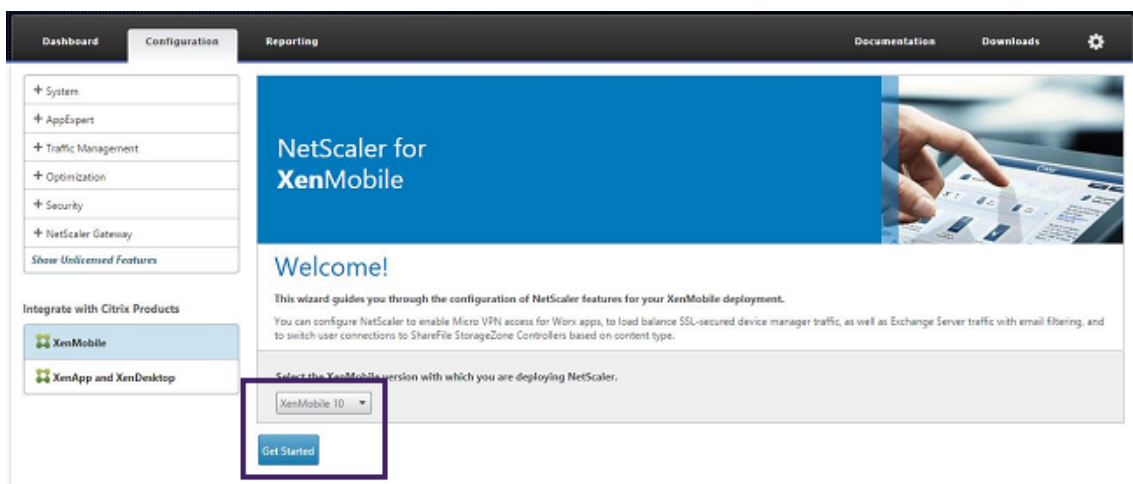

3. **[Access through Citrix Gateway]** チェックボックスと **[Load Balance XenMobile Servers]** チェックボックスを選択してから、**[Continue]** をクリックします。

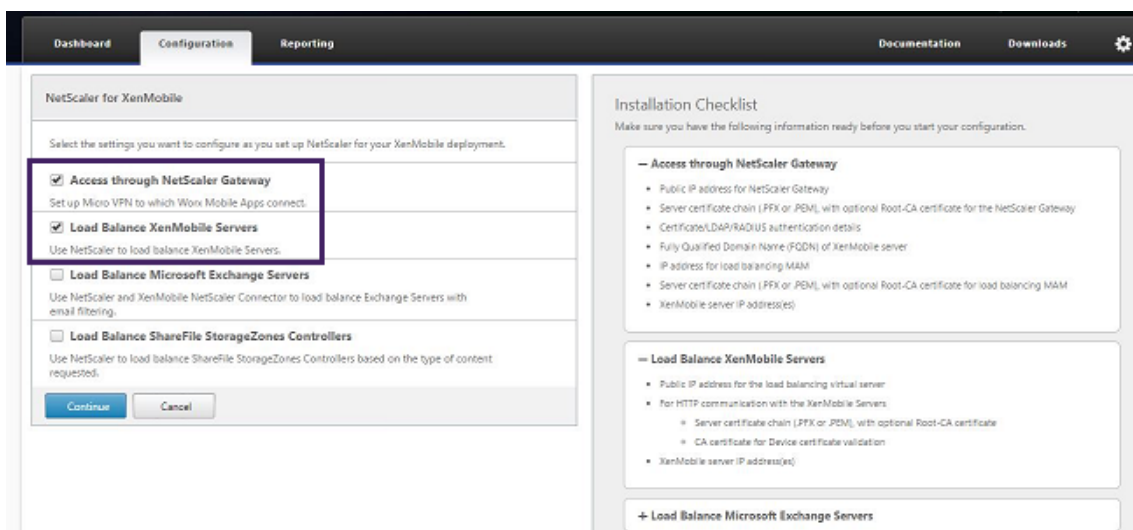

4. Citrix Gateway の IP アドレスを入力してから **[Continue]** をクリックします。

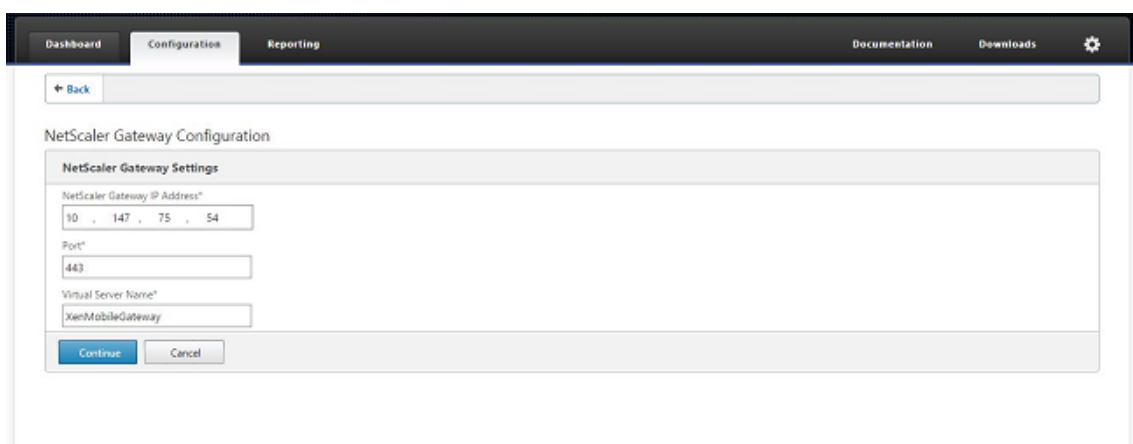

5. 次のいずれかを実行して、サーバー証明書を Citrix Gateway の仮想 IP アドレスにバインドし、**[Continue]**

をクリックします。

- **[Use existing certificate]** で、リストからサーバー証明書を選択します。
- **[Install Certificate]** をクリックして、新しいサーバー証明書をアップロードします。

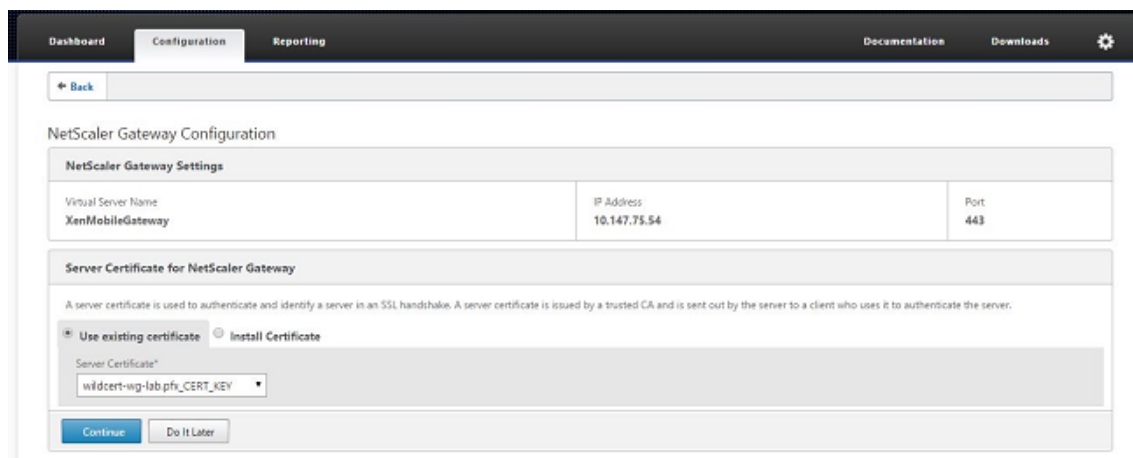

The screenshot shows the NetScaler Gateway Configuration page. The 'Server Certificate for NetScaler Gateway' section is active, with the 'Use existing certificate' radio button selected. The 'Server Certificate' dropdown menu is open, showing 'wildcert-wg-lab_pfx_CERT_KEY' as the selected option. The 'Continue' button is highlighted in blue.

6. 認証サーバーの詳細を入力し、**[Continue]** をクリックします。

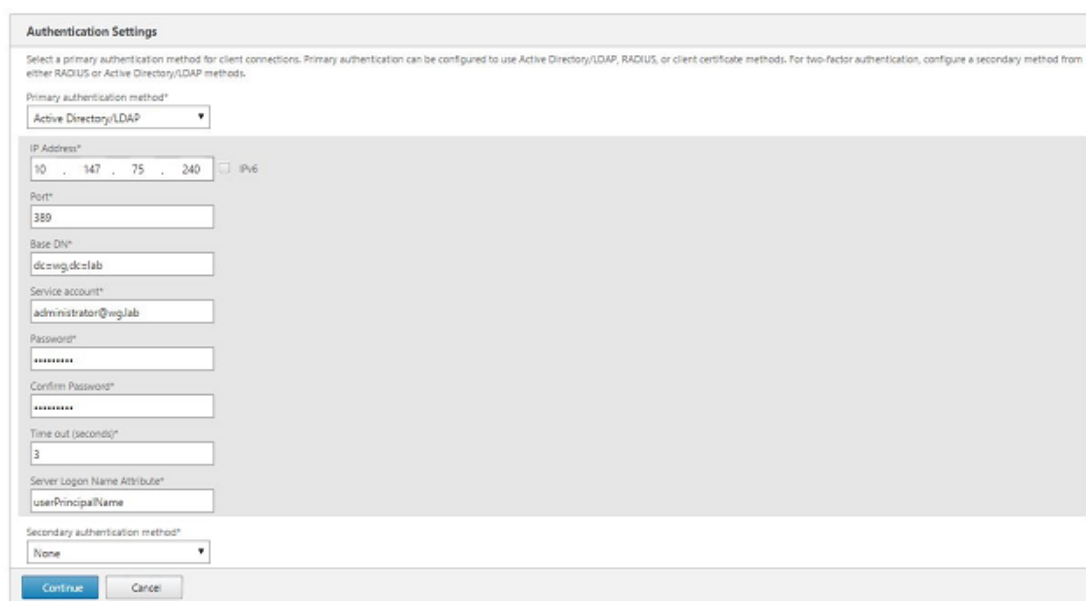

The screenshot shows the Authentication Settings page. The 'Primary authentication method' is set to 'Active Directory/LDAP'. The 'IP Address' field is set to '10.147.75.240'. The 'Port' field is set to '389'. The 'Base DN' field is set to 'dc=wg,dc=lab'. The 'Service account' field is set to 'administrator@wg.lab'. The 'Password' and 'Confirm Password' fields are filled with masked characters. The 'Time out (seconds)' field is set to '3'. The 'Server Logon Name Attribute' field is set to 'userPrincipalName'. The 'Secondary authentication method' is set to 'None'. The 'Continue' button is highlighted in blue.

注:

[Server Logon Name Attribute] が XenMobile LDAP 構成で指定したものと同一であることを確認してください。

7. [XenMobile settings] の下で [Load Balancing FQDN for MAM] を入力し、**[Continue]** をクリックします。

注:

MAM 負荷分散仮想 IP アドレスの FQDN と XenMobile の FQDN が同じであることを確認してください。

8. SSL ブリッジモード (HTTPS) を使用する場合は、[**HTTPS communication to XenMobile Server**] を選択します。ただし、SSL オフロードを使用する場合は、上の図に示したように [**HTTP communication to XenMobile Server**] を選択します。このトピック用には、SSL ブリッジモード (HTTPS) が選択されます。
9. サーバー証明書を MAM 負荷分散仮想 IP アドレスにバインドし、[Continue] をクリックします。

10. [XenMobile Servers] の下で [**Add Server**] をクリックして XenMobile ノードを追加します。

11. XenMobile ノードの IP アドレスを入力し、[Add] をクリックします。

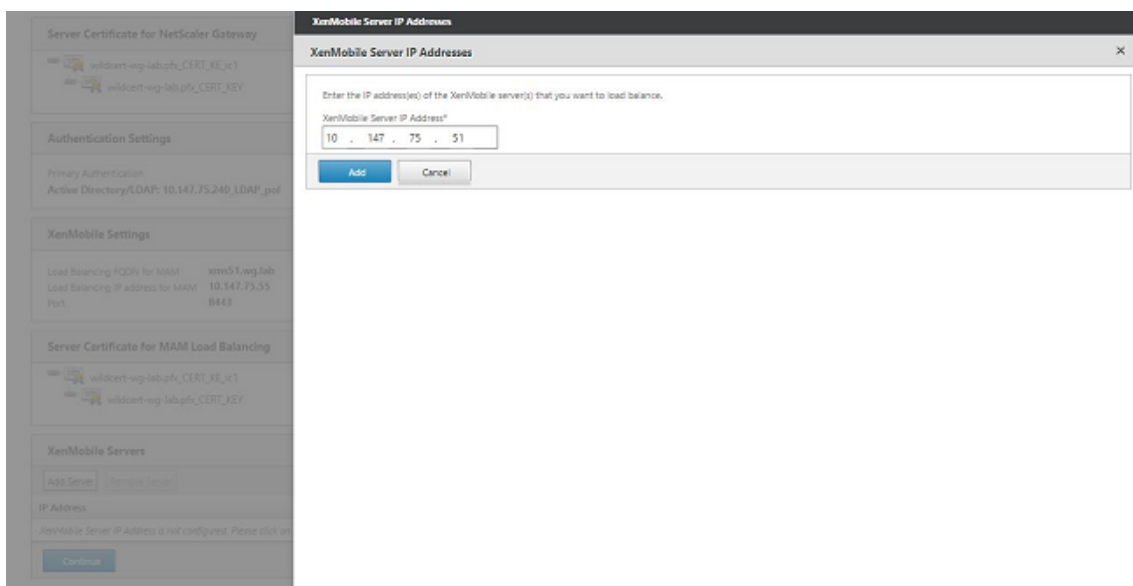

12. 手順 10 および 11 を繰り返して、XenMobile クラスターに含まれる XenMobile ノードを追加します。追加したすべての XenMobile ノードが表示されます。[続行] をクリックします。

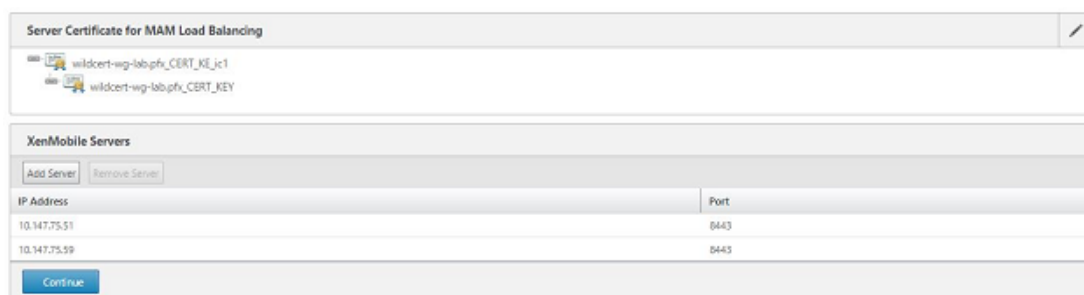

13. [Load Balance Device Manager Servers] をクリックして MDM 負荷分散の設定を続行します。



14. MDM 負荷分散 IP アドレスに使用する IP アドレスを入力し、[Continue] をクリックします。

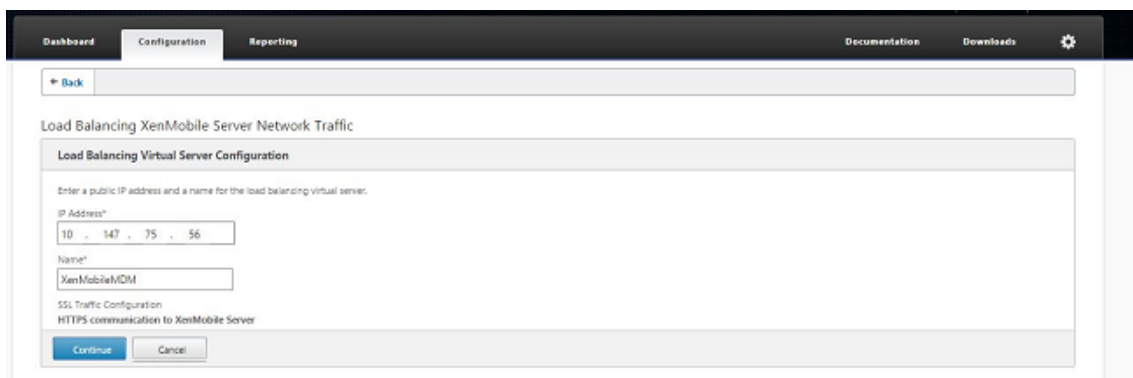

15. 一覧に XenMobile ノードが表示されたら、**[Continue]** をクリックしてから **[Done]** をクリックして処理を完了します。

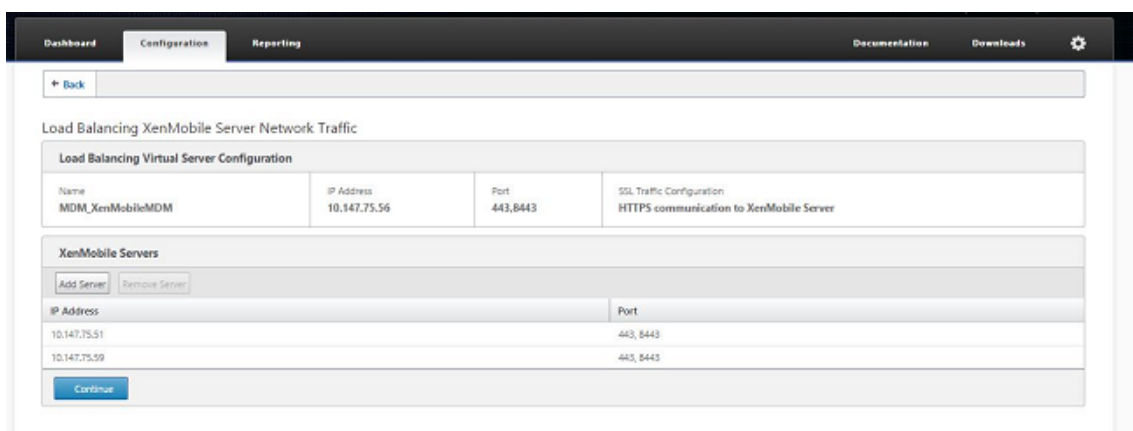

[XenMobile] ページに仮想 IP アドレスのステータスが表示されます。

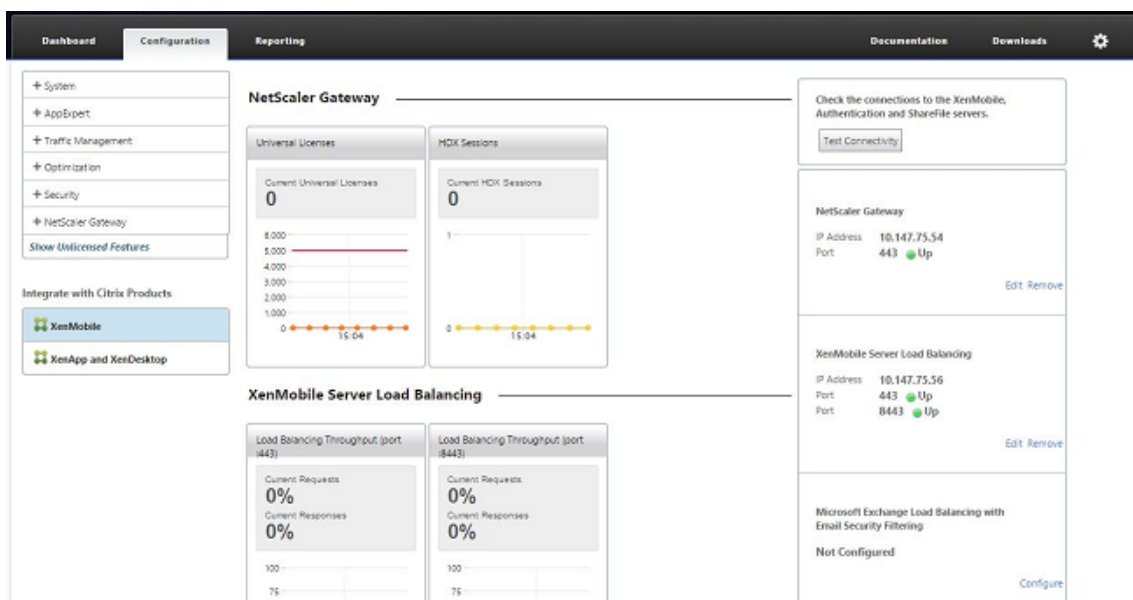

16. 仮想 IP アドレスが使用可能で動作状態になっているかどうかを確認するには、**[Configuration]** タブをクリックし、**[Traffic Management]**、**[Load Balancing]**、**[Virtual Servers]** の順にクリックします。

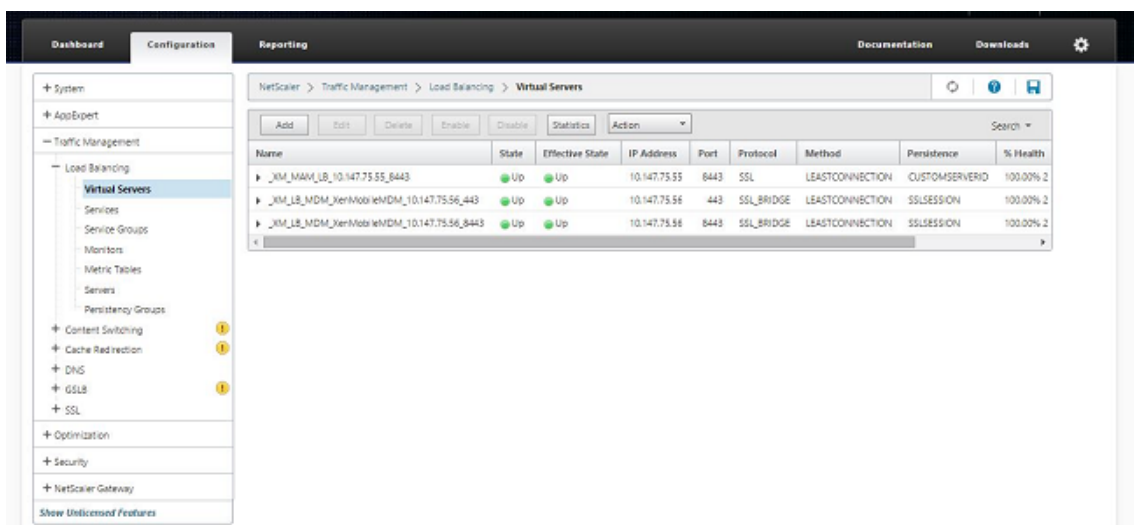

Citrix ADC の DNS エントリが MAM 負荷分散仮想 IP アドレスを参照していることも示されます。

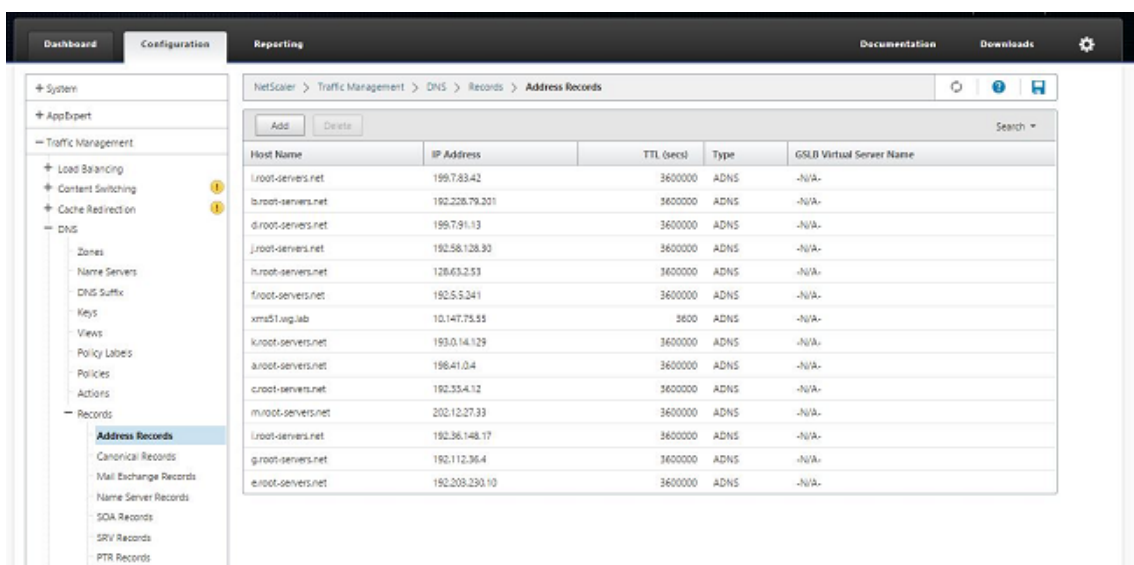

障害回復ガイド

May 21, 2019

アクティブ/パッシブフェイルオーバー戦略を使用して複数サイトの障害回復を含めた XenMobile 展開環境を構築し、構成できます。詳しくは、XenMobile 展開ハンドブックの[障害回復](#)のトピックを参照してください。

プロキシサーバーの有効化

January 10, 2020

発信インターネットトラフィックを制御するために、そのトラフィックを発信するプロキシサーバーを XenMobile にセットアップできます。コマンド行インターフェース (CLI) を使用してプロキシ・サーバーをセットアップします。プロキシサーバーのセットアップにはシステムの再起動が必要です。

1. XenMobile CLI メインメニューで、「**2**」と入力して [System] メニューを開きます。
2. [System] メニューで、「**6**」と入力して [Proxy Server] メニューを選択します。

```
[2] System
[3] Troubleshooting
[4] Help
[5] Log Out
-----
Choice: [0 - 5] 2
-----
System Menu
-----
[0] Back to Main Menu
[1] Display System Date
[2] Set Time Zone
[3] Display System Disk Usage
[4] Update Hosts File
[5] Display Device Management Instance Name
[6] Proxy Server
[7] Admin (CLI) Password
[8] Restart Server
[9] Shutdown Server
[10] Advanced Settings
-----
```

3. [プロキシの構成] メニューで、「**1**」と入力して [SOCKS] を選択します。

この設定を保存する前に、HTTPS も構成する必要があります。SOCKS と HTTPS の設定を同じ構成で保存しない限り、プロキシは機能しません。

```
-----  
Choice: [0 - 10] 6  
-----  
Proxy Configuration Menu  
-----  
[0] Back to System Menu  
[1] SOCKS  
[2] HTTPS  
[3] HTTP  
[4] Exclusion List  
[5] Display Configuration  
[6] Delete Proxy Configuration  
-----
```

4. プロキシサーバーの IP アドレス、ポート番号、およびターゲットを入力します。プロキシサーバーの種類別の、サポートされるターゲットの種類については以下の表を参照してください。

プロキシの種類	サポートされるターゲット
SOCKS	APNS
HTTP	APNS、Web、PKI
HTTPS	Web、PKI
認証付き HTTP	Web、PKI
認証付き HTTPS	Web、PKI

```
-----  
Proxy Configuration Menu  
-----  
[0] Back to System Menu  
[1] SOCKS  
[2] HTTPS  
[3] HTTP  
[4] Exclusion List  
[5] Display Configuration  
[6] Delete Proxy Configuration  
-----  
Choice: [0 - 6] 1  
  
Enter socks proxy information  
Address [1]: 203.0.113.23  
Port[1]: 1080  
Target - APNS  
Proxy configuration updated successfully.  
Please restart all nodes in the cluster for the changes to take effect  
Are you sure to restart the system? [y/n]: █
```

5. 「n」、 「2」 と入力して [HTTPS] を選択し、プロキシサーバーの IP アドレス、ポート番号、およびターゲットを入力します。
6. プロキシサーバーに認証用のユーザー名およびパスワードを構成する場合は 「y」 と入力し、ユーザー名とパスワードを入力します。

```
[0] Back to System Menu  
[1] SOCKS  
[2] HTTPS  
[3] HTTP  
[4] Exclusion List  
[5] Display Configuration  
[6] Delete Proxy Configuration  
-----  
Choice: [0 - 6] 2  
  
Enter https proxy information  
Address [1]: 203.0.113.23  
Port[1]: 4443  
Configure username & password [y/n]: y  
Username: Justaname  
Password:  
Target - WEB  
WEB proxy configured. Override proxy settings?[y/n]: █
```

7. 「y」 と入力して設定を保存します。

SQL Server の構成

April 16, 2020

オンプレミスの XenMobile Server から SQL Server に接続する場合は、次のいずれかのドライバーを使用できません:

- デフォルトのドライバー
- jTDS
- Microsoft Java Database Connectivity (JDBC) ドライバー

jTDS ドライバは、次の場合のデフォルトのドライバです:

- オンプレミスの XenMobile Server をインストールします。
- jTDS ドライバを使用するように設定された XenMobile サーバーからアップグレードします。

どちらのドライバーでも、XenMobile では SQL Server 認証または Windows 認証がサポートされます。認証とドライバーのこれらの組み合わせでは、SSL をオンまたはオフにすることができます。

Microsoft JDBC ドライバーで Windows 認証を使用する場合、ドライバーは Kerberos との統合認証を使用します。XenMobile は Kerberos とやり取りをして、Kerberos キー配布センター (KDC) の詳細情報を取得します。必要な詳細が取得できない場合は、XenMobile CLI で Active Directory サーバーの IP アドレスを入力するように求められます。

jTDS ドライバーから JDBC ドライバーに切り替えるには、すべての XenMobile Server ノードに SSH を適用し、XenMobile CLI を使用して構成します。次のように、現在の jTDS ドライバーの構成によって手順が異なります。

Microsoft JDBC への切り替え (SQL Server 認証)

次の手順を完了するには、SQL Server のユーザー名とパスワードが必要です。

1. すべての XenMobile Server ノードに SSH を適用します。
2. XenMobile CLI メインメニューで、「**2**」と入力して [**System**] メニューを開きます。
3. 「**12**」を入力して [Advanced Settings] を選択します。
4. 「**7**」を入力して [Switch JDBC driver] を選択し、Microsoft の場合は「**m**」を入力します。

```
[12] Advanced Settings
-----
Choice: [0 - 12] 12

***** WARNING *****
Please only modify these options if you are
in contact with Citrix Support
*****

-----
Advanced Settings
-----
[0] Back to System Menu
[1] Toggle FIPS mode
[2] Custom Ciphers
[3] SSL protocols
[4] Reset SSL Certificate
[5] Reset pki.xml
[6] Server Tuning
[7] Switch JDBC driver
-----
Choice: [0 - 7] 7
JDBC driver type (JTDS or Microsoft) []:
```

5. プロンプトが表示されたら、「y」を入力して SQL 認証を選択し、SQL Server のユーザー名とパスワードを入力します。
6. 各 XenMobile Server ノードに対して手順を繰り返します。
7. 各 XenMobile Server ノードを再起動します。

Microsoft JDBC への切り替え (SSL はオフ、Windows 認証)

次の手順を完了するには、Active Directory のユーザー名とパスワード、Kerberos KDC 領域、および KDC のユーザー名が必要です。

1. すべての XenMobile Server ノードに SSH を適用します。
2. XenMobile CLI メインメニューで、「2」と入力して **[System]** メニューを開きます。
3. 「12」を入力して [Advanced Settings] を選択します。
4. 「7」を入力して [Switch JDBC driver] を選択し、「m」を入力します。
5. SQL Server 認証を使用するかどうかを確認するメッセージが表示されたら、「n」と入力します。
6. プロンプトが表示されたら、SQL Server 用に構成された Active Directory のユーザー名とパスワードを入力します。
7. XenMobile で Kerberos KDC 領域が自動検出されない場合は、SQL Server の FQDN を含む KDC の詳細を入力するように求められます。

8. SSL を使用するかどうかを確認するメッセージが表示されたら、「n」と入力します。XenMobile によって構成が保存されます。エラーのため XenMobile が構成を保存できない場合は、エラーメッセージと入力した詳細が表示されます。
9. 各 XenMobile Server ノードに対して手順を繰り返します。
10. 各 XenMobile Server ノードを再起動します。

XenMobile データベースのパスワードを変更するには

XenMobile のデータベースパスワードを変更するには、このガイドラインに従ってください（Citrix サポートからパスワードの変更を指示された場合など）。

SQL Server が Windows 認証を使用している場合は、Windows Active Directory でデータベースのパスワードを変更します。次に、データベースサーバー上のデータベース管理者アカウントを更新して、パスワードの変更を同期します。XenMobile で次のようにパスワードを変更できるようになります。

重要:

- データベースのパスワードを変更するために、事前にメンテナンスウィンドウのスケジュールを設定します。システムのダウンタイム中にパスワードを変更する必要があります。
- パスワードを変更するときは、すべての XenMobile ノードがネットワークに接続されていることを確認してください。パスワードを変更したら、XenMobile を再起動します。

パスワード変更後に XenMobile を再起動しないと、XenMobile はリカバリモードになります。その場合は、SQL Server で古いパスワードに戻し、XenMobile を再起動して、パスワードを再度変更します。

1. すべての XenMobile Server ノードが実行されていることを確認します。クラスタ環境では、すべてのノードを起動します。
2. 仮想サーバーを無効にすることによって、Citrix ADC ロードバランサーで XenMobile に着信するデバイストラフィックをブロックします。
3. SQL Server でデータベースのパスワードを変更するには、次の手順を実行します：XenMobile CLI にログインし、**[Configuration]** > **[Database]** に移動し、プロンプトが表示されたら、変更後のパスワードを入力します：

```
1 Server []: <ipAddress>
2 Port [1433]: 1433
3 Username [sa]: <userName>
4 Password: <*****>
5 <!--NeedCopy-->
```

4. **Y** を選択してサーバーを再起動します。
5. クラスタ内の他のすべてのノードについて、手順 3 と 4 を繰り返します。

6. Citrix ADC ロードバランサーで仮想サーバーを有効にして、着信デバイストラフィックのブロックを解除します。

サーバープロパティ

November 6, 2020

XenMobile には、サーバー全体の操作に適用される多くのプロパティがあります。この記事ではさまざまなサーバープロパティと、サーバープロパティを追加、編集、削除する方法について説明します。

一部のプロパティはカスタムキーです。カスタムキーを追加するには、[追加] をクリックし、[キー] から [カスタムキー] を選択します。

使用されることが多いプロパティについて詳しくは、XenMobile 仮想ハンドブックの「[サーバープロパティ](#)」を参照してください。

サーバープロパティ定義

常にデバイスを追加

- **true** の場合、XenMobile はデバイスを XenMobile コンソールに追加します。そのため、登録に失敗しても、登録しようとしたデバイスを確認できます。デフォルトは **false** です。

AG クライアント証明書の発行調整間隔

- 証明書の作成の猶予期間です。この間隔により、XenMobile で短時間にデバイスの証明書が複数作成されることを防ぎます。この値は変更しないでください。デフォルトは **30** 分です。

監査ログのクリーンアップ実行日時

- 監査ログクリーンアップを開始する時刻（「HH:MM AM/PM」の形式）。例: 04:00 AM。デフォルトは **02:00 AM** です。

監査ログのクリーンアップ間隔 (日)

- XenMobile に監査ログが保持される日数です。デフォルトは **1** です。

Audit Logger

- **False** の場合、ユーザーインターフェイス (UI) イベントはログに記録されません。デフォルト値は **False** です。

監査ログの保持期間 (日)

- XenMobile に監査ログが保持される日数です。デフォルトは **7** です。

auth.ldap.connect.timeout および **auth.ldap.read.timeout**

- LDAP の反応が遅い場合に対処するには、次のカスタムキーのサーバープロパティを追加することをお勧めします。
 - キー: カスタムキー
 - キー: **auth.ldap.connect.timeout**
 - 値: **60000**
 - 表示名: **auth.ldap.connect.timeout**
 - 説明: **LDAP** 接続のタイムアウト
 - キー: カスタムキー
 - キー: **auth.ldap.read.timeout**
 - 値: **60000**
 - 表示名: **auth.ldap.read.timeout**
 - 説明: **LDAP** 読み取りのタイムアウト

証明書の書き換え (秒数)

- 証明書の有効期限が切れる前に、XenMobile が証明書の更新を開始する秒数です。たとえば、証明書が 12 月 30 日に期限切れになる予定でこのプロパティが 30 日に設定されている場合、デバイスが 12 月 1 日から 12 月 30 日の間に接続すると XenMobile は証明書の更新を試みます。デフォルトは **2592000** 秒 (30 日間) です。

接続タイムアウト

- 無操作状態でセッションがタイムアウトになるまでの期間 (分単位) です。この期間を過ぎると、XenMobile はデバイスへの TCP 接続を閉じます。セッションは開いたままになります。Android デバイス、Windows CE デバイス、Remote Support に適用されます。デフォルトは **5** 分です。

Microsoft 証明書サーバーへの接続タイムアウト

- XenMobile が証明書サーバーからの応答を待機する秒数です。証明書サーバーの接続速度が遅く、トラフィックが多い場合、この値を 60 秒以上にします。証明書サーバーが 120 秒経っても応答しない場合は、保守が必要です。デフォルトは **15000** ミリ秒 (15 秒) です。

デフォルトの展開チャンネル

- XenMobile でのデバイスへのリソースの展開: ユーザーレベル (**DEFAULT_TO_USER**) とデバイスレベルのどちらで行うかを指定します。デフォルトは **DEFAULT_TO_DEVICE** です。

展開ログのクリーンアップ (日)

- XenMobile に展開ログが保持される日数です。デフォルトは **7** です。

ホスト名の検証を無効化

- デフォルトでは、Microsoft PKI サーバーを除く送信接続でホスト名の認証が有効です。ホスト名の認証に失敗すると、サーバーログに次のようなエラーが記録されます: 「一括購入サーバーに接続できません: ホスト名 192.0.2.0 はピアによって提供された証明書のサブジェクトと一致しません」。ホスト名の認証によって展開が損なわれる場合は、このプロパティを **true** に変更します。デフォルトは **false** です。

SSL サーバーの検証を無効化

- **True** の場合、以下の条件がすべて満たされると SSL サーバー証明書の検証が無効になります。
 - XenMobile Server で証明書ベースの認証を有効にしている
 - 証明書発行者に Microsoft CA サーバーを指定している
 - ルート XenMobile Server に信頼されていない内部 CA により証明書に署名している

デフォルトは **True** です。

コンソールの有効化

- **true** の場合、Self Help Portal コンソールへのユーザーアクセスが可能になります。デフォルトは **true** です。

Enable Crash Reporting

- **true** の場合、Secure Hub for iOS および Android での問題のトラブルシューティングを目的として、Citrix によりクラッシュレポートと診断情報が収集されます。**false** の場合、データは収集されません。デフォルト値は **true** です。

診断のための **Hibernate** 統計ログの有効化/無効化

- **True** にすると、アプリケーションパフォーマンスの問題のトラブルシューティングを支援する、Hibernate による診断統計ログが有効になります。Hibernate は、Microsoft SQL Server への XenMobile の接続のために使用されるコンポーネントです。ログはアプリケーションのパフォーマンスに影響を及ぼすため、デフ

ォルトでは無効になっています。膨大なログファイルが作成されるのを避けるため、ログを有効にするのは短期間だけにしてください。XenMobile は、/opt/sas/logs/hibernate_stats.log にログを書き込みます。デフォルト値は **False** です。

Enable macOS OTA

- **false** の場合、macOS デバイス用の登録リンクの使用が禁止され、macOS ユーザーの登録方法が登録招待状のみに制限されます。デフォルトは **true** です。

通知トリガーの有効化

- Secure Hub クライアントの通知を有効または無効にします。値 **true** を指定すると、通知が有効になります。デフォルトは **true** です。

force.server.push.required.apps

- 次のような場合に、Android および iOS デバイスで必要なアプリの強制展開を有効にします。
 - アップロードした新しいアプリを必要なアプリとしてマーク付けした場合。
 - 既存のアプリを必要なアプリとしてマーク付けした場合。
 - 必要なアプリをユーザーが削除した場合。
 - Secure Hub の更新が利用可能な場合。

必須アプリの強制展開は、デフォルトでは **false** です。強制展開を有効にするには、カスタムキーを作成して値を **true** に設定します。強制展開中には、エンタープライズアプリやパブリック App Store アプリなどの MDX 対応の必要なアプリは、即時アップグレードされます。アップグレードは、アプリの更新猶予期間の MDX ポリシーを構成し、ユーザーが後でアプリをアップグレードすることを選択した場合でも発生します。

- キー: カスタムキー
- キー: **force.server.push.required.apps**
- 値: **false**
- 表示名: **force.server.push.required.apps**
- 説明: 必須アプリを強制的に展開する

許可および禁止された **ActiveSync** ユーザーの完全な抽出

- XenMobile が許可および禁止された ActiveSync ユーザーの完全な一覧（ベースライン）を抽出する間隔（秒単位）です。デフォルトは **28800** 秒です。

hibernate.c3p0.idle_test_period

- この「カスタムキー」という XenMobile のサーバープロパティでは、接続が自動的に検証されるまでのアイドル時間を秒単位で指定します。このキーは次のように構成します。デフォルトは **30** です。

- キー: カスタムキー
- キー: **hibernate.c3p0.idle_test_period**
- 値: **30**
- 表示名: **hibernate.c3p0.idle_test_period=nnn**
- 説明: **Hibernate idle test period**

hibernate.c3p0.max_size

- このカスタムキーでは、XenMobile で SQL Server データベースに対して開くことのできる最大接続数を指定します。XenMobile では、このカスタムキーに指定した値が上限として使用されます。接続は必要な場合のみ開かれます。値は、データベースサーバーの処理能力に合わせて設定します。詳しくは、「[XenMobile の動作の調整](#)」を参照してください。このキーは次のように構成します。デフォルト値は **1000** です。
- キー: **hibernate.c3p0.max_size**
- 値: **1000**
- 表示名: **hibernate.c3p0.max_size**
- 説明: **DB connections to SQL**

hibernate.c3p0.min_size

- このカスタムキーでは、XenMobile が SQL Server データベースに対して開く最小接続数を指定します。このキーは次のように構成します。デフォルトは **100** です。
- キー: **hibernate.c3p0.min_size**
- 値: **100**
- 表示名: **hibernate.c3p0.min_size**
- 説明: **DB connections to SQL**

hibernate.c3p0.timeout

- このカスタムキーでは、アイドル状態のタイムアウトを秒単位で指定します。デフォルトは **120** です。
- キー: カスタムキー
- キー: **hibernate.c3p0.timeout**
- 値: **120**
- 表示名: **hibernate.c3p0.timeout**
- 説明: データベースアイドルタイムアウト

テレメトリが有効かを特定します

- 利用統計情報（カスタマーエクスペリエンス向上プログラム、すなわち CEIP）が有効かどうかを指定します。XenMobile のインストールまたはアップグレード時に CEIP にオプトインすることができます。XenMobile が連続して 15 回アップロードを失敗した場合、利用統計情報は無効になります。デフォルトは **false** です。

無操作状態によるタイムアウト（分）

- サーバプロパティ **WebServices timeout type** が **INACTIVITY_TIMEOUT** に設定されている場合：このプロパティで、次の条件を満たす非アクティブな管理者が XenMobile からログアウトされるまでの分数を指定します：
 - REST サービス用の XenMobile パブリック API を使用して XenMobile コンソールにアクセスした
 - REST サービス用の XenMobile パブリック API を使用してサードパーティアプリにアクセスした。タイムアウト値が **0** の場合、非アクティブなユーザーはログインしたままになります。

デフォルトは **5** です。

iOS デバイス管理登録：自動インストールを有効にする

- **true** の場合、このプロパティはデバイスの登録中に必要なユーザー操作の量を削減します。ユーザーは [ルート **CA** のインストール]（必要に応じて）および [MDM プロファイルのインストール] をクリックする必要があります。

iOS デバイス管理登録：最初の手順の遅延

- この値では、ユーザーがデバイス登録で資格情報を入力した後にルート CA を要求するメッセージが表示されるまでの待機時間を指定します。このプロパティは、ネットワーク遅延またはスピードの問題がある場合のみ編集することをお勧めします。編集する場合は、5000 ミリ秒（5 秒）を超える値を設定しないでください。デフォルトは **1000** ミリ秒（1 秒）です。

iOS デバイス管理登録：最後の手順の遅延

- デバイスの登録中、このプロパティの値は MDM プロファイルのインストールからデバイスでエージェントを開始するまでの待機時間を指定します。このプロパティは、ネットワーク遅延またはスピードの問題がある場合のみ編集することをお勧めします。編集する場合は、5000 ミリ秒（5 秒）を超える値を設定しないでください。デフォルトは **1000** ミリ秒（1 秒）です。

iOS デバイス管理：ID デリバリーモード

- XenMobile は、**SCEP**（セキュリティ上推奨される）または **PKCS12** を使用して MDM 証明書をデバイスに配布するかを指定します。PKCS12 モードの場合、サーバーでキーペアが生成され、ネゴシエーションは実行されません。デフォルトは **SCEP** です。

iOS デバイス管理: ID キーサイズ

- MDM ID、iOS プロファイルサービス、XeMobile iOS エージェント ID の秘密キーのサイズを定義します。デフォルトは **1024** です。

iOS デバイス管理: ID 更新日数

- 証明書の有効期限が切れる前に、XenMobile が証明書の更新を開始する秒数を指定します。たとえば、証明書が 10 日後に期限切れになり、このプロパティが **10** 日間に設定されている場合、デバイスが期限切れの 9 日前に接続すると XenMobile は新しい証明書を発行します。デフォルトは **30** 日間です。

iOS MDM APNS 秘密キーのパスワード

- このプロパティには、XenMobile が Apple サーバーに通知をプッシュするために必要な APNs パスワードが含まれます。

デバイスが切断されるまでの非アクティブ期間

- デバイスが XenMobile から切断されるまで非アクティブ状態（最後の認証を含む）でいられる期間を指定します。デフォルトは **7** 日間です。

MAM のみのデバイスの最大値

- このカスタムキーでは、各ユーザーが登録可能な MAM のみデバイスの数を制限します。このキーは次のように構成します。値を **0** にすると、デバイスを無制限に登録できます。
- キー = **number.of.mam.devices.per.user**
- 値 = **5**
- 表示名 = **MAM のみのデバイスの最大値**
- 説明 = 各ユーザーが登録できる **MAM** デバイスの数を制限します。

MaxNumberOfWorker

- 多数の一括購入ライセンスをインポートする時に使用するスレッド数です。デフォルトは **3** です。さらに最適化が必要な場合は、スレッド数を増やすことができます。ただし、スレッド数を大きくする（6 など）と、一括購入ライセンスのインポートにより CPU 使用率が非常に高くなります。

Citrix ADC のシングルサインオン

- **False** の場合、Citrix ADC から XenMobile へのシングルサインオン時に XenMobile コールバック機能が無効にされます。コールバック機能は、Citrix Gateway の構成でコールバック URL が設定されている場合に Citrix Gateway のセッション ID の検証に使用されます。デフォルト値は **False** です。

連続して失敗したアップロードの数

- カスタマーエクスペリエンス向上プログラム (CEIP) アップロード中の連続失敗回数を表示します。アップロードが失敗した場合、XenMobile がこの値を増やします。アップロードが 15 回失敗すると、XenMobile によって CEIP (利用統計情報) が無効化されます。詳しくは、サーバープロパティの「テレメトリが有効かを特定する」を参照してください。アップロードが成功した場合、XenMobile によってこの値は **0** にリセットされます。

デバイスごとのユーザーの数

- モバイルデバイス管理 (MDM: Mobile Device Management) に同じデバイスを登録できるユーザーの最大数。値 **0** は、無制限の数のユーザーが同じデバイスを登録できることを意味します。デフォルトは **0** です。

許可および禁止されたユーザーの増分変更の抽出

- ActiveSync デバイスの差分を取得する PowerShell コマンドを実行するときに、XenMobile がドメインからの応答を待機する秒数です。デフォルトは **60** 秒です。

Microsoft 認証サーバーへの読み取りタイムアウト

- 読み取りを実行する場合、XenMobile が証明書サーバーからの応答を待つ秒数です。証明書サーバーの接続速度が遅く、トラフィックが多い場合、この値を 60 秒以上にすることができます。証明書サーバーが 120 秒経っても応答しない場合は、保守が必要です。デフォルトは **15000** ミリ秒 (15 秒) です。

REST Web サービス

- RESTWeb サービスを有効化します。デフォルトは **true** です。

指定されたサイズのチャンクでデバイス情報を取得する

- この値は、デバイスのエクスポート中のマルチスレッド処理で内部的に使用されます。この値を大きくすると、単一のスレッドで解析できるデバイス数が増加します。この値を小さくすると、デバイスをフェッチするスレッド数が増加します。この値を小さくすると、エクスポートおよびデバイスリストのフェッチのパフォーマンスが向上する可能性があります。利用可能なメモリが減少する可能性もあります。デフォルトは **1000** です。

セッションログのクリーンアップ (日)

- XenMobile にセッションログが保持される日数です。デフォルトは **7** です。

サーバーモード

- アプリ管理、デバイス管理、またはアプリおよびデバイス管理に対応して、XenMobile を MAM、MDM、または ENT (エンタープライズ) のいずれのモードで実行するかを指定します。次の表に示すように、デバイスの登録方法に応じて、サーバーモードプロパティを設定します。サーバーモードの既定値は、ライセンスの種類にかかわらず **ENT** です。

XenMobile MDM Edition のライセンスがある場合は、サーバープロパティに設定するサーバーモードにかかわらず、有効なサーバーモードは常に MDM です。これは、MDM エディションの場合、サーバーモードを MAM または ENT に設定しても、アプリ管理を有効にできないことを意味します。

現在のライセンスのエディション	デバイスを登録するモード	必要なサーバーモードプロパティの設定
エンタープライズ/上級	MDM モード	MDM
エンタープライズ/上級	MDM+MAM モード	ENT
MDM	MDM モード	MDM

有効なサーバーモードとは、サーバーモードとインストールされているライセンスの種類の組み合わせです。MDM ライセンスの場合は、サーバーモードにかかわらず、有効なサーバーモードは常に MDM です。エンタープライズおよび上級ライセンスの場合、有効なサーバーモードはサーバーモードに一致します (サーバーモードが **ENT** または **MDM** の場合)。サーバーモードが **MAM** の場合、有効なサーバーモードは ENT です。

ライセンスのアクティブ化、ライセンスの削除、およびサーバープロパティでのサーバーモードの変更が行われるたびに、サーバーログにサーバーモードが追加されます。ログファイルの作成と表示の詳細については、「[ログ](#)」および「[XenMobile でのログファイルの表示および分析](#)」を参照してください。

Content Collaboration の構成の種類

- Citrix Files のストレージの種類を指定します。[エンタープライズ] では、Citrix Files Enterprise モードが有効になります。[コネクタ] では、アクセス先が XenMobile コンソールで作成した Storage Zone Connector のみに制限されます。デフォルトは [なし] で、[構成] > **[ShareFile]** 画面の初期表示が表示されます。この画面では、Citrix Files Enterprise とコネクタの選択を行います。デフォルトは [なし] です。

静的タイムアウト (分)

- **WebServices timeout type** サーバプロパティが **STATIC_TIMEOUT** に設定されている場合: このプロパティで、管理者が次のいずれかの操作を行った後に XenMobile からログアウトされるまでの分数を指定します。
 - REST サービス用の XenMobile パブリック API を使用して XenMobile コンソールにアクセスする
 - REST サービス用の XenMobile パブリック API を使用してサードパーティアプリにアクセスする

デフォルトは **60** です。

エージェントメッセージの無効化をトリガーする

- Secure Hub クライアントのメッセージを有効または無効にします。値を **false** に設定すると、メッセージが有効になります。デフォルトは **true** です。

エージェントのサウンドの無効化をトリガーする

- Secure Hub クライアントのサウンドを有効または無効にします。値を **false** に設定すると、サウンドが有効になります。デフォルトは **true** です。

認証されていない **Android** デバイス用アプリのダウンロード

- **True** の場合、セルフホストされたアプリを、Android Enterprise を実行している Android デバイスにダウンロードできます。このプロパティは、Google Play Store で静的にダウンロード URL を提供する Android Enterprise オプションが有効になっている場合に必要となります。この場合、ダウンロード URL に認証トークンを含む (**XAM One-Time Ticket** サーバプロパティによって定義された) ワンタイムチケットを含めることはできません。デフォルト値は **False** です。

認証されていない **Windows** デバイス用アプリのダウンロード

- ワンタイムチケットが検証されない古い Secure Hub バージョンでのみ使用されます。 **False** の場合、XenMobile から Windows デバイスに、未認証のアプリをダウンロードできます。デフォルト値は **False** です。

ActiveSync ID を使用して **ActiveSync** デバイスをワイプする

- **true** の場合、Endpoint Management コネクタ: Exchange ActiveSync 用は、ActiveSync 識別子を `asWipeDevice` メソッドの引数として使用します。デフォルトは **false** です。

ユーザー定義のデバイスプロパティ **N**

- Windows CE デバイスにのみ使用します。このカスタムキーを使用すると、Windows CE デバイスのレジストリで作成したプロパティを取得できます。XenMobile データベースにこれらのプロパティを格納したら、プロパティの値に基づいて展開規則を作成できます。
- キー: カスタムキー
- キー: **device.properties.userDefinedN**
- 値: 管理者定義
- 表示名: 管理者定義
- 説明: 管理者定義

Exchange のみのユーザー

- **true** の場合、Exchange ActiveSync ユーザーに対するユーザー認証を無効化します。デフォルトは **false** です。

VP 基準間隔

- XenMobile が一括購入ライセンスを Apple から再インポートする最小間隔です。ライセンス情報を更新することにより、XenMobile にすべての変更が反映されます（インポートされたアプリを一括購入から手動で削除した場合など）。デフォルトで、XenMobile は一括購入ライセンスの基準を最低 **720** 分ごとに更新します。

多数の一括購入ライセンスをインストールしている場合（たとえば、50,000 個以上）、基準間隔を広げてライセンスをインポートする頻度とオーバーヘッドを減らすことをお勧めします。Apple からの頻繁な一括購入ライセンス変更が予想される場合は、変更に対して XenMobile が最新状態を維持できるよう、この値を下げることをお勧めします。2つのベースライン間の最小間隔は 60 分です。また、XenMobile は 60 分ごとに差分インポートを実行して前回のインポートからの変更を取得します。このため、一括購入の基準間隔が 60 分の場合、基準間の間隔は最大 119 分開く可能性があります。

WebServices Timeout Type

- パブリック API から取得する認証トークンが期限切れになる方法を指定します。**STATIC_TIMEOUT** の場合、サーバープロパティ **Static Timeout in Minutes** に値が指定されると、XenMobile は認証トークンを期限切れと見なします。

INACTIVITY_TIMEOUT の場合、サーバープロパティ **Inactivity Timeout in Minutes** に指定された間非アクティブであれば、XenMobile は認証トークンを期限切れと見なします。デフォルトは **STATIC_TIMEOUT** です。

Windows Phone MDM 証明書の延長検証 (5 年)

- Windows Phone およびタブレットで MDM から発行されたデバイス証明書の有効期限です。デバイスは、デバイス管理中はデバイス証明書を使用して MDM サーバーへの認証を行います。**true** の場合、有効期限は 5 年間になります。**false** の場合、有効期限は 2 年間になります。デフォルトは **true** です。

Windows WNS Channel - Number of Days Before Renewal

- ChannelURI の更新間隔。デフォルトは **10** 日間です。

Windows WNS Heartbeat Interval

- XenMobile で 3 分ごとのデバイスへの接続を 5 回行った後に再びデバイスへ接続するまでの待機時間です。デフォルトは **6** 時間です。

XAM ワンタイムチケット

- アプリをダウンロードするときのワンタイム認証トークン (OTT: One-Time Authentication Token) の有効時間 (ミリ秒) です。このプロパティは、認証されていない **Android** デバイス用アプリのダウンロードプロパティおよび認証されていない **Windows** デバイス用アプリのダウンロードプロパティとともに使用されます。これらのプロパティにより、未認証アプリのダウンロードを許可するかどうかを指定します。デフォルトは **3600000** です。

XenMobile MDM Self Help Portal コンソールの最大非アクティブ間隔 (分)

- 非アクティブなユーザーが XenMobile Self Help Portal からログアウトされるまでの分数です。タイムアウトが **0** の場合、非アクティブなユーザーはログインしたままになります。デフォルトは **30** です。

サーバープロパティを追加、編集、または削除するには

XenMobile で、サーバーにプロパティを適用できます。変更後は、すべてのノードで XenMobile を再起動し、変更を確定して有効化してください。

注:

XenMobile を再起動するには、ハイパーバイザーからコマンドプロンプトを使用します。

1. XenMobile コンソールで、右上の歯車アイコンをクリックします。[設定] ページが開きます。
2. [サーバー] の下の [サーバープロパティ] をクリックします。[サーバープロパティ] ページが開きます。このページでは、サーバープロパティを追加、編集、または削除できます。

Settings > Server Properties

Server Properties

You must restart XenMobile on all nodes to commit and activate your changes to the server properties. To restart XenMobile, use the command prompt through your hypervisor.

<input type="checkbox"/>	Display name	Key	Value	Default value	Description
<input type="checkbox"/>	NetScaler Gateway Client Cert Issuing Throttling Interval	ag.client.cert.throttling.minutes	30	30	Throttling interval for issuance of NetScaler Gateway client certificates.
<input type="checkbox"/>	Number of consecutive failed uploads.	ceip.consecutive.upload.failures	0	0	
<input type="checkbox"/>	Sharefile byPath API fields	com.citrix.sharefile.byPath.fields	odata.metadata, id, url	odata.metadata, id, url	Comma separated set of fields (case-sensitive) that need to be extracted from the complete sharefile byPath API response
<input type="checkbox"/>	Sharefile configuration type : ENTERPRISE/CONNECTORS/NONE	com.citrix.sharefile.config.type	ENTERPRISE	NONE	Sharefile configuration type . Possible values being ENTERPRISE or CONNECTORS or NONE
<input type="checkbox"/>	Connection Timeout	CONNECTION_TIMEOUT	5	5	Session inactivity timeout, in minutes, after which the TCP connection to a device will be closed (by default 5 minutes).
<input type="checkbox"/>	Identifies if telemetry is enabled or not.	console.ceip.participate	true	false	
<input type="checkbox"/>	Length of Inactivity Before Device Is Disconnected	device.inactivity.days.threshold	7	7	Length of inactivity (in days) before the device is disconnected.
<input type="checkbox"/>	User-Defined Device Properties 1	device.properties.userDefined1			User-defined device properties.
<input type="checkbox"/>	User-Defined Device Properties 2	device.properties.userDefined2			User-defined device properties.
<input type="checkbox"/>	User-Defined Device Properties 3	device.properties.userDefined3			User-defined device properties.

Showing 1 - 10 of 111 items Showing 1 of 12

サーバープロパティを追加するには

1. [追加] をクリックします。[新しいサーバープロパティの追加] ページが開きます。

Settings > Server Properties > Add New Server Property

Add New Server Property

Key

Value*

Display name*

Description

2. 次の設定を構成します:

- キー：一覧から、適切なキーを選択します。キーでは大文字と小文字が区別されます。プロパティの値

を編集する前にシトリックスサポートに問い合わせるか、特殊キーをリクエストしてください。

- 値: 選択したキーに応じて値を入力します。
- 表示名: [サーバープロパティ] の表に表示される、新しいプロパティ値の名前を入力します。
- 説明: 任意で、新しいサーバープロパティの説明を入力します。

3. [保存] をクリックします。

サーバープロパティを編集するには

1. [サーバープロパティ] の表で、編集するサーバープロパティを選択します。

サーバープロパティの横にあるチェックボックスをオンにすると、サーバープロパティ一覧の上にオプションメニューが表示されます。一覧で項目をクリックして、その項目の右側にオプションメニューを開きます。

2. [編集] をクリックします。[新しいサーバープロパティの編集] ページが開きます。

Settings > Server Properties > Edit New Server Property

Edit New Server Property

Key	ag.client.cert.throttling.mi
Value*	30
Display name*	NetScaler Gateway Client
Description	Throttling interval for issuance of NetScaler Gateway client certificates.

3. 必要に応じて以下の情報を変更します。

- キー: このフィールドは変更できません。
- 値: プロパティの値です。
- 表示名: プロパティの名前です。
- 説明: プロパティの説明です。

4. [保存] をクリックして変更を保存するか、[キャンセル] をクリックしてプロパティを変更せずそのままにします。

サーバープロパティを削除するには

1. [サーバープロパティ] の表で、削除するサーバープロパティを選択します。
各プロパティの横のチェックボックスをオンにして、削除するプロパティを複数選択できます。
2. [削除] をクリックします。確認ダイアログボックスが開きます。もう一度 [削除] をクリックします。

コマンドラインインターフェイスオプション

November 6, 2020

XenMobile Server のオンプレミスインストールについては、以下のように CLI オプションが利用できます：

- **XenMobile** をインストールしたハイパーバイザーから：ハイパーバイザーで、インポートした XenMobile 仮想マシンを選択してコマンドプロンプトビューを起動し、XenMobile の管理者アカウントにログオンします。詳しくは、ハイパーバイザーのドキュメントを参照してください。
- ファイアウォールで **SSH** が有効な場合、**SSH** を使用します：XenMobile の管理者アカウントにログオンします。

CLI を使用して、さまざまな構成タスクやトラブルシューティングを実行できます。以下の図は、CLI のトップレベルメニューです。

```
-----  
Main Menu  
-----  
[0] Configuration  
[1] Clustering  
[2] System  
[3] Troubleshooting  
[4] Help  
[5] Log Out  
-----
```

構成オプション

以下は、[**Configuration**] メニューと、各オプションに表示される設定です。

```
-----  
Configuration Menu  
-----  
[0] Back to Main Menu  
[1] Network  
[2] Firewall  
[3] Database  
[4] Listener Ports  
-----
```

[1] Network

```
Reboot is required to save the changes.
Do you want to proceed? (y/n) [y]: y
IP address [10.207.87.75]: 10.200.87.75
Netmask [255.255.254.0]: 255.255.254.0
Default gateway [10.207.86.1]: 10.200.86.1
Primary DNS server [10.207.86.50]: 10.200.86.50
Secondary DNS server (optional) []:

Applying network settings...

Are you sure to restart the system? [y/n]: █
```

[2] Firewall

```
Configure which services are enabled through the firewall.

Can optionally configure allow access white lists:
- comma separated list of hosts or networks
- e.g. 10.20.5.3, 10.20.6.0/24
- an empty value means no access restriction
- enter c as value to clear list

HTTP service
Port: 80
Enable access (y/n) [y]: y
Access white list []:

Management HTTPS service
Port: 4443
Enable access (y/n) [y]:
Access white list []:

SSH service
Port [22]:
Enable access (y/n) [y]:
Access white list []:

Management API (for initial staging) HTTPS service
Port [30001]:
Enable access (y/n) [n]:

Remote support tunnel
Port [8081]:
Enable access (y/n) [n]:

Applying firewall settings ...
Writing iptables configuration...
Restarting iptables...
```

[3] Database

```
Type: [mi]
Use SSL (y/n) [n]:
Server [10.207.86.64]:
Port [1433]:
Username [sa]:
Password:
Database name [RC]:

Reboot is required to save the changes.
Do you want to proceed? (y/n) [y]: █
```

[4] Listener Ports

```
Reboot is required to save the changes.
Do you want to proceed? (y/n) [y]: y
HTTP [80]:
HTTPS with certificate authentication [443]:
HTTPS with no certificate authentication [8443]:
HTTPS for management [4443]:
Applying port listener configuration...
Applying firewall settings ...
Writing iptables configuration...
Restarting iptables...
Are you sure to restart the system? [y/n]: █
```

[Clustering] オプション

以下は、[Clustering] メニューと、各オプションに表示される設定です。

```
-----
Clustering Menu
-----
[0] Back to Main Menu
[1] Show Cluster Status
[2] Enable/Disable cluster
[3] Cluster member white list
[4] Enable or Disable SSL offload
[5] Display Hazelcast Cluster
-----
```

[1] Show Cluster Status

```
Current Node ID: 181360459

Cluster Members:
node: 10.207.87.75 status: ACTIVE role: OLDEST
node: 10.207.87.77 status: ACTIVE role: NONE
node: 10.207.87.88 status: ACTIVE role: NONE
```

[2] Enable/disable cluster

クラスタリングの有効化を選択すると、次のメッセージが表示されます。

To enable real-time communication between cluster members, please open port 80 using the Firewall menu option in CLI menu. Also configure Access white list under Firewall settings **for** restricted access.

クラスタリングの無効化を選択すると、次のメッセージが表示されます。

You have chosen to disable clustering. Access to port 80 is not needed. Please disable it.

[3] Cluster member white list

```
Current White List:
- comma separated list of hosts or networks
- e.g. 10.20.5.3, 10.20.6.0/24
- an empty value means no access restriction

Please enter hosts or networks to be white listed:
```

[4] Enable or disable SSL offload

SSL オフロードの有効化または無効化を選択すると、次のメッセージが表示されます。

Enabling SSL offload opens port 80 **for** everyone. Please configure Access white list under Firewall settings **for** restricted access.

[5] Display Hazelcast Cluster

Hazelcast クラスターの表示を選択した場合は、次のオプションが表示されます。

Hazelcast Cluster Members:

[IP addresses listed]

注:

構成されたノードがクラスターの一部ではない場合、そのノードを再起動します。

[System] オプション

[System Menu] から、システムレベルの情報の表示や設定、サーバーの再起動またはシャットダウン、[Advanced Settings] へのアクセスを実行できます。

```
-----  
System Menu  
-----  
[0] Back to Main Menu  
[1] Display System Date  
[2] Set Time Zone  
[3] Set NTP Server  
[4] Display NTP Status  
[5] Display System Disk Usage  
[6] Update Hosts File  
[7] Display Device Management Instance Name  
[8] Proxy Server  
[9] Admin (CLI) Password  
[10] Restart Server  
[11] Shutdown Server  
[12] Advanced Settings  
-----
```

NTP サーバーを設定して、NTP サーバー情報を指定できます。XenMobile の時間とハイパーバイザーの同期でタイムゾーンの問題が発生する場合、XenMobile が NTP サーバーを参照するようにして、これを回避できます。このオプションを変更した後は、すべてのクラスターサーバーを再起動します。

[5] Display System Disk Usage メニューアイテムを表示して、ディスクスペースを確認することもできます。

サーバーノードのシャットダウンについて

クラスターの 1 つのサーバーノードをシャットダウンした場合、「[スケーラビリティとパフォーマンス](#)」の要件を満たしていれば、通常他のノードがワークロードを処理できます。この場合の影響は、同時にダウンしているノードの数、合計ユーザー数、ノードのダウン期間によって異なります。

- ユーザーは、引き続き Secure Hub およびストアにアクセスできます。
- 使用可能なノードが対象のユーザー数を処理できる場合、ユーザーは展開された管理対象アプリにアクセスして起動できます。接続スピードは遅くなり、結果としてデバイスのチェックインに時間がかかることがあります。
- すべてのノードがダウンしていない限り、デバイスポリシーは引き続き機能します。リソースとデバイスの数によっては、ポリシーの展開スピードが遅くなる場合があります。

[12] Advanced Settings

```
-----  
Advanced Settings  
-----  
[0] Back to System Menu  
[1] Toggle FIPS mode  
[2] Custom Ciphers  
[3] SSL protocols  
[4] Reset CA Certs Password  
[5] Reset SSL Certificate  
[6] Reset pki.xml  
[7] Server Tuning  
[8] Switch JDBC driver  
[9] Cloud Migration Credential Check  
[10] Refresh encryption keys  
-----  
Choice: [0 - 10] █
```

[**SSL protocols**] オプションが、すべての許可されたプロトコルのデフォルトになります。[**New SSL protocols to enable**] プロンプトの後に、有効にするプロトコルを入力します。XenMobile はそのときに入力しなかったプロトコルを無効にします。たとえば、TLSv1 を無効にするには、「**TLSv1.2, TLSv1.1**」と入力し、「**y**」と入力して XenMobile Server を再起動します。

[**Server Tuning**] オプションには、サーバー接続のタイムアウト、最大接続数（ポートごと）、最大スレッド数（ポートごと）が含まれます。

[**Switch JDBC driver**] オプションには、**jTDS** と **Microsoft JDBC** があります。デフォルトのドライバーは jTDS です。Microsoft JDBC ドライバーへの切り替えについては、「[SQL Server のドライバー](#)」を参照してください。

[**Troubleshooting**] オプション

以下は、[**Troubleshooting**] メニューと、各オプションに表示される設定です。

```
-----  
Troubleshooting Menu  
-----
```

- [0] Back to Main Menu
- [1] Network Utilities
- [2] Logs
- [3] Support Bundle
- [4] Disk Usage

```
-----  
Choice: [0 - 4] 4
```

[1] Network Utilities

```
-----  
Network Menu  
-----
```

- [0] Back to Troubleshooting Menu
- [1] Network Information
- [2] Show Routing Table
- [3] Show Address Resolution Protocol (ARP) Table
- [4] PING
- [5] Traceroute
- [6] DNS Lookup
- [7] Network Trace

[2] ログ

```
-----  
Logs Menu  
-----
```

- [0] Back to Troubleshooting Menu
- [1] Display Log File

[3] Support Bundle

```
-----  
Support Bundle Menu  
-----
```

- [0] Back to Troubleshooting Menu
- [1] Generate Support Bundle
- [2] Upload Support Bundle by Using SCP
- [3] Upload Support Bundle by Using FTP

[4] Disk Usage

```
-----  
Troubleshooting Menu  
-----  
[0] Back to Main Menu  
[1] Network Utilities  
[2] Logs  
[3] Support Bundle  
[4] Disk Usage  
-----  
Choice: [0 - 4] 4
```

Citrix Files を **FTP** サイトとして使用してサポートバンドルをアップロードするには

サポートバンドルのアップロードを開始する前に、Citrix Files で次の前提条件を構成します：

1. FTP ログオンの詳細を確認します。
 - a. Web ブラウザーで、<https://citrix.sharefile.com>を開きます。
 - b. [個人設定]、[高度な接続] の順にクリックします。

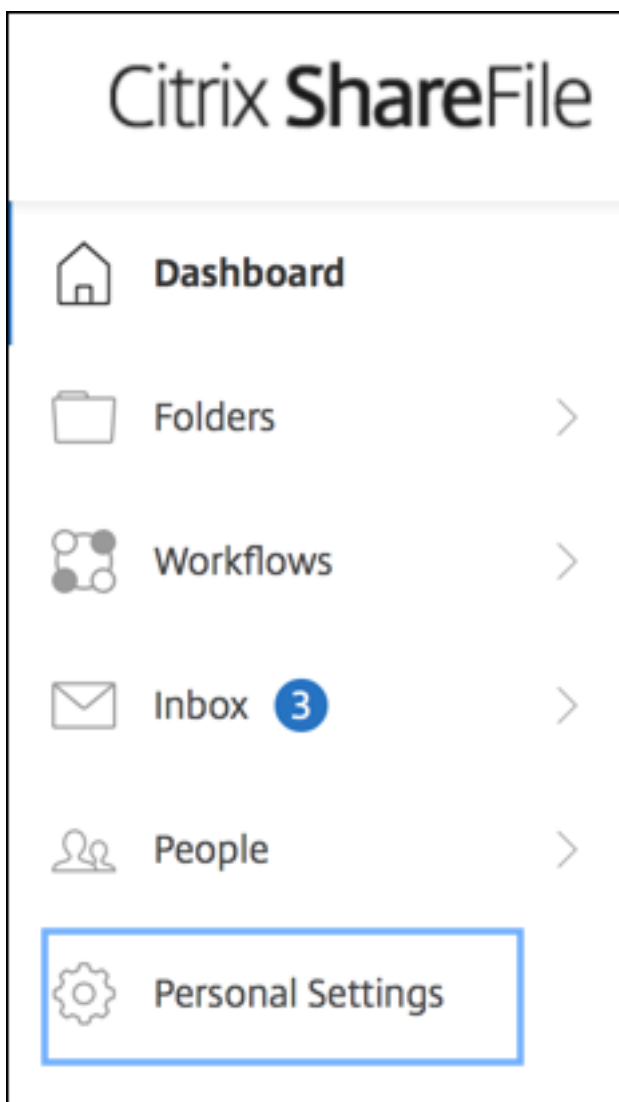

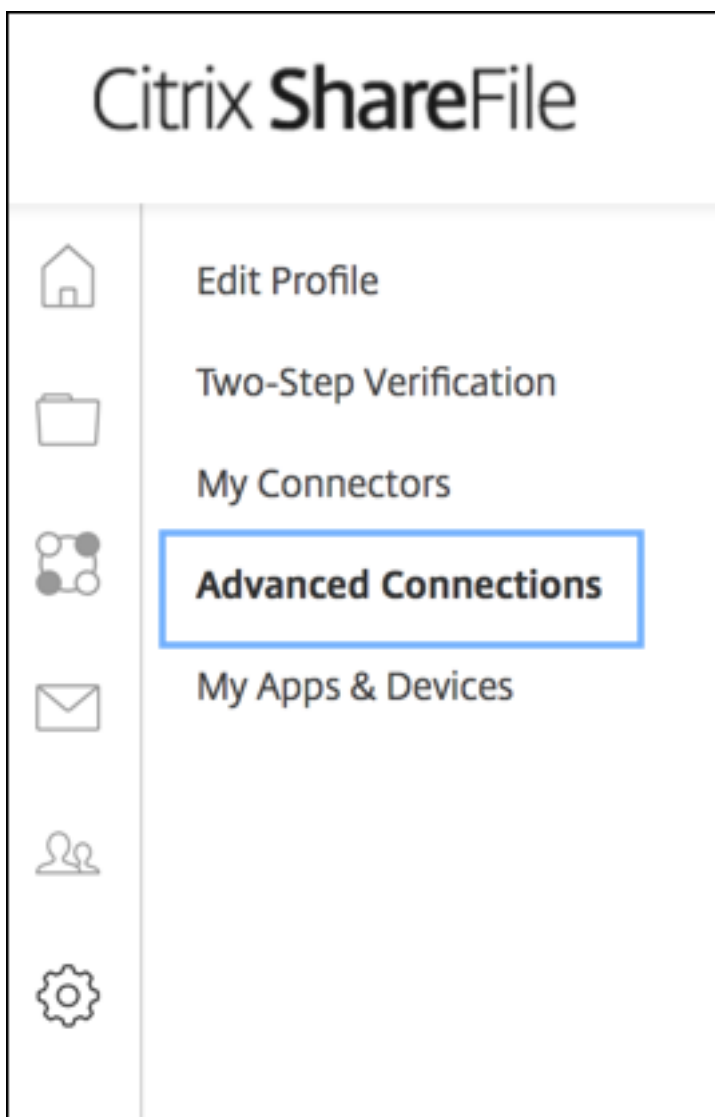

- c. [FTP Server Information] で、[User name] に英数字のユーザー ID とデフォルトのサブドメイン/ユーザー名の詳細が表示されていることを確認します。

You can connect to your account using an FTP client such as WS-FTP or FileZilla. To connect using an FTP client, use the settings below.

Your FTP user name includes your account's subdomain to the left of your e-mail address. If you are unable to log in, or your FTP client does not allow you to enter the / and @ characters as part of your user name, you can use the shorter, alternate form to the right of your full user name.

[Detailed Set-up Instructions](#)

FTP Server Information

Security: Standard (Port 21) or Implicit SSL/TLS (Port 990)

FTP Server: citrite.sharefileftp.com

User name: [redacted].com or [redacted]

Password: (your ShareFile password)

Both secure and standard FTP are enabled for your account.

注:

- XenMobile からアップロードするファイルは、Linux CLI ベースの FTP クライアントです。そのため、ユーザー名にバックスラッシュ (/) とアットマーク (@) 文字を含めることはできません。
- 英数字のユーザー ID が表示されていない場合は、Content Collaboration 管理者または Content Collaboration サポートにお問い合わせください。

2. Citrix Files サーバーで FTPS と FTP 通信が有効になっていることを確認します。可能であれば、Content Collaboration 管理者は FTP 通信が許可されたユーザーアカウントを開くことができます。ただし、場合によっては FTPS 通信のみが許可されます。

管理者権限を持つユーザーは、[設定]、[管理設定]、[高度な設定]、[ShareFile ツールを有効にする] の順にクリックして、この設定を確認して有効化することができます。[外部アプリ] の [FTP Access] で、[有効] チェックボックスをオンになっていることを確認します。

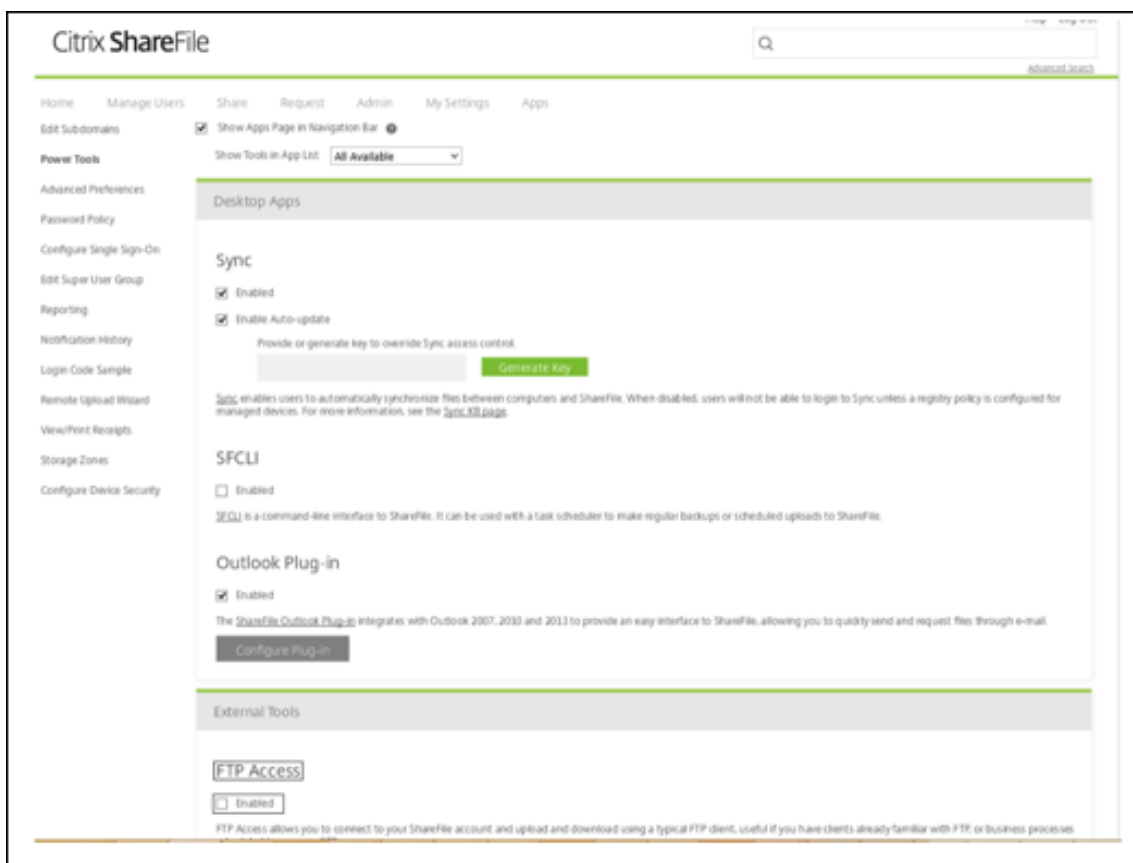

3. FTP クライアントがファイルアップロード用のディレクトリとして使用する共有フォルダーを作成します。[ホーム]、[フォルダー]、[個人用フォルダー] の順にクリックします。
4. 右端のプラス記号 (+) をクリックし、[フォルダーの作成] をクリックしてフォルダーに付ける名前を入力します。

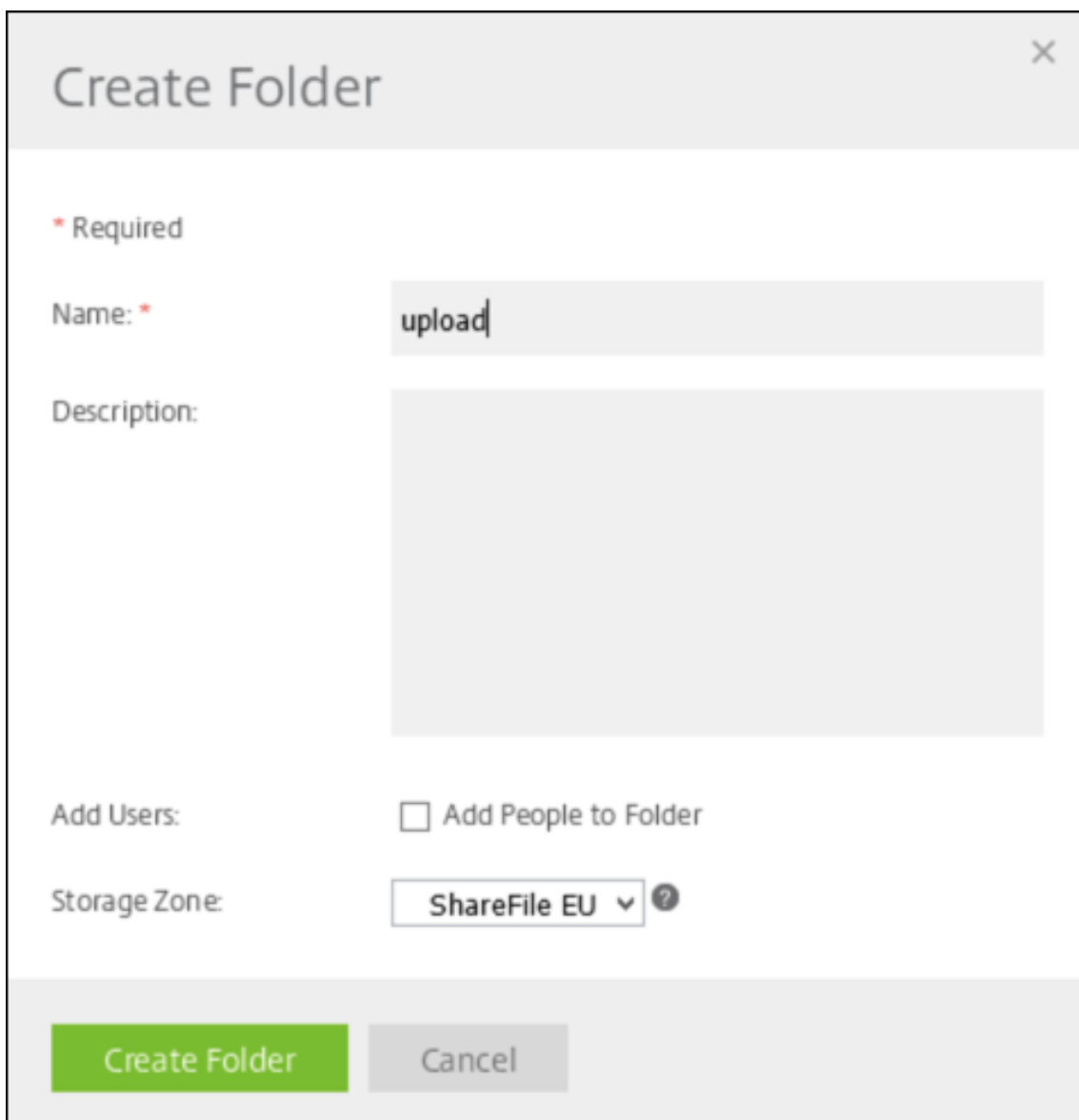

×

Create Folder

* Required

Name: *

Description:

Add Users: Add People to Folder

Storage Zone: ?

5. XenMobile Server CLI で、**[Main Menu]** から **[Troubleshooting]** > **[Support Bundle]** の順に選択します。次に、**[Support Bundle Menu]** で **[Generate Support Bundle]** を選択します。



注:

サポートバンドルがある場合、プロンプトの後に「y」を入力してバンドルを上書きします。

6. サポートバンドルを FTP サーバーにアップロードします:
 - a. **[Upload Support Bundle by using FTP]** を選択します。
 - b. **[Enter remote host]**: プロンプトの後に、FTP サーバー名を入力します。Citrix Files を FTP サーバーとして使用する場合は、会社名の後に Citrix Files FTP サイト名を入力します。例: citrix.sharefileftp.com。
 - c. **[Enter remote user name]**: プロンプトの後に、英数字のユーザー ID を入力します。

- d. **[Enter remote user password]**: プロンプトの後に、パスワードを入力します。
- e. **[Enter remote directory]**: プロンプトの後に、Citrix Files で作成した共有フォルダー名を入力して **Enter** キーを押します。

```

-----
Support Bundle Menu
-----
[0] Back to Troubleshooting Menu
[1] Generate Support Bundle
[2] Upload Support Bundle by Using SCP
[3] Upload Support Bundle by Using FTP
-----
Choice: [0 - 3] 3

Current support bundle: 201511123_1450866449650_XXXXXXXXXX.zip

Enter remote host: XXXXX.sharefileftp.com
Enter remote user name: XXXXX
Enter remote user password:
Enter remote directory
(Note: Do not use ftp://, http:// or host name. Path should be relative to ftp root location.):/upload

Connected to ec-XXXXX.eu-west-1.compute.amazonaws.com.
Remote system type is UNIX.
230-Connection established from (unknown) [XXXXX]
230-You are connected as XXXXX (XXXXX@XXXXX.sharefileftp.com).
230>Welcome to the XXXXX Test Account FTP site.
250"/upload" is the current directory.
125>Data connection open; transfer starting.
226-Received 29050517 bytes.
226 Transfer Complete.
29050517 bytes sent in 16.3 seconds (1779137 bytes/s)
221-Sent: 550 bytes  Rcvd: 29,050,639 bytes  Billable: 1 operations  Time: 27.15 s
    
```

アップロードされたサポートバンドルが Citrix Files で作成した共有フォルダーに表示されます。

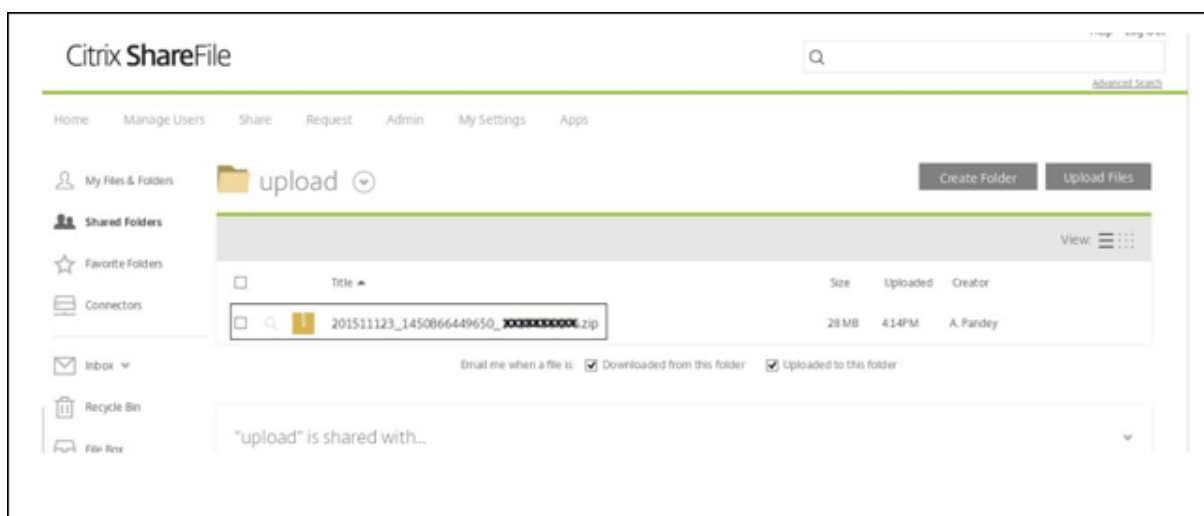

Citrix Files FTP について詳しくは、この[Citrix Support Knowledge Center](#)の記事を参照してください。

ディスクスペースを確認するには

CLI でシステムディスクのディスクスペースを確認するには、以下の手順を実行します：

1. メインメニューの **System Menu** を選択します。
2. **System Menu** で **Display System Disk Usage** オプションを選択します。

ファイルのシステム情報が表示されます。

```
-----
System Menu
-----
[0] Back to Main Menu
[1] Display System Date
[2] Set Time Zone
[3] Set NTP Server
[4] Display NTP Status
[5] Display System Disk Usage
[6] Update Hosts File
[7] Display Device Management Instance Name
[8] Proxy Server
[9] Admin (CLI) Password
[10] Restart Server
[11] Shutdown Server
[12] Advanced Settings
-----
Choice: [0 - 12] 5
-----
filesystem      1K-blocks    Used Available Use% Mounted on
dev/             49431012    3786556  43133500   9% /
mpfs             8191176      156  8191020   1% /run
evtmpfs         8190888       0  8190888   0% /dev
dev/             101086      10094   85773   11% /boot
```

セルフサービスでディスククリーンアップを実行するには

CLI でディスクをクリーンアップするには、以下を実行します：

1. **[Troubleshooting Menu]** で、**[Disk Usage]** を選択します。**[Disk Usage Menu]** には次のオプションがあります：

```
-----  
Disk Usage Menu (Core dump and Support Bundle)  
-----  
[0] Back to Troubleshooting Menu  
[1] Display Disk Usage  
[2] Clean  
-----  
[Choice: [0 - 2] 1  
  
No core dump and support bundle found.
```

2. 「1」と入力して、コアダンプファイルとサポートバンドルファイルの種類を一覧表示します。ファイルが存在しない場合は、次のメッセージが表示されます: **No core dump and support bundles found.**
3. 「2」と入力して、スキャンしたコアダンプファイルとサポートバンドルファイルをクリーンアップします。

XenMobile コンソールの導入ワークフロー

August 17, 2021

XenMobile コンソールは、XenMobile の統合管理ツールです。ここでの説明は、XenMobile がインストール済みで、コンソールで作業できる状態になっていることが前提となっています。XenMobile をまだインストールしていない場合は、「[XenMobile のインストール](#)」を参照してください。XenMobile コンソールのブラウザーサポートについて詳しくは、「[XenMobile の互換性](#)」を参照してください。

初期設定のワークフロー

最初にコマンドラインコンソールで XenMobile の構成を完了したら、次に XenMobile コンソールのダッシュボードが開きます。初期構成画面に戻ることはできません。インストール構成を一部スキップした場合、次の設定をコンソールで構成できます。ユーザー、アプリケーション、デバイスの追加を開始する前に、これらのインストール設定を完了することを考慮してください。設定を開始するには、コンソールの右上にある歯車アイコンをクリックします。

注:

アスタリスクが付いている項目はオプションです。

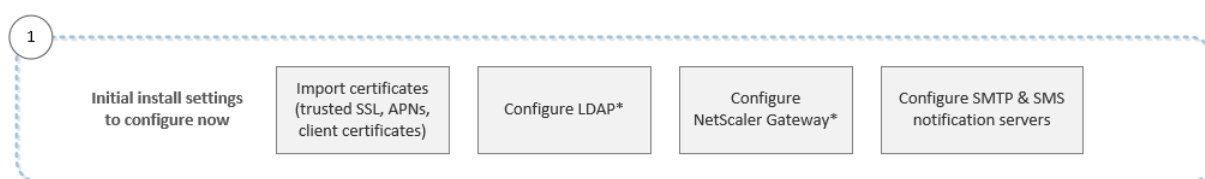

各設定の詳細と具体的な手順については、以下の Citrix 製品ドキュメントの記事やセクションを参照してください。

- [認証](#)
- [Citrix Gateway と XenMobile](#)
- [通知](#)

Android、iOS、Windows プラットフォームをサポートするには、以下のアカウント関連のセットアップが必要です。

Android

- Google Play 資格情報を作成します。詳しくは、Google Play の[Launch](#)を参照してください。
- Android Enterprise 管理者アカウントを作成します。詳しくは、「[Android Enterprise](#)」を参照してください。
- Google でのドメイン名を検証します。詳しくは、[Verify your domain for Google Apps](#)を参照してください。
- API を有効にして Android Enterprise のサービスアカウントを作成します。詳しくは、[ビジネス向け Android ヘルプ](#)を参照してください。

iOS

- Apple ID および開発者アカウントを作成します。詳しくは、[Apple Developer Program](#)の Web サイトを参照してください。
- Apple プッシュ通知サービス (APNs) 証明書を作成します。XenMobile Server 展開で iOS デバイスを管理することを計画している場合は、Apple APN 証明書が必要です。Secure Mail の展開でプッシュ通知を使用する場合も、Apple APNs 証明書が必要です。Apple APNs 証明書の取得方法について詳しくは、[Apple Push Certificates Portal](#)を参照してください。XenMobile および APNs について詳しくは、「[APN 証明書](#)」および「[Secure Mail for iOS のプッシュ通知](#)」を参照してください。
- 一括購入の会社トークンを作成します。詳しくは、[Apple Volume Purchasing Program](#)を参照してください。

Windows

- Microsoft Windows ストア開発者アカウントを作成します。詳しくは、[アカウントの種類、場所、料金](#)を参照してください。
- Microsoft Windows ストア発行元 ID を入手します。詳しくは、[パートナーセンターアカウントの管理-会社のプロフィール、銀行に関する情報、ロール、アクセス許可など](#)を参照してください。

- DigiCert からエンタープライズ証明書を入手します。詳しくは、[Windows Phone 用の自社アプリの配布](#)を参照してください。
- Windows Phone の登録のために XenMobile 自動検出を活用したい場合は、パブリックな SSL 証明書を利用できるようにします。詳しくは、「[XenMobile Autodiscovery サービス](#)」を参照してください。
- アプリケーション登録トークン（AET）を作成します。詳しくは、[Windows Phone 用のアプリケーション登録トークンを生成する方法](#)を参照してください。

コンソールの前提条件のワークフロー

このワークフローは、アプリケーションとデバイスを追加する前に構成する必要がある前提条件を示しています。

注:

アスタリスクが付いている項目はオプションです。

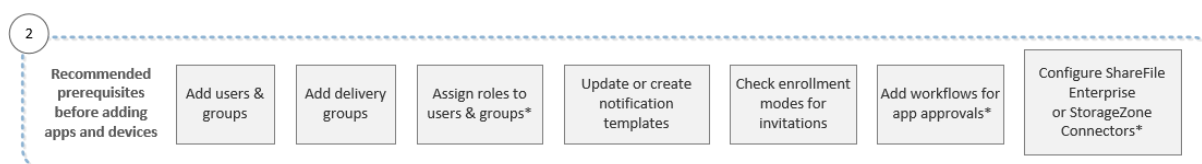

各設定の詳細と具体的な手順については、以下の Citrix 製品ドキュメントの記事やセクションを参照してください。

- [ユーザーアカウント、役割、および登録](#)
- [リソースの展開](#)
- [RBAC を使用した役割の構成](#)
- [通知](#)
- [ワークフローの適用](#)
- [XenMobile で Citrix Content Collaboration を使用する](#)

アプリケーションの追加のワークフロー

このワークフローは、XenMobile にアプリケーションを追加するときに従うことが推奨される順序を示しています。

注:

アスタリスクが付いている項目はオプションです。



各設定の詳細と具体的な手順については、以下の Citrix 製品ドキュメントの記事やセクションを参照してください。

- [MDX Toolkit について](#)
- [アプリの追加](#)

- [MDX ポリシーの概要](#)
- [ワークフローの適用](#)
- [リソースの展開](#)

デバイスの追加のワークフロー

このワークフローは、XenMobile にデバイスを追加して登録するときに従うことが推奨される順序を示しています。

注:

アスタリスクが付いている項目はオプションです。



各設定の詳細と具体的な手順については、以下の Citrix 製品ドキュメントの記事やセクションを参照してください。

- [デバイス](#)
- [サポートされるデバイスオペレーティングシステム](#)
- [リソースの展開](#)
- [モニターとサポート](#)
- [自動化された操作](#)

ユーザーデバイスの登録のワークフロー

このワークフローは、XenMobile にユーザーデバイスを登録するときに従うことが推奨される順序を示しています。

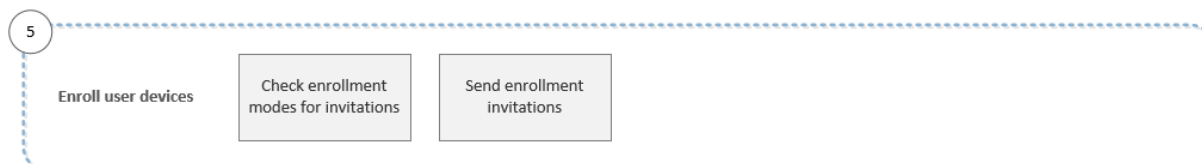

各設定の詳細と具体的な手順については、以下の Citrix 製品ドキュメントを参照してください。

- [ユーザーアカウント、役割、および登録](#)
- [通知](#)

アプリケーションおよびデバイスの継続的な管理のワークフロー

このワークフローでは、コンソールで実行可能な、アプリケーションおよびデバイスの管理作業を示します。

注:

アスタリスクが付いている項目はオプションです。

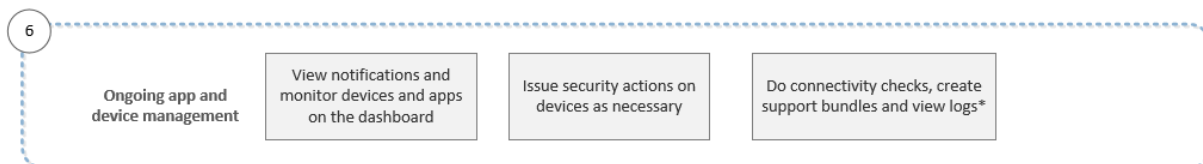

コンソールの右上のレンチアイコンをクリックすると表示されるサポートオプションについて詳しくは、「[モニターとサポート](#)」を参照してください。

証明書と認証

March 3, 2021

XenMobile の動作では、複数のコンポーネントが認証に関与します。

- **XenMobile Server:** XenMobile Server では、登録に関するセキュリティと登録の動作を定義します。導入するユーザーの選択肢には次が含まれます:
 - 登録を全員にオープンにするか、または招待のみにするか。
 - 2 要素認証または 3 要素認証を必須にするかどうか。XenMobile のクライアントプロパティを介して、Citrix PIN 認証を有効化して、PIN の複雑度や有効期限を構成できます。
- **Citrix ADC:** Citrix ADC は、Micro VPN SSL セッションを終了させます。Citrix ADC はネットワーク転送中セキュリティも提供し、ユーザーがアプリにアクセスするたびに使用される認証エクスペリエンスを定義できるようにします。
- **Secure Hub:** Secure Hub と XenMobile Server は、登録操作で連携します。Secure Hub は Citrix ADC と通信するデバイス上のエンティティです: セッションが期限切れになると、Secure Hub は Citrix ADC から認証チケットを取得して、MDX アプリにチケットを渡します。Citrix では中間者攻撃を防げる証明書ピン留めの使用をお勧めします。詳しくは、Secure Hub の「[証明書ピン留め](#)」セクションを参照してください。
Secure Hub では MDX セキュリティコンテナも容易になります: Secure Hub は、ポリシーをプッシュし、アプリがタイムアウトすると Citrix ADC でセッションを作成し、MDX タイムアウトおよび認証エクスペリエンスを定義します。Secure Hub は、ジェイルブレイク検出、地理位置情報チェック、および適用するすべてのポリシーを担当します。
- **MDX ポリシー:** MDX ポリシーは、デバイス上にデータ格納場所を作成します。MDX ポリシーは、マイクロ VPN 接続に Citrix ADC を参照させ、オフラインモード制限を強制し、タイムアウトなどのクライアントポリシーを強制します。

1 要素または 2 要素による認証方法の概要など、認証の構成について詳しくは、『[Deployment Handbook](#)』の[認証](#)に関するトピックを参照してください。

XenMobile では証明書を使用し、セキュリティで保護された接続を作成してユーザーを認証します。この記事の残りの部分では、証明書について説明します。そのほかの構成については、以下の記事を参照してください。

- [ドメインまたはドメイン+セキュリティトークン認証](#)
- [クライアント証明書、または証明書とドメイン認証の組み合わせ](#)
- [PKI エンティティ](#)
- [資格情報プロバイダー](#)
- [APNs 証明書](#)
- [Citrix Files での SAML によるシングルサインオン](#)
- [Microsoft Azure Active Directory サーバー設定](#)
- 証明書をデバイスに送信して Wi-Fi サーバーを認証するには: [Wi-Fi デバイスポリシー](#)
- 内部ルート証明機関 (CA) 証明書などのような認証や、特定のポリシーに使用されない一意の証明書をプッシュする場合: [資格情報デバイスポリシー](#)

証明書

XenMobile では、サーバーへの通信フローを保護するため、インストール中に自己署名 SSL (Secure Sockets Layer) 証明書が生成されます。この SSL 証明書を、既知の CA からの信頼される SSL 証明書に置き換える必要があります。

XenMobile はまた、独自の PKI (Public Key Infrastructure: 公開キーのインフラストラクチャ) サービスを使用するか、CA からクライアント証明書を取得します。すべての Citrix 製品でワイルドカード証明書と SAN (Subject Alternative Name: サブジェクトの別名) 証明書がサポートされます。ほとんどの展開では、2つのワイルドカード認証または SAN 認証のみが必要です。

クライアント証明書認証を使用するとモバイルアプリのセキュリティが強化され、ユーザーはシームレスに HDX アプリにアクセスできます。クライアント証明書認証が構成されている場合、ユーザーは XenMobile 準拠アプリへのシングルサインオン (SSO) アクセスには Citrix PIN を入力します。また Citrix PIN により、ユーザー認証工程が簡素化されます。Citrix PIN は、クライアント証明書をセキュリティで保護するため、または Active Directory 資格情報をデバイス上にローカルに保存するために使用されます。

XenMobile で iOS デバイスを登録して管理するには、Apple の Apple Push Notification Service (APNs) 証明書を設定および作成します。手順については、「[APNs 証明書](#)」を参照してください。

次の表は、各 XenMobile コンポーネントの証明書の形式と種類を示しています。

XenMobile コンポーネント	証明書の形式	必要な証明書の種類
Citrix Gateway	PEM (BASE64)、PFX (PKCS # 12)	SSL、ルート (Citrix Gateway によって自動的に PFX が PEM に変換されます)

XenMobile コンポーネント	証明書の形式	必要な証明書の種類
XenMobile Server	.p12 (Windows ベースのコンピューターの.pfx)	SSL、SAML、APN (XenMobile はインストール処理中に完全な PKI も生成します) 重要: XenMobile Server では、拡張子「.pem」の証明書はサポートされません。.pem 証明書を使用するには、.pem ファイルを証明書とキーに分割し、それぞれを XenMobile Server にインポートします。
StoreFront	PFX (PKCS#12)	SSL、ルート

XenMobile は SSL リスナー証明書およびクライアント証明書をサポートします。ビット長は 4096、2048 および 1024 です。1024 ビットの証明書は簡単に改ざんされます。

Citrix Gateway および XenMobile Server の場合は、Verisign、DigiCert、Thawte などの商用 CA からサーバー証明書を取得することをお勧めします。Citrix Gateway または XenMobile 構成ユーティリティから証明書署名要求 (Certificate Signing Request: CSR) を作成できます。CSR の作成後、CA へ署名のために送信します。CA から署名入り証明書を受け取ったら、Citrix Gateway または XenMobile に証明書をインストールできます。

重要: iOS、iPadOS、および macOS での信頼された証明書の要件

Apple は、TLS サーバー証明書の新しい要件を設定しています。すべての証明書が新しい Apple の要件に準拠していることを確認します。アップルの出版物である「<https://support.apple.com/en-us/HT210176>」を参照してください。

Apple は TLS サーバー証明書の最大許容有効期間を短縮しています。この変更は、2020 年 9 月以降に発行されたサーバー証明書にのみ影響します。アップルの出版物である「<https://support.apple.com/en-us/HT211025>」を参照してください。

XenMobile での証明書のアップロード

アップロードする各証明書は、[証明書] の表で 1 つのエントリを持ち、その内容がまとめられています。証明書が必要な PKI 統合コンポーネントを構成するときは、コンテキスト依存の条件を満たすサーバー証明書を選択します。たとえば、XenMobile を Microsoft 証明機関 (CA) と統合するように構成する場合があります。Microsoft CA への接続はクライアント証明書を使用して認証されます。

このセクションでは、証明書をアップロードする一般的な手順について説明します。クライアント証明書の作成、アップロード、構成について詳しくは、「[クライアント証明書、または証明書とドメイン認証の組み合わせ](#)」を参照してください。

秘密キーの要件

XenMobile は、特定の証明書に対して秘密キーを所有する場合と所有しない場合があります。同様に、XenMobile は、アップロードされた証明書に対して秘密キーを要求する場合と要求しない場合があります。

証明書のアップロード

証明書をアップロードするには、次の 2 つの方法があります：

- コンソールに証明書を個別にアップロードする。
- REST API を使用して iOS デバイスに証明書を一括でアップロードする。

コンソールに証明書をアップロードする場合、主に 2 つのオプションがあります：

- クリックしてキーストアをインポートする。次にインストールするキーストアリポジトリのエントリを識別します (PKCS#12 形式をアップロードする場合を除く)。
- クリックして証明書をインポートする。

CA がリクエストに署名するときに使用する (秘密キーなしの) CA 証明書をアップロードすることができます。クライアント認証用の (秘密キー付きの) SSL クライアント証明書をアップロードすることもできます。

Microsoft CA エンティティを構成する場合は、CA 証明書を指定します。CA 証明書であるすべてのサーバー証明書の一覧から CA 証明書を選択します。同様に、クライアント認証を構成する場合は、XenMobile が秘密キーを持っているすべてのサーバー証明書の一覧から選択できます。

キーストアをインポートするには



設計上、セキュリティ証明書のリポジトリであるキーストアには、複数のエントリが含まれていることがあります。このため、キーストアから読み込むときに、読み込むエントリを識別するエントリエイリアスの指定を求めるメッセージが表示されます。エイリアスを指定しない場合、ストアの最初のエントリが読み込まれます。PKCS#12 ファイルに含まれるエントリは通常 1 つだけであるため、キーストアの種類として PKCS#12 を選択した場合、エイリアスフィールドは表示されません。



1. XenMobile コンソールで、右上の歯車アイコンをクリックします。[設定] ページが開きます。
2. [証明書] をクリックします。[証明書] ページが開きます。

Settings > Certificates

Certificates

You must restart XenMobile on all nodes to commit and activate your changes to the SSL and Android for Work SAML certificates. To restart XenMobile, use the hypervisor console or command-line window.

 Import |  Add

<input type="checkbox"/>	Name	Description	Status	Valid from	Valid to	Type	Private key	▼
<input type="checkbox"/>	XMS.example.com	Self Signed/Generated	Up to date	2015-11-16	2025-11-13	SAML	✓	
<input type="checkbox"/>	*.agsag.com		 Expired	2013-10-23	2015-10-23	SSL Listener	✓	
<input type="checkbox"/>	cacerts.pem	Self Signed/Generated	Up to date	2015-11-16	2035-11-14	Devices CA		
<input type="checkbox"/>	ent-root-ca		Up to date	2012-02-22	2017-02-21	Root or intermediate		
<input type="checkbox"/>	APSP:3623302e-7c6e-4df8-aa9a		 22 days left	2015-09-30	2016-09-29	APNs	✓	

Showing 1 - 5 of 5 items

3. [インポート] をクリックします。[インポート] ダイアログボックスが開きます。

4. 次の設定を構成します：

- インポート：ボックスの一覧から、[キーストア] を選択します。[インポート] ダイアログボックスが、使用可能なキーストアオプションを反映した表示に変わります。

Import

You can import certificates or keystores used by PKI components. You can import several certificates, but you can only have one certificate active at a time.

Import Keystore

Keystore type PKCS#12

Use as Server

Keystore file* **Browse**

Password*

Description

Cancel **Import**

- キーストアの種類: ボックスの一覧から、[PKCS#12] を選択します。
- 使用目的: 一覧から、証明書の使用方法を選択します。以下の種類から選択できます。
 - サーバー。サーバー証明書は XenMobile Server で機能上使用される証明書で、XenMobile Web コンソールにアップロードされます。サーバー証明書には、CA 証明書、RA 証明書、およびインフラストラクチャのほかのコンポーネントでのクライアント認証用の証明書が含まれます。また、デバイスに展開する証明書のストレージとしてサーバー証明書を使用することができます。これは特に、デバイスで信頼性を確立するために使用される CA に適用されます。
 - **SAML**。Security Assertion Markup Language (SAML) 証明書を使用すると、サーバー、Web サイト、およびアプリへの SSO アクセスを提供できます。
 - **APNs**。Apple の APNs 証明書を使用すると、Apple Push Network を使用してモバイルデバイスを管理できます。
 - **SSL** リスナー。SSL (Secure Sockets Layer) リスナーは、XenMobile に SSL 暗号化アクティビティを通知します。
- キーストアファイル: インポートするファイル形式.p12 (または、Windows ベースのコンピューターで.pfx) のキーストアを参照して指定します。
- パスワード: 証明書に割り当てられたパスワードを入力します。
- 説明: 任意で、キーストアの説明を入力します。この説明は、ほかのキーストアと区別するときに役立

ちます。

5. [インポート] をクリックします。キーストアが [証明書] の表に追加されます。

証明書をインポートするには

ファイルまたはキーストアエントリから証明書をインポートするときに、XenMobile は入力から証明書チェーンの作成を試行します。XenMobile はそのチェーンのすべての証明書をインポートして、各証明書のサーバー証明書エントリを作成します。この操作は、ファイルまたはキーストアエントリの証明書がチェーンを形成する場合にのみ機能します。たとえば、チェーン内の連続する各証明書が前の証明書発行者である場合などです。

インポートされた証明書にオプションで説明を追加できます。説明はチェーンの 1 つ目の証明書にのみ追加されます。ほかの証明書の説明は後から更新できます。

1. XenMobile コンソールで、右上の歯車アイコンをクリックした後、[証明書] をクリックします。
2. [証明書] ページで [インポート] をクリックします。[インポート] ダイアログボックスが開きます。
3. [インポート] ダイアログボックスの [インポート] の一覧から、まだ選択していない場合は [証明書] を選択します。
4. [インポート] ダイアログボックスが、使用可能な証明書オプションを反映した表示に変わります。[使用目的] で、キーストアの使用方法を選択します。以下の種類から選択できます。
 - **サーバー**。サーバー証明書は XenMobile Server で機能上使用される証明書で、XenMobile Web コンソールにアップロードされます。サーバー証明書には、CA 証明書、RA 証明書、およびインフラストラクチャのほかのコンポーネントでのクライアント認証用の証明書が含まれます。また、デバイスに展開する証明書のストレージとしてサーバー証明書を使用することができます。このオプションは特に、デバイスで信頼性を確立するために使用される CA に適用されます。
 - **SAML**。Security Assertion Markup Language (SAML) 証明書を使用すると、サーバー、Web サイト、およびアプリへのシングルサインオン (Single Sign-On: SSO) アクセスを提供できます。
 - **SSL** リスナー。SSL (Secure Sockets Layer) リスナーは、XenMobile に SSL 暗号化アクティビティを通知します。
5. インポートするファイル形式.p12 (または、Windows ベースのコンピューターで.pfx) のキーストアを参照して指定します。
6. 任意で、証明書の秘密キーファイルを参照して指定します。秘密キーは、証明書と共に暗号化と復号化で使用されます。
7. 任意で、証明書の説明を入力します。この説明は、ほかの証明書と区別するときに役立ちます。
8. [インポート] をクリックします。証明書が [証明書] の表に追加されます。

REST API を使用した **iOS** デバイスへの証明書の一括アップロード

証明書を一度に1つずつアップロードすることが現実的でない場合は、REST API を使用して iOS デバイスに一括でアップロードできます。この方法は、.p12 形式の証明書をサポートします。REST API について詳しくは、「[REST API](#)」を参照してください。

1. 各証明書ファイルの名前を、`device_identity_value.p12`の形式に変更します。`device_identity_value` は、各デバイスの IMEI、シリアル番号、または MEID です。

例として、識別方法としてシリアル番号を使用するとします。あるデバイスのシリアル番号がA12BC3D4EFGH であれば、そのデバイスにインストールする証明書ファイルにA12BC3D4EFGH.p12という名前を付けます。

2. .p12 証明書のパスワードを保存するテキストファイルを作成します。そのファイルで、新しい行に各デバイスのデバイス識別子とパスワードを入力します。 `device_identity_value=password`の形式を使用します。以下を参照してください:

```
1 A12BC3D4EFGH.p12=password1!  
2 A12BC3D4EFIJ.p12=password2@  
3 A12BC3D4EFKL.p12=password3#  
4 <!--NeedCopy-->
```

3. 作成したすべての証明書とテキストファイルを.zip ファイルに入れます。
4. REST API クライアントを起動し、XenMobile にログインして、認証トークンを取得します。
5. 証明書をインポートし、メッセージ本文に次の情報を入力してください:

```
1 {  
2  
3     "alias": "",  
4     "useAs": "device",  
5     "uploadType": "keystore",  
6     "keystoreType": "PKCS12",  
7     "identityType": "SERIAL_NUMBER",           # identity type can be  
8     "credentialFileName": "credential.txt"     # The credential file  
9 }                                              name in .zip  
10  
11 <!--NeedCopy-->
```

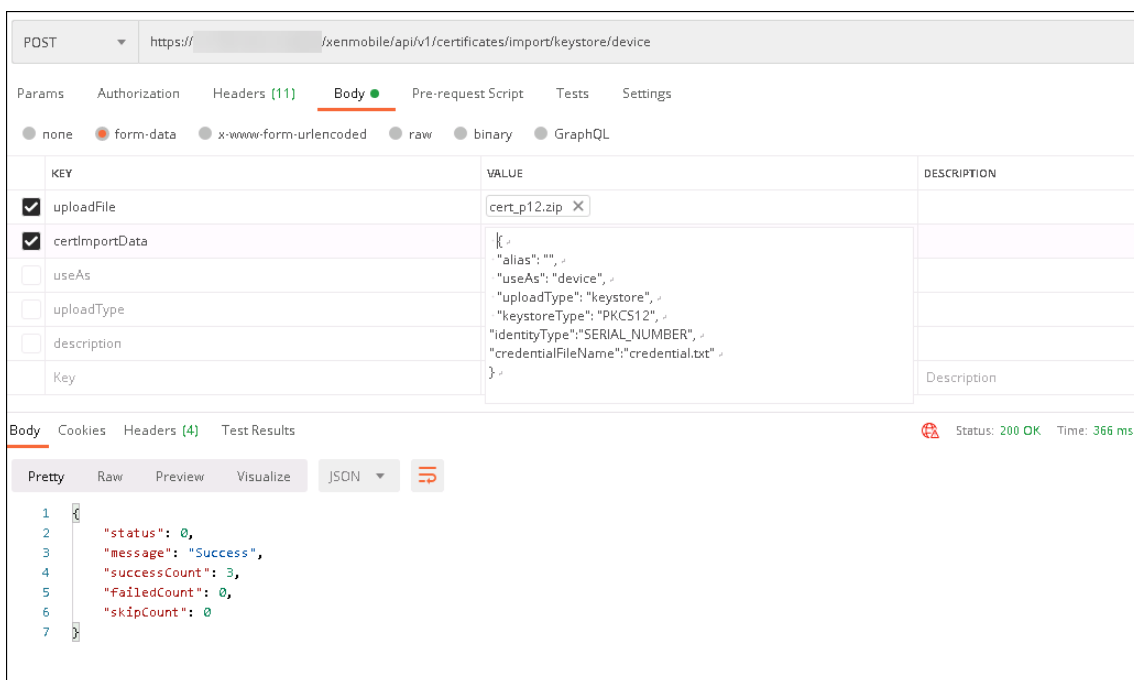

- 資格情報タイプに **[Always on IKEv2]**、およびデバイス認証方法に **[デバイス ID ベースのデバイス証明書]** を使用して VPN ポリシーを作成します。証明書ファイル名で使した **[デバイス ID の種類]** を選択します。「**VPN デバイスポリシー**」を参照してください。
- iOS デバイスを登録し、VPN ポリシーが展開されるのを待ちます。デバイスの MDM 構成をチェックして、証明書のインストールを確認します。XenMobile コンソールでデバイスの詳細を確認することもできます。



The screenshot shows the XenMobile Server interface. At the top, there are tabs for 'Devices', 'Users', and 'Enrollment Invitations'. The main content area is titled 'administrator | iPhone'. On the left, there is a sidebar with a list of options: 'Device details', '2 Properties', '3 User Properties', '4 Assigned Policies', '5 Apps', '6 Media', '7 Actions', '8 Delivery Groups', and '9 iOS Profiles' (which is highlighted in green). The main content area shows the 'iOS Profiles' section for the device. It includes the text 'Last iOS profile inventory: 4/19/20 4:01:07 am' and a table with the following columns: 'Name', 'Type', 'Organization', and 'Description'. The table contains two entries: '+ MDM Configuration (XenMobile, ...)' and '- Device Certificate Based on Device Identity Type (Citrix, id. ...)'. The table is currently empty of data rows.

削除する証明書ごとに `device_identity_value` が一覧表示されたテキストファイルを作成して、証明書を一括で削除することもできます。REST API で削除 API を呼び出し、次のリクエストを使用して、`device_identity_value` を適切な識別子に置き換えます：

```
1  ````
2  {
3
4  "identityType"="device_identity_value"
5  }
6
7  <!--NeedCopy-->  ````
```

The screenshot displays a REST client interface for a POST request to the endpoint `https://.../xenmobile/api/v1/certificates/remove/keystore/device`. The request body is a JSON object with the following fields:

Key	Value	Description
<input checked="" type="checkbox"/> uploadFile	DEL.txt X	
<input checked="" type="checkbox"/> certRemoveData	{ ...	
<input type="checkbox"/> useAs	none	
<input type="checkbox"/> uploadType	keystore	
<input type="checkbox"/> description	wwwkkk	

The response body is a JSON object:

```
1 {
2   "status": 0,
3   "message": "Success",
4   "successCount": 2,
5   "failedCount": 0,
6   "skipCount": 0
7 }
```

The status is 200 OK and the time taken is 522 ms.

証明書の更新

XenMobile で同時に存在できるのは 1 つの公開キーにつき 1 つの証明書のみです。既にインポートされている証明書と同じキーペアの証明書をインポートしようとする場合：既存のエントリを置き換えるか、または削除することができます。

XenMobile コンソールで、証明書を最も効率的に更新するには、以下の手順に従います。コンソールの右上にある歯車アイコンをクリックして [設定] ページを開き、[証明書] をクリックします。[インポート] ダイアログボックスで、新しい証明書をインポートします。

サーバー証明書を更新すると、以前の証明書を使用していたコンポーネントが新しい証明書を使用するように自動的に切り替わります。同様に、デバイスにサーバー証明書を展開している場合、証明書は次回展開するときに自動的に更新されます。

証明書の書き換え

XenMobile Server は、内部的に PKI のために次の認証機関を使用します：ルート CA、デバイス CA、およびサーバー CA。それらの CA は論理グループとして分類され、グループ名が与えられます。新しい XenMobile Server インスタンスがプロビジョニングされると、3 つの CA が生成され、グループ名が「default」になります。

サポートされている iOS、macOS、および Android デバイスの CA を更新するには、XenMobile Server コンソールまたは公開 REST API を使用します。登録済み Windows デバイスの場合、ユーザーは新しいデバイス CA を受信するためにデバイスを再登録する必要があります。

XenMobile サーバーで内部 PKI CA を書き換えまたは再生成し、これらの証明機関によって発行されたデバイス証明書を更新するには、次の API を使用します。

- グループ証明機関 (CA) を作成します。
- 新しい CA をアクティブにし、古い CA を無効にします。
- 設定済みのデバイスリストでデバイス証明書を更新します。既に登録済みのデバイスは、中断することなく動作し続けます。デバイスがサーバーに接続すると、デバイス証明書が発行されます。
- 古い CA を使用しているデバイスのリストを返します。
- すべてのデバイスに新しい CA が割り当てられたら、古い CA を削除します。

詳しくは、「[Public API for REST Services](#)」の PDF の次のセクションを参照してください：

- 第 3.16.58 項「デバイス証明書の更新」
- 第 3.23 項「内部 PKI CA グループ」

[デバイスの管理] コンソールには、デバイスの登録証明書を更新するために使用されるセキュリティアクションである [証明書の書き換え] が含まれています。

前提条件

- デフォルトでは、この証明書の書き換え機能は無効になっています。証明書の書き換え機能を有効にするには、サーバープロパティ **refresh.internal.ca** の値を **True** に設定します。

重要：

Citrix ADC で SSL オフロードが設定されている場合は、新しい証明書を生成するときに、必ず新しい `cacert.perm` を使ってロードバランサーを更新してください。Citrix Gateway の設定については、「[Citrix ADC VIP で SSL オフロードモードを使用するには](#)」を参照してください。

クラスタノードのサーバー CA 証明書パスワードをリセットする CLI オプション

1 つの XenMobile Server ノードでサーバー CA 証明書を生成したら、XenMobile CLI を使用して他のクラスタノードの証明書パスワードをリセットします。CLI のメインメニューから、[システム] > [詳細設定] > [CA 証明書パスワードをリセットする] を選択します。新しい CA 証明書がないときにパスワードをリセットしても、XenMobile はパスワードをリセットしません。

```
-----  
Advanced Settings  
-----  
[0] Back to System Menu  
[1] Toggle FIPS mode  
[2] Custom Ciphers  
[3] SSL protocols  
[4] Reset CA Certs Password  
[5] Reset SSL Certificate  
[6] Reset pki.xml  
[7] Server Tuning  
[8] Switch JDBC driver  
[9] Cloud Migration Credential Check  
[10] Refresh encryption keys  
-----  
Choice: [0 - 10] █
```

XenMobile 証明書の管理

XenMobile 展開で使用する証明書の情報、特に有効期限と関連パスワードを記録することをお勧めします。このセクションは、XenMobile で証明書をより簡単に管理する方法について説明します。

ご使用の環境には以下の一部、またはすべての証明書が含まれている可能性があります：

- XenMobile Server
 - MDM FQDN の SSL 証明書
 - SAML 証明書 (Citrix Files 用)
 - 上記証明書およびその他の内部リソース (StoreFront やプロキシなど) 用のルート CA 証明書と中間 CA 証明書
 - iOS デバイス管理用の APN 証明書
 - XenMobile Server Secure Hub 通知用の内部 APN 証明書
 - PKI に接続するための PKI ユーザー証明書
- MDX Toolkit

- Apple Developer 証明書
- Apple プロビジョニングプロファイル（アプリケーションごと）
- Apple APNS 証明書（Citrix Secure Mail で使用）
- Android キーストアファイル
- Windows Phone – DigiCert 証明書

MAM SDK はアプリをラップしないため、証明書は必要ありません。

- Citrix ADC

- MDM FQDN の SSL 証明書
- Gateway FQDN の SSL 証明書
- ShareFile SZC FQDN の SSL 証明書
- Exchange 負荷分散用の SSL 証明書（オフロード構成）
- StoreFront 負荷分散用の SSL 証明書
- 上記証明書のルート証明書および中間 CA 証明書

XenMobile 証明書の有効期限ポリシー

証明書の有効期限が切れると、証明書が無効になります。環境で安全なトランザクションを実行することや、XenMobile リソースにアクセスすることができなくなります。

注:

有効期限前に、証明機関（CA）から SSL 証明書を更新するよう求められます。

Citrix Secure Mail の APNs 証明書

Apple プッシュ通知サービス（APNs）証明書は毎年有効期限が切れます。証明書の有効期限が切れる前に、APNs SSL 証明書を作成し、Citrix ポータルで証明書を更新してください。証明書の期限が切れた場合、Secure Mail プッシュ通知に一貫性がなくなります。また、アプリのプッシュ通知を送信することもできなくなります。

iOS デバイス管理用の APNs 証明書

XenMobile で iOS デバイスを登録して管理するには、Apple の APNs 証明書を設定および作成します。証明書の期限が切れた場合、XenMobile に登録したり、iOS デバイスを管理したりできなくなります。詳しくは、「[APNs 証明書](#)」を参照してください。

Apple Push Certificates Portal にログオンして、APNs 証明書のステータスと有効期限を表示できます。証明書を作成した時と同じユーザー名でログオンするようにしてください。

また、有効期限の 30 日前と 10 日前に、Apple からメール通知を受信します。この通知には、次の情報が含まれます:

```
1 The following Apple Push Notification Service certificate, created for
  Apple ID CustomerID will expire on Date. Revoking or allowing this
  certificate to expire will require existing devices to be re-
  enrolled with a new push certificate.
2
3 Please contact your vendor to generate a new request (a signed CSR),
  then visit https://identity.apple.com/pushcert to renew your Apple
  Push Notification Service certificate.
4
5 Thank You,
6
7 Apple Push Notification Service
8 <!--NeedCopy-->
```

MDX Toolkit (iOS 配布証明書)

物理的な iOS デバイス (Apple App Store のアプリ以外) 上で実行するアプリの署名要件は次のとおりです:

- プロビジョニングプロファイルでアプリに署名します。
- 対応する配布用証明書でアプリに署名します。

有効な iOS 配布証明書があるかを確認するには、以下の操作を行います:

1. Apple Enterprise Developer ポータルから、MDX Toolkit でラップする各アプリで新しいプロビジョニングプロファイルと一意で明示的な App ID を作成します。有効な App ID の例: `com.CompanyName.ProductName`
2. Apple Enterprise Developer ポータルから、**[Provisioning Profiles]** > **[Distribution]** に移動して、社内プロビジョニングプロファイルを作成します。前述の手順で作成された App ID ごとに、この手順を繰り返します。
3. すべてのプロビジョニングプロファイルをダウンロードします。詳しくは、「[iOS モバイルアプリのラッピング](#)」を参照してください。

すべての XenMobile Server 証明書が有効であることを確認するには、以下の操作を行います。

1. XenMobile コンソールで、**[設定]** > **[証明書]** の順にクリックします。
2. APNs 証明書、SSL 証明書、リスナー証明書、ルート証明書、中間証明書を含むすべての証明書が有効であることを確認してください。

Android キーストア

キーストアは Android アプリに署名するために使用する証明書を含むファイルです。キーの有効期間が切れると、アプリの新しいバージョンにシームレスにアップグレードできなくなります。

DigiCert の Windows Phone 用エンタープライズ証明書

DigiCert は、Microsoft App Hub サービスのコード署名証明書を提供する唯一のプロバイダーです。開発者およびソフトウェアの発行元は Microsoft App Hub に参加して、Windows Marketplace からダウンロードされる Windows Phone および Xbox 360 アプリケーションを配布します。DigiCert ドキュメントについて詳しくは、[Windows Phone 用の DigiCert コード署名証明書](#)を参照してください。

証明書の有効期限が切れた場合、Windows phone ユーザーは登録できません。ユーザーは同社が公開し署名したアプリのインストール、Windows phone にインストールされた会社のアプリの起動ができなくなります。

Citrix ADC

Citrix ADC の証書の有効期限について詳しくは、Citrix Support Knowledge Center で「[How to handle certificate expiry on NetScaler](#)」を参照してください。

Citrix ADC 証明書の有効期限が切れると、ユーザーはストアに登録したり、アクセスすることができなくなります。Citrix Gateway 証明書の有効期限が切れると、ユーザーは Secure Mail を使用するとき Exchange Server に接続することもできなくなります。また、ユーザーは（証明書の有効期限切れによって）HDX アプリを一覧にしたり起動することもできなくなります。

Expiry Monitor および Command Center によって、Citrix ADC 証明書の記録を確認できます。証明書の有効期限が切れると Command Center から通知が送信されます。これらのツールは、以下の Citrix ADC 証明書の監視に役立ちます：

- MDM FQDN の SSL 証明書
- Gateway FQDN の SSL 証明書
- ShareFile SZC FQDN の SSL 証明書
- Exchange 負荷分散用の SSL 証明書（オフロード構成）
- StoreFront 負荷分散用の SSL 証明書
- 上記証明書のルート証明書および中間 CA 証明書

Citrix Gateway と XenMobile

November 6, 2020

XenMobile を使用して Citrix Gateway を構成すると、リモートデバイスで内部ネットワークにアクセスするための認証メカニズムが確立されます。この機能を利用すると、モバイルデバイス上のアプリでイントラネット内にある社内サーバーにアクセスすることができます。XenMobile により、デバイス上のアプリから Citrix Gateway への Micro VPN が作成されます。

XenMobile で使用する Citrix Gateway を構成するには、Citrix Gateway で実行するスクリプトを XenMobile からエクスポートします。

Citrix Gateway 構成スクリプトを使用するための前提条件

Citrix ADC の要件:

- Citrix ADC (最小バージョン 11.0、ビルド 70.12)
- Citrix ADC の IP アドレスが構成済みであり、LDAP サーバーに接続できる (LDAP が負荷分散されていない場合)
- Citrix ADC のサブネット IP (SNIP: Subnet IP) アドレスが構成済みであり、必要なバックエンドサーバーに接続でき、ポート 8443/TCP 経由でパブリックネットワークにアクセスできる
- DNS でパブリックドメインを解決できる
- Citrix ADC にプラットフォーム/ユニバーサルライセンスまたはトライアルライセンスが付与されている。詳しくは、「<https://support.citrix.com/article/CTX126049>」を参照してください。
- Citrix ADC の SSL 証明書を Citrix Gateway でアップロードインストールしている。詳しくは、<https://support.citrix.com/article/CTX136023>を参照してください。

XenMobile の要件

- XenMobile サーバー (最小バージョン 10.6)
- LDAP サーバーが構成済みである

内部ネットワークへのリモートデバイスアクセスに対する認証の構成

1. XenMobile コンソールで、右上の歯車アイコンをクリックします。[設定] ページが開きます。
2. [サーバー] の下の **[Citrix Gateway]** をクリックします。**[Citrix Gateway]** ページが開きます。次の例では、Citrix Gateway インスタンスが 1 つ存在しています。

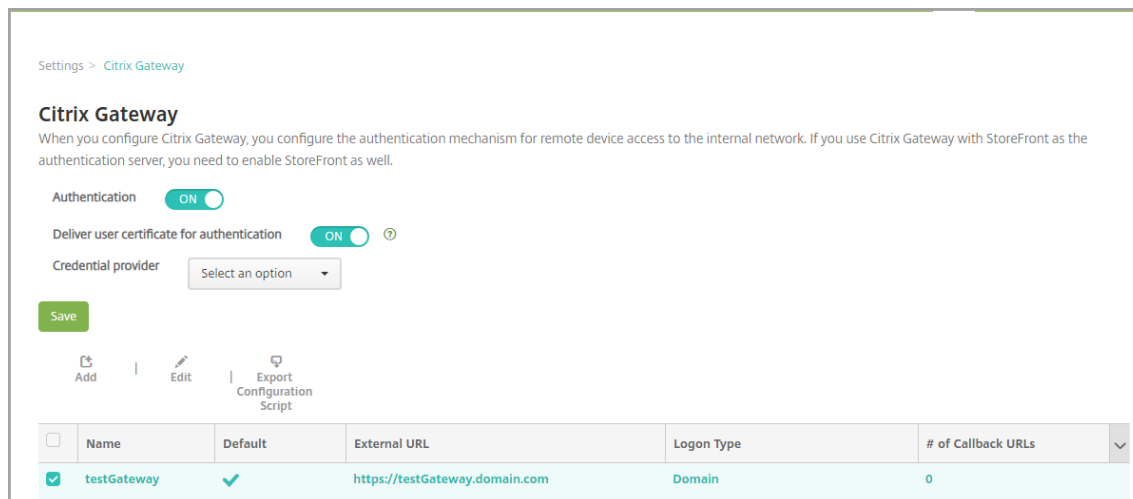

3. 次の設定を構成します:

- 認証: 認証を有効にするかどうかを選択します。デフォルトは [オン] です。
- 認証用のユーザー証明書を配信: XenMobile で Secure Hub と認証証明書を共有し、Citrix Gateway でクライアント証明書認証を処理できるようにするかを選択します。デフォルトは [オフ] です。

- 資格情報プロバイダー: ボックスの一覧で、使用する資格情報プロバイダーを選択します。詳しくは、「[資格情報プロバイダー](#)」を参照してください。

4. [保存] をクリックします。

Citrix Gateway インスタンスの追加

認証設定の保存後、Citrix Gateway インスタンスを XenMobile に追加します。

1. XenMobile コンソールで、右上の歯車アイコンをクリックします。[設定] ページが開きます。
2. [サーバー] の下の **[Citrix Gateway]** をクリックします。[**Citrix Gateway**] ページが開きます。
3. [追加] をクリックします。[新しい **Citrix Gateway** の追加] ページが開きます。

Settings > Citrix Gateway > Add New Citrix Gateway

Add New Citrix Gateway

Name *

Alias

External URL *

Logon Type

Password Required

Set as Default

[Export Configuration Script](#)

Callback URL *	Virtual IP *	Add
----------------	--------------	---------------------

4. 次の設定を構成します:

- 名前: Citrix Gateway インスタンスの名前を入力します。
- エイリアス: オプションで、Citrix Gateway のエイリアス名を入力します。
- 外部 **URL**: Citrix Gateway の、パブリックにアクセスできる URL を入力します。たとえば、<https://receiver.com>などです。
- ログオンの種類: ログオンの種類を選択します。種類には、[ドメインのみ]、[セキュリティトークンのみ]、[ドメインおよびセキュリティトークン]、[証明書]、[証明書およびドメイン]、[証明書およびセキュリティトークン] があります。[パスワードが必要] フィールドのデフォルト設定は、選択した [ログオンの種類] に基づいて変化します。デフォルトは [ドメインのみ] です。

ドメインが複数ある場合は、[証明書およびドメイン] を使用します。XenMobile と Citrix Gateway で複数ドメイン認証を構成する方法については、「[複数ドメイン認証の構成](#)」を参照してください。

[証明書およびセキュリティトークン] を使用する場合、Citrix Gateway で Secure Hub がサポートされるようにするには、追加の設定が必要となります。詳しくは、「[証明書認証およびセキュリティトークン認証のための XenMobile の構成](#)」を参照してください。

詳しくは、展開ハンドブックの「[認証](#)」を参照してください。

- パスワードが必要: パスワード認証を必須にするかどうかを選択します。デフォルト値は、選択した [ログオンの種類] に応じて変化します。
- デフォルトとして設定: この Citrix Gateway をデフォルトとして使用するかどうかを選択します。デフォルトは [オフ] です。
- 構成スクリプトのエクスポート: 構成バンドルをエクスポートする場合はこのボタンをクリックします。エクスポートした構成バンドルは Citrix Gateway にアップロードし、XenMobile の設定を使用して構成します。詳しくは、これらの手順の後で「XenMobile Server で使用するオンプレミスの Citrix Gateway の構成」を参照してください。
- [コールバック URL] と [仮想 IP]: これらのフィールドを追加する前に設定を保存してください。詳しくは、この記事の「[コールバック URL および Citrix Gateway VPN の仮想 IP の追加](#)」を参照してください。

5. [保存] をクリックします。

新しい Citrix Gateway が追加され、表に表示されます。インスタンスを編集または削除するには、表で名前をクリックします。

XenMobile Server で使用する Citrix Gateway の構成

XenMobile で使用するオンプレミスの Citrix Gateway を構成するには以下の一般的な手順を実行します。これらの手順の詳細は下記で説明します:

1. XenMobile Server からスクリプトと関連ファイルをダウンロードします。最新の手順について詳しくは、スクリプトに付属する readme ファイルを参照してください。
2. 環境が前提条件を満たしていることを確認します。
3. 環境に合わせてスクリプトを更新します。
4. Citrix ADC でスクリプトを実行します。
5. 構成をテストします。

スクリプトにより、XenMobile に必要なこれらの Citrix Gateway の設定が構成されます:

- MDM と MAM に必要な Citrix Gateway 仮想サーバー
- Citrix Gateway 仮想サーバー用セッションポリシー
- XenMobile Server の詳細
- Citrix Gateway 仮想サーバーの認証ポリシーとアクション。
スクリプトによって LDAP の構成設定が説明されます。
- プロキシサーバーのトラフィックアクションとポリシー
- クライアントレスアクセスプロファイル
- Citrix ADC の静的ローカル DNS レコード
- 他のバインディング: サービスポリシー、CA 証明書

このスクリプトは以下の構成には対応していません。

- Exchange 負荷分散
- Citrix Files 負荷分散
- ICA プロキシ構成
- SSL オフロード

スクリプトをダウンロード、更新、実行するには

1. Citrix Gateway を追加中の場合は、[新しい **Citrix Gateway** の追加] ページで [構成スクリプトのエクスポート] をクリックします。

Settings > Citrix Gateway > Add New Citrix Gateway

Add New Citrix Gateway

Name *

Alias

External URL *

Logon Type

Password Required

Set as Default

[Export Configuration Script](#) ⓘ

[Add](#)

Citrix Gateway インスタンスを追加しスクリプトのエクスポート前に [保存] をクリックしている場合: [設定] > [**Citrix Gateway**] に戻り、目的の Citrix ADC を選択して [構成スクリプトのエクスポート] をクリックし、[ダウンロード] をクリックします。

Settings > Citrix Gateway

Citrix Gateway

When you configure Citrix Gateway, you configure the authentication mechanism for remote device access to the internal network. If you use Citrix Gateway with StoreFront as the authentication server, you need to enable StoreFront as well.

Authentication

Deliver user certificate for authentication ⓘ

Credential provider

[Save](#)

[Add](#) | [Edit](#) | [Export Configuration Script](#)

<input type="checkbox"/>	Name	Default	External URL	Logon Type	# of Callback URLs
<input checked="" type="checkbox"/>	testGateway	<input checked="" type="checkbox"/>	https://testGateway.domain.com	Domain	0

[構成スクリプトのエクスポート] をクリックすると、XenMobile により.tar.gz 形式のスクリプトバンドルが作成されます。このスクリプトバンドルの内容は次のとおりです。

- 詳細説明付きの readme ファイル
- Citrix ADC の必須コンポーネントの構成に使用する Citrix ADC CLI コマンドを含むスクリプト
- XenMobile Server のパブリックルート CA (認証機関: Certificate Authority) 証明書および中間 CA 証明書 (現在のリリースでは、SSL オフロードの場合これらの証明書は不要です)
- Citrix ADC 構成の削除に使用する Citrix ADC CLI コマンドを含むスクリプト

2. スクリプト (NSGConfigBundle_CREATESCRIPT.txt) を編集し、すべてのプレースホルダーを環境の情報で置き換えます。

```
# <LDAP_SECURE_PORT> -- LDAP Server Secure Port.
# <MSG_ROOT_CA_CERT_TAG> -- NetScaler ROOT CA Tag.
# <RADIUS_KEY> -- Radius Key.
# <XMS_CERT_TAG> -- XenMobile Certificate Tag.
# <MAM_LB_IP> -- Virtual IP Address to be assigned for MAM Load-Balancer and this IP must follow the RFC 1918 standard o
f private IP addresses.
# <MDM_LB_IP> -- Virtual IP Address to be assigned for MDM Load-Balancer and this IP must follow the RFC 1918 standard o
f private IP addresses.
# <RADIUS_SERVER_IP> -- Radius Server IP Address.
# <LDAP_PASSWORD> -- LDAP Service Account Password.
# <NS_SERVER_CERT_TAG> -- NetScaler Server Certificate Tag.
# <NSG_VIP> -- Virtual IP Address to be assigned to the NetScaler Gateway virtual server. This IP address must be reacha
ble from your devices either directly or via a NAT.
```

3. スクリプトバンドルに含まれる readme ファイルの説明に従って、編集済みのスクリプトを Citrix ADC の bash シェルで実行します。たとえば、次のようになります:

```
/netscaler/nscli -U :<NetScaler Management Username>:<NetScaler Management Password> batch -f "/var/NSGConfigBundle_CREATESCRIPT.txt"
```

```
login as: nsroot
#####
#
#      WARNING: Access to this system is for authorized users only      #
#      Disconnect IMMEDIATELY if you are not an authorized user!      #
#
#####

Using keyboard-interactive authentication.
Password:
Last login: Thu Feb 16 10:10:29 2017 from 10.0.1.121
Done
> shell
Copyright (c) 1992-2013 The FreeBSD Project.
Copyright (c) 1979, 1980, 1983, 1986, 1988, 1989, 1991, 1992, 1993, 1994
    The Regents of the University of California. All rights reserved.

root@ns# /netscaler/nscli -U :nsroot:nsroot batch -f "/var/NSGConfigBundle_CREATESCRIPT.txt"
```

スクリプトが完了すると、次の行が表示されます。

```
exec: save ns config
Done
Done
root@ns#
```

構成のテスト

1. Citrix Gateway 仮想サーバーの状態表示が **[UP]** であることを確認します。

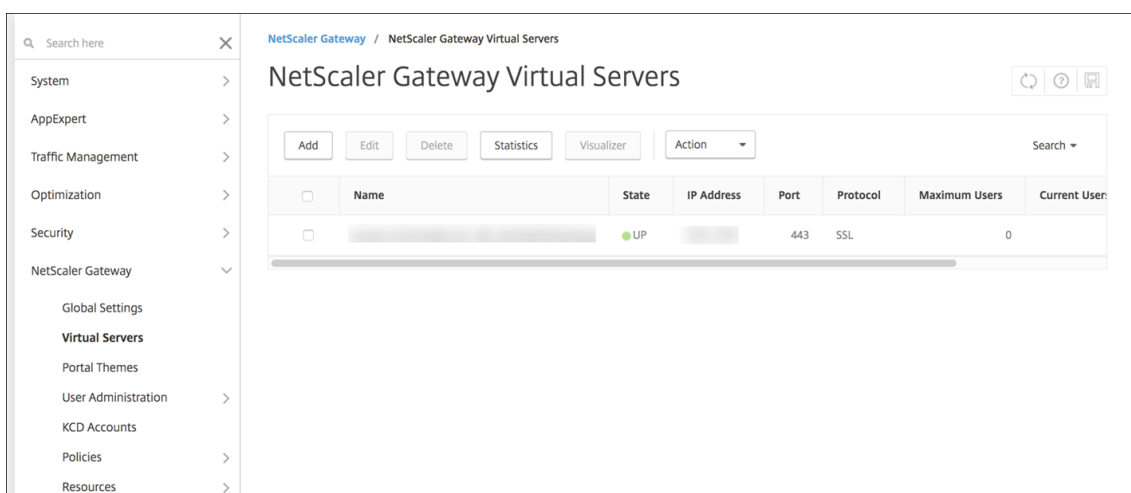

2. Proxy 負荷分散仮想サーバーの状態表示が **[UP]** であることを確認します。

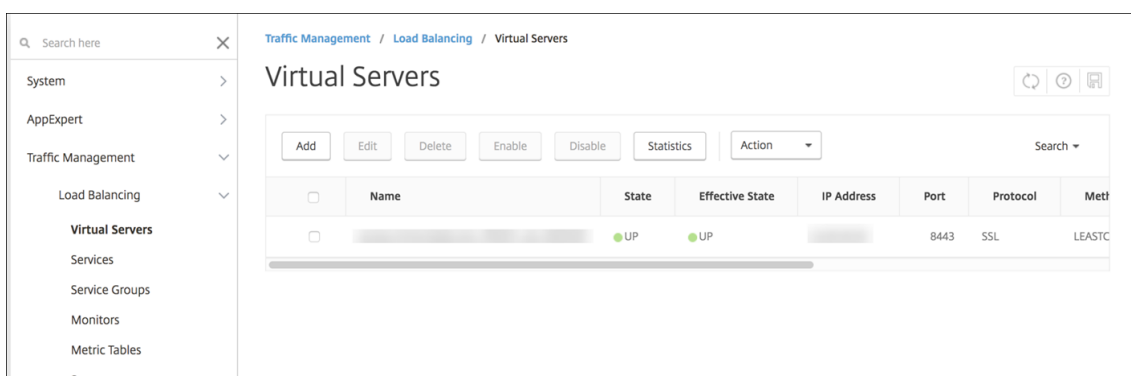

3. Web ブラウザーを開いて Citrix Gateway の URL に接続し、認証を試みます。認証が失敗した場合、「HTTP Status 404 - Not Found」というメッセージが表示されます。
4. デバイスを登録して、MDM と MAM の両方に登録されたことを確認します。

コールバック URL および Citrix Gateway VPN の仮想 IP の追加

Citrix Gateway インスタンスを追加した後で、コールバック URL を追加し Citrix Gateway 仮想 IP アドレスを指定できます。この設定はオプションですが、特に XenMobile Server が DMZ に配置されている場合、構成することでセキュリティを強化できます。

1. [設定] > [Citrix Gateway] で、目的の Citrix Gateway を選択して [編集] をクリックします。
2. 表で [追加] をクリックします。
3. [コールバック URL] に完全修飾ドメイン名 (FQDN) を入力します。このコールバック URL により、要求元が Citrix Gateway であることが証明されます。

入力したコールバック URL が、XenMobile Server からアクセス可能な IP アドレスに解決されることを確認します。コールバック URL には、外部の Citrix Gateway の URL や他の URL も指定できます。

4. Citrix Gateway の仮想 IP アドレスを入力してから [保存] をクリックします。

複数ドメイン認証の構成

テスト環境、開発環境、および実稼働環境などの複数の XenMobile Server インスタンスがある場合は、追加の環境用に手動で Citrix Gateway を構成します。(Citrix ADC for XenMobile ウィザードは 1 回のみ使用できます)。

Citrix Gateway 構成

複数ドメイン環境で Citrix Gateway 認証ポリシーとセッションポリシーを構成するには:

1. Citrix Gateway 構成ユーティリティの [構成] タブで **[Citrix Gateway]** > [ポリシー] > [認証] を展開します。
2. ナビゲーションペインで **[LADP]** をクリックします。
3. クリックして LDAP プロファイルを編集します。[サーバーログオン名の属性] を **userPrincipalName**、または検索に使用する属性に変更します。XenMobile コンソールで LDAP 設定を構成するときに使用できるように、指定した属性をメモしておきます。

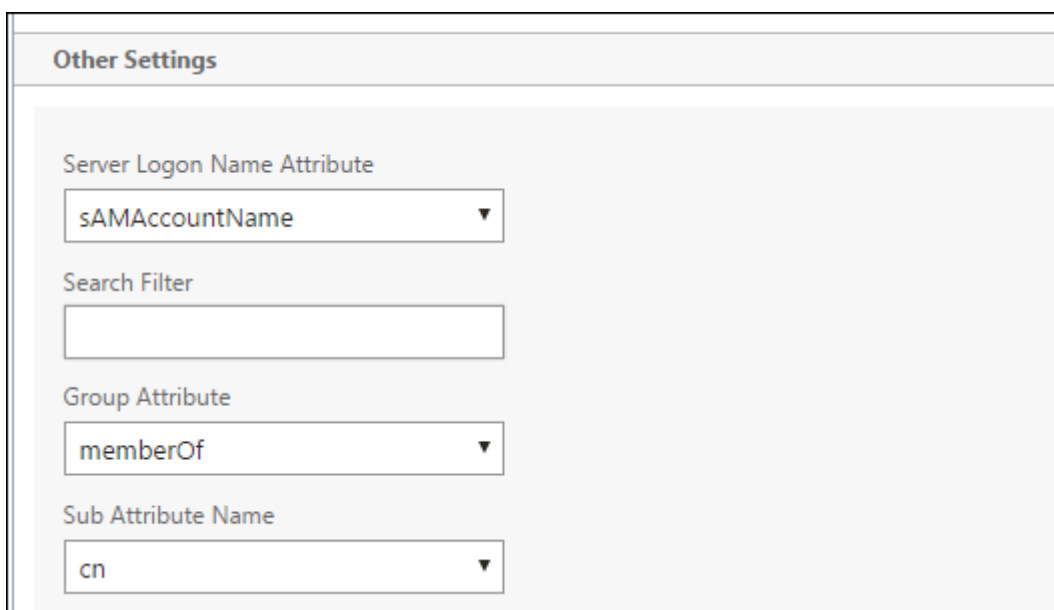

The screenshot displays the 'Other Settings' section of the Citrix Gateway configuration interface. It contains four dropdown menus for LDAP configuration:

- Server Logon Name Attribute:** Set to 'sAMAccountName'.
- Search Filter:** An empty text input field.
- Group Attribute:** Set to 'memberOf'.
- Sub Attribute Name:** Set to 'cn'.

4. 各 LDAP ポリシーに対してこれらの手順を繰り返します。ドメインごとに個別の LDAP ポリシーが必要です。
5. Citrix Gateway 仮想サーバーにバインドされたセッションポリシーで、**[Edit session profile]** > **[Published Applications]** に移動します。**[Single Sign-On Domain]** は空白にしてください。

XenMobile Server の構成

LDAP を複数ドメインの XenMobile 環境に構成するには:

1. XenMobile コンソールで、[設定] > [LDAP] に移動し、ディレクトリを追加または編集します。

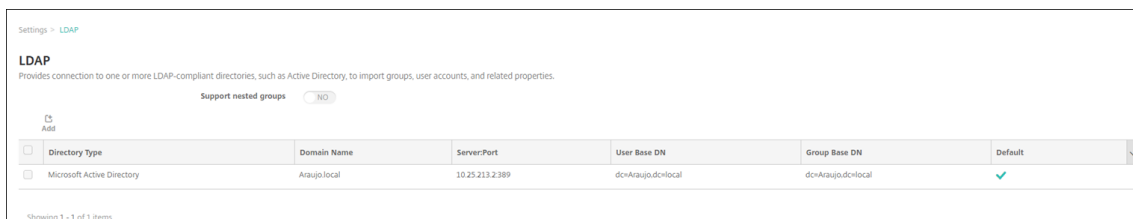

2. 情報を指定します。

- [ドメインエイリアス] でユーザー認証に使用する各ドメインを指定します。ドメインはコンマで区切り、ドメイン間にはスペースを入れないでください。たとえば、次のようになります: `domain1.com, domain2.com, domain3.com`
- [ユーザー検索基準] フィールドが Citrix Gateway LDAP ポリシーで指定された [サーバーログオン名の属性] と一致するようにしてください。

Directory type*	Microsoft Active Directory	
Primary server*	10. [REDACTED]	
Secondary server	IP Address or FQDN	
Port*	389	
Domain name*	Araujo.local	
User base DN*	dc=Araujo,dc=local	?
Group base DN*	dc=Araujo,dc=local	?
User ID*	Administrator@Araujo.local	
Password*		
Domain alias*	Araujo.local,Araujo.com,Araujo.net	
XenMobile Lockout Limit	0	?
XenMobile Lockout Time	1	?
Global Catalog TCP Port	3268	?
Global Catalog Root Context	dc=example,dc=com	?
User search by	userPrincipalName	
Use secure connection	<input type="checkbox"/> NO	

特定の URL への受信接続要求を破棄

ご使用の環境の Citrix Gateway が SSL オフロード用に構成されている場合は、ゲートウェイで特定の URL への受信接続要求が破棄されるようにすることができます。

この方法でセキュリティを強化する必要がある場合は、Citrix Gateway で 2 台の MDM ロードバランサー仮想サーバー（ポート 443 用とポート 8443 用）を構成します。以下の情報を設定のテンプレートとして使用してください。

重要:

以下の更新は、SSL オフロード用に設定された Citrix Gateway 専用です。

1. 名前 XMS_DropURLs のパターンセットを作成します。

```
1 add policy patset XMS_DropURLs
2 <!--NeedCopy-->
```

2. 新しいパターンセットに次の URL を追加します。必要に応じてこの一覧をカスタマイズしてください。

```
1 bind policy patset XMS_DropURLs /zdm/shp/console -index 6
2
3 bind policy patset XMS_DropURLs /zdm/login_xdm_uc.jsp -index 5
4
5 bind policy patset XMS_DropURLs /zdm/helper.jsp -index 4
6
7 bind policy patset XMS_DropURLs /zdm/log.jsp -index 3
8
9 bind policy patset XMS_DropURLs /zdm/login.jsp -index 2
10
11 bind policy patset XMS_DropURLs /zdm/console -index 1
12 <!--NeedCopy-->
```

3. 接続要求が指定されたサブネットから発信されていない限り、これらの URL へのすべてのトラフィックを破棄するためのポリシーを作成します。

```
1 add responder policy XMS_DROP_pol "CLIENT.IP.SRC.IN_SUBNET
  (192.168.0.0/24).NOT &&
2 HTTP.REQ.URL.CONTAINS_ANY(" XMS_DropURLs" )" DROP -comment "Allow
  only subnet 192.168.0.0/24 to access these URLs. All other
  connections are DROPEd"
3 <!--NeedCopy-->
```

4. 新しいポリシーを両方の MDM ロードバランサー仮想サーバーにバインドします（ポート 443 と 8443）。

```
1 bind lb vserver _XM_LB_MDM_XenMobileMDM_443 -policyName
  XMS_DROP_pol -priority 100 -gotoPriorityExpression END -type
  REQUEST
```

```
2
3 bind lb vserver _XM_LB_MDM_XenMobileMDM_8443 -policyName
   XMS_DROP_pol -priority 100 -gotoPriorityExpression END -type
   REQUEST
4 <!--NeedCopy-->
```

ドメインまたはドメイン + セキュリティトークン認証

March 3, 2021

XenMobile は、LDAP (Lightweight Directory Access Protocol) に準拠している 1 つまたは複数のディレクトリに対するドメインベースの認証をサポートしています。XenMobile では、1 つまたは複数のディレクトリへの接続を構成し、LDAP 構成を使用して、グループ、ユーザーアカウント、関連するプロパティをインポートすることができます。

LDAP は、オープンソースで特定のベンダーに依存しないアプリケーションプロトコルであり、インターネットプロトコル (IP) ネットワーク経由で分散ディレクトリ情報サービスへのアクセスや管理を行うためのものです。ディレクトリ情報サービスは、ネットワークで使用可能な、ユーザー、システム、ネットワーク、サービス、およびアプリケーションに関する情報を共有するために使用されます。

LDAP は一般的に、シングルサインオン (SSO) をユーザーに提供するために利用されます。SSO では (ユーザーごとに) 1 つのパスワードを複数のサービス間で共有します。シングルサインオンにより、ユーザーは会社の Web サイトに一度ログオンすると、社内イントラネットへのアクセスが認証されます。

クライアントが、ディレクトリシステムエージェント (DSA) と呼ばれる LDAP サーバーに接続して、LDAP セッションを開始します。次に、クライアントは操作要求をサーバーに送信し、サーバーは適切な認証で応答します。

重要:

XenMobile では、ユーザーが XenMobile にデバイスを登録した後に、認証モードをドメイン認証から他の認証モードに変更することはサポートされていません。

XenMobile で LDAP 接続を追加するには

1. XenMobile コンソールで、右上の歯車アイコンをクリックします。[設定] ページが開きます。
2. [サーバー] の下の [LDAP] をクリックします。[LDAP] ページが開きます。この記事で説明するように、LDAP 準拠のディレクトリを [追加]、[編集]、[削除] することができます。

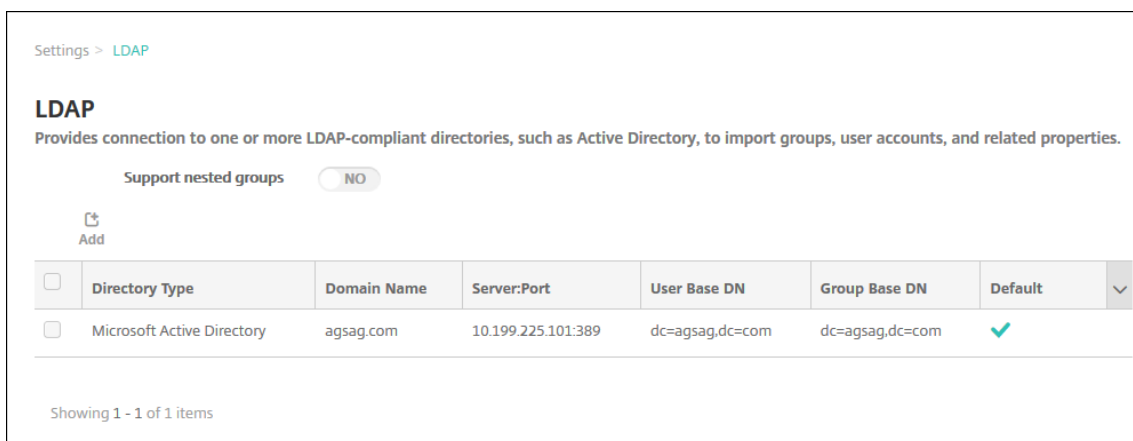

LDAP 準拠のディレクトリを追加するには

1. [LDAP] ページで、[追加] をクリックします。[LDAP の追加] ページが開きます。

Settings > LDAP > Add LDAP

Add LDAP

Provides connection to one or more LDAP-compliant directories, such as Active Directory, to import groups, user accounts, and related properties.

Directory type*	Microsoft Active Directory	
Primary server*	IP Address or FQDN	
Secondary server	IP Address or FQDN	
Port*	389	
Domain name*		
User base DN*	dc=example,dc=com	?
Group base DN*	dc=example,dc=com	?
User ID*		
Password*		
Domain alias*		
XenMobile Lockout Limit	0	?
XenMobile Lockout Time	1	?
Global Catalog TCP Port	3268	?
Global Catalog Root Context	dc=example,dc=com	?
User search by	userPrincipalName	
Use secure connection	<input type="radio"/> NO	

Cancel Save

2. 次の設定を構成します:

- ディレクトリの種類: 一覧から、適切なディレクトリの種類を選択します。デフォルトは **[Microsoft Active Directory]** です。
- プライマリサーバー: LDAP で使用するプライマリサーバーを入力します。IP アドレスまたは完全修飾ドメイン名 (FQDN) を入力できます。
- セカンダリサーバー: セカンダリサーバーが構成されている場合、任意でセカンダリサーバーの IP アドレスまたは FQDN を入力します。このサーバーは、プライマリサーバーが使用できない場合に使用するフェイルオーバーサーバーです。
- ポート: LDAP サーバーで使用するポート番号を入力します。デフォルトでは、セキュリティ保護されていない LDAP 接続用のポート番号 **389** に設定されています。セキュリティ保護された LDAP 接続ではポート番号 **636**、Microsoft のセキュリティ保護されていない LDAP 接続では **3268**、Microsoft のセキュリティ保護された LDAP 接続では **3269** を使用します。
- ドメイン名: ドメイン名を入力します。

- ユーザーベース **DN**: Active Directory 内でのユーザーの位置を一意的識別子で入力します。構文例には次が含まれます: `ou=users`、`dc=example`、`dc=com`
- グループベース **DN**: Active Directory のグループの場所を入力します。たとえば、`cn=users`、`dc=domain`、`dc=net`の場合、`cn=users`はグループのコンテナ名で`dc`は Active Directory のドメインコンポーネントです。
- ユーザー **ID**: Active Directory アカウントに関連付けられたユーザー ID を入力します。
- パスワード: ユーザーに関連付けられたパスワードを入力します。
- ドメインエイリアス: ドメイン名のエイリアスを入力します。登録後に [ドメインエイリアス] 設定を変更すると、ユーザーは再登録する必要があります。
- **XenMobile** ロックアウト制限: ログオンの試行失敗回数として、**0~999** の数値を入力します。「**0**」の値に設定すると、ユーザーがログオンの試行失敗によって XenMobile によりロックアウトされることはなくなります。
- **XenMobile** ロックアウト時間: ロックアウト制限を超えた後にユーザーが待機する必要がある分数を表す、**0~99999** の数値を入力します。「**0**」の値に設定すると、ユーザーがロックアウト後に強制的に待機させられることはなくなります。
- グローバルカタログ **TCP** ポート: グローバルカタログサーバーの TCP ポート番号を入力します。デフォルトでは、TCP ポート番号は **3268** に設定されています。SSL 接続では、ポート番号 **3269** を使用します。
- グローバルカタログルートコンテキスト: 任意で、Active Directory でのグローバルカタログ検索を有効にしたときに使用する、グローバルルートコンテキスト値を入力します。この検索では、標準の LDAP 検索に加えて、実際のドメイン名を指定することなく任意のドメインを検索できます。
- ユーザー検索基準: 一覧から、[**userPrincipalName**] または [**sAMAccountName**] を選択します。デフォルトは [**userPrincipalName**] です。登録後に [ユーザー検索基準] を変更すると、ユーザーは再登録する必要があります。
- セキュリティで保護された接続を使用: セキュリティ保護された接続を使用するかどうかを選択します。デフォルトは [いいえ] です。

3. [保存] をクリックします。

LDAP 準拠のディレクトリを編集するには

1. [**LDAP**] の表で、編集するディレクトリを選択します。

ディレクトリの横にあるチェックボックスをオンにすると、LDAP 一覧の上にオプションメニューが表示されます。一覧の項目をクリックすると、その項目の右側にオプションメニューが表示されます。

2. [編集] をクリックします。[**LDAP** の編集] ページが開きます。

The screenshot shows a configuration form for Microsoft Active Directory. The fields are as follows:

- Directory type*: Microsoft Active Directory (dropdown)
- Primary server*: 10.61. (text)
- Secondary server: IP Address or FQDN (text)
- Port*: 389 (text)
- Domain name*: .net (text)
- User base DN*: dc=.dc=net (text)
- Group base DN*: dc=.dc=net (text)
- User ID*: administrator@.net (text)
- Password*: (text)
- Domain alias*: .net (text)
- XenMobile Lockout Limit: 0 (text)
- XenMobile Lockout Time: 1 (text)
- Global Catalog TCP Port: 3268 (text)
- Global Catalog Root Context: dc=example.dc=com (text)
- User search by: userPrincipalName (dropdown)
- Use secure connection: NO (toggle)

3. 必要に応じて以下の情報を変更します。

- ディレクトリの種類：一覧から、適切なディレクトリの種類を選択します。
- プライマリサーバー：LDAP で使用するプライマリサーバーを入力します。IP アドレスまたは完全修飾ドメイン名 (FQDN) を入力できます。
- セカンダリサーバー：任意で、セカンダリサーバーの IP アドレスまたは FQDN を入力します (構成されている場合)。
- ポート：LDAP サーバーで使用するポート番号を入力します。デフォルトでは、セキュリティ保護されていない LDAP 接続用のポート番号 **389** に設定されています。セキュリティ保護された LDAP 接続ではポート番号 **636**、Microsoft のセキュリティ保護されていない LDAP 接続では **3268**、Microsoft のセキュリティ保護された LDAP 接続では **3269** を使用します。
- ドメイン名：このフィールドは変更できません。
- ユーザーベース **DN**：Active Directory 内でのユーザーの位置を一意的識別子で入力します。構文例には次が含まれます：`ou=users`、`dc=example`、`dc=com`
- グループベース **DN**：「`cn=groupname`」のように指定される、グループのベース DN グループ名を入力します。たとえば、`cn=users`、`dc=servername`、`dc=net`で、`cn=users`はグループ名です。**DN**および**servername**は、Active Directory を実行しているサーバーの名前を表します。
- ユーザー **ID**：Active Directory アカウントに関連付けられたユーザー ID を入力します。
- パスワード：ユーザーに関連付けられたパスワードを入力します。
- ドメインエイリアス：ドメイン名のエイリアスを入力します。登録後に [ドメインエイリアス] 設定を変更すると、ユーザーは再登録する必要があります。

- **XenMobile** ロックアウト制限: ログオンの試行失敗回数として、**0~999** の数値を入力します。「**0**」の値に設定すると、ユーザーがログオンの試行失敗によって XenMobile によりロックアウトされることはなくなります。
 - **XenMobile** ロックアウト時間: ロックアウト制限を超えた後にユーザーが待機する必要がある分数を表す、**0~99999** の数値を入力します。「**0**」の値に設定すると、ユーザーがロックアウト後に強制的に待機させられることはなくなります。
 - グローバルカタログ **TCP** ポート: グローバルカタログサーバーの TCP ポート番号を入力します。デフォルトでは、TCP ポート番号は **3268** に設定されています。SSL 接続では、ポート番号 **3269** を使用します。
 - グローバルカタログルートコンテキスト: 任意で、Active Directory でのグローバルカタログ検索を有効にしたときに使用する、グローバルルートコンテキスト値を入力します。この検索では、標準の LDAP 検索に加えて、実際のドメイン名を指定することなく任意のドメインを検索できます。
 - ユーザー検索基準: 一覧から、**[userPrincipalName]** または **[sAMAccountName]** を選択します。登録後に **[ユーザー検索基準]** を変更すると、ユーザーは再登録する必要があります。
 - セキュリティで保護された接続を使用: セキュリティ保護された接続を使用するかどうかを選択します。
4. [保存] をクリックして変更を保存するか、[キャンセル] をクリックしてプロパティを変更せずそのままにします。

LDAP 準拠のディレクトリを削除するには

1. **[LDAP]** の表で、削除するディレクトリを選択します。
各プロパティの横のチェックボックスをオンにして、削除するプロパティを複数選択できます。
2. [削除] をクリックします。確認ダイアログボックスが開きます。もう一度 [削除] をクリックします。

複数ドメイン認証の構成

XenMobile Server を構成して LDAP の構成で複数のドメインサフィックスを使用するには、Citrix Endpoint Management ドキュメントの「[複数ドメイン認証の構成](#)」で手順を参照してください。この手順は、オンプレミス版の XenMobile Server および Endpoint Management のクラウド版と同様です。

ドメイン + セキュリティトークン認証の構成

RADIUS プロトコルを使用して、LDAP 資格情報とワンタイムパスワードによる認証をユーザーに要求するように XenMobile を構成できます。

ユーザービリティを最適にするために、この構成を Citrix PIN や Active Directory のパスワードキャッシュと組み合わせることができます。この構成により、ユーザーは LDAP ユーザー名とパスワードを繰り返し入力する必要がなくなります。ただし、登録、パスワード失効、およびアカウントのロックアウトの場合は、ユーザー名とパスワードを入力します。

LDAP 設定の構成

認証に LDAP を使用する場合、証明機関から XenMobile に SSL 証明書をインストールする必要があります。詳しくは、[XenMobile での証明書のアップロード](#)を参照してください。

1. [設定] で [LDAP] をクリックします。
2. [Microsoft Active Directory] を選択して [編集] をクリックします。

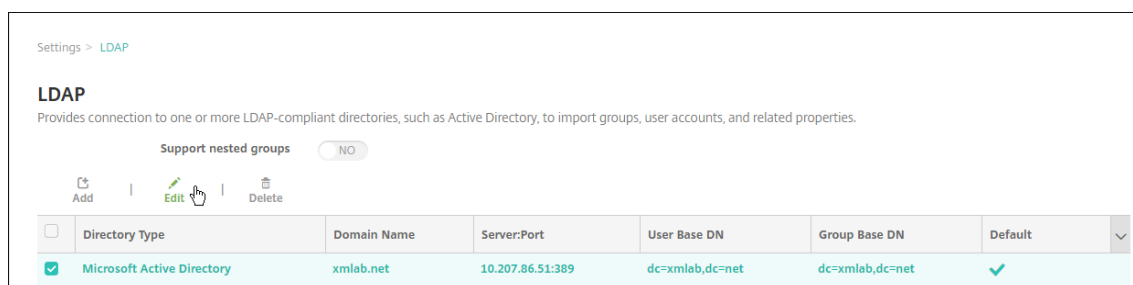

3. [ポート] が **636** であることを確認します（セキュリティで保護された LDAP 接続の場合）。セキュリティで保護された Microsoft LDAP 接続の場合は **3269** です。
4. [セキュリティで保護された接続を使用] を [はい] に変更します。

Port* 636

Domain name* .net

User base DN* dc=.net

Group base DN* dc=.net

User ID* administrator@.net

Password*

Domain alias* .net

XenMobile Lockout Limit 0

XenMobile Lockout Time 1

Global Catalog TCP Port 3269

Global Catalog Root Context dc=example.dc=com

User search by userPrincipalName

Use secure connection

Cancel Save

Citrix Gateway 設定の構成

次の手順では、Citrix Gateway インスタンスをすでに XenMobile に追加してあると想定しています。Citrix Gateway インスタンスを追加するには、「[Citrix Gateway インスタンスの追加](#)」を参照してください。

1. [設定] で [Citrix Gateway] をクリックします。
2. [Citrix Gateway] を選択して [編集] をクリックします。

3. [ログオンの種類] で [ドメインおよびセキュリティトークン] を選択します。

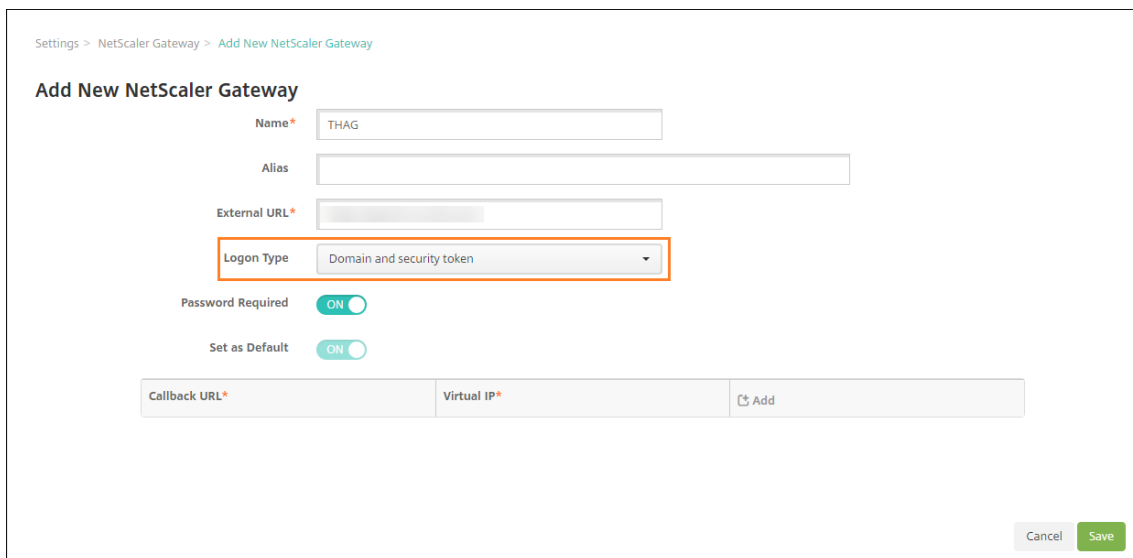

Settings > NetScaler Gateway > Add New NetScaler Gateway

Add New NetScaler Gateway

Name* THAG

Alias

External URL*

Logon Type Domain and security token

Password Required ON

Set as Default ON

Callback URL* Virtual IP* Add

Cancel Save

Citrix PIN とユーザーパスワードキャッシュの有効化

Citrix PIN とユーザーパスワードキャッシュを有効化するには、[設定] > [クライアントプロパティ] に移動し、チェックボックス **[Citrix PIN 認証の有効化]** および **[ユーザーパスワードキャッシュの有効化]** をオンにします。詳しくは、「[クライアントプロパティ](#)」を参照してください。

ドメインおよびセキュリティトークン認証のための **Citrix Gateway** の構成

Citrix Gateway セッションのプロファイルおよびポリシーを、XenMobile で使用される仮想サーバー用に構成します。詳しくは、Citrix Gateway のドキュメントを参照してください。

クライアント証明書、または証明書とドメイン認証の組み合わせ

June 14, 2021

XenMobile のデフォルト構成は、ユーザー名とパスワードによる認証です。登録および XenMobile 環境へのアクセスのセキュリティを強化するには、証明書ベースの認証の使用を考慮してください。XenMobile 環境では、この構成はセキュリティとユーザーエクスペリエンスの最適な組み合わせです。証明書とドメイン認証を利用すれば、Citrix ADC の 2 要素認証で提供されるセキュリティと共に SSO の最高の可能性を引き出します。

ユーザービリティを最適にするために、この証明書とドメイン認証を Citrix PIN や Active Directory のパスワードキャッシュと組み合わせることができます。その結果、ユーザーは LDAP ユーザー名とパスワードを繰り返し入力する必要がなくなります。ただし、登録、パスワード失効、およびアカウントのロックアウトの場合は、ユーザー名とパスワードを入力します。

重要:

XenMobile では、ユーザーが XenMobile にデバイスを登録した後に、認証モードをドメイン認証から他の認証モードに変更することはサポートされていません。

LDAP やスマートカードの使用または同様の方法を許可しない場合、証明書を構成すると XenMobile にスマートカードを提示できます。ユーザーはそれにより、XenMobile が生成する一意の PIN を使用して登録できます。ユーザーがアクセス権を獲得すると、XenMobile は、XenMobile 環境を認証するために使用される証明書を作成して展開します。

Citrix ADC for XenMobile ウィザードを使用すると、Citrix ADC 証明書のための認証または証明書とドメイン認証の組み合わせを使用する場合、XenMobile に必要な構成を実行できます。Citrix ADC for XenMobile ウィザードは 1 回のみ使用できます。

高セキュリティの環境では、パブリックネットワークまたは保護されていないネットワークで組織外の LDAP 資格情報を使用することは、組織に対する最大のセキュリティ脅威とみなされます。高セキュリティの環境では、クライアント証明書とセキュリティトークンを使用する 2 要素認証がオプションとなります。詳しくは、[証明書認証およびセキュリティトークン認証のための XenMobile の構成](#)を参照してください。

クライアント証明書認証は、XenMobile の MAM モード (MAM-only) および ENT モードで使用できます (ユーザーが MDM に登録している場合)。ユーザーが従来の MAM モードに登録している場合、クライアント証明書認証は、XenMobile の ENT モードで使用できません。XenMobile ENT および MAM モードでクライアント証明書認証を使用するには、Microsoft サーバー、XenMobile Server を構成してから、Citrix Gateway を構成する必要があります。この記事に説明されているとおり、次の手順に従ってください。

Microsoft サーバーの場合:

1. 証明書のスナップインを Microsoft 管理コンソールに追加します。
2. テンプレートを証明機関 (CA) に追加します。
3. CA サーバーから PFX 証明書を作成します。

XenMobile Server の場合:

1. 証明書を XenMobile にアップロードします。
2. 証明書に基づいた認証のために PKI エンティティを作成します。
3. 資格情報プロバイダーを構成します。
4. Citrix Gateway を構成して、認証用のユーザー証明書を配信します。

Citrix Gateway の構成について詳しくは、次の Citrix ADC ドキュメントの記事を参照してください:

- [クライアント認証](#)
- [SSL プロファイルインフラストラクチャ](#)
- [クライアント証明書認証ポリシーの構成およびバインド](#)

前提条件

- Microsoft 証明書サービスのエンティティテンプレートを作成する場合は、登録済みデバイスの認証に関する問題を避けるため、特殊文字を使用しないでください。たとえば、テンプレート名には以下の文字を使用しないでください: : ! \$ () ## % + * ~ ? | { } []
- 証明書認証および SSL オフロードを使用する Windows Phone 8.1 デバイスの場合、Citrix ADC 内の両方の負荷分散仮想サーバー上のポート 443 に対する SSL セッション再利用を無効にしてください。そうするには、仮想サーバー上でポート 443 に対して次のコマンドを実行します:

```
set ssl vserver <ssl lb vserver> sessReuse DISABLE
```

SSL セッション再利用を無効にすると、Citrix ADC で提供される最適化の一部が無効になり、Citrix ADC 上のパフォーマンスが低下することがあります。

- Exchange ActiveSync に対して証明書ベースの認証を構成するには、この[Microsoft ブログ](#)を参照してください。Exchange ActiveSync の証明機関 (CA) サーバーサイトを構成して、クライアント証明書を要求します。
- プライベートサーバー証明書を使用して Exchange Server への ActiveSync トラフィックを保護する場合は、モバイルデバイスに必要なすべてのルート証明書および中間証明書があることを確認してください。これらの証明書がない場合、Secure Mail でのメールボックス設定時に、証明書ベースの認証が失敗します。Exchange IIS コンソールでは、次のことが必要です:
 - XenMobile を Exchange と使用するための Web サイトを追加し、Web サーバー証明書をバインドします。
 - ポート 9443 を使用します。
 - その Web サイトに対して、Microsoft-Server-ActiveSync 用と EWS 用に、2 つのアプリケーションを追加する必要があります。それらの両方のアプリケーションに対して、**[SSL Settings]** で **[Require SSL]** を選択します。

証明書のスナップインを **Microsoft** 管理コンソールに追加する

1. コンソールを開いて、[スナップインの追加と削除] をクリックします。
2. 次のスナップインを追加します:
 - 証明書テンプレート
 - 証明書 (ローカルコンピューター)
 - 証明書 - 現在のユーザー
 - 証明機関 (CA) (ローカル)

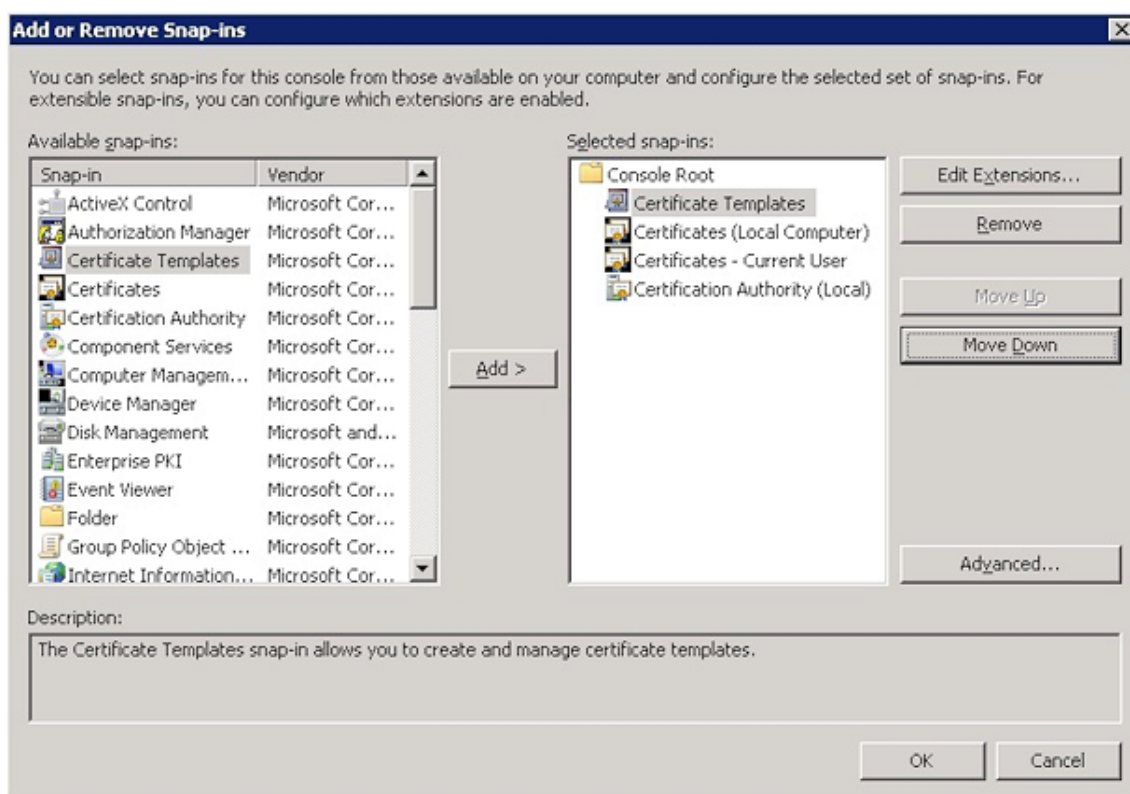

3. [証明書テンプレート] を展開します。

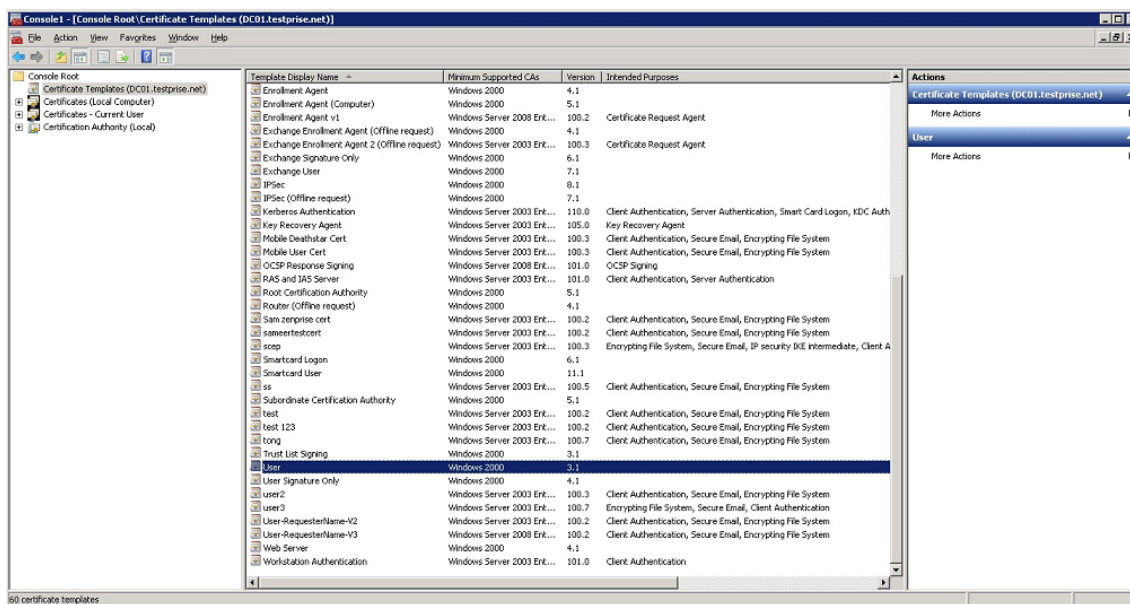

4. [ユーザー] テンプレートと [テンプレートの複製] を選択します。

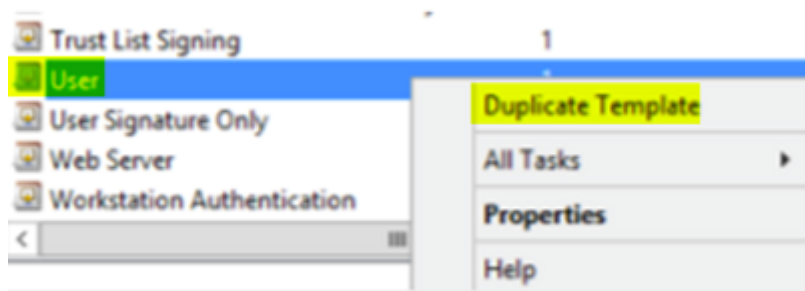

5. [テンプレート] の表示名を入力します。

重要:

必要な場合のみ、[Active Directory の証明書を発行する] チェックボックスをオンにします。このオプションがオンの場合、すべてのユーザークライアント証明書が Active Directory で作成され、Active Directory データベースを圧迫する可能性があります。

6. テンプレートの種類として [Windows 2003 Server] を選択します。Windows 2012 R2 サーバーの [互換性] で、[証明機関] を選択して **Windows 2003** を受信者として設定します。
7. [セキュリティ] で、認証ユーザーの [許可] 列の [登録] オプションを選択します。

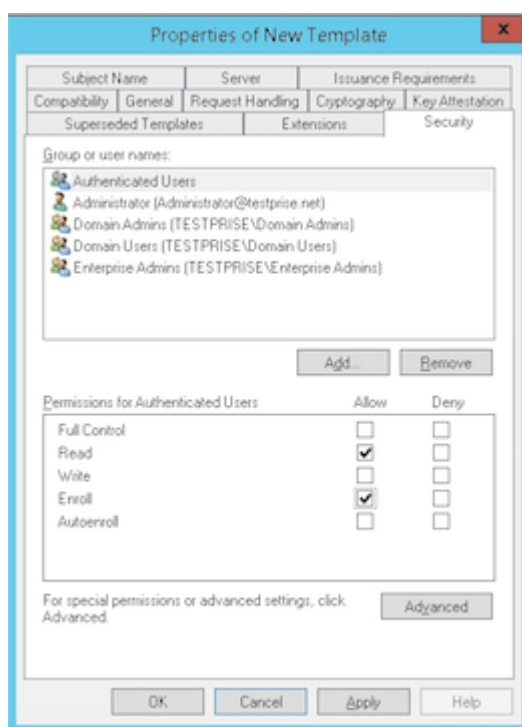

8. [暗号化] に、必ずキーのサイズを指定してください。あとで、XenMobile の構成中にキーのサイズを入力します。

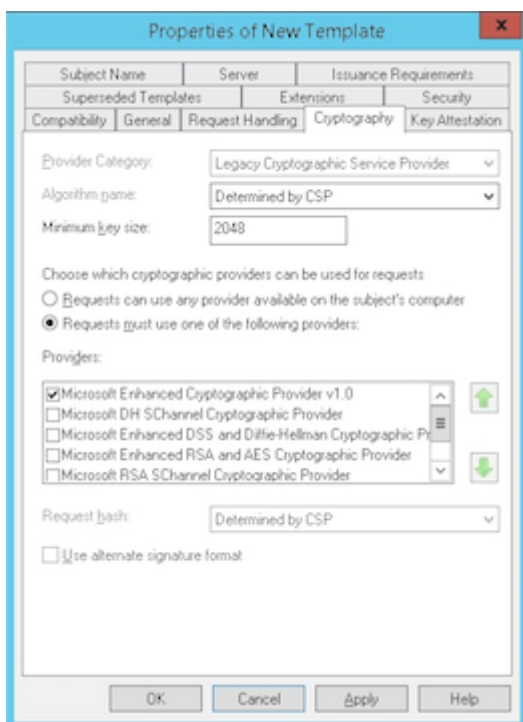

9. [サブジェクト名] で、[要求に含まれる] を選択します。変更を適用して、保存します。

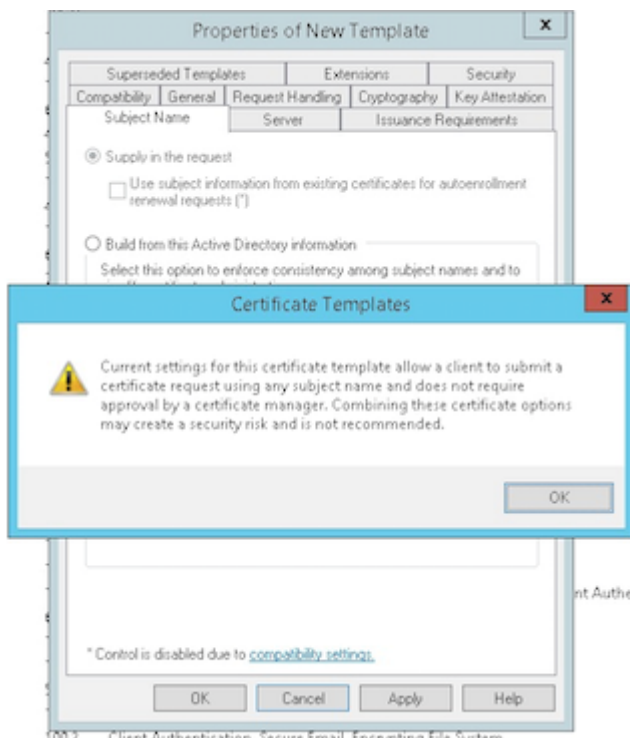

テンプレートを証明機関（CA）に追加する

1. [証明機関] に移動して、[証明書テンプレート] を選択します。

2. 右ペインを右クリックして、[新規]、[発行する証明書テンプレート] の順に選択します。

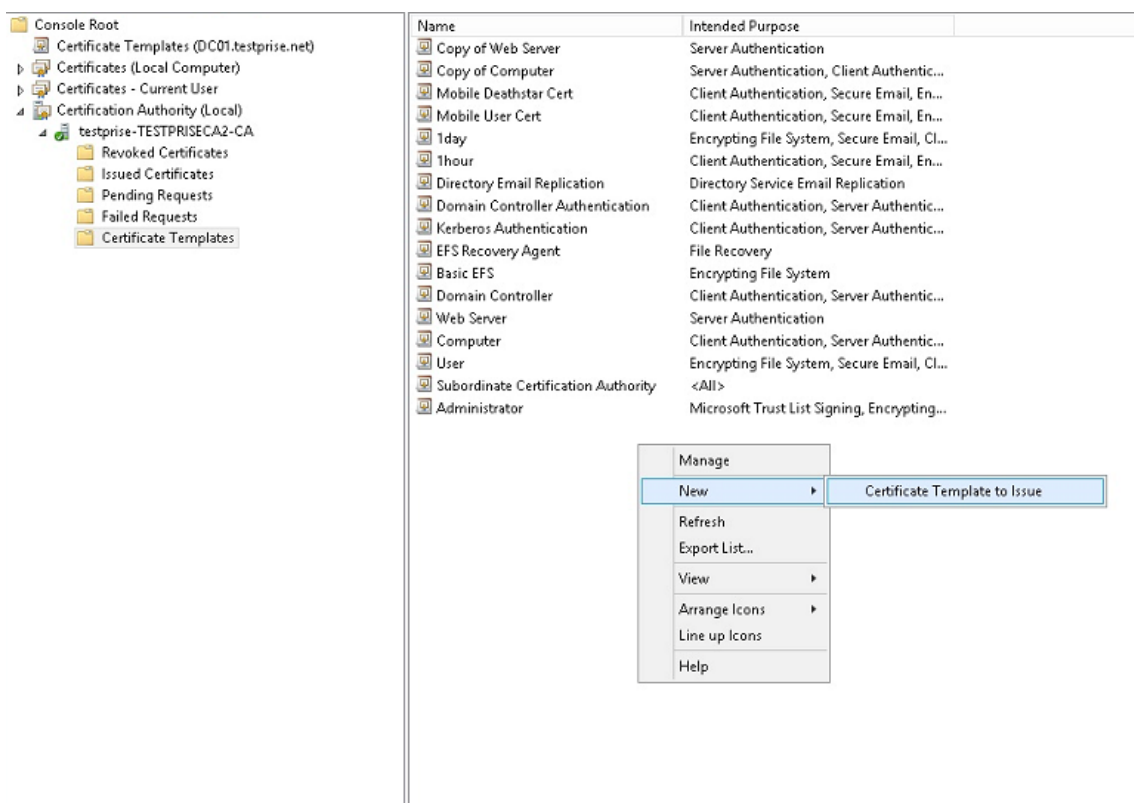

3. 前の手順で作成したテンプレートを選択し、[OK] をクリックして [証明機関] に追加します。

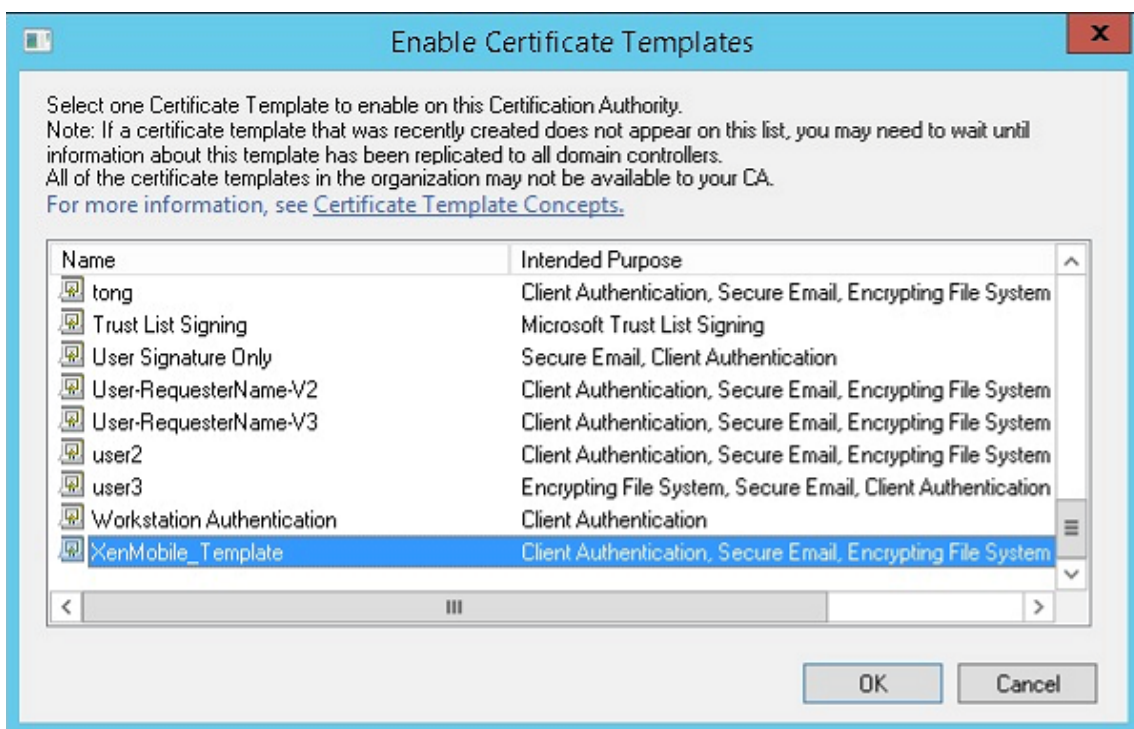

CA サーバーから PFX 証明書を作成する

1. ログインしたサービスアカウントで、ユーザー.pfx cert を作成します。この.pfx ファイルは XenMobile にアップロードされ、デバイスを登録するユーザーのためにユーザー証明書を要求します。
2. [現在のユーザー] で、[証明書] を展開します。
3. 右ペインで右クリックし、[新しい証明書の要求] をクリックします。

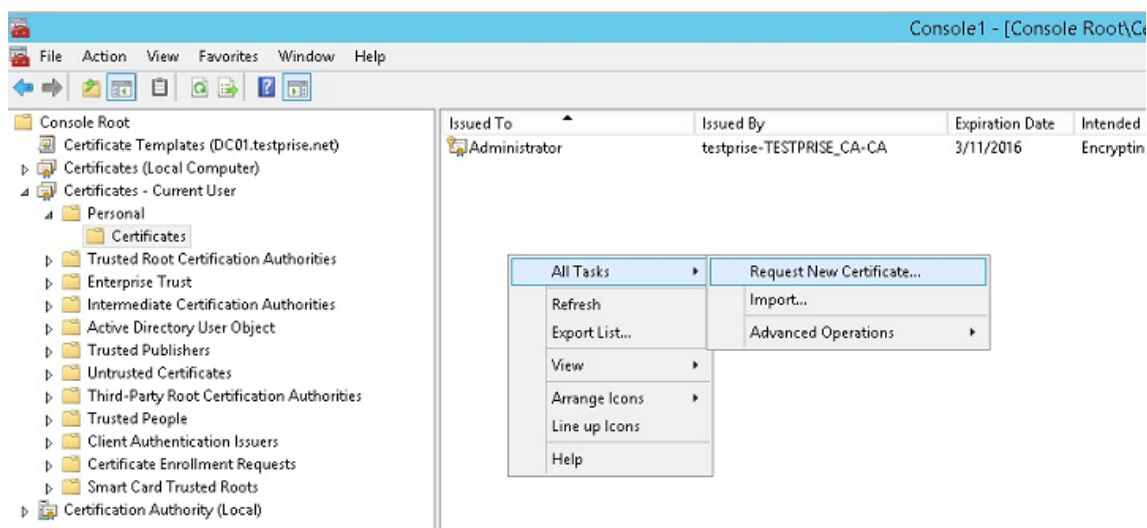

4. [証明書の登録] 画面が開きます。[次へ] をクリックします。

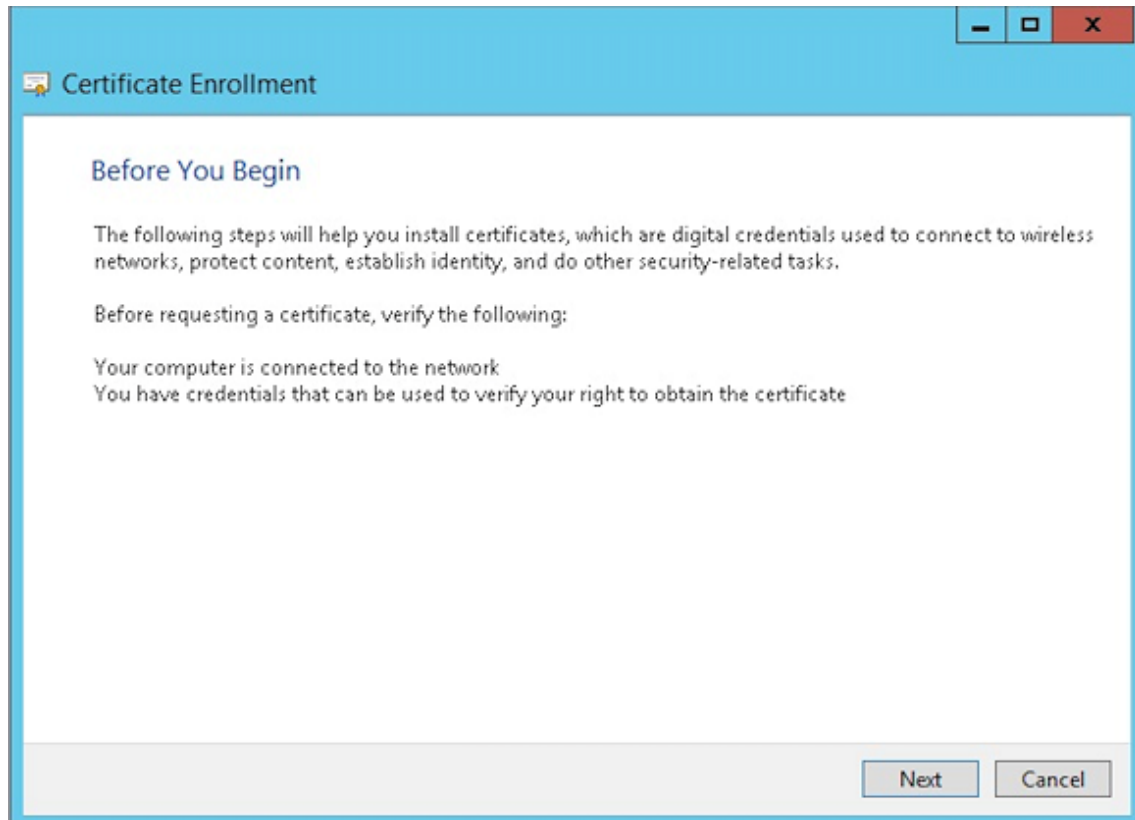

5. [Active Directory 登録ポリシー] を選択して [次へ] をクリックします。

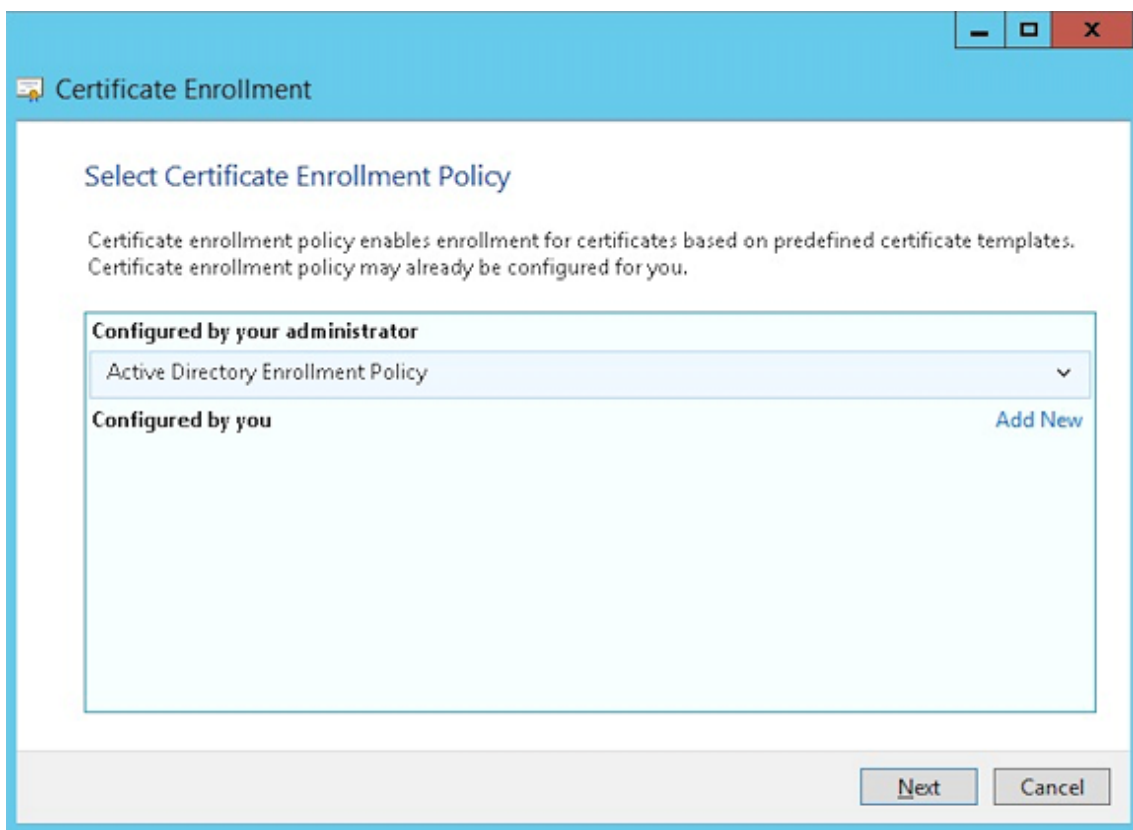

6. [ユーザー] テンプレートを選擇し、[登録] をクリックします。

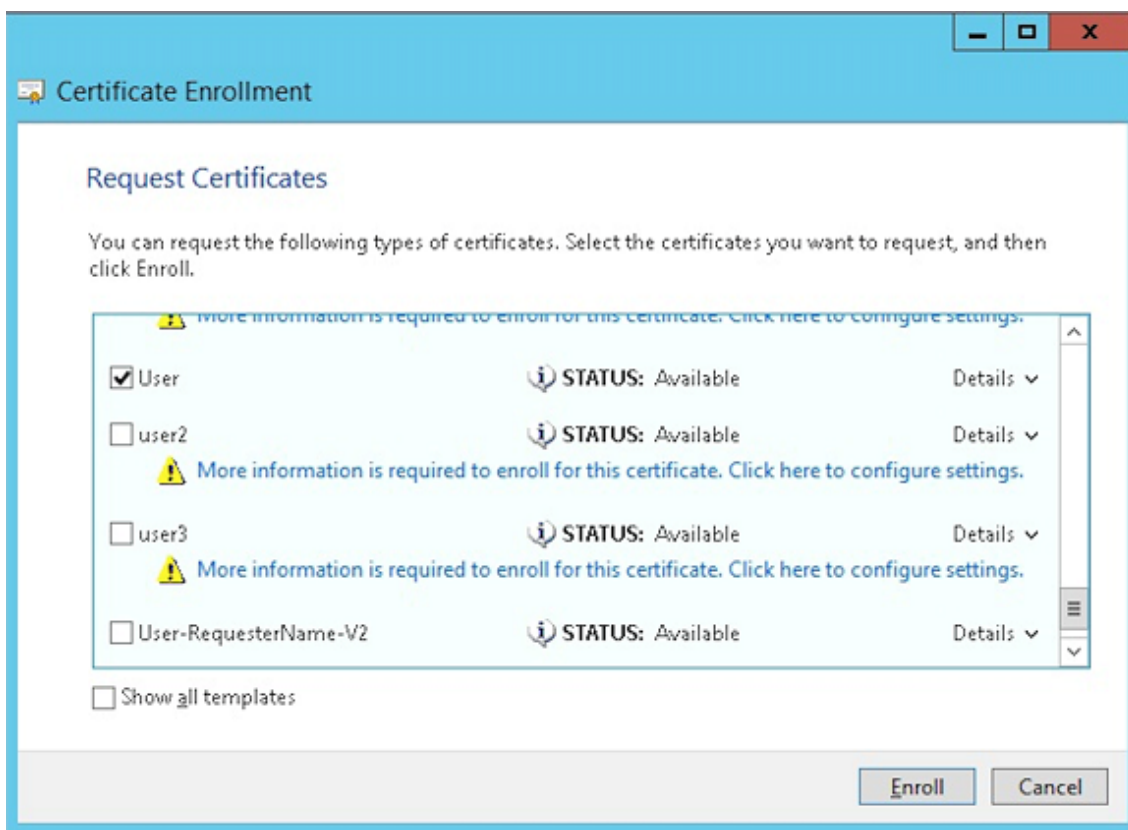

7. 前の手順で作成した.pfx ファイルをエクスポートします。

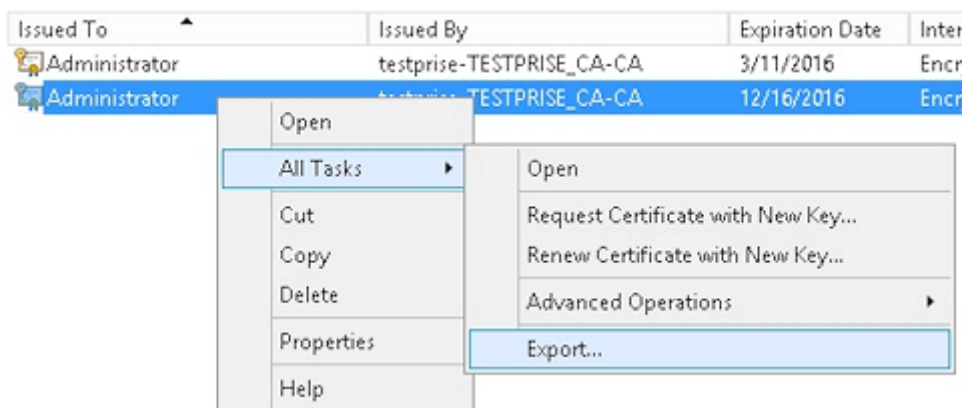

8. [はい、秘密キーをエクスポートします] をクリックします。

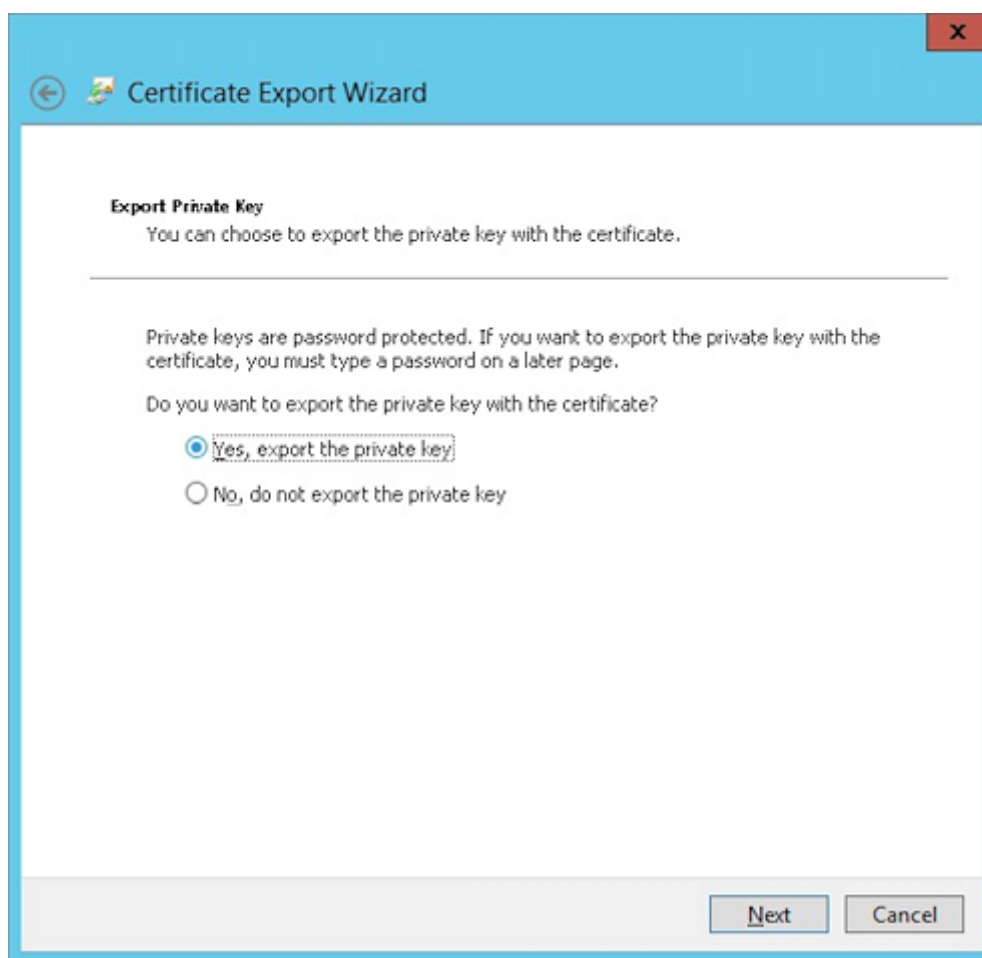

9. [証明のパスにある証明書を可能であればすべて含む] を選択し、[すべての拡張プロパティをエクスポートする] チェックボックスをオンにします。

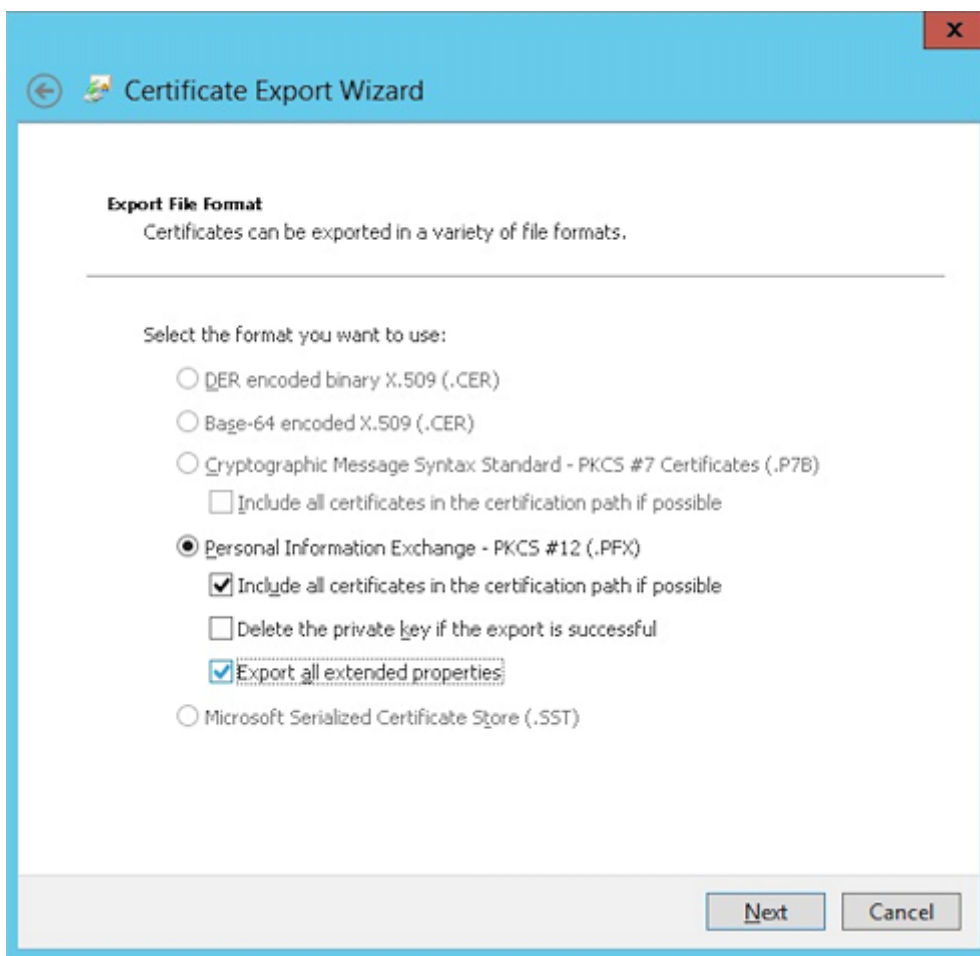

10. XenMobile にこの証明書をアップロードするときに使用するパスワードを設定します。

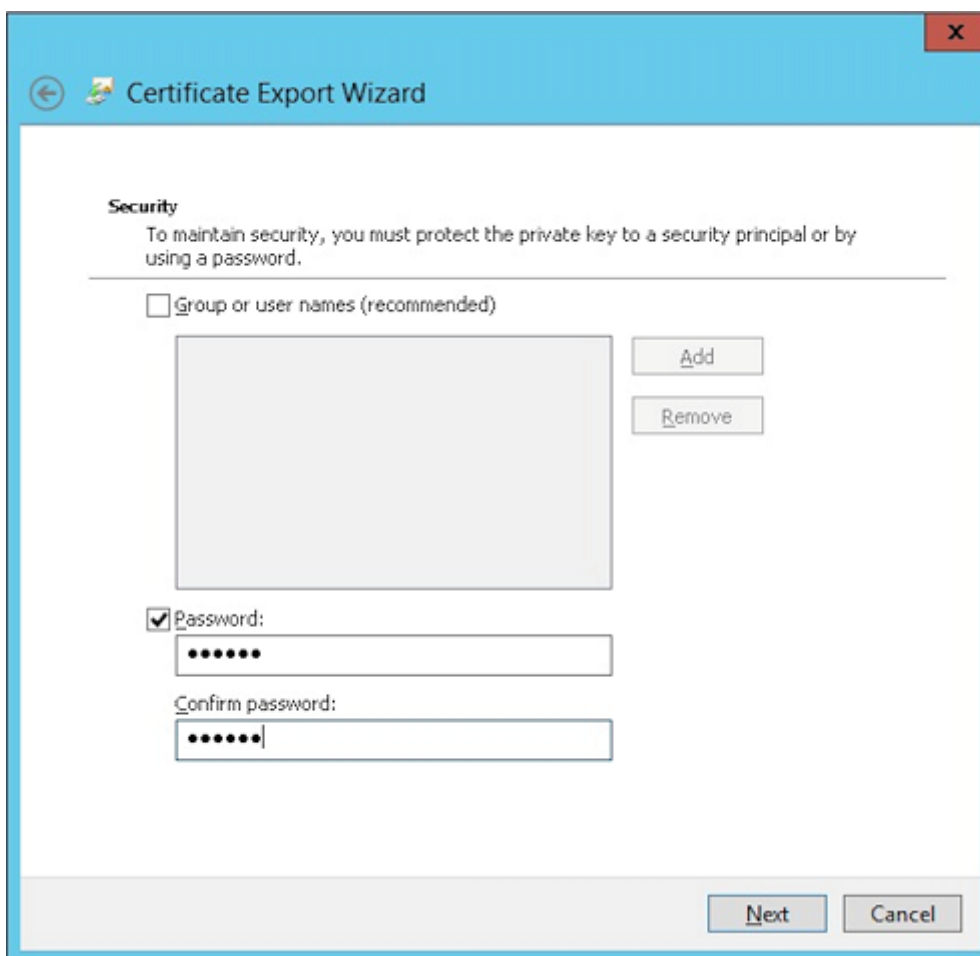

11. 証明書をローカルのハードドライブに保存します。

XenMobile への証明書のアップロード

1. XenMobile コンソールで、右上の歯車アイコンをクリックします。[設定] 画面が表示されます。
2. [証明書] をクリックしてから、[インポート] をクリックします。
3. 以下のパラメーターを入力します。
 - インポート: キーストア
 - キーストアの種類: PKCS#12
 - 使用目的: サーバー
 - キーストアファイル: [参照] をクリックして、作成した .pfx 証明書を選択します。
 - パスワード: この証明書用に作成したパスワードを入力します。

Import ×

You can import certificates or keystores used by PKI components. You can import several certificates, but you can only have one certificate active at a time.

Import Keystore ▾

Keystore type PKCS#12 ▾

Use as Server ▾

Keystore file* **Browse**

Password*

Description

Cancel **Import**

4. [インポート] をクリックします。
5. 証明書が正常にインストールされているか確認します。正常にインストールされた証明書がユーザー証明書として表示されます。

証明書に基づいた認証のための **PKI** エンティティの作成

1. [設定] で、[詳細] > [証明書管理] > [**PKI** エンティティ] の順に移動します。
2. [追加] をクリックしてから、[**Microsoft** 証明書サービスエンティティ] をクリックします。[**Microsoft** 証明書サービスエンティティ: 一般的な情報] 画面が開きます。
3. 以下のパラメーターを入力します。
 - 名前: 任意の名前を入力します。
 - **Web** 登録サービスルート **URL**: <https://RootCA-URL/certsrv/> (URL パスの最後にスラッシュ (/) があることを確認してください。)
 - **certnew.cer** ページ名: certnew.cer (デフォルト値)
 - **certfnsh.asp**: certfnsh.asp (デフォルト値)
 - 認証の種類: クライアント証明書

- **SSL** クライアント証明書: XenMobile クライアント証明書を発行するために使用するユーザー証明書を
選択します。

4. [テンプレート] で、Microsoft 証明書を構成したときに作成したテンプレートを追加します。スペースを追加
しないでください。

5. HTTP パラメーターをスキップし、[CA 証明書] をクリックします。
6. 環境内で関連するルート CA 証明書の名前を選択します。このルート CA 証明書は、XenMobile クライアン
ト証明書からインポートされたチェーンの一部です。

7. [保存] をクリックします。

資格情報プロバイダーの構成

1. [設定] で、[詳細] > [証明書管理] > [資格情報プロバイダー] の順に移動します。
2. [追加] をクリックします。
3. [全般] で、次のパラメーターを入力します:
 - 名前: 任意の名前を入力します。
 - 説明: 任意の説明を入力します。

- 発行エンティティ：前に作成した PKI エンティティを選択します。
- 発行方式： SIGN
- テンプレート： PKI エンティティに追加されたテンプレートを選択します。

Credential Providers	Credential Providers: General Information
1 General	<p>You can define one or more credential providers for device certificate issuance and lifecycle. The credential providers control the certificate format (subject, key, algorithms) and the conditions for the certificate renewal or revocation, if any.</p> <p>Name* <input type="text" value="XenMobile_PKI"/></p> <p>Description <input type="text" value="XenMobiles PKI Configuration"/></p> <p>Issuing entity <input type="text" value="MS PKI"/></p> <p>Issuing method <input type="text" value="SIGN"/></p> <p>Templates <input type="text" value="XMTemplates"/></p>
2 Certificate Signing Request	
3 Distribution	
4 Revocation XenMobile	
5 Revocation PKI	
6 Renewal	

4. [証明書署名要求] をクリックしてから、次のパラメーターを入力します：

- キーアルゴリズム： RSA
- キーサイズ： 2048
- 署名アルゴリズム： SHA256withRSA
- サブジェクト名： `cn=$user.username`

[サブジェクトの別名] の [追加] をクリックしてから、次のパラメーターを入力します：

- 種類： ユーザープリンシパル名
- 値： `$user.userprincipalname`

Credential Providers	Credential Providers: Certificate Signing Request						
1 General	<p>Configure the parameters for the key pair that is created during issuance, as well as the parameters of the new certificate.</p> <p>Key algorithm <input type="text" value="RSA"/></p> <p>Key size* <input type="text" value="2048"/></p> <p>Signature algorithm <input type="text" value="SHA1withRSA"/></p> <p>Subject name* <input type="text" value="cn=\$user.username"/></p> <p>Subject alternative names</p> <table border="1"> <thead> <tr> <th>Type</th> <th>Value*</th> <th>Add</th> </tr> </thead> <tbody> <tr> <td>User Principal name</td> <td>\$user.userprincipalname</td> <td><input type="button" value="Add"/></td> </tr> </tbody> </table>	Type	Value*	Add	User Principal name	\$user.userprincipalname	<input type="button" value="Add"/>
Type		Value*	Add				
User Principal name		\$user.userprincipalname	<input type="button" value="Add"/>				
2 Certificate Signing Request							
3 Distribution							
4 Revocation XenMobile							
5 Revocation PKI							
6 Renewal							

5. [説明] をクリックし、次のパラメーターを入力します：

- 発行 CA 証明書： 署名済みの XenMobile クライアント証明書の発行 CA を選択します。
- ディストリビューションモードの選択： [集中を優先： サーバー側のキー生成] を選択します。

Credential Providers	Credential Providers: Distribution
1 General	<p>Issuing CA certificate <input type="text" value="CN=training-AD-CA, Serial:"/></p> <p>Select distribution mode</p> <p><input checked="" type="radio"/> Prefer centralized: Server-side key generation</p> <p><input type="radio"/> Prefer distributed: Device-side key generation</p> <p><input type="radio"/> Only distributed: Device-side key generation</p>
2 Certificate Signing Request	
3 Distribution	
4 Revocation XenMobile	

- 次の2つのセクション、失効 **XenMobile** と失効 **PKI** で必要なパラメーターを設定します。この例では、どちらのオプションもスキップします。
- [更新] をクリックします。
- [有効期限が切れたら証明書を更新] で [オン] を選択します。
- そのほかの設定はすべてそのままにするか、必要な変更を加えます。

Credential Providers	Credential Providers: Renewal
1 General	<p>Renew certificates when they expire <input checked="" type="checkbox"/> ON</p> <p>Renew when the certificate comes within* <input type="text" value="30"/> days of expiration</p> <p><input type="checkbox"/> Do not renew certificates that have already expired</p> <p>Send notification <input type="checkbox"/> OFF</p> <p>Notify when the certificate nears expiration <input type="checkbox"/> OFF</p>
2 Certificate Signing Request	
3 Distribution	
4 Revocation XenMobile	
5 Revocation PKI	
6 Renewal	

- [保存] をクリックします。

証明書ベースの認証を使用するように **Secure Mail** を構成する

XenMobile に Secure Mail を追加する場合、必ず **[App Settings]** で Exchange の設定を構成してください。

MDX	
1 App Information	<p>App Interaction</p> <p>Explicit logoff notification <input type="text" value="Shared devices only"/> ⓘ</p>
2 Platform	<p>App Settings</p> <p>WorxMail Exchange Server <input type="text" value="mail.testlab.com:9443"/> ⓘ</p> <p>WorxMail user domain <input type="text" value="testlab.com"/> ⓘ</p> <p>Background network services <input type="text" value="mail.testlab.com:443.ap-southeast-1.pushre"/> ⓘ</p> <p>Background services ticket expiration <input type="text" value="168"/> ⓘ</p>
<input checked="" type="checkbox"/> iOS	
<input checked="" type="checkbox"/> Android	
<input checked="" type="checkbox"/> Windows Phone	
3 Approvals (optional)	
4 Delivery Group Assignments (optional)	

XenMobile での Citrix ADC 証明書の配信の構成

- XenMobile コンソールにログオンして、右上の歯車アイコンをクリックします。[設定] 画面が表示されます。
- [サーバー] の下の **[Citrix Gateway]** をクリックします。
- Citrix Gateway がまだ追加されていない場合、[追加] をクリックして、次のように設定を指定します：
 - 外部 **URL**: <https://YourCitrixGatewayURL>
 - ログオンの種類: 証明書およびドメイン
 - パスワードが必要: オフ

- デフォルトとして設定: オン

4. [認証用のユーザー証明書を配信] で [オン] を選択します。

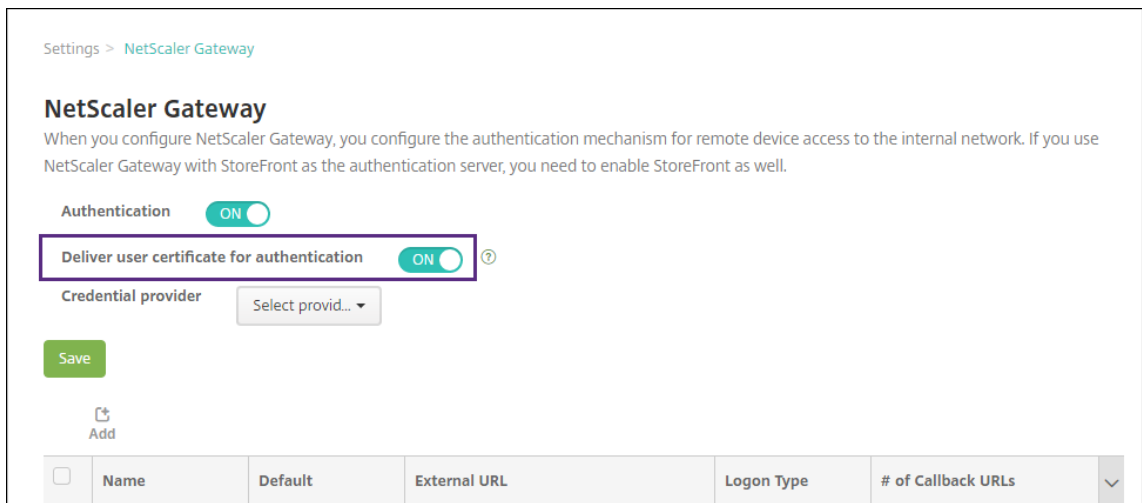

The screenshot shows the 'NetScaler Gateway' configuration page. The 'Authentication' toggle is set to 'ON'. The 'Deliver user certificate for authentication' toggle is also set to 'ON' and is highlighted with a red box. Below it, the 'Credential provider' dropdown menu is set to 'Select provid...'. A green 'Save' button is visible. At the bottom, there is a table with columns: Name, Default, External URL, Logon Type, and # of Callback URLs.

<input type="checkbox"/>	Name	Default	External URL	Logon Type	# of Callback URLs
--------------------------	------	---------	--------------	------------	--------------------

5. [資格情報プロバイダー] でプロバイダーを選択し、[保存] をクリックします。

6. ユーザープリンシパル名 (UPN) の代替としてユーザー証明書の sAMAccount 属性を使用するには、XenMobile の LDAP コネクタを次のように構成します: [設定] > [LDAP] に移動し、ディレクトリを選択して [編集] をクリックし、[ユーザー検索基準] で [sAMAccountName] を選択します。

User base DN*	<input type="text"/>	?
Group base DN*	<input type="text"/>	?
User ID*	<input type="text"/>	
Password*	<input type="password"/>	
Domain alias*	<input type="text"/>	
XenMobile Lockout Limit	<input type="text" value="0"/>	?
XenMobile Lockout Time	<input type="text" value="1"/>	?
Global Catalog TCP Port	<input type="text" value="3268"/>	?
Global Catalog Root Context	<input type="text" value="dc=example,dc=com"/>	?
User search by	<input type="text" value="sAMAccountName"/>	
Use secure connection	<input type="checkbox" value="NO"/>	

Citrix PIN とユーザーパスワードキャッシュの有効化

Citrix PIN とユーザーパスワードキャッシュを有効化するには、[設定] > [クライアントプロパティ] に移動し、チェックボックス **[Citrix PIN 認証の有効化]** および **[ユーザーパスワードキャッシュの有効化]** をオンにします。詳しくは、「[クライアントプロパティ](#)」を参照してください。

Windows Phone 用のエンタープライズハブポリシーの作成

Windows Phone デバイスの場合、エンタープライズハブデバイスポリシーを作成して、AETX ファイルおよび Secure Hub クライアントを配信する必要があります。

注:

AETX ファイルと Secure Hub ファイルの両方が次のものを使用していることを確認してください:

- 証明書プロバイダーの同じエンタープライズ証明書。
- Windows ストア開発者アカウントの同じ発行者 ID。

1. XenMobile コンソールで [構成] > [デバイスポリシー] をクリックします。

2. [追加] をクリックした後、[詳細] > [XenMobile エージェント] の下の [エンタープライズハブ] をクリックします。
3. ポリシーに名前を付けた後で、エンタープライズハブに対して適切な .AETXファイルと署名された Secure Hub アプリを選択します。

Enterprise Hub Policy	Policy Information
1 Policy Info	<p>To create the Enterprise Hub policy for Windows Phone app distribution through the Enterprise Hub Company store, you need the AET (.aetx) signing certificate from Symantec. You also need to have obtained and signed the Citrix Company Hub app using the Microsoft app signing tool (XapSignTool.exe).</p> <p>Upload .aetx file <input type="text"/> <input type="button" value="Browse"/></p> <p>Upload signed Enterprise Hub app <input type="text"/> <input type="button" value="Browse"/></p>
2 Platforms	
<input checked="" type="checkbox"/> Windows Phone	
3 Assignment	

4. ポリシーをデリバリーグループに割り当て、保存します。

クライアント証明書構成のトラブルシューティング

先行する構成と Citrix Gateway の構成が成功すると、ユーザーワークフローは次のようになります：

1. ユーザーがモバイルデバイスを登録します。
2. XenMobile がユーザーに Citrix PIN を作成するよう求めます。
3. ユーザーが XenMobile Store にリダイレクトされます。
4. Secure Mail の起動時、XenMobile はメールボックスの構成でユーザー資格情報を要求しません。その代わりに、Secure Mail は Secure Hub からのクライアント証明書を要求し、認証のために Microsoft Exchange Server に送信します。ユーザーが Secure Mail を起動したときに XenMobile で資格情報を求められた場合は、構成を確認してください。

ユーザーは Secure Mail をダウンロードしてインストールできるが、Secure Mail でメールボックス構成時に構成を完了できない場合：

1. Microsoft Exchange Server ActiveSync がプライベート SSL サーバー証明書を使用してトラフィックを保護している場合、ルート証明書または中間証明書がモバイルデバイスにインストールされていることを確認してください。
2. ActiveSync に対して選択された認証の種類が [クライアント証明書を要求する] であることを確認します。

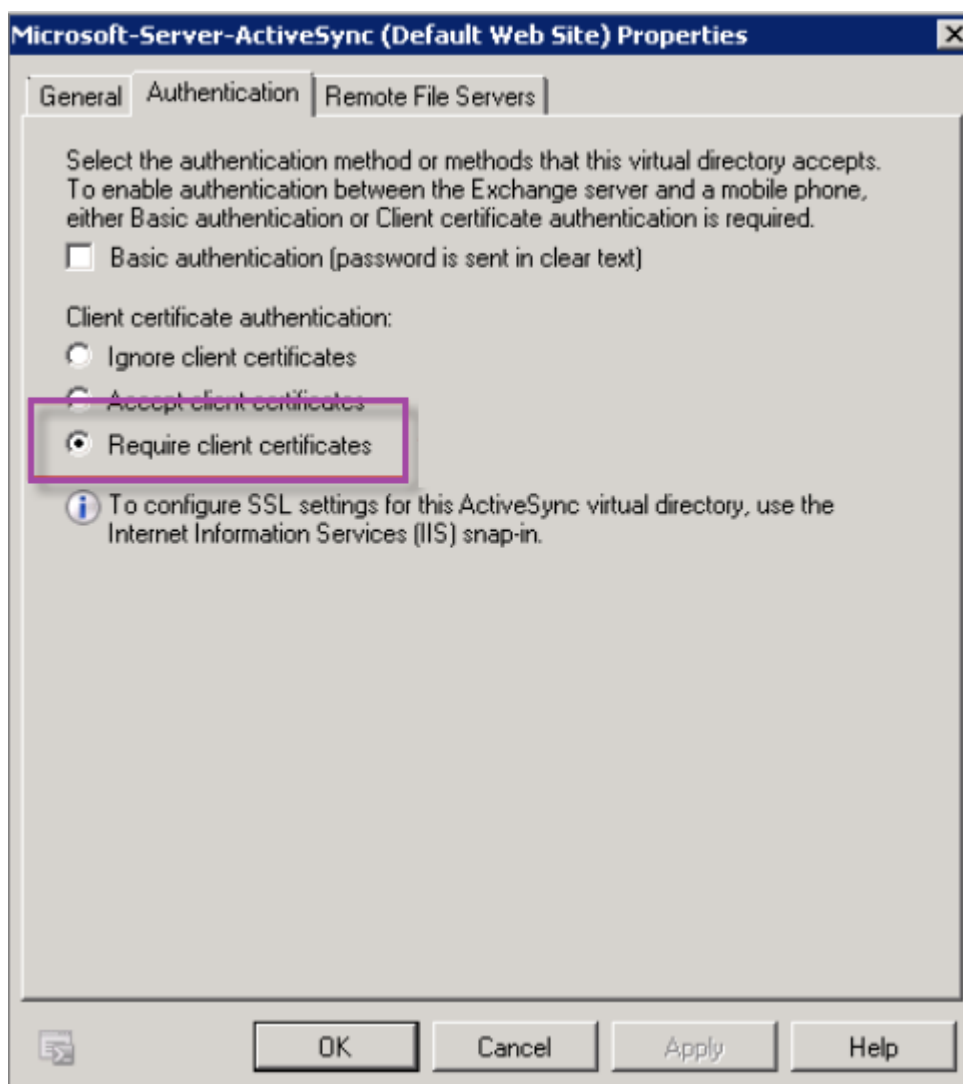

3. Microsoft Exchange Server で、**Microsoft-Server-ActiveSync** サイトのクライアント証明書マッピング認証が有効になっていることを確認します。デフォルトでは、クライアント証明書マッピング認証は無効になっています。オプションは、**[Configuration Editor] > [Security] > [Authentication]** にあります。

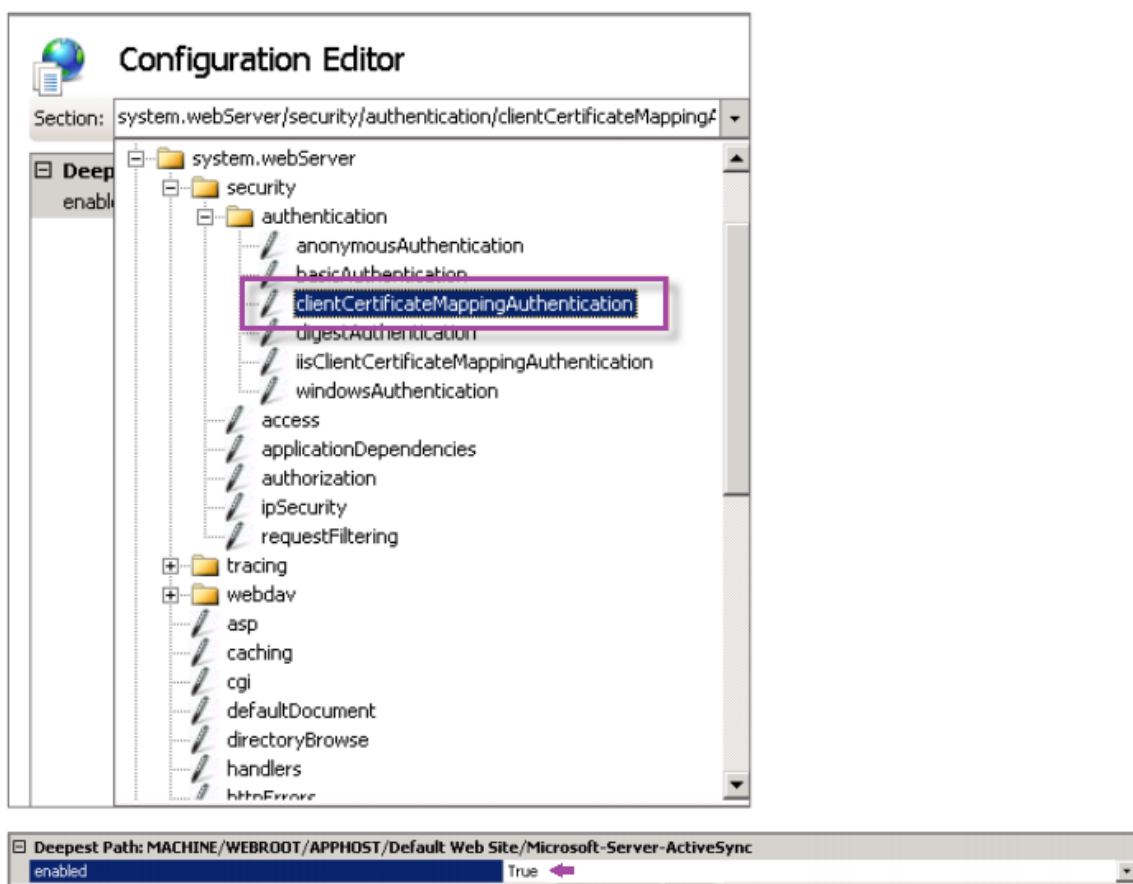

[True] を選択したら、必ず [適用] をクリックして変更を反映してください。

4. XenMobile コンソールで Citrix Gateway 設定を確認します: [認証用のユーザー証明書を配信] が [オン] で、[資格情報プロバイダー] で適切なプロファイルが選択されていることを確認してください。

クライアント証明書がモバイルデバイスに配信されたかどうかを判定するには

1. XenMobile コンソールで、[管理] > [デバイス] と移動して、デバイスを選択します。
2. [編集] または [詳細表示] をクリックします。
3. [デリバリーグループ] セクションに移動し、以下のエントリを検索します:

Citrix Gateway 資格情報: 必要な資格情報、**CertId=**

クライアント証明書ネゴシエーションが有効かどうか確認するには

1. この netsh コマンドを実行して、IIS Web サイトにバインドされた SSL 証明書構成を表示します。

```
netsh http show sslcert
```

2. [クライアント証明書のネゴシエート] の値が [無効] の場合、次のコマンドを実行して有効化します:

```
netsh http delete sslcert iport=0.0.0.0:443
```

```
netsh http add sslcert iport=0.0.0.0:443 certhash=cert_hash appid={
  app_id } certstorename=store_name verifyclientcertrevocation=Enable
  VerifyRevocationWithCachedClientCertOnly=Disable UsageCheck=Enable
  clientcertnegotiation=Enable
```

次に例を示します:

```
netsh http add sslcert iport=0.0.0.0:443 certhash=609da5df280d1f54a7deb714fb2c54
  appid={ 4dc3e181-e14b-4a21-b022-59fc669b0914 } certstorename=ExampleCertStoreName
  verifyclientcertrevocation=Enable VerifyRevocationWithCachedClientCertOnly
  =Disable UsageCheck=Enable clientcertnegotiation=Enable
```

XenMobile を介して Windows Phone 8.1 デバイスにルート証明書または中間証明書を配信できない場合:

- 電子メールを介して Windows Phone 8.1 デバイスにルート証明書または中間証明書 (.cer) ファイルを送信し、直接インストールします。

Secure Mail が Windows Phone 8.1 に正常にインストールされない場合は、以下を確認してください:

- Enterprise ハブデバイスポリシーを使用して、XenMobile 経由でアプリケーション登録トークン (.AETX ファイル) が配信されている。
- アプリケーション登録トークンが、Secure Mail のラップおよび Secure Hub アプリの署名に使用された証明書プロバイダーからのエンタープライズ証明書と同じものを使用して作成されている。
- Secure Hub、Secure Mail、アプリケーション登録トークンのラップと署名に同一の発行者 ID が使用されている。

PKI エンティティ

March 30, 2021

XenMobile の PKI (Public Key Infrastructure: 公開キーのインフラストラクチャ) エンティティ構成は、実際の PKI 処理 (発行、失効、状態情報) を実行するコンポーネントを表します。これらのコンポーネントは、XenMobile に対して内部または外部のどちらかです。内部コンポーネントは、任意として参照されます。外部コンポーネントは企業インフラストラクチャの一部です。

XenMobile は次の種類の PKI エンティティをサポートします。

- 汎用 PKIs (GPKIs)
XenMobile Server の汎用 PKI サポートには、DigiCert マネージド PKI が含まれます。
- Microsoft 証明書サービス
- 任意 CA (Certificate Authority: 証明機関)

XenMobile では、次の CA サーバーがサポートされます。

- Windows Server 2008 R2
- Windows Server 2012
- Windows Server 2012 R2

共通の PKI 概念

種類に関係なく、すべての PKI エンティティには以下の機能のサブセットがあります。

- 署名: 証明書署名要求 (CSR) に基づく新しい証明書の発行
- フェッチ: 既存の証明書とキーペアの回収
- 失効: クライアント証明書の失効

CA 証明書

PKI エンティティを構成するときに、そのエンティティにより発行される（またはそのエンティティから回収される）証明書の署名者である CA 証明書を XenMobile に示します。その PKI エンティティから、複数の異なる CA が署名した、（フェッチされたか、または新たに署名された）証明書が返されることがあります。

これらの CA それぞれの証明書を、PKI エンティティ構成の一部として提供します。これを行うために、証明書を XenMobile にアップロードして、PKI エンティティでそれらを参照します。任意 CA の場合、証明書は暗黙的に署名 CA 証明書です。外部エンティティの場合は、証明書を手動で指定する必要があります。

重要:

Microsoft 証明書サービスのエンティティテンプレートを作成する場合は、登録済みデバイスの認証に関する問題を避けるため、テンプレート名に特殊文字を使用しないでください。たとえば、以下は使用しないでください: ! : \$ () ## % + * ~ ? | { } []

汎用 PKI

汎用 PKI (Generic PKI: GPKI) プロトコルは、さまざまな PKI ソリューションとの統一された連携を目的として SOAP Web サービスレイヤーで実行される独自の XenMobile プロトコルです。GPKI プロトコルは、以下の 3 つの基本 PKI 処理を定義します。

- 署名: アダプターは CSR を取得し、それらの要求を PKI に送信して、新しい署名入り証明書を返すことができます。
- フェッチ: アダプターは既存の証明書とキーペア（入力パラメーターによる）を PKI から取得できます。
- 失効: アダプターは PKI で特定の証明書を失効させることができます。

GPKI プロトコルの受信側は GPKI アダプターです。GPKI アダプターによって、基本処理がそのアダプターが作成された特定の種類の PKI に変換されます。たとえば、RSA や Entrust 用の GPKI アダプターがあります。

GPKI アダプターは、SOAP Web サービスのエンドポイントとして、自己記述型の Web Services Description Language (WSDL) 定義を公開します。GPKI PKI エンティティの作成は、URL を通じてまたはファイルそのものをアップロードして、XenMobile にその WSDL 定義を提供することを意味します。

アダプターでの各 PKI 操作のサポートはオプションです。アダプターが特定の処理をサポートする場合、アダプターには対応する機能（署名、フェッチ、失効）があると見なされます。これらの各機能は一連のユーザーパラメーターに関連付けられている場合があります。

ユーザーパラメーターは、特定の処理について GPKI アダプターで定義されるパラメーターで、XenMobile に値を提供する必要があります。アダプターが実行する処理と各処理に必要なパラメーターは、XenMobile により WSDL ファイルを解析して決定されます。選択した場合、SSL クライアント認証によって XenMobile と GPKI アダプター間の接続が保護されます。

汎用 **PKI** を追加するには

1. XenMobile コンソールで、[設定]、[**PKI** エンティティ] の順にクリックします。
2. [**PKI** エンティティ] ページで、[追加] をクリックします。

PKI エンティティタイプのメニューが表示されます。

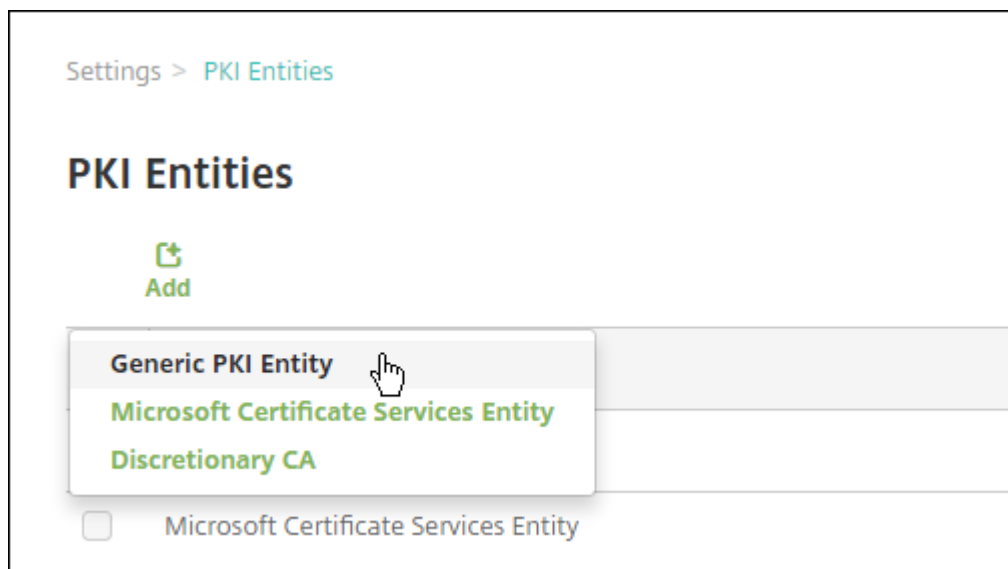

3. [汎用 **PKI** エンティティ] をクリックします。
- [汎用 PKI エンティティ: 一般情報] ページが開きます。

Settings > PKI Entities > Generic PKI Entity

Generic PKI Entity

Generic PKI Entity: General Information

The Generic PKI (GPKI) protocol is a proprietary XenMobile protocol running over a SOAP Web Service layer to provide uniform interfacing with various PKI solutions. The GPKI adapter, as a SOAP Web Services endpoint, publishes a self-describing Web Services Description Language (WSDL). You can create a GPKI entity to provide XenMobile with the WSDL through a URL.

Name*

WSDL URL* ⓘ

Authentication type ⓘ

4. [汎用 PKI エンティティ: 一般情報] ページで、以下を行います。

- 名前: PKI エンティティの説明的な名前を入力します。
- **WSDL URL**: アダプターについて記述している WSDL の場所を入力します。
- 認証の種類: 使用する認証方法を選択します。
- なし
- **HTTP 基本**: アダプターへの接続に必要なユーザー名とパスワードを指定します。
- クライアント証明書: 適切な SSL クライアント証明書を選択します。

5. [次へ] をクリックします。

[汎用 PKI エンティティ: アダプターの機能] ページが開きます。

6. [汎用 PKI エンティティ: アダプターの機能] ページで、アダプターに関連付けられた機能とパラメーターを確認して、[次へ] をクリックします。

[汎用 PKI エンティティ: CA 証明書の発行] ページが表示されます。

7. [汎用 PKI エンティティ: CA 証明書の発行] ページで、エンティティで使用する証明書を選択します。

エンティティからは、異なる CA によって署名された証明書が返される場合がありますが、特定の証明書プロバイダーから取得される証明書の署名は、すべて同じ CA によって行われる必要があります。したがって、資格情報プロバイダー設定を構成するときに、[ディストリビューション] ページで、ここで構成したいいずれかの証明書を選択してください。

8. [保存] をクリックします。

[PKI エンティティ] の表にエンティティが表示されます。

DigiCert マネージド PKI

XenMobile Server の汎用 PKI サポートには、DigiCert マネージド PKI (MPKI とも呼ばれる) が含まれます。このセクションでは、DigiCert マネージド PKI 用に Windows Server と XenMobile Server をセットアップする方法について説明します。

前提条件

- DigiCert マネージド PKI インフラへのアクセス

- この記事で説明した、次のコンポーネントがインストールされた Windows Server 2012 R2 サーバー：
 - Java
 - Apache Tomcat
 - DigiCert PKI クライアント
 - Portecle
- XenMobile ダウンロードサイトへのアクセス

Windows Server への Java のインストール

Java をhttps://java.com/en/download/faq/java_win64bit.xmlからダウンロードして、インストールします。[セキュリティの警告] ダイアログボックスで、[実行] をクリックします。

Windows Server に Apache Tomcat をインストールする

Apache Tomcat (32 ビットまたは 64 ビットバージョン) の Windows サービスインストーラーを<https://tomcat.apache.org/download-80.cgi>からダウンロードして、インストールします。[セキュリティの警告] ダイアログボックスで、[実行] をクリックします。次の例を参考にして、Apache Tomcat のセットアップを完了します。

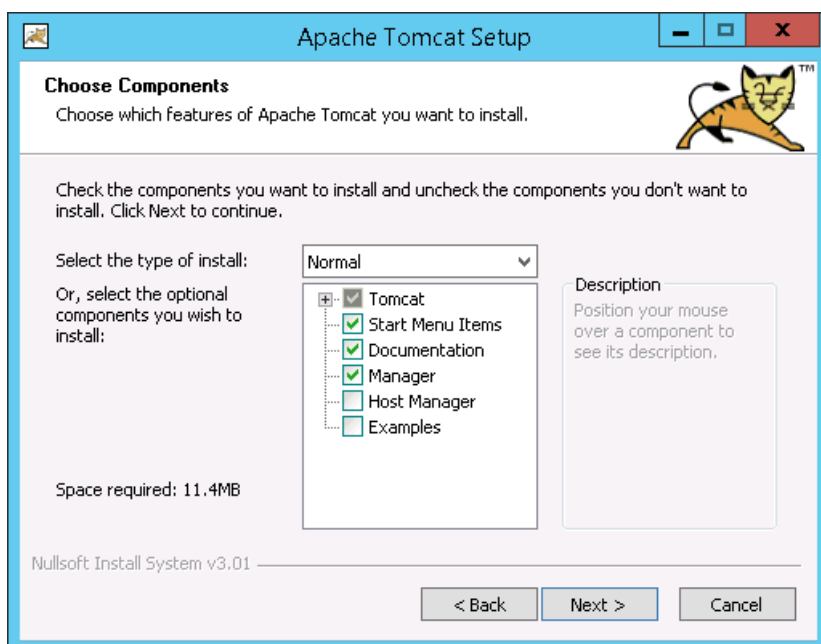

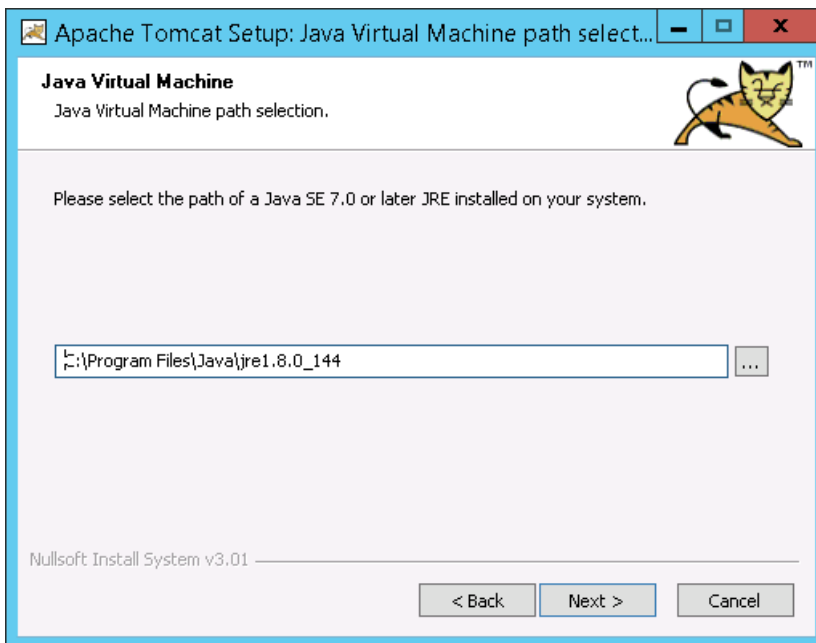
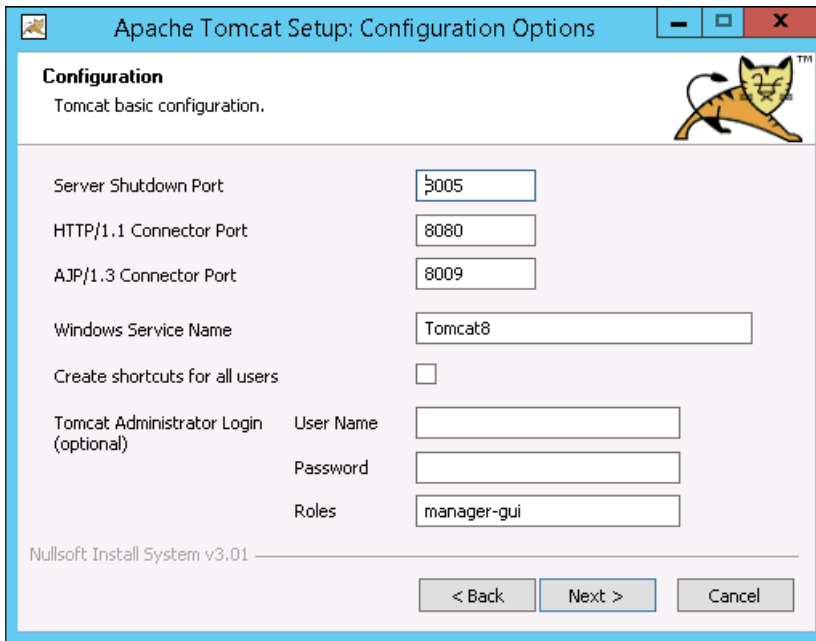

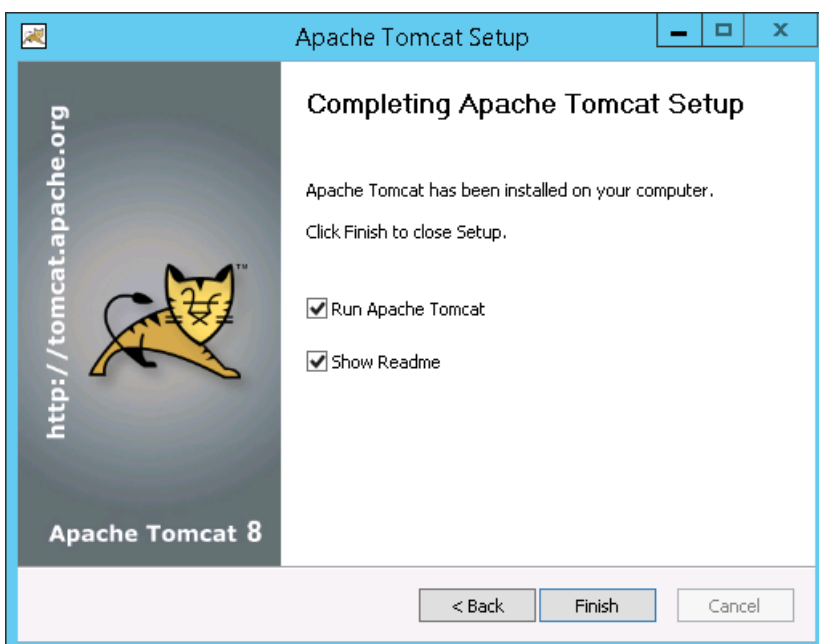
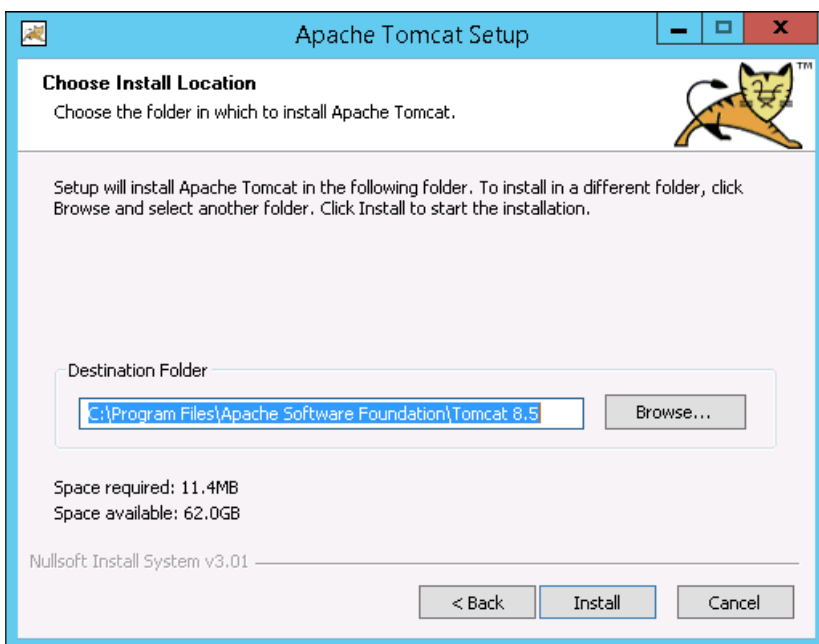

次に [Windows サービス] に移動して、[スタートアップの種類] を [手動] から [自動] に変更します。

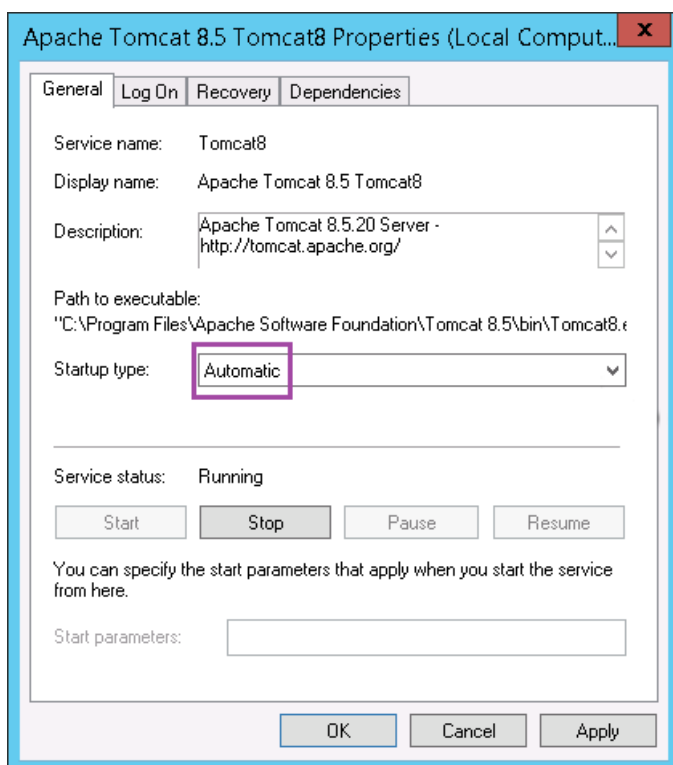
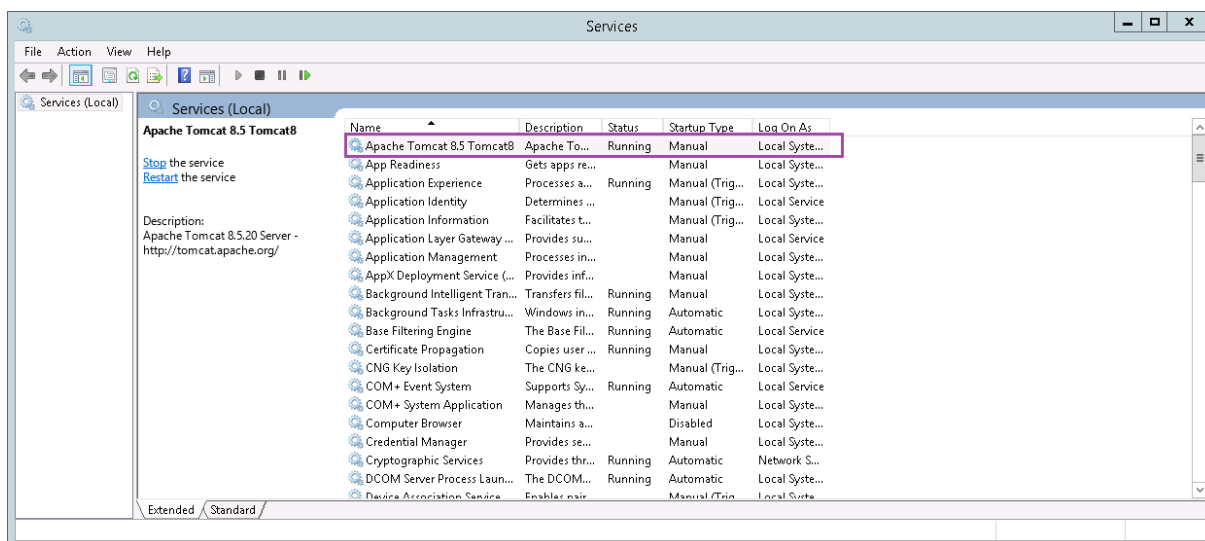

Windows Server に DigiCert PKI Client をインストールする

PKI Manager コンソールからインストーラーをダウンロードします。このコンソールにアクセスできない場合は、DigiCert のサポートページ ([DigiCert PKI クライアントのダウンロード方法](#)) からインストーラーをダウンロードします。圧縮解除してインストーラーを実行します。

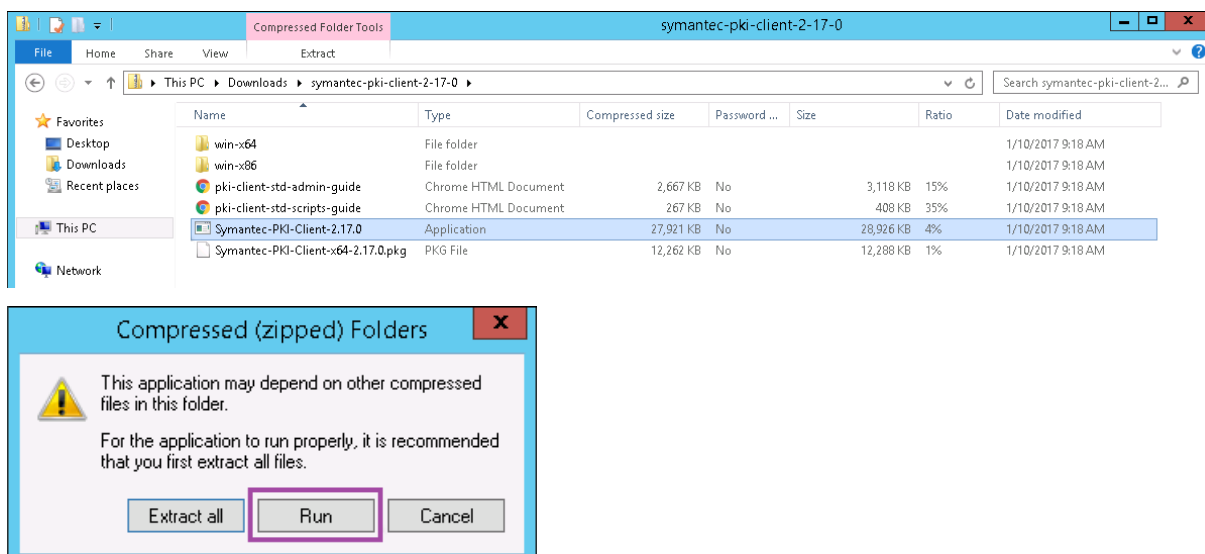

[セキュリティの警告] ダイアログボックスで、[実行] をクリックしてください。インストーラーに従ってセットアップを完了します。インストーラーが完了すると、再起動するように求められます。

Windows Server に Portecle をインストールする

<https://sourceforge.net/projects/portecleinstall/files/>からインストーラーをダウンロードし、圧縮解除してインストーラーを実行します。

DigiCert マネージド PKI の登録機関 (RA) 証明書を生成する

クライアント証明書認証用のキーストアは、RA.jks という名前の登録機関 (RA) 証明書に含まれています。次の手順では、Portecle を使用してその証明書を生成する方法について説明します。Java CLI を使用して RA 証明書を生成することもできます。

また、RA とパブリック証明書をアップロードする方法についても説明します。

1. Portecle で [Tools] の [Generate Key Pair] に移動し、必要な情報を入力してキーペアを生成します。

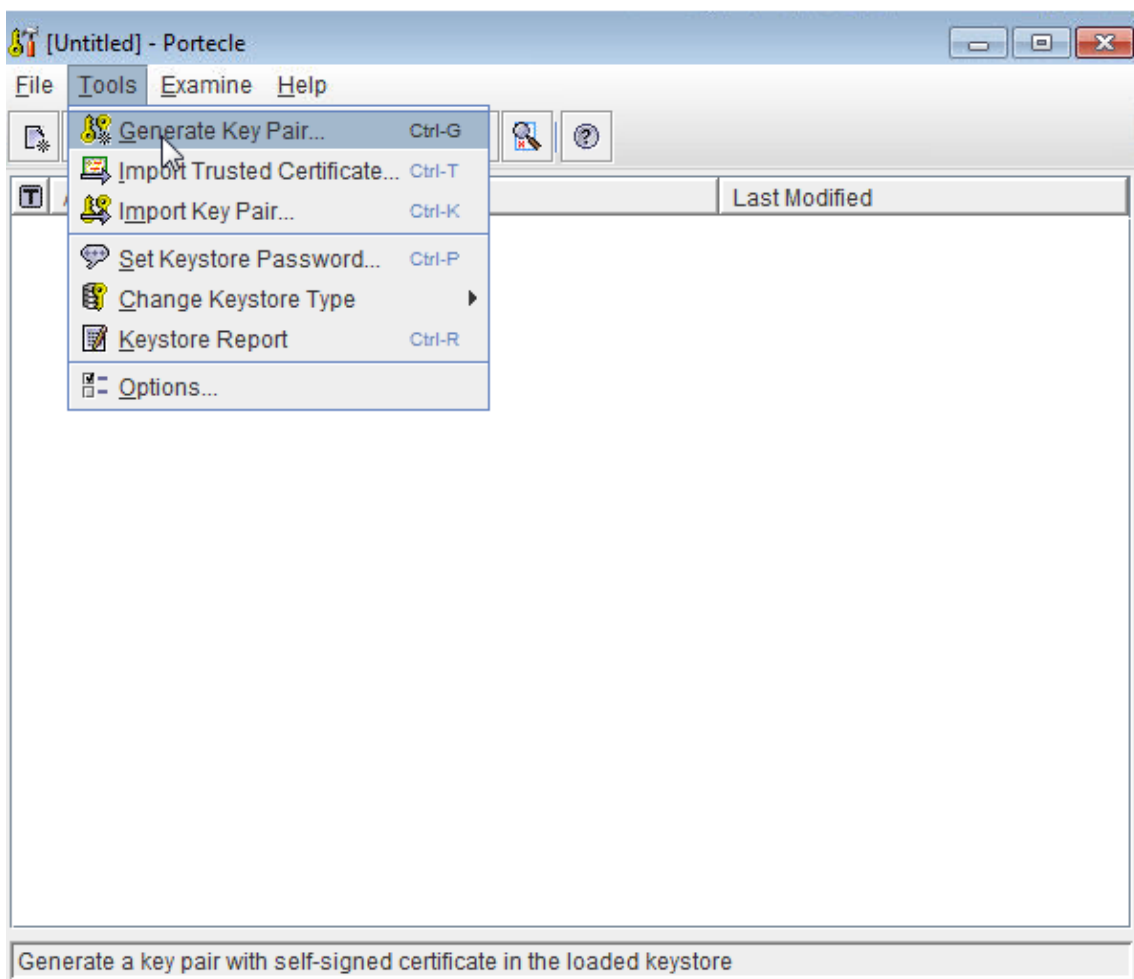

2. キーペアを右クリックし、[**Generate Certification Request**] を選択します。

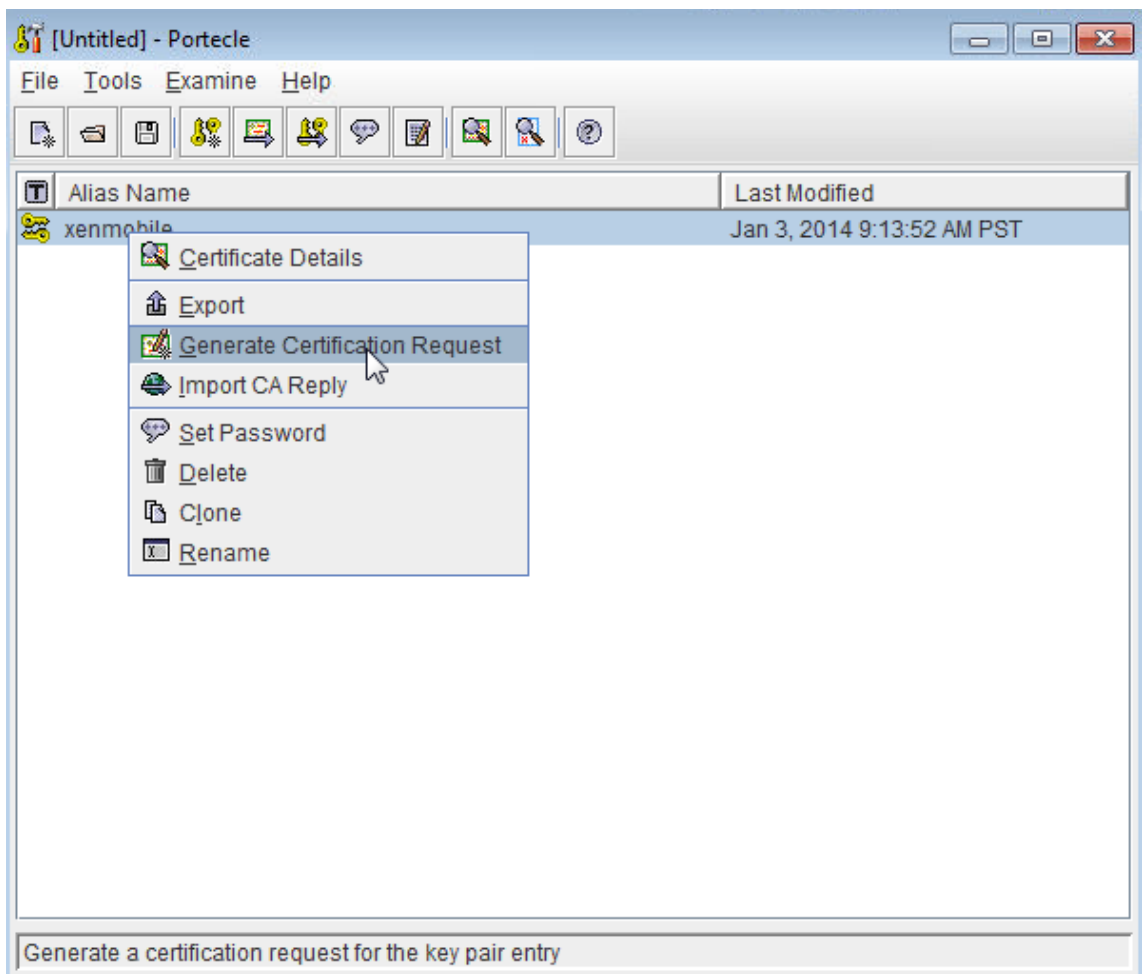

3. CSR をコピーします。

4. DigiCert PKI Manager で RA 証明書を生成する: **[Settings]**、**[Get a RA Certificate]** の順にクリックし、CSR を貼り付け、**[Continue]** をクリックします。

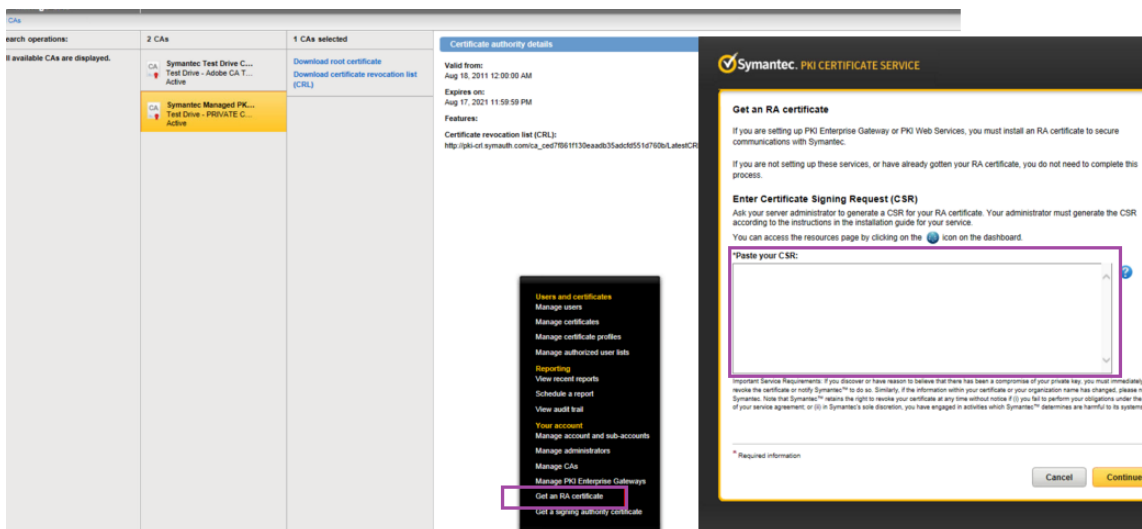

5. **[Download]** をクリックして、生成された RA 証明書をダウンロードします。

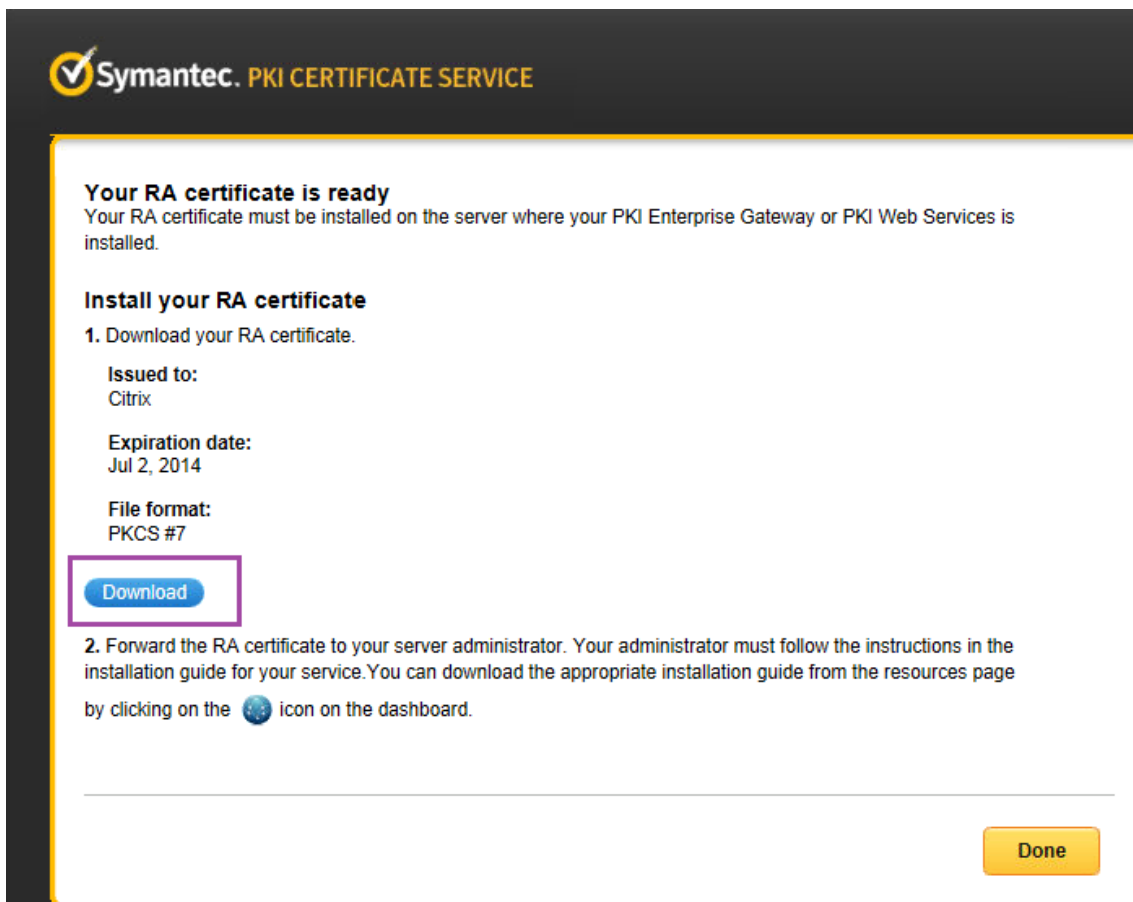

6. Portecle で RA 証明書をインポートする：キーペアを右クリックし、**[Import CA Reply]** を選択します。

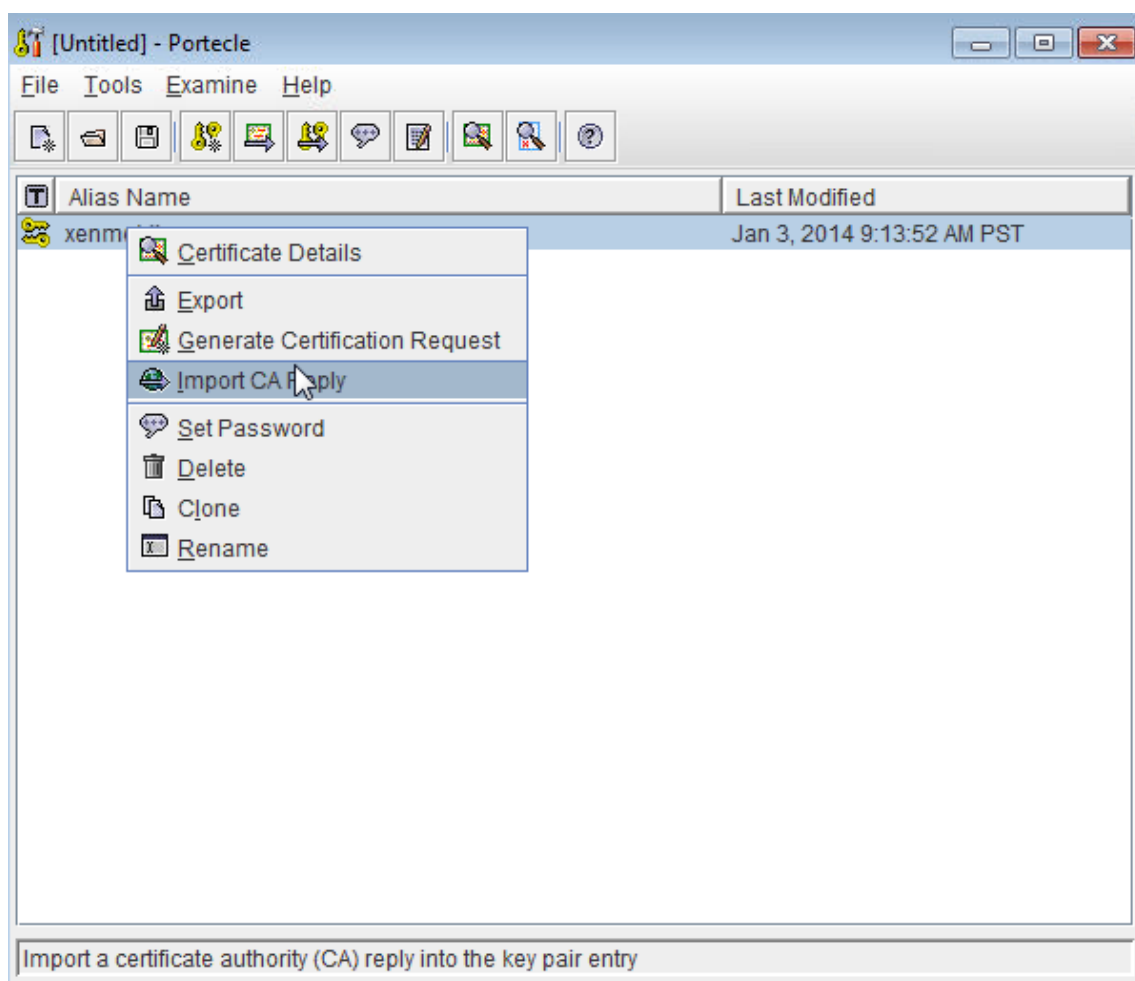

7. DigiCert PKI Manager の場合: [**Resources**]、[**Web Services**] の順に移動し、CA 証明書をダウンロードします。

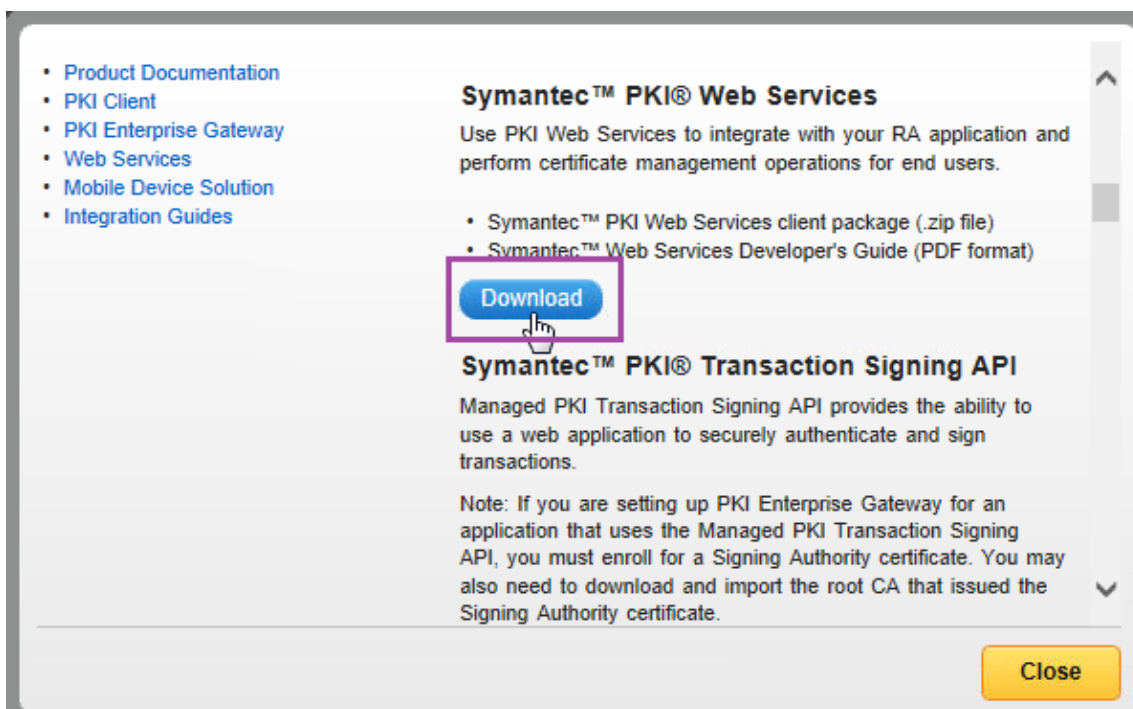

8. Portecle で RA 中間証明書およびルート証明書をキーストアにインポートする: [Tools]、[Import Trusted Certificates] の順に移動します。

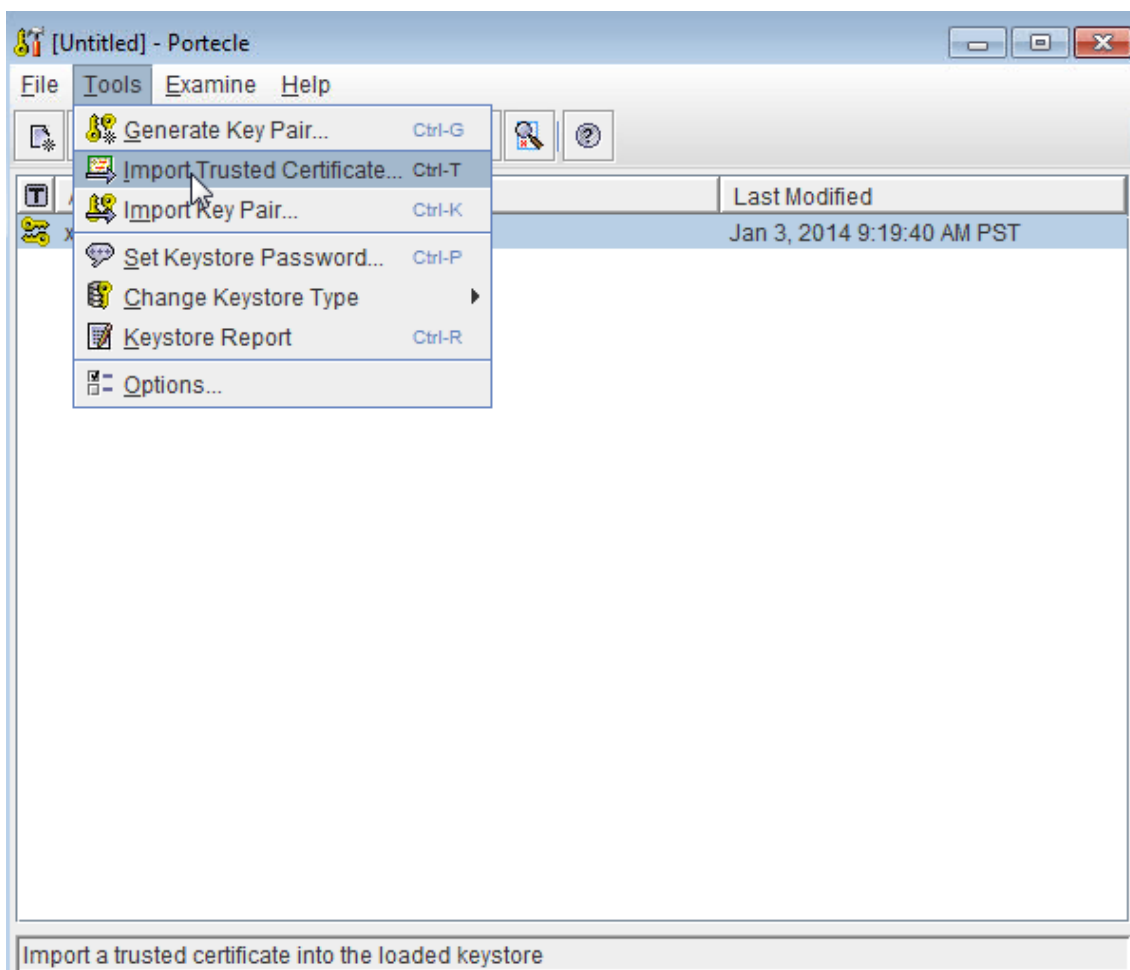

9. CA のインポート後、キーストアを RA.jks という名前で Windows サーバーの C:\DigiCert フォルダに保存します。

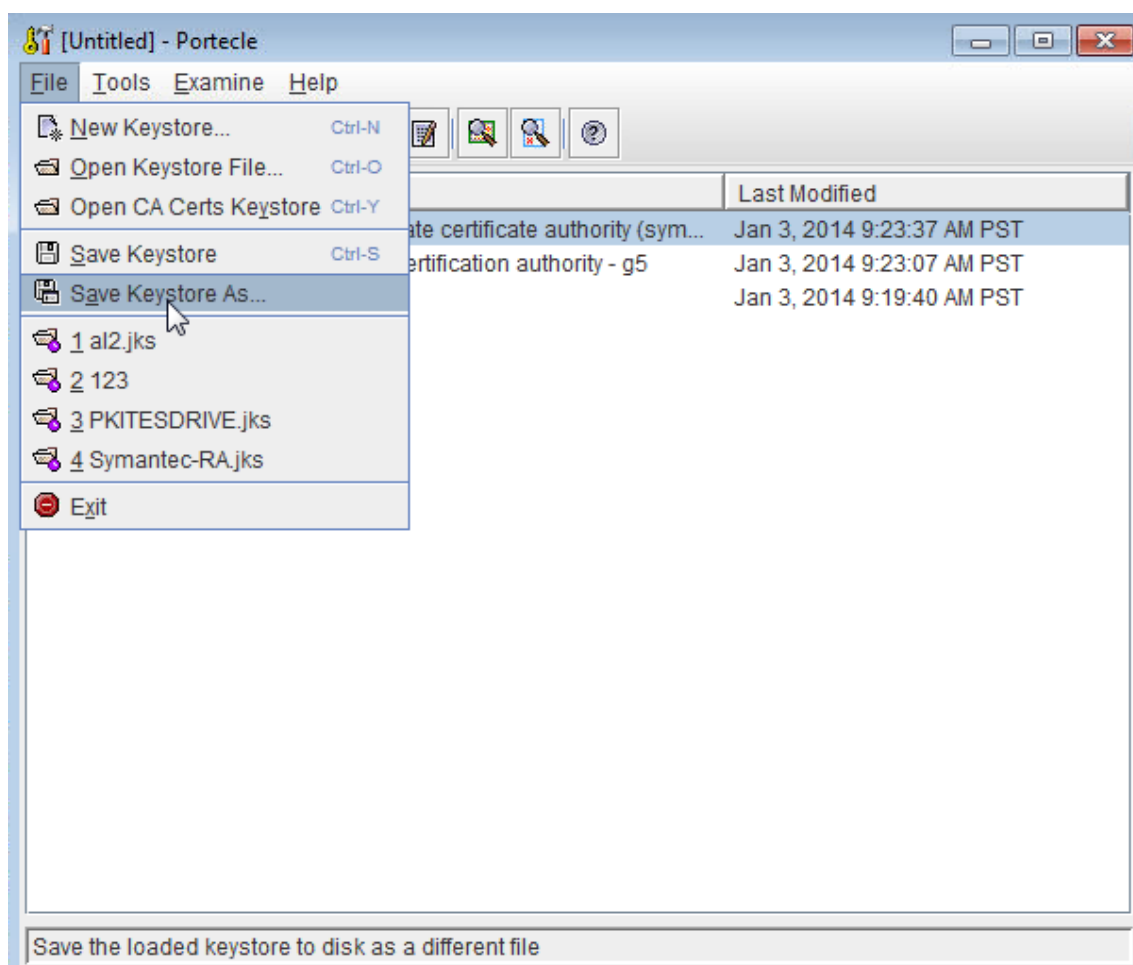

Windows Server で DigiCert PKI アダプターを構成する

1. Windows Server に管理者としてログオンします。
2. 前のセクションで生成した RA.jks ファイルをアップロードします。また、Symantec MPKI サーバーのパブリック証明書 (cacerts.jks) もアップロードします。
3. Symantec PKI Adapter ファイルをダウンロードします:
 - a) <https://www.citrix.com/downloads>に移動します。
 - b) **Citrix Endpoint Management** (および **Citrix XenMobile Server**) >**XenMobile Server** (オンプレミス) >**Product Software**>**XenMobile Server 10**>**Tools** の順に移動します。
 - c) **[Symantec PKI Adapter]** タイルで **[Download File]** をクリックします。
 - d) ファイルを解凍し、これらのファイルを Windows Server の C ドライブにコピーします。
 - custom_gpki_adapter.properties
 - Symantec.war

4. `custom_gpki_adapter.properties` をメモ帳で開き、次の値を編集します。

```

1 Gpki.CaSvc.Url=https://<managed PKI URL>
2
3 # keystore for client-cert auth
4
5 keyStore=C:\Symantec\RA.jks
6
7 # truststore for server with self-signed root CA
8
9 trustStore=C:\Symantec\cacerts.jks
10 <!--NeedCopy-->

```

5. `Symantec.war` を `<tomcat dir>\webapps` フォルダにコピーし、Tomcat を起動します。
6. アプリケーションが展開されたことを確認する: Web ブラウザーを開き、`https://localhost/Symantec` に移動します。
7. `<tomcat dir>\webapps\Symantec\WEB-INF\classes` フォルダに移動し、`gpki_adapter.properties` を編集します。次に示すように、**CustomProperties** プロパティが `C:\Symantec` フォルダの `custom_gpki_adapter` ファイルを指すように変更します:

```
CustomProperties=C:\\Symantec\\custom_gpki_adapter.properties
```

8. Tomcat を再起動し、`https://localhost/Symantec` に移動して、エンドポイントのアドレスをコピーします。次のセクションで、PKI アダプターを構成するときにこのアドレスを貼り付けます。

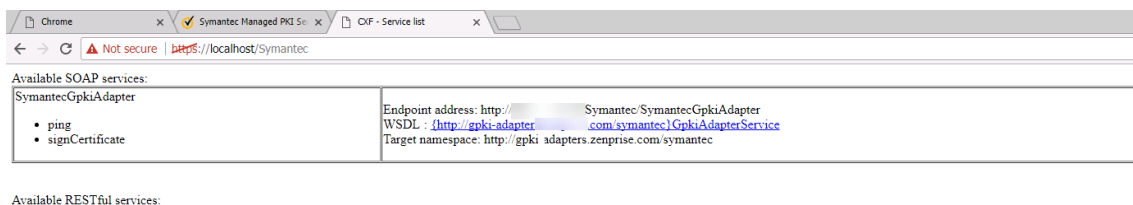

XenMobile Server を DigiCert マネージド PKI 用に構成する

次の XenMobile Server の構成を実行する前に、Windows Server のセットアップを完了してください。

DigiCert CA 証明書をインポートして PKI エンティティを構成するには

1. 次の手順を実行して、エンドユーザー証明書を発行する DigiCert CA 証明書をインポートします: XenMobile Server コンソールで、[設定] > [証明書] の順に選択し、[インポート] をクリックします。

Settings > Certificates

Certificates

You must restart XenMobile on all nodes to commit and activate your changes to the SSL and Android for Work SAML certificates. To restart XenMobile, use the hypervisor console or command-line window.

Import | Add

<input type="checkbox"/>	Name	Description	Status	Valid from	Valid to	Type	Private key
<input type="checkbox"/>	XMS.example.com	Self Signed/Generated	Up to date	2017-04-27	2027-04-25	SAML	✓
<input type="checkbox"/>			Up to date	2017-01-10	2018-12-16	SSL Listener	✓
<input type="checkbox"/>	cacerts.pem	Self Signed/Generated	Up to date	2017-04-27	2037-04-25	Devices CA	
<input type="checkbox"/>			9 days left	2016-09-09	2017-09-09	APNs	✓
<input type="checkbox"/>			Up to date	2011-05-03	2031-05-03	Root or intermediate	
<input type="checkbox"/>	Symantec Managed PKI Online Test Drive Root		Up to date	2009-08-31	2037-12-31	Trusted	

2. 次の手順を実行して、PKI エンティティを追加および構成します: [設定] > [PKI エンティティ] の順に選択し、[追加] をクリックして、[汎用 PKI エンティティ] を選択します。[WSDL URL] に、前のセクションで PKI アダプターを構成するときにコピーしたエンドポイントアドレスを貼り付けてから、以下に示すように `?wsdl` を追加します。

Settings > PKI Entities > Edit Generic PKI Entity

Generic PKI Entity

Generic PKI Entity: General Information
The Generic PKI (GPKI) protocol is a proprietary XenMobile protocol running over a SOAP Web Service layer to provide uniform interfacing with various PKI solutions. The GPKI adapter, as a SOAP Web Services endpoint, publishes a self-describing Web Services Description Language (WSDL). You can create a GPKI entity to provide XenMobile with the WSDL through a URL.

1 General
2 Capabilities
3 CA Certificates

Name * Symantec

WSDL URL * `http://<IP of PKI adapter>/Symantec/SymantecGpkiAdapter?wsdl`

Authentication type None

3. [次へ] をクリックします。XenMobile に、WSDL からパラメーター名が入力されます。

Settings > PKI Entities > Edit Generic PKI Entity

Generic PKI Entity

Generic PKI Entity: Adapter Capabilities
View the capabilities of the adapter this entity operates with, as well as the parameters the adapter defines for each capability.

1 General
2 Capabilities
3 CA Certificates

- Sign certificate: `http://<IP of PKI adapter>/Symantec/SymantecGpkiAdapter`

certParams

certificateProfileId

4. [次へ] をクリックし、適切な CA 証明書を選択して、[保存] をクリックします。

Settings > PKI Entities > Edit Generic PKI Entity

Generic PKI Entity

Generic PKI Entity: Issuing CA Certificates
Indicate the certificates you want to use for this entity by selecting or clearing the check boxes. An entity is only valid when you select at least one certificate. Add all CA certificates that might be signers of certificates returned by this entity. Although entities may return certificates signed by different CAs, all certificates obtained through a given credential provider must be signed by the same CA. Accordingly, you will have to select one of the certificates configured here in the Distribution Provider setting.

Import CA certificate

<input type="checkbox"/>	Name	Serial number	Valid from	Valid to
<input type="checkbox"/>			05/02/2016	05/02/2036
<input type="checkbox"/>			08/31/2011	08/31/2021
<input checked="" type="checkbox"/>	Symantec Managed PKI Online Test Drive Root		08/17/2011	08/17/2021

5. [設定] > [PKI エンティティ] ページで、追加した PKI エンティティの [状態] が [有効] であることを確認

します。

Name	Type	Capabilities	Description	State
Symantec	GPKI	SIGN	http://[redacted]/Symantec/SymantecGpkiAdapter	Valid

DigiCert マネージド PKI の資格情報プロバイダーを作成するには

1. DigiCert PKI Manager コンソールで、証明書テンプレートから証明書プロファイルの **OID** をコピーします。

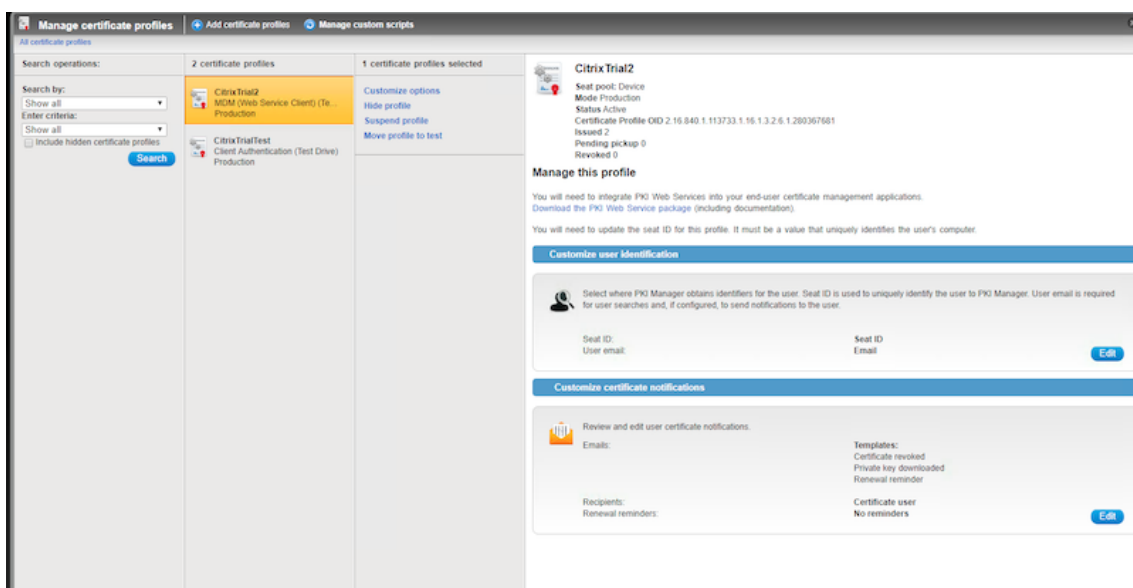

2. XenMobile Server コンソールで、[設定] > [資格情報プロバイダー] の順に選択し、[追加] をクリックして、次のように設定を構成します。

- 名前: 新しいプロバイダー構成の一意の名前を入力します。この名前は XenMobile コンソールのほかの部分で構成を参照するために使用されます。
- 説明: 資格情報プロバイダーの説明です。このフィールドはオプションですが、この資格情報プロバイダーの詳細が必要ときに説明が役立ちます。
- 発行エンティティ: 証明書発行エンティティを選択します。
- 発行方式: 構成されたエンティティから証明書を取得するために使用する方法として [署名] を選択します。
- **certParams**: 以下の値を追加します: **commonName=\${user.mail},otherNameUPN=\${user.userprincipalname}**
- **certificateProfileid**: 手順 1 でコピーした証明書プロファイルの OID を貼り付けます。

Settings > Credential Providers > Edit credential provider

Credential Providers

- 1 General
- 2 Certificate Signing Request
- 3 Distribution
- 4 Revocation XenMobile
- 5 Revocation PKI
- 6 Renewal

Credential Providers: General Information
You can define one or more credential providers for device certificate issuance and lifecycle. The credential providers control the certificate format (subject, key, algorithms) and the conditions for the certificate renewal or revocation, if any.

Name* Symantec-CP

Description Symantec-CP

Issuing entity Symantec

Issuing method SIGN

Parameters

Name	Value
certParams	commonName=\${user.mail}, otherNameUPN=\${user.userprincipalname}, mail=\${user.mail}
certificateProfileId	2.16.840.1.113733.1.16.1.3.2.6.1.250531744

Save Cancel

3. [次へ] をクリックします。残りの各ページ（書き換えによる証明書の署名要求）では、デフォルトの設定を適用します。完了したら、[保存] をクリックします。

構成をテストおよびトラブルシューティングするには

1. 次の手順を実行し、資格情報デバイスポリシーを作成します：[構成] > [デバイスポリシー] の順に選択し、[追加] をクリックして、「資格情報」と入力してから [資格情報] をクリックします。
2. ポリシー名を指定します。
3. プラットフォームの設定を、次のように構成します。
 - 資格情報の種類：[資格情報プロバイダー] を選択します。
 - 資格情報プロバイダー： DigiCert プロバイダーを選択します。

Credentials Policy

This policy lets you deliver certificates to devices. On iOS, the certificates, such as a certificate for WiFi authentication, can also be used as part of another policy. For Windows Phone, the policy is supported only on Windows 10 and later supervised devices.

1 Policy Info

2 Platforms

iOS

Mac OS X

Android

Android for Work

Windows Phone

Windows Desktop/Tablet

Credentials Policy

Policy Settings

Credential type Credential provider

Credential provider* Symantec-CP

Remove policy Select date

Duration until removal (in hours)

Allow user to remove policy Always

4. プラットフォームの設定が完了したら、引き続き [割り当て] ページに移動し、デリバリーグループにポリシーを割り当てて、[保存] をクリックします。
5. ポリシーがデバイスに展開されたことを確認するには、[管理] > [デバイス] の順に選択し、該当するデバイスを選択して、[編集]、[割り当て済みポリシー] の順にクリックします。次の例は、ポリシーの展開が正常に行われたことを示しています。

XenMobile Server: 最新リリース

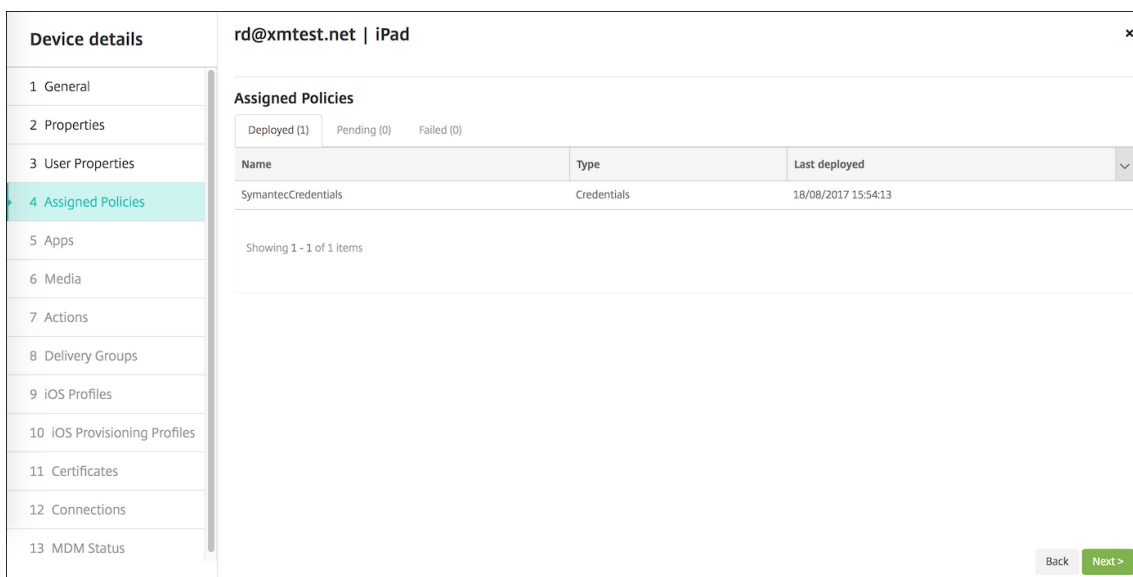

ポリシーが展開されていない場合は、Windows Server にログオンして、WSDL が適切にロードされているかどうかを確認します。

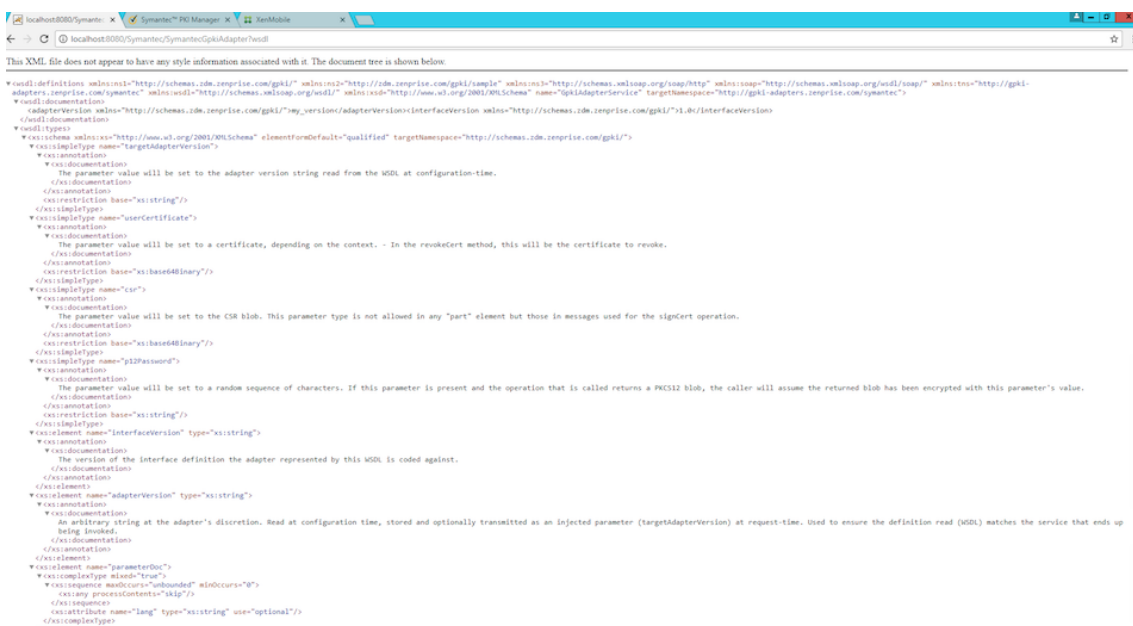

トラブルシューティングの詳細については、`<tomcat dir>\logs\catalina.<current date>`でTomcat のログを確認してください。

Entrust PKI アダプター

DigiCert マネージド PKI の代わりに、Entrust PKI アダプターをインストールできます。アダプターをインストールする前に、この記事の「DigiCert マネージド PKI」セクションで Windows Server に Java と Apache Tomcat をインストールする手順を参照してください。

Entrust PKI アダプターのインストール

1. Entrust PKI Adapter ファイルをダウンロードします:
 - a) <https://www.citrix.com/downloads>に移動します。
 - b) **Citrix Endpoint Management** (および **Citrix XenMobile Server**) >**XenMobile Server**>**Product Software**>**XenMobile Server 10**>**Tools** の順に移動します。
 - c) **[Entrust PKI Adapter]** タイルで **[Download File]** をクリックします。
 - d) ダウンロードした.zip ファイルから entrust.war ファイルを抽出して、ProgramFiles (x86)\Apache Software Foundation\Tomcat 8.5\webapps ディレクトリに置きます。
2. C:\Program Files (x86)\Apache Software Foundation\Tomcat 8.5\webapps\Entrust\WEB-INF\classes で、entrust_adapter.properties を編集し、CustomProperties をc:\\zenprise\\custom_entrust_adapter.propertiesに設定します。

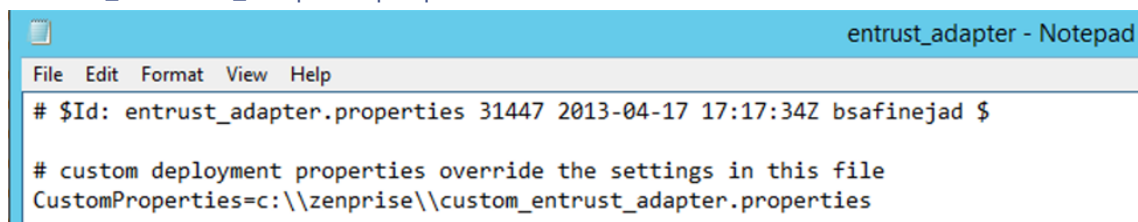

```
entrust_adapter - Notepad
File Edit Format View Help
# $Id: entrust_adapter.properties 31447 2013-04-17 17:17:34Z bsafinejad $
# custom deployment properties override the settings in this file
CustomProperties=c:\\zenprise\\custom_entrust_adapter.properties
```

3. C: ドライブで、zenprise ディレクトリを作成し、custom_entrust_adapter.properties という名前の新しいファイルを作成します。
4. 以下の内容でファイルを編集します。Entrust.MdmSvc.URL、AdminUserId、および AdminPassword は適切に置き換えてください。

```
~
# set the following to the proper URL for AS/IG
Entrust.MdmSvc.Url=https://pki.yourcorp.com:19443/mdmws/services/AdminServiceV8
```

```
1 # set to 1 or true to force user creation from passed user and
   group parameters if using IG and user does not exist
2 CreateUser =
3
4 # set the credentials for the endpoint
5 AdminUserId=`[User ID]`
6 AdminPassword=`[password]`
```

```
# クライアント証明書認証のキーストア
#keyStore=
#keyStorePassword=
#keyStoreType: JKS、JCEKS、および PKCS12 - .p12 および .jks ファイルには不要
# 自己署名のルート CA を持つサーバーのトラストストア
```

```
#trustStore=
#trustStorePassword=
#trustStoreType: JKS, JCEKS and PKCS12 – not needed for .p12 and .jks files
~
```

- Tomcat サービスを再起動します。C:\Program Files (x86)\Apache Software Foundation\Tomcat 8.5\logs に移動し、Catalina_201x-MM-DD.log を開きます。エラーがなく、次の行が表示されていることを確認します:

```
13-Nov-2018 09:02:35.319 INFO [localhost-startStop-1] org.apache.cxf
.endpoint.ServerImpl.initDestination Setting the server's publish
address to be /EntrustGpkiAdapter
```

- <http://localhost:8080/Entrust/EntrustGpkiAdapter?wsdl> またはサーバーのパブリック URL に移動し、正しい XML が表示されていることを確認します。

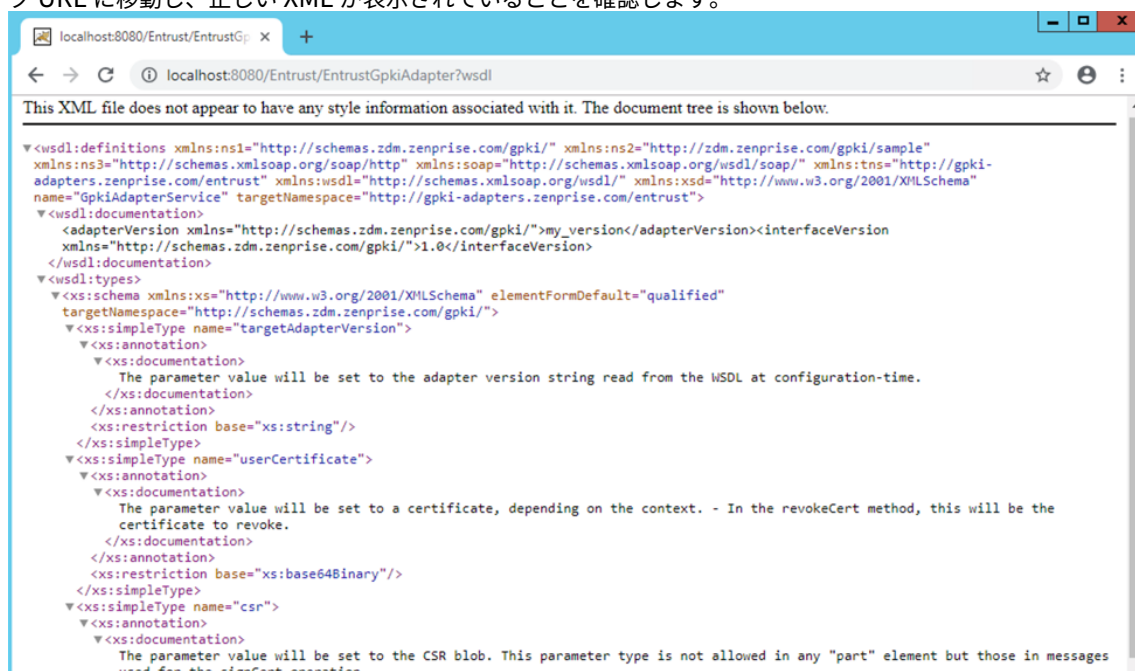

XenMobile で Entrust PKI アダプターを構成する

- XenMobile コンソールにログインし、[設定] > [PKI エンティティ] に移動します。[追加] > [汎用 PKI エンティティ] の順にクリックします。
- 次の情報を入力します:
 - 名前: PKI エンティティの名前を入力します。
 - WSDL URL**: サーバーのパブリック URL を入力します。
 - 認証の種類: 使用する認証方法を選択します。
 - なし
 - HTTP 基本**: 接続に必要なユーザー名とパスワードを指定します。
 - クライアント証明書: 適切な SSL クライアント証明書を選択します。

- リソースの場所: [マイリソースの場所] を選択します。
 - 許可する相対パス: /Entrust/*を入力します。
3. PKI エンティティの構成が終了したら、[設定] ページに戻り、[資格情報プロバイダー] を追加します。
 4. [全般] タブで、[発行エンティティ] として Entrust エンティティ、[発行方式] として **[SIGN]** を選択します。
 5. [証明書署名要求] タブで、次のように設定を構成します:
 - キーアルゴリズム: **RSA**
 - キーサイズ: 2048。
 - 署名アルゴリズム: **SHA256withRSA**
 - サブジェクト名: cd=\$user.username
 - サブジェクトの別名: オプションです。以下をお勧めします:
 - 種類: ユーザープリンシパル名
 - 値: \$user.userprincipalname
- 注:
アダプターの設定を変更した場合は、この手順に従って資格情報プロバイダーを再構成します。
6. 資格情報プロバイダーの構成が完了したら、[構成] > [デバイスポリシー] に移動し、資格情報ポリシーを追加します。
 7. 使用予定の OS のポリシーを構成します。各 OS 構成ページで、[資格情報の種類] に対して [資格情報プロバイダー] を選択します。[資格情報プロバイダー] メニューで、事前に構成した資格情報プロバイダーを選択します。

Microsoft 証明書サービス

XenMobile は、Web 登録インターフェイスを通じて Microsoft Certificate Services と連携します。XenMobile はこのインターフェイス (GPKI 署名機能と同等の機能) を使用した新しい証明書の発行のみをサポートします。Microsoft CA が Citrix Gateway ユーザー証明書を生成する場合、Citrix Gateway はこれらの証明書の更新と失効をサポートします。

XenMobile で Microsoft CA PKI エンティティを作成するには、Certificate Services の Web インターフェイスのベース URL を指定する必要があります。選択した場合、SSL クライアント認証によって、XenMobile と Certificate Services の Web インターフェイスとの間の接続が保護されます。

Microsoft Certificate Services エンティティを追加する

1. XenMobile コンソールで、右上の歯車アイコンをクリックした後、**[PKI エンティティ]** をクリックします。
2. **[PKI エンティティ]** ページで、[追加] をクリックします。

PKI エンティティタイプのメニューが表示されます。
3. **[Microsoft 証明書サービスエンティティ]** をクリックします。

[Microsoft 証明書サービスエンティティ: 一般的な情報] ページが開きます。

4. [Microsoft 証明書サービスエンティティ: 一般的な情報] ページで次の設定を構成します。

- 名前: 新しいエンティティの名前を入力します。この名前は後でそのエンティティを参照するために使用します。エンティティ名は一意的な名前にする必要があります。
- **Web** 登録サービスルート **URL**: Microsoft CA Web 登録サービスのベース URL (<https://192.0.2.13/certsrv/>など) を入力します。URL には、HTTP または HTTP-over-SSL を使用します。
- **certnew.cer** ページ名: certnew.cer ページの名前。何らかの理由で名前を変更した場合を除き、デフォルト名を使用します。
- **certfnsh.asp**: certfnsh.asp ページの名前。何らかの理由で名前を変更した場合を除き、デフォルト名を使用します。
- 認証の種類: 使用する認証方法を選択します。
 - なし
 - **HTTP 基本**: 接続に必要なユーザー名とパスワードを指定します。
 - クライアント証明書: 適切な SSL クライアント証明書を選択します。

5. [接続のテスト] をクリックして、サーバーにアクセスできることを確認します。アクセスできない場合は、接続が失敗したことを示すメッセージが表示されます。構成設定を確認してください。

6. [次へ] をクリックします。

[Microsoft 証明書サービスエンティティ: テンプレート] ページが開きます。このページで、Microsoft CA がサポートするテンプレートの内部名を指定します。資格情報プロバイダーを作成するとき、ここで定義したテンプレートを一覧で選択します。このエンティティを使用するすべての資格情報プロバイダーが、このようなテンプレートを 1 つだけ使用します。

Microsoft Certificate Services テンプレートの要件については、お使いの Microsoft Server バージョンの Microsoft ドキュメントを参照してください。XenMobile には、「証明書」で説明している証明書の形式以外、配布する証明書の要件はありません。

7. [Microsoft 証明書サービスエンティティ: テンプレート] ページで [追加] をクリックし、テンプレートの名前を入力して、[保存] をクリックします。追加する各テンプレートについて、この手順を繰り返します。

8. [次へ] をクリックします。

[Microsoft 証明書サービスエンティティ: HTTP パラメーター] ページが開きます。このページで、Microsoft Web 登録インターフェイスに対する HTTP 要求に XenMobile が追加するカスタムパラメーターを指定します。カスタムパラメーターは、CA で実行されているカスタマイズされたスクリプトでのみ有効です。

9. [Microsoft 証明書サービスエンティティ: HTTP パラメーター] ページで [追加] をクリックし、追加する HTTP パラメーターの名前と値を入力して、[次へ] をクリックします。

[Microsoft 証明書サービスエンティティ: CA 証明書] ページが開きます。このページでは、このエンティティを通じてシステムが取得する証明書の署名者を XenMobile に通知する必要があります。CA 証明書が更新されたら、XenMobile で更新します。XenMobile は変更をエンティティに透過的に適用します。

10. [Microsoft 証明書サービスエンティティ: CA 証明書] ページで、このエンティティで使用する証明書を選択します。

11. [保存] をクリックします。

[PKI エンティティ] の表にエンティティが表示されます。

Citrix ADC 証明書失効一覧 (CRL)

XenMobile は、サードパーティ証明機関でのみ証明書失効一覧 (CRL) をサポートします。Microsoft CA が構成されている場合、XenMobile は Citrix ADC を使用して失効を管理します。

クライアント証明書ベースの認証を構成する場合、Citrix ADC 証明書失効一覧 (CRL) 設定 [Enable CRL Auto Refresh] を構成するかどうか検討します。この手順を使用すると、MAM のみモードのデバイスのユーザーがデバイス上の既存の証明書を使用して認証できなくなります。

ユーザー証明書が失効してもユーザーによる生成が制限されるわけではないため、XenMobile は新しい証明書を再発行します。この設定は、CRL が期限切れの PKI エンティティを確認する場合、PKI エンティティのセキュリティを強化します。

任意 CA

任意 CA は、CA 証明書と関連の秘密キーを XenMobile に提供したときに作成されます。XenMobile は、管理者が指定したパラメーターに従って、証明書の発行、失効、および状態情報を内部で処理します。

随意 CA を構成するときに、その CA に対して OCSP (Online Certificate Status Protocol) サポートをアクティブにできます。OCSP サポートを有効にした場合に限り、CA は発行する証明書に `id-pe-authorityInfoAccess` 拡張を追加します。この拡張は、次の場所にある XenMobile の内部 OCSP レスポンダーを参照します：

<https://<server>/<instance>/ocsp>

OCSP サービスを構成するときに、該当の任意エンティティの OCSP 署名証明書を指定する必要があります。CA 証明書そのものを署名者として使用できます。CA 秘密キーの不必要な漏えいを防ぐには (推奨)：CA 証明書で署名された、委任 OCSP 署名証明書を作成し、`id-kp-OCSPSigning extendedKeyUsage` 拡張を含めます。

XenMobile OCSP レスポンダーサービスは、基本の OCSP 応答と要求の以下のハッシュアルゴリズムをサポートします。

- SHA-1
- SHA-224
- SHA-256
- SHA-384
- SHA-512

応答は SHA-256 および署名証明書キーアルゴリズム (DSA、RSA または ECDSA) で署名されます。

任意 **CA** を追加する

1. XenMobile コンソールで、右上の歯車アイコンをクリックした後、[詳細] の [**PKI** エンティティ] をクリックします。
2. [**PKI** エンティティ] ページで、[追加] をクリックします。
PKI エンティティタイプのメニューが表示されます。
3. [随意 **CA**] をクリックします。
[随意 **CA**: 一般情報] ページが開きます。
4. [随意 **CA**: 一般情報] ページで以下を行います。
 - 名前: 随意 **CA** の説明的な名前を入力します。
 - 証明書要求に署名するための **CA** 証明書: 一覧から、証明書要求に署名するために使用する随意 **CA** の証明書を選択します。
この証明書の一覧は、[構成] > [設定] > [証明書] から XenMobile にアップロードした、秘密キー付きの **CA** 証明書から生成されます。
5. [次へ] をクリックします。
[随意 **CA**: パラメーター] ページが開きます。
6. [随意 **CA**: パラメーター] ページで、以下を行います:
 - シリアル番号ジェネレーター: 随意 **CA** は発行する証明書のシリアル番号を生成します。一覧で [シーケンシャル] または [非シーケンシャル] を選択して、番号の生成方法を指定します。
 - 次のシリアル番号: 値を入力して、次に発行される番号を指定します。
 - 証明書の有効期限: 証明書の有効期間 (日数) を入力します。
 - キー使用法: 適切なキーを [オン] に設定して、随意 **CA** が発行する証明書の目的を指定します。設定すると、**CA** による証明書の発行がそれらの目的に限定されます。
 - 拡張キー使用法: さらにパラメーターを追加するには、[追加] をクリックし、キー名を入力して [保存] をクリックします。
7. [次へ] をクリックします。
[随意 **CA**: ディストリビューション] ページが開きます。
8. [随意 **CA**: ディストリビューション] ページで、配布モードを選択します:
 - 集中: サーバー側のキー生成。この集中管理オプションをお勧めします。サーバー上で秘密キーが生成および保存され、ユーザーデバイスに配布されます。
 - 分散: デバイス側のキー生成。ユーザーデバイス上で秘密キーが生成されます。この分散モードは SCEP を使用し、**keyUsage keyEncryption** 拡張による RA 暗号化証明書と **keyUsage digitalSignature** 拡張による RA 署名証明書が必要です。暗号化と署名で同じ証明書を使用できます。

9. [次へ] をクリックします。

[随意 **CA: Online Certificate Status Protocol (OCSP)**] ページが開きます。

[随意 **CA: Online Certificate Status Protocol (OCSP)**] ページで、以下を行います：

- この CA が署名する証明書に **AuthorityInfoAccess** (RFC2459) 拡張を追加する場合は、[この **CA の OCSP** サポートを有効にする] を [オン] に設定します。この拡張は、CA の OCSP レスポンダー (<https://<server>/<instance>/ocsp>) を参照します。
- OCSP サポートを有効にした場合は、OSCP 署名 CA 証明書を選択します。この証明書一覧は、XenMobile にアップロードした CA 証明書から生成されます。

10. [保存] をクリックします。

[PKI エンティティ] の表に任意 CA が表示されます。

資格情報プロバイダー

March 30, 2021

資格情報プロバイダーは、XenMobile システムのさまざまな部分で使用する実際の証明書の構成です。資格情報プロバイダーは、証明書のソース、パラメーター、およびライフサイクルを定義します。これらの操作は、証明書がデバイス構成の一部であるかスタンドアロン（つまり、デバイスにそのままプッシュされる）であるかに関わらず発生します。

デバイス登録によって証明書のライフサイクルは制約されます。つまり、登録前に証明書は発行されませんが、登録の一部として一部の証明書が発行される場合があります。また、1 回の登録のコンテキスト内で内部 PKI から発行された証明書は、登録が失効すると失効します。管理関係が終了すると、証明書の有効性は維持されません。

1 つの資格情報プロバイダーの構成を複数の場所で使用し、1 つの構成によって任意の数の証明書を同時に管理することができます。この場合、この全体は展開リソースおよび展開上にあります。たとえば、資格情報プロバイダー P が構成 C の一部としてデバイス D に展開された場合、D に展開される証明書は P の発行設定によって決まります。同様に、C が更新された場合は D の更新設定が適用されます。また、C が削除された、または D が失効した場合には、D の失効設定も適用されます。

この規則に従って、XenMobile の資格情報プロバイダー構成により以下が決まります。

- 証明書のソース。
- 証明書の取得方法：新しい証明書に署名するか、既存の証明書とキーペアをフェッチ（回復）します。
- 発行または回復のパラメーター。キーサイズ、キーアルゴリズム、証明書拡張などの証明書署名要求 (Certificate Signing Request: CSR) パラメーターがあります。
- 証明書をデバイスに配信する方法。
- 失効条件。管理関係が失われると XenMobile のすべての証明書が失効しますが、構成によっては、早期の失効を指定する場合があります。たとえば、関連するデバイス構成が削除されたときに証明書が失効するよ

うに指定できます。また、条件によっては、XenMobile で関連付けられた証明書の失効がバックエンドの PKI (Public Key Infrastructure: 公開キーのインフラストラクチャ) に送信されることがあります。つまり、XenMobile の証明書失効により、PKI で証明書失効が発生する場合があります。

- リニューアル設定。特定の資格プロバイダーを通して取得された証明書は、有効期限が近づくと自動的に更新されます。または、そのような状況とは別に、有効期限が近づくと通知を出すこともできます。

構成オプションの可用性は主に、資格情報プロバイダーに対して選択した PKI エンティティの種類と発行方法によって異なります。

証明書の発行方法

証明書は 2 つの方法で取得でき、これを発行方法と呼びます。

- 署名: この方法では、新しい秘密キーを作成し、CSR を作成して CA (Certificate Authority: 証明機関) に送信し、署名してもらいます。XenMobile では 3 つの PKI エンティティ (MS 証明書サービスエンティティ、汎用 PKI、随意 CA) の署名方法がサポートされています。
- フェッチ: この方法では、発行は XenMobile のためのもので、既存のキーペアの回復を意味します。XenMobile は汎用 PKI でのみフェッチの方法をサポートします。

資格情報プロバイダーは署名またはフェッチの発行方法を使用します。選択した方法は使用可能な構成オプションに影響します。特に、CSR 構成と分散配信は、発行方法が署名の場合にのみ使用できます。フェッチされた証明書は常に PKCS #12 としてデバイスに送信されます (署名方法の集中配信モードと同じ)。

証明書の配信

XenMobile での証明書の配信には、集中と分散の 2 つのモードがあります。分散モードは SCEP (Simple Certificate Enrollment Protocol) を使い、クライアントがこのプロトコルをサポートする状況でのみ使用できます (iOS のみ)。場合によっては分散モードが必須となります。

資格情報プロバイダーで分散 (SCEP を使用した) 配信をサポートするには、特別な構成手順として、RA (Registration Authority: 登録機関) 証明書の設定が必要です。RA 証明書が必要なのは、SCEP プロトコルを使用する場合、XenMobile が実際の証明機関に対する代理 (登録機関) と同様に機能するためです。XenMobile は、そのように行動する権限を持っていることをクライアントに証明する必要があります。その権限は、XenMobile に前述の証明書をアップロードすることにより確立されます。

RA 署名と RA 暗号化の 2 つの異なる証明書の役割が必要です (1 つの証明書で両方の要件を満たすことができます)。これらの役割には以下の制約があります。

- RA 署名証明書には、X.509 キー使用法デジタル署名が必要です。
- RA 暗号化証明書には、X.509 キー使用法キーの暗号化が必要です。

資格情報プロバイダーの RA 証明書を構成するには、それらの証明書を XenMobile にアップロードし、資格情報プロバイダーでそれらの証明書にリンクします。

資格情報プロバイダーに証明書の役割について構成されている証明書がある場合、分散配信のみをサポートするとみなされます。各資格情報プロバイダーは、集中モードを優先するか、分散モードを優先するか、または分散モードを必須とするように構成できます。実際の結果はコンテキストに応じて異なります。コンテキストが分散モードをサポートしないにもかかわらず、資格情報プロバイダーに分散モードが必要な場合、展開は失敗します。同様に、コンテキストに分散モードが必要な場合でも、資格情報プロバイダーが分散モードをサポートしていなければ、展開は失敗します。ほかのすべての場合、優先設定が適用されます。

次の表は、XenMobile 全体における SCEP 分散を示しています。

コンテキスト	SCEP のサポート	SCEP の必要
iOS プロファイルサービス	はい	はい
iOS モバイルデバイス管理登録	はい	いいえ
iOS 構成プロファイル	はい	いいえ
SHTP 登録	いいえ	いいえ
SHTP の構成	いいえ	いいえ
Windows Phone および Windows タブレットの登録	いいえ	いいえ
Windows Phone および Windows タブレットの構成	いいえ。ただし、Windows Phone 8.1 および最新の Windows 10 リリースでサポートされる Wi-Fi デバイスポリシーを除く。	いいえ

証明書の失効

失効には以下の 3 つの種類があります。

- **内部失効:** XenMobile で維持されている証明書の状態に影響します。XenMobile は、提示された証明書を評価するとき、または証明書の OCSP ステータス情報を提供するときに、このステータスを考慮します。資格情報プロバイダー構成により、さまざまな条件下でこの状態がどのように影響を受けるかが決まります。たとえば、資格情報プロバイダーは、証明書がデバイスから削除されたときに失効済みのフラグを立てるよう指定する場合があります。
- **外部に伝達される失効:** 失効 XenMobile とも呼ばれるこの種類の失効は、外部の PKI から取得した証明書に適用されます。資格情報プロバイダー構成で定義された条件下で、XenMobile で証明書が内部失効すると、その証明書は PKI でも失効します。失効を実行するための呼び出しを行うには、失効対応 GPKI (General PKI: 汎用 PKI) エンティティが必要です。
- **外部で誘導される失効:** 失効 PKI とも呼ばれるこの種類の失効も、外部の PKI から取得した証明書のみにも適用されます。XenMobile で特定の証明書の状態が評価されるたびに、その状態について PKI に照会されます。

PKI で証明書が失効している場合、XenMobile で証明書が内部失効します。このメカニズムでは OCSP プロトコルが使用されます。

これらの 3 つのタイプは排他的ではなく、むしろ同時に適用されます。外部失効または個別の調査により、内部失効が発生する場合があります。内部失効は、外部失効に影響する可能性があります。

証明書の書き換え

証明書の書き換えとは、既存の証明書の失効と別の証明書の発行を両方行うことです。

XenMobile では、発行が失敗した場合にサービスが中断されないように、以前の証明書が失効する前にまず新しい証明書の取得を試行します。分散型（SCEP 対応）配信の場合、証明書がデバイスに正常にインストールされた後にのみ失効が行われます。それ以外の場合は、新しい証明書がデバイスに送信される前に失効が発生します。そのような失効は、証明書のインストールの成功や失敗とは無関係です。

失効の構成では、特定の期間を日単位で指定する必要があります。デバイスが接続されると、証明書の `NotAfter` の日付からこの指定した期間を引いて、現在の日付より後になっているかどうかサーバーによって検証されます。証明書がこの条件を満たしている場合、XenMobile は証明書の更新を試行します。

資格情報プロバイダーの作成

資格情報プロバイダーの構成は、主に、資格情報プロバイダーに対して選択した発行エンティティや発行方法により異なります。内部エンティティを使用する資格情報プロバイダーと外部エンティティを使用する資格情報プロバイダーを区別できます。

- XenMobile に対して内部である随意エンティティは、内部エンティティです。随意エンティティの発行方法は常に署名です。署名とは、各発行操作で、XenMobile がエンティティに対して選択された CA 証明書で新しいキーペアに署名する方法です。キーペアがデバイスまたはサーバーのどちらで生成されるかは、選択した分散方法によって異なります。
- 企業インフラストラクチャの一部である外部エンティティには、Microsoft CA や汎用 PKI が含まれます。

資格情報プロバイダーの作成などの DigiCert マネージド PKI の設定について詳しくは、「[PKI エンティティ](#)」の「DigiCert マネージド PKI」を参照してください。

1. XenMobile コンソールで、右上の歯車アイコンをクリックした後、[設定] の [資格情報プロバイダー] をクリックします。
2. [資格情報プロバイダー] ページで、[追加] をクリックします。
[資格情報プロバイダー：一般情報] ページが開きます。
3. [資格情報プロバイダー：一般情報] ページで、以下を指定します：
 - 名前：新しいプロバイダー構成の一意の名前を入力します。この名前は XenMobile コンソールのほかの部分で構成を特定するために後で使用されます。

- 説明: 資格情報プロバイダーの説明です。このフィールドはオプションですが、この資格情報プロバイダーの詳細が必要なときに説明が役立ちます。
- 発行エンティティ: 証明書発行エンティティを選択します。
- 発行方式: [署名] または [取得] をクリックして、構成されたエンティティから証明書を取得するために使用する方法を選択します。クライアント証明書認証の場合は、[署名] を使用します。
- テンプレート一覧が使用できる場合は、資格情報プロバイダーの PKI エンティティで追加したテンプレートを選択します。

これらのテンプレートは、[設定]、[PKI エンティティ] の順にクリックすると開くページで、Microsoft 証明書サービスエンティティが追加されている場合に使用可能になります。

4. [次へ] をクリックします。

[資格情報プロバイダー: 証明書署名要求] ページが表示されます。

5. [資格情報プロバイダー: 証明書署名要求] ページで、証明書の構成に応じて以下を構成します:

- キーアルゴリズム: 新しいキーペアのキーアルゴリズムを選択します。使用可能な値は [RSA]、[DSA]、および [ECDSA] です。

- キーサイズ: キーペアのサイズ (ビット単位) を入力します。このフィールドは必須です。

許容値はキータイプによって異なります。たとえば、DSA キーの最大サイズは 1024 ビットです。基になるハードウェアおよびソフトウェアに依存する偽陰性を回避するため、XenMobile ではキーサイズが強制されません。資格情報プロバイダーの構成を実稼働環境でアクティブにする前に、必ずテスト環境でテストしてください。

- 署名アルゴリズム: 新しい証明書の値を選択します。値はキーアルゴリズムによって異なります。
- サブジェクト名: 必須です。新しい証明書のサブジェクトの識別名 (Distinguished Name: DN) を入力します。たとえば、次のようになります: `CN=${ user.username } , OU=${ user.department } , O=${ user.companyname } , C=${ user.c } \endquotation`
たとえば、クライアント証明書認証には次の設定を使用します。

- キーアルゴリズム: RSA
- キーサイズ: 2048
- 署名アルゴリズム: SHA256withRSA
- サブジェクト名: `cn=${user.username}`

- [サブジェクトの別名] の表に新しいエントリを追加するには、[追加] をクリックします。別名の種類を選択して、2 つ目の列に値を入力します。

クライアント証明書認証では、次のように指定します:

- 種類: ユーザープリンシパル名
- 値: `${user.userprincipalname}`

サブジェクト名と同様に、値フィールドで XenMobile マクロを使用できます。

6. [次へ] をクリックします。

[資格情報プロバイダー: ディストリビューション] ページが開きます。

7. [資格情報プロバイダー: ディストリビューション] ページで、以下を行います:

- [発行 **CA** 証明書] の一覧から、提供された CA 証明書を選択します。資格情報プロバイダーは随意 CA エンティティを使用するため、資格情報プロバイダーの CA 証明書は常にエンティティそのものに構成されている CA 証明書になります。ここでは、外部エンティティを使用する構成との整合性のために CA 証明書を示します。
- [ディストリビューションモードの選択] で、キーを生成し、配布する方法として以下のいずれかの方法をクリックします:
 - 集中を優先: サーバー側のキー生成: Citrix ではこの集中オプションを推奨しています。このオプションは XenMobile でサポートされるすべてのプラットフォームをサポートし、Citrix Gateway 認証を使用する場合は必須です。サーバー上で秘密キーが生成および保存され、ユーザーデバイスに配布されます。
 - 分散を優先: デバイス側のキー生成: 秘密キーはユーザーデバイス上で生成され、保存されます。この分散モードは SCEP を使用し、keyUsage keyEncryption による RA 暗号化証明書と KeyUsage digitalSignature による RA 署名証明書が必要です。暗号化と署名で同じ証明書を使用できます。
 - 分散のみ: デバイス側のキー生成: このオプションは [分散を優先: デバイス側のキー生成] と同じように動作しますが、「優先」ではなく「のみ」であるため、デバイス側でのキー生成が失敗した場合、または使用できない場合にはオプションを使用できない点が異なります。

[優先分散: デバイス側のキー生成] または [分散のみ: デバイス側のキー生成] を選択した場合は、[RA 署名証明] の一覧から RA 署名証明書を選択し、[RA 暗号化証明書] の一覧から RA 暗号化証明書を選択します。両方に同じ証明書を使用できます。これらの証明書のための新しいフィールドが表示されます。

8. [次へ] をクリックします。

[資格情報プロバイダー: 失効 **XenMobile**] ページが開きます。このページで、XenMobile がこのプロバイダー構成により発行された証明書に内部で失効のフラグを設定する条件を構成します。

9. [資格情報プロバイダー: 失効 **XenMobile**] ページで、以下を行います。

- [発行された証明書の失効] で、証明書がいつ失効するかを示すいずれかのオプションを選択します。
- 証明書が失効したときに XenMobile から通知を送信する場合は、[通知の送信] の値を [オン] に設定して、通知テンプレートを選択します。
- XenMobile で証明書が失効したときに、PKI でも証明書を失効させる場合: [PKI 上の証明書の失効] を [オン] に設定し、[エンティティ一覧] からテンプレートを選択します。エンティティ一覧には、失効機能で利用できるすべての GPKI エンティティが表示されます。XenMobile で証明書が失効すると、エンティティ一覧から選択した PKI に、失効呼び出しが送信されます。

10. [次へ] をクリックします。

[資格情報プロバイダー: 失効 **PKI**] ページが開きます。このページで、証明書が失効したときに PKI で行うアクションを特定します。また、通知メッセージを作成するオプションもあります。

11. PKI で証明書を失効させる場合、[資格情報プロバイダー: 失効 **PKI**] ページで以下を行います。

- [外部失効チェックの有効化] の設定を [オン] に変更します。失効 PKI に関連する詳細フィールドが表示されません。
- [OCSP レスポンダー CA 証明書] の一覧から、証明書のサブジェクトの識別名 (Distinguished Name: DN) を選択します。

DN フィールドの値には、XenMobile マクロを使用できます。たとえば、次のようになります: `CN=${ user.username } , OU=${ user.department } , O=${ user.companyname } , C=${ user.c } \endquotation`

- [証明書が失効した場合] の一覧から、証明書が失効したときに PKI エンティティで行う次のいずれかのアクションを選択します。
 - 何もしない。
 - 証明書の書き換え。
 - デバイスの失効とワイプ。
- 証明書が失効したときに XenMobile から通知を送信する場合: [通知の送信] の値を [オン] に設定します。
2つの通知オプションから選択できます。
- [通知テンプレートを選択] を選択した場合は、カスタマイズ可能な事前作成済み通知メッセージを選択できます。これらのテンプレートは、[通知テンプレート] の一覧にあります。
- [通知の詳細を入力] を選択した場合は、独自の通知メッセージを作成できます。受信者のメールアドレスやメッセージの指定のほかに、通知が送信される頻度を設定できます。

12. [次へ] をクリックします。

[資格情報プロバイダー: 更新] ページが開きます。このページで、XenMobile を構成して次のことを実行できます。

- 証明書の書き換え。必要に応じて、更新時に通知を送信したり、期限切れの証明書を操作から除外することもできます。
- 期限が近い証明書に関する通知の発行 (更新前の通知)。

13. 証明書が失効したら更新する場合は、[資格情報プロバイダー: 更新] ページで以下を行います:

[有効期限が切れたら証明書を更新] を [オン] に設定します。詳細フィールドが表示されます。

- [更新が必要な有効期限までの日数] フィールドに、期限の何日前に証明書を更新するかを入力します。

- 必要に応じて、[既に有効期限が切れている証明書は更新しない] チェックボックスをオンにします。この場合の「既に有効期限が切れている」とは、NotAfterが過去の日付であることを意味し、証明書が失効しているという意味ではありません。XenMobile では、内部失効した証明書は更新しません。

証明書が更新されたときに XenMobile から通知を送信する場合: [通知の送信] を [オン] に設定します。証明書の期限が近いときに XenMobile から通知を送信する場合: [証明書の有効期限が近づいたら通知] を [オン] に設定します。

どちらの選択肢についても、以下の 2 つの通知オプションからいずれかを選択できます:

- 通知テンプレートを選択: カスタマイズ可能な事前作成済み通知メッセージを選択できます。これらのテンプレートは、[通知テンプレート] の一覧にあります。
- 通知の詳細を入力: 独自の通知メッセージを作成できます。受信者の電子メールアドレス、メッセージ、および通知の送信頻度を指定します。

[通知が必要な証明書の有効期限までの日数] フィールドで、証明書の期限の何日前に通知を送信するかを入力します。

14. [保存] をクリックします。

[資格情報プロバイダー] の表に資格情報プロバイダーが追加されます。

APNs 証明書

March 3, 2021

重要:

APNs の従来のバイナリプロトコルに対する Apple のサポートは、2021 年 3 月 31 日で終了します。代わりに HTTP/2 ベースの APN プロバイダー API の使用をお勧めします。リリース 10.13.0 以降、XenMobile Server は HTTP/2 ベースの API をサポートしています。詳しくは、<https://developer.apple.com/>のニュースとアップデートで「Apple Push Notification Service のアップデート」を参照してください。APNs への接続を確認する方法については、「[接続確認](#)」を参照してください。

XenMobile で iOS および macOS デバイスを登録して管理するには、Apple の Apple プッシュ通知サービス (APNs) 証明書を設定します。

ワークフローの概要:

- 手順 **1**: 証明書署名要求の作成 (CSR) 次のいずれかの方法を使用する:
 - macOS でキーチェーンアクセスを使用する CSR の作成 (Citrix 推奨)
 - Microsoft IIS を使用する CSR の作成
 - OpenSSL を使用する CSR の作成
- 手順 **2**: CSR への署名 (XenMobile ツール)

- 手順 **3**: 署名入り CSR の Apple への送信と APNs 証明書の取得
- 手順 **4**: 手順 1 で使用したのと同じコンピューターを使用して、CSR の完了と PKCS #12 ファイルのエクスポート:
 - macOS でキーチェーンアクセスを使用する PKCS #12 ファイルの作成
 - Microsoft IIS を使用する PKCS #12 ファイルの作成
 - OpenSSL を使用する PKCS #12 ファイルの作成
- 手順 **5**: APNs 証明書を XenMobile にインポートする
- 手順 **6**: APNs 証明書の更新

証明書署名要求の作成

macOS でキーチェーンアクセスを使用して CSR を作成することをお勧めします。Microsoft IIS または OpenSSL を使用して CSR を作成することもできます。

重要:

- 証明書の作成に使用された Apple ID について:
 - Apple ID は個人 ID ではなく会社 ID でなければなりません。
 - 証明書の作成に使用した Apple ID を書き留めます。
 - 証明書を更新するときは、同じ組織名と Apple ID を使用します。別の Apple ID を使用して証明書を更新するには、デバイスの再登録が必要です。
- 証明書を失効させると、過失であっても故意であっても、デバイスを管理できなくなります。
- iOS Developer Enterprise Program を使用して Mobile Device Manager プッシュ証明書を作成した場合: Apple Push Certificates Portal に移行した証明書に必要なアクションを実行してください。

macOS でキーチェーンアクセスを使用する CSR の作成

1. macOS を実行するコンピューターの [アプリケーション] > [ユーティリティ] で、キーチェーンアクセスアプリを起動します。
2. [キーチェーンアクセス] メニューで、[証明書アシスタント] > [認証局に証明書を要求] の順に選択します。
3. 証明書アシスタントにより、次の情報の入力を求められます:
 - メールアドレス: 証明書の管理を担当する個人または役割アカウントのメールアドレス。
 - 共通名: 証明書の管理を担当する個人または役割アカウントの通称。
 - **CA** のメールアドレス: 認証局のメールアドレス。
4. [ディスクに保存] をクリックし、[鍵ペア情報を指定] チェックボックスをオンにして、[続ける] をクリックします。
5. CSR ファイルの名前を入力してコンピューターにファイルを保存し、[保存] を選択します。

6. 鍵ペア情報を指定: [鍵のサイズ] で [2048 ビット] を選択し、アルゴリズムに **[RSA]** を選択してから [続ける] をクリックします。APNs 証明書プロセスの一環として CSR ファイルをアップロードする準備ができました。
7. 証明書アシスタンスによる CSR プロセスが完了してから [完了] をクリックします。
8. 続行するには、CSR への署名。

Microsoft IIS を使用する CSR の作成

APNs 証明書要求を生成するには、まず CSR (証明書署名要求) を作成します。Windows の場合は、Microsoft IIS を使用して CSR を生成します。

1. Microsoft IIS を開きます。
2. IIS のサーバー証明書アイコンをクリックします。
3. [サーバー証明書] ウィンドウで、[証明書の要求の作成] をクリックします。
4. 適切な識別名 (Distinguished Name: DN) を入力して [次へ] をクリックします。
5. [暗号化サービスプロバイダー] で **[Microsoft RSA SChannel Cryptographic Provider]** を選択して、ビット長として **[2048]** を選択し、[次へ] をクリックします。
6. ファイル名を入力して CSR を保存する場所を指定し、[完了] をクリックします。
7. 続行するには、CSR への署名。

OpenSSL を使用する CSR の作成

macOS デバイスまたは Microsoft IIS を使用して CSR を生成できない場合は、OpenSSL を使用します。OpenSSL は、OpenSSL の Web サイトからダウンロードしてインストールできます。

1. OpenSSL をインストールしたコンピューターで、コマンドプロンプトまたはシェルから次のコマンドを実行します。

```
openssl req -new -keyout Customer.key.pem -out CompanyAPNScertificate.csr -newkey rsa:2048
```

2. 証明書の名前に関する次のメッセージが表示されます。要求された情報を入力します。

```
1 You are about to be asked to enter information that will be
   incorporated into your certificate request.
2 What you are about to enter is what is called a Distinguished Name
   or a DN.
3 There are quite a few fields but you can leave some blank
4 For some fields there will be a default value,
5 If you enter '.', the field will be left blank.
6 -----
7 Country Name (2 letter code) [AU]:US
8 State or Province Name (full name) [Some-State]:CA
9 Locality Name (eg, city) []:RWC
```



```
10 Organization Name (eg, company) [Internet Widgits Pty Ltd]:  
    Customer  
11 Organizational Unit Name (eg, section) [ :Marketing  
12 Common Name (eg, YOUR name) [ ]:John Doe  
13 Email Address [ ]:john.doe@customer.com  
14 <!--NeedCopy-->
```

3. 次のメッセージが表示されたら、CSRの秘密キーのパスワードを入力します。

```
1 Please enter the following 'extra' attributes  
2 to be sent with your certificate request  
3 A challenge password [ ]:  
4 An optional company name [ ]:  
5 <!--NeedCopy-->
```

4. 続行するには、次のセクションの説明に従って、CSRに署名します。

CSRへの署名

XenMobileで証明書を使用するには、署名のために証明書をCitrixに送信します。Citrixはモバイルデバイス管理の署名証明書を使用して署名し、.plist形式の署名ファイルを返送します。

1. 使用しているブラウザで[Endpoint Management ツール](#) Webサイトに移動し、**[Request push notification certificate signature]**を選択します。

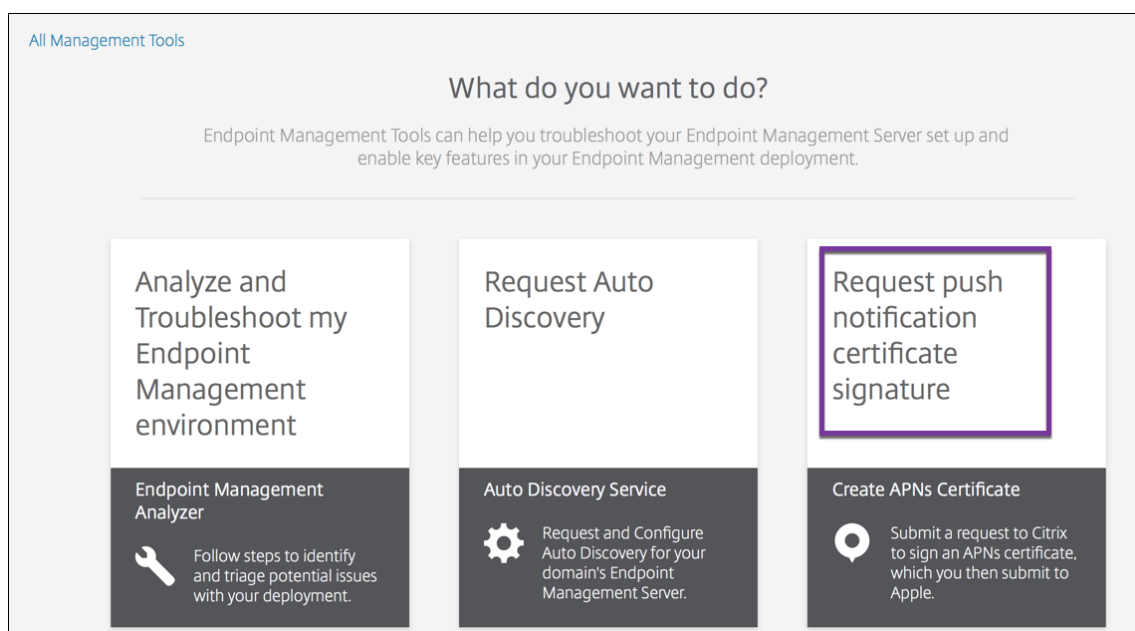

2. 新しい証明書の作成ページで、**[Upload the CSR]**を選択します。

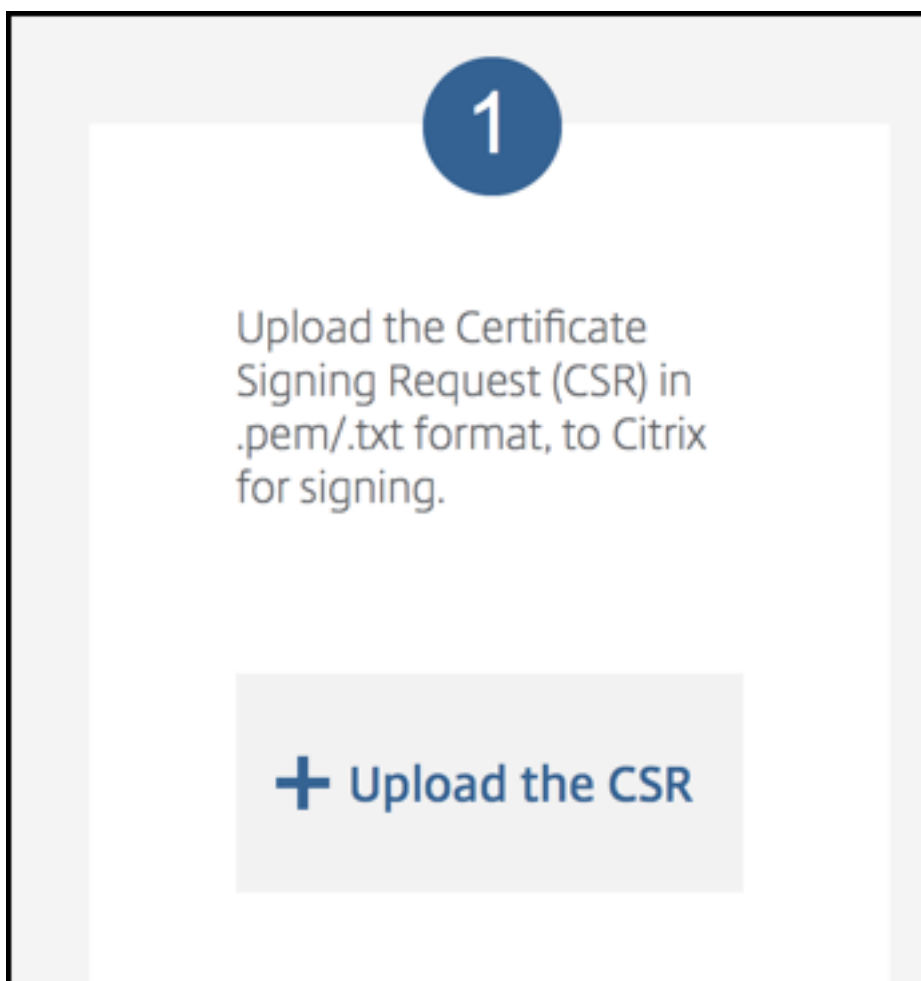

3. 証明書に移動して選択します。

証明書は「.pem/txt」形式である必要があります。

4. **Endpoint Management APNs CSR** 署名ページで、[署名] をクリックします。CSR が署名されて、構成されているダウンロードフォルダーに自動的に保存されます。
5. 続行するには、次のセクションの説明に従って、署名入り CSR を送信します。

署名入り **CSR** の **Apple** への送信と **APNs** 証明書の取得

署名入り CSR (Certificate Signing Request: 証明書署名要求) を Citrix から受け取ったら、その CSR を Apple に送信して、XenMobile へのインポートに必要な APNs 証明書を取得します。

注:

一部のユーザーから、Apple Push Portal へのログイン時の問題が報告されています。この場合、[Apple Developer Portal](#)にログオンしてから、次の手順に従います。

1. Web ブラウザーで、[Apple Push Certificates Portal](#)に移動します。

2. [証明書識別情報を作成] をクリックします。
3. Apple で初めて証明書を作成する場合: [利用規約を読みました。内容に同意します。] チェックボックスをオンにして、[同意します] をクリックします。
4. [ファイルの選択] をクリックし、コンピューター上の署名入り CSR を指定して [アップロード] をクリックします。アップロードが成功したことを示す確認メッセージが表示されます。
5. [ダウンロード] をクリックして、.pem 証明書を取得します。
6. 続行するには、CSR を完了し、次のセクションの説明に従って、PKCS #12 ファイルをエクスポートします。

CSR の完了と PKCS #12 ファイルのエクスポート

Apple から APNs 証明書を受け取ったら、キーチェーンアクセス、Microsoft IIS、または OpenSSL に戻り、証明書を PCKS #12 ファイルにエクスポートします。

PKCS #12 ファイルには、APNs 証明書ファイルと秘密キーが含まれています。通常、PFX ファイルの拡張子は .pfx または .p12 です。.pfx ファイルと .p12 ファイルは、交換して使用できます。

重要:

Citrix は、個人キーと公開キーを保存するか、ローカルシステムからエクスポートすることをお勧めします。これらのキーは、再利用するために APNs 証明書にアクセスするときに必要です。同じキーがないと、証明書は無効になり、CSR と APNs のプロセス全体を繰り返す必要があります。

macOS でキーチェーンアクセスを使用する PKCS #12 ファイルの作成

重要:

このタスクには、CSR を生成するために使用したのと同じ macOS デバイスを使用します。

1. このデバイスで、Apple から受け取った Production identity (.pem) 証明書を検索します。
2. キーチェーンアクセスアプリケーションを起動し、[ログイン] > [自分の証明書] タブに移動します。Product identity 証明書をドラッグして、開いているウィンドウにドロップします。
3. 証明書をクリックし、左矢印を展開して、証明書に関連する秘密キーが含まれていることを確認します。
4. PCKS #12 (.pfx) 証明書への証明書のエクスポートを開始するには、証明書と秘密キーを選択して右クリックし、[2 項目を書き出す] を選択します。
5. XenMobile で使用するには、証明書ファイルに一意の名前を付けるようにします。名前に空白や特殊文字は含めないでください。次に、保存する証明書のフォルダーの場所を選び、.pfx ファイル形式を選択して [保存] をクリックします。
6. パスワードを入力して証明書をエクスポートします。Citrix では一意で強力なパスワードを使用することをお勧めします。また、後で使用および参照するために証明書とパスワードを安全に保管するようにします。

7. キーチェーンアクセスアプリによって、ログインパスワードまたは選択したキーチェーンを確認するメッセージが表示されます。パスワードを入力し、**[OK]** をクリックします。XenMobile サーバーで保存された証明書を使用する準備ができました。
8. 続行するには、「APNs 証明書を XenMobile にインポートする」を参照してください。

Microsoft IIS を使用する PKCS #12 ファイルの作成

重要:

このタスクには、CSR を生成するために使用したのと同じ IIS サーバーを使用します。

1. Microsoft IIS を開きます。
2. サーバー証明書アイコンをクリックします。
3. [サーバー証明書] ウィンドウで、[証明書の要求の完了] をクリックします。
4. Apple の Certificate.pem ファイルを指定します。フレンドリ名または証明書名を入力して **[OK]** をクリックします。名前に空白や特殊文字は含めないでください。
5. 手順 4 で指定した証明書を選択して [エクスポート] をクリックします。
6. .pfx 証明書の場所とファイル名およびパスワードを指定して **[OK]** をクリックします。
XenMobile にインポートするには、証明書のパスワードが必要です。
7. .pfx 証明書を XenMobile をインストールするサーバーにコピーします。
8. 続行するには、「APNs 証明書を XenMobile にインポートする」を参照してください。

OpenSSL を使用する PKCS #12 ファイルの作成

OpenSSL を使用して CSR を作成する場合、OpenSSL を使用して .pfx APNs 証明書を作成することもできます。

1. コマンドプロンプトまたはシェルで、次のコマンドを実行します。Customer.privatekey.pem は CSR からの秘密キー、APNs_Certificate.pem は Apple から受け取った証明書です。

```
openssl pkcs12 -export -in APNs_Certificate.pem -inkey Customer.privatekey.pem -out apns_identity.pfx
```
2. .pfx 証明書ファイルのパスワードを入力します。このパスワードは、証明書を XenMobile にアップロードするときに再び使用するのを覚えておいてください。
3. .pfx 証明書ファイルの場所を確認します。次に、XenMobile コンソールからアップロードできるように、このファイルを XenMobile サーバーにコピーします。
4. 続行するには、次のセクションの説明に従って、APNs 証明書を XenMobile にインポートします。

APNs 証明書を XenMobile にインポートする

新しい APNs 証明書を受け取った後：その APN 証明書を XenMobile にインポートして、最初の証明書として追加するか、既存の証明書を置き換えます。

1. XenMobile コンソールで、[設定] > [証明書] の順にクリックします。
2. [インポート] > [キーストア] の順にクリックします。
3. [使用目的] から、[APNs] を選択します。
4. コンピューターの.pfx ファイルまたは.p12 ファイルを指定します。
5. パスワードを入力して、[インポート] をクリックします。

XenMobile の証明書について詳しくは、「[証明書と認証](#)」を参照してください。

APNs 証明書の更新

重要：

更新処理に別の Apple ID を使用する場合、ユーザーのデバイスを再登録する必要があります。

APNs 証明書を更新するには、証明書を作成する手順を実行し、[Apple Push Certificates Portal](#)にアクセスします。このポータルを使用して、新しい証明書をアップロードします。ログインすると、既存の証明書（または、前の Apple Developers アカウントからインポートされた証明書）が表示されます。

証明書を更新する場合は、証明書を作成する場合との唯一の違いとして、Certificates Portal で [更新] をクリックします。Certificates Portal にアクセスするには、このサイトの開発者アカウントが必要です。証明書を更新するには、同じ組織名と Apple ID を使用します。

APNs 証明書の有効期限を調べるには、XenMobile コンソールで [設定] > [証明書] の順にクリックします。証明書の有効期限が切れた場合、その証明書を取り消さないでください。

1. Microsoft IIS、キーチェーンアクセス (macOS)、または OpenSSL を使用して CSR を生成します。CSR の生成について詳しくは、「[証明書署名要求の作成](#)」を参照してください。
2. Web ブラウザーで[XenMobile ツール](#)に移動します。次に、[プッシュ通知証明書の署名要求] を選択します。
3. [+ Upload the CSR] をクリックします。
4. ダイアログボックスで CSR に移動し、[開く]、[署名] の順にクリックします。
5. .plist ファイルを受信したら保存します。
6. 手順 3 のページで、[Apple Push Certificates Portal](#) をクリックしてサインオンします。
7. 更新する証明書を選択して [更新] をクリックします。
8. .plist ファイルをアップロードします。出力として.pem ファイルを受信します。.pem ファイルを保存します。
9. この.pem ファイルを使用し、(手順 1 で CSR を作成するために使用した方法に従って) CSR を完了します。

10. 証明書を.pfx ファイルとしてエクスポートします。

XenMobile コンソールで.pfx ファイルをインポートし、以下の手順を実行して構成を完了します：

1. [設定] > [証明書] > [インポート] の順に選択します。
2. [インポート] メニューから、[キーストア] を選択します。
3. [キーストアの種類] メニューから、[PKCS # 12] を選択します。
4. [使用目的] から、[APNs] を選択します。

Import ×

You can import certificates or keystores used by PKI components. You can import several certificates, but you can only have one certificate active at a time. Use the [APNs portal](#) on the Endpoint Management Tools page to create the APNs certificate.

Import Keystore

Keystore type PKCS#12

Use as APNs

Keystore file *

Password *

Description

5. [キーストアファイル] では、[ブラウザー] をクリックしてファイルに移動します。
6. [パスワード] ボックスに、証明書のパスワードを入力します。
7. 必要に応じて [説明] に入力します。
8. [インポート] をクリックします。

XenMobile で [証明書] ページにリダイレクトされます。[名前]、[状態]、[有効期限開始]、および [有効期限終了] フィールドが更新されます。

Citrix Files での SAML によるシングルサインオン

March 3, 2021

XenMobile と Citrix Content Collaboration を構成して、SAML (Security Assertion Markup Language: セキュリティアサーションマークアップランゲージ) を使用した Citrix Files モバイルアプリへのシングルサインオン (SSO: Single Sign-On) アクセスを提供することができます。この機能には次のものが含まれます:

- MAM SDK 対応か、MDX Service または MDX Toolkit を使用してラップされた Citrix Files アプリ
- ラップされていない Citrix Files クライアント (Web サイト、Outlook Plug-in、同期クライアントなど)
- ラップされた **Citrix Files** アプリの場合。Citrix Files モバイルアプリを介して Citrix Files にログオンするユーザーは、ユーザー認証のために Secure Hub にリダイレクトされ、SAML トークンを取得します。認証が成功した後で、Citrix Files モバイルアプリから Content Collaboration に SAML トークンが送信されます。最初のログオンの後、ユーザーは SSO を介して Citrix Files モバイルアプリにアクセスできます。また、毎回ログオンしなくても、Secure Mail のメールに Content Collaboration からドキュメントを添付できます。
- ラップされていない **Citrix Files** クライアントの場合。Web ブラウザーまたはほかの Citrix Files クライアントを介して Citrix Files にログオンするユーザーは、XenMobile にリダイレクトされます。XenMobile で認証されると、ユーザーは Content Collaboration に送信された SAML トークンを取得します。最初のログオンの後は、毎回ログオンしなくてもユーザーは SSO を介して Citrix Files クライアントにアクセスできます。

XenMobile を Content Collaboration の SAML ID プロバイダー (IDP) として使用するには、この記事で説明するように、Enterprise アカウントを使用するように XenMobile を構成する必要があります。または、Storage Zone Connector でのみ動作するように XenMobile を構成することもできます。詳しくは、「[XenMobile で Citrix Content Collaboration を使用する](#)」を参照してください。

詳細なリファレンスアーキテクチャ図については、「[アーキテクチャ](#)」を参照してください。

前提条件

XenMobile および Citrix Files アプリに SSO を構成する前に、以下の前提条件を満たす必要があります:

- MAM SDK、MDX Service、または互換性があるバージョンの MDX Toolkit (Citrix Files モバイルアプリ用)。
詳しくは、「[XenMobile の互換性](#)」を参照してください。
- 互換性があるバージョンの Citrix Files モバイルアプリと Secure Hub。
- Content Collaboration 管理者アカウント。
- XenMobile と Content Collaboration 間の確認された接続。

Content Collaboration アクセスの構成

Content Collaboration のために SAML を設定する前に、以下のように Content Collaboration アクセス情報を入力します:

1. XenMobile Web コンソールで、[構成] の [ShareFile] をクリックします。[ShareFile] 構成ページが開きます。コンソールには、ShareFile ではなく Content Collaboration という用語が表示される場合があります。

The screenshot shows the 'Content Collaboration' configuration page. At the top, it says 'Configure settings to connect to the Content Collaboration and administrator service accounts for user account management.' The 'Domain' field is set to '.sharefile.com'. Under 'Assign to delivery groups', there is a search box with 'Type to search' and a 'Search' button. Below the search box, there are four checkboxes: 'AllUsers', 'Local Policy', 'o87', and 'Local'. The 'Content Collaboration Administrator Account Logon' section has a 'User name' field with '.com' and a 'Password' field with the placeholder 'Enter new password'. There is a green 'Test Connection' button. The 'User account provisioning' section has a toggle switch set to 'OFF'. The 'App Internal name' field is set to 'ShareFile_SAML'. The 'SAML certificate' section has a 'Name' field set to 'example.com'. At the bottom, it says 'Advanced Content Collaboration Configuration'.

2. 次の設定を構成します:

- ドメイン: Content Collaboration サブドメイン名を入力します。例: `example.sharefile.com`。
- デリバリーグループに割り当て: Content Collaboration と共に SSO を使用するデリバリーグループを選択または検索します。
- **ShareFile** 管理者アカウントログオン
- ユーザー名: Content Collaboration 管理者のユーザー名を入力します。このユーザーには管理特権が必要です。
- パスワード: Content Collaboration 管理者のパスワードを入力します。
- ユーザーアカウントのプロビジョニング: この設定は無効のままにします。ユーザープロビジョニングに Content Collaboration ユーザー管理ツールを使用します。「[ユーザーアカウントと配布グループ](#)」

[のプロビジョニング](#)」を参照してください。

3. [接続のテスト] をクリックして、Content Collaboration 管理者アカウントのユーザー名とパスワードが特定の Content Collaboration アカウントに対して認証されることを検証します。
4. [保存] をクリックします。
 - XenMobile が Content Collaboration と同期して、Content Collaboration の [ShareFile 発行者/エンティティ ID] と [ログイン URL] の設定が更新されます。
 - [構成] > [ShareFile] ページにアプリの内部名が表示されます。アプリの内部名は、後述の「Citrix Files.com の SSO 設定を変更する」で説明する手順を完了するために必要になります。

ラップされた Citrix Files MDX アプリ用の SAML の設定

ラップされた Citrix Files MDX アプリを使用したシングルサインオン構成に Citrix Gateway を使用する必要はありません。Web サイト、Outlook Plug-in、同期クライアントなど、ラップされていない Citrix Files クライアントのアクセスを構成するには、「ほかの Citrix Files クライアントのために Citrix Gateway を構成する」を参照してください。

以下の手順が iOS および Android のアプリおよびデバイスに当てはまります。ラップされた Citrix Files MDX アプリ用に SAML を構成するには:

1. MDX Toolkit で Citrix Files モバイルアプリをラップします。MDX Toolkit によるアプリのラップについては、「[MDX Toolkit によるアプリのラップ](#)」を参照してください。
2. XenMobile コンソールで、ラップされた Citrix Files モバイルアプリをアップロードします。MDX アプリをアップロードする方法については、「[XenMobile に MDX アプリを追加するには](#)」を参照してください。
3. SAML 設定の検証: 上記の手順で構成した管理者のユーザー名とパスワードで Content Collaboration にログインします。
4. Content Collaboration および XenMobile が同じタイムゾーンで構成されていることを確認します。構成したタイムゾーンに関して、XenMobile に正しい時刻が表示されていることを確認します。そうでない場合、SSO が失敗する可能性があります。

Citrix Files モバイルアプリの検証

1. ユーザーデバイスに Secure Hub をインストールして構成します。
2. XenMobile Store から Citrix Files モバイルアプリをダウンロードしてインストールします。
3. ユーザー名やパスワードの入力を求められずに Citrix Files が開始されます。

Secure Mail による検証

1. まだ行っていない場合は、ユーザーデバイスに Secure Hub をインストールして構成します。

2. XenMobile Store から Secure Mail をダウンロード、インストール、および設定します。
3. 新規メールを開いて [Citrix Files から添付] をタップします。メールに添付できるファイルがユーザー名とパスワードを入力しなくても表示されます。

ほかの Citrix Files クライアントのために Citrix Gateway を構成する

Web サイト、Outlook Plug-in、Sync クライアントなどのラップされていない Citrix Files クライアントへのアクセスを構成するには、以下のように Citrix Gateway を構成して、SAML ID プロバイダーとしての XenMobile の使用をサポートする必要があります。

- ホームページのリダイレクトを無効にする。
- Citrix Files のセッションポリシーとプロファイルを作成する。
- Citrix Gateway 仮想サーバーにポリシーを構成する。

ホームページのリダイレクトを無効にする

/cginfra パスから送られる要求に対するデフォルトの動作を無効にします。この操作により、ユーザーは、構成されたホームページの代わりに本来要求された内部 URL を見ることができるようになります。

1. XenMobile のログオンに使用される Citrix Gateway 仮想サーバーの設定を編集します。Citrix ADC で、[他の設定] に移動して [ホームページにリダイレクト] チェックボックスをオフにします。

The screenshot shows the 'Other Settings' configuration page in Citrix ADC. The 'Redirect to Home page' checkbox is checked. The 'Listen Policy Expression' field is set to 'NONE'. The 'ShareFile' field is empty. The 'Citrix Endpoint Management' field is highlighted with a red box. The 'L2 Connection' checkbox is unchecked. An 'OK' button is visible at the bottom.

2. [ShareFile] (現在の Content Collaboration) の下に XenMobile の内部サーバー名およびポート番号を入力します。
3. **Citrix Endpoint Management** で、XenMobile の URL を入力します。使用するバージョンの Citrix Gateway が、古い製品名 **AppController** を参照している場合があります。

この構成により、/cginfra パスを介して入力した URL に対する要求が承認されます。

Citrix Files のセッションポリシーと要求プロファイルを作成する

以下の設定を構成して Citrix Files セッションポリシーと要求プロファイルを作成します：

1. Citrix Gateway 構成ユーティリティの左側のナビゲーションペインで、[**Citrix Gateway**] > [ポリシー] > [セッション] の順にクリックします。
2. セッションポリシーを作成します。[**Policies**] タブで [**Add**] をクリックします。
3. [**Name**] ボックスに「**ShareFile_Policy**」と入力します。
4. [**+**] をクリックして操作を作成します。[**Create Session Profile**] ページが開きます。

Configure NetScaler Gateway Session Profile

Configure NetScaler Gateway Session Profile

Name
Sharefile_Profile

Unchecked Override Global check box indicates that the value is inherited from Global NetScaler Gateway Parameters.

Network Configuration Client Experience Security Published Applications

Accounting Policy

Override Global

Display Home Page

Home Page
none

URL for Web-Based Email

Split Tunnel*
OFF

Session Time-out (mins)
1

Client Idle Time-out (mins)

Clientless Access*
Allow

Clientless Access URL Encoding*
Obscure

Clientless Access Persistent Cookie*
DENY

Plug-in Type*
Windows/MAC OS X

Single Sign-on to Web Applications

Credential Index*
PRIMARY

KCD Account

次の設定を構成します：

- **Name**: 「**ShareFile_Profile**」と入力します。
- [**Client Experience**] タブをクリックし、以下の設定を構成します：
 - **Home Page**: 「**none**」と入力します。
 - **Session Time-out (mins)**: 「**1**」と入力します。
 - **Single Sign-on to Web Applications**: この設定をクリックします。

- **Credential Index:** [PRIMARY] をクリックします。
- [Published Applications] タブをクリックします。

Configure NetScaler Gateway Session Profile

Configure NetScaler Gateway Session Profile

Name
Sharefile_Profile

Unchecked Override Global check box indicates that the value is inherited from Global NetScaler Gateway Parameters.

Network Configuration Client Experience Security **Published Applications**

Override Global

ICA Proxy*
ON

Web Interface Address
https://xms.citrix.lab:8443 ?

Web Interface Address Type*
IPV4

Web Interface Portal Mode*
NORMAL

Single Sign-on Domain
citrix

Citrix Receiver Home Page

Account Services Address

OK Close

次の設定を構成します:

- **ICA Proxy:** [ON] を選択します。
- **Web Interface Address:** XenMobile Server の URL を入力します。
- **Single Sign-on Domain:** Active Directory ドメイン名を入力します。

Citrix Gateway セッションプロファイルを構成するとき、[Single Sign-on Domain] に入力するドメインサフィックスを LDAP に定義する XenMobile ドメインエイリアスと一致させる必要があります。

5. [Create] をクリックしてセッションプロファイルを定義します。
6. [Expression Editor] をクリックします。

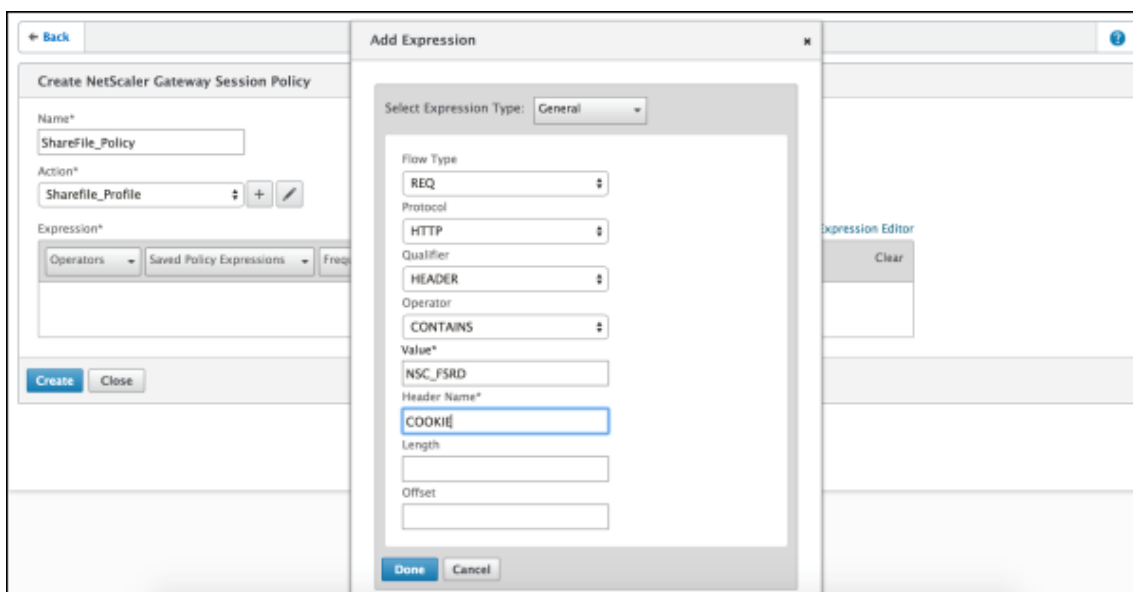

次の設定を構成します：

- **Value:** 「NSC_FSRD」と入力します。
- **Header Name:** 「COOKIE」と入力します。

7. **[Create]** をクリックしてから、**[Close]** をクリックします。

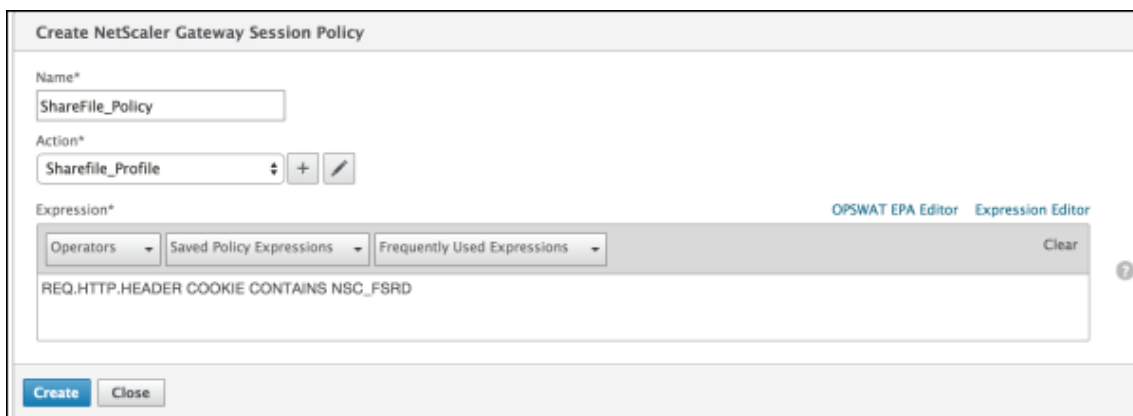

Citrix Gateway 仮想サーバーにポリシーを構成する

以下の設定を Citrix Gateway 仮想サーバーに構成します。

1. Citrix Gateway 構成ユーティリティの左側のナビゲーションペインで、**[Citrix Gateway] > [Virtual Servers]** をクリックします。
2. **[Details]** ペインで Citrix Gateway 仮想サーバーをクリックします。
3. **[編集]** をクリックします。
4. **[Configured policies]** の **[Session policies]** をクリックし、**[Add binding]** をクリックします。

5. **[ShareFile_Policy]** を選択します。
6. このポリシーの優先順位が一覧表示されるほかのポリシーよりも高くなるように、選択したポリシーに対して自動生成される **[Priority]** の番号を最も小さい数に変更します。例:

Priority	Policy Name	Expression	Action
10	ShareFile_Policy	REQ.HTTP.HEADER Cookie CONTAINS NSC_FSRD	Sharefile_Profile
100	PL_OS_10.217.232.36	REQ.HTTP.HEADER User-Agent CONTAINS CitrixR...	AC_OS_10.217.232.36_A_
100	PL_WB_10.217.232.36	REQ.HTTP.HEADER User-Agent NOTCONTAINS Cl...	AC_WB_10.217.232.36_A_
100	PL_AG_PLG_10.217.232.36	REQ.HTTP.HEADER User-Agent NOTCONTAINS Cl...	AC_AG_PLG_10.217.232.36_A_

7. **[Done]** をクリックして、Citrix ADC 構成を保存します。

Citrix Files.com の SSO 設定を変更する

MDX および非 MDX Citrix Files アプリの両方に対して以下の変更を行います。

重要:

内部アプリケーション名に新しい番号が追加されます:

- Citrix Files アプリの編集または再作成の都度
- XenMobile での Content Collaboration 設定の変更の都度

このため、Citrix Files Web サイトでログイン URL も更新して、更新されたアプリ名を反映する必要があります。

1. Content Collaboration アカウント (<https://<subdomain>.sharefile.com>) に Content Collaboration 管理者としてログオンします。
2. Content Collaboration Web インターフェイスで **[管理]** をクリックし、**[シングルサインオン設定の構成]** を選択します。
3. **[ログイン URL]** を以下のように編集します:

編集前の **[ログイン URL]** の例は次のとおりです: https://xms.citrix.lab/samlsp/websso.do?action=authenticateUser&app=ShareFile_SAML_SP&reqtype=1

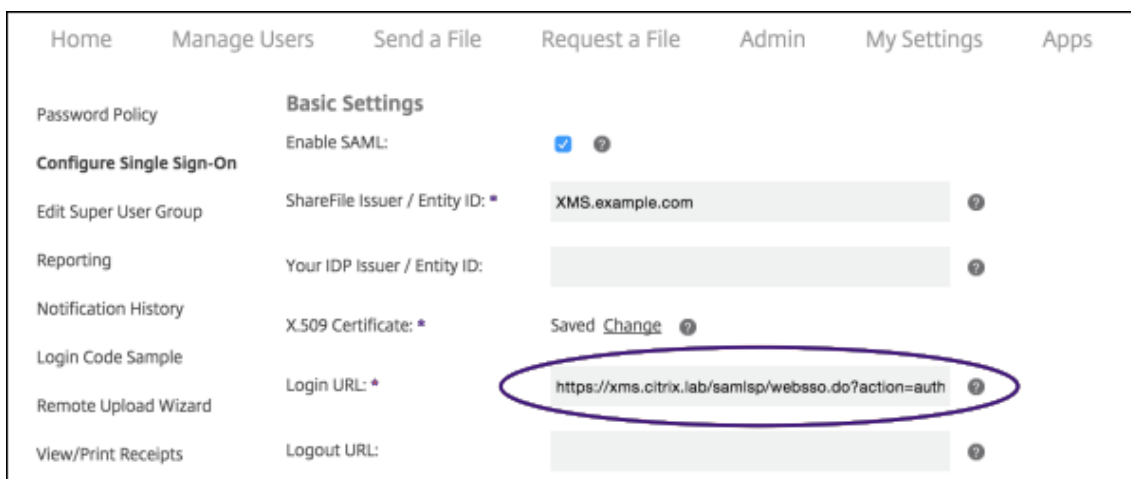

- Citrix Gateway 仮想サーバーの外部 FQDN および「**/cginfra/https/**」を XenMobile Server の FQDN の前に挿入し、XenMobile の FQDN の後に「**8443**」を追加します。

編集した URL の例は次のとおりです: https://nsgateway.acme.com/cginfra/https/xms.citrix.lab:8443/samlsp/websso.do?action=authenticateUser&app=ShareFile_SAML_SP&reqtype=1

- パラメーター `&app=ShareFile_SAML_SP` を、Citrix Files 内部アプリ名に変更します。内部名はデフォルトで「ShareFile_SAML」です。ただし、構成を変更するたびに、内部名に数字が付加されます (例: ShareFile_SAML_2、ShareFile_SAML_3)。アプリの内部名は、[構成] > [ShareFile] ページで調べることができます。

編集した URL の例は次のとおりです: https://nsgateway.acme.com/cginfra/https/xms.citrix.lab:8443/samlsp/websso.do?action=authenticateUser&app=ShareFile_SAML&reqtype=1

- 「`&nssso=true`」を URL の最後に追加します。

最終的な URL の例は次のとおりです: https://nsgateway.acme.com/cginfra/https/xms.citrix.lab:8443/samlsp/websso.do?action=authenticateUser&app=ShareFile_SAML&reqtype=1&nssso=true

4. [オプション設定] の下の [Web 認証の有効化] チェックボックスをオンにします。

Optional Settings

Require SSO Login: ?

SSO IP Range: ?

SP-Initiated SSO certificate: HTTP Redirect with no signature ?

Enable Web Authentication: ?

SP-Initiated Auth Context: User Name and Password Minimum ?

Active Profile Cookies: ?

Save Cancel

構成を検証する

以下の操作を実行して構成を検証します。

1. ブラウザーで<https://<subdomain>sharefile.com/saml/login>にアクセスします。

Citrix Gateway のログオンフォームにリダイレクトされます。リダイレクトされない場合は前の構成設定を検証します。

2. Citrix Gateway および構成した XenMobile 環境のユーザー名とパスワードを入力します。

[.<subdomain>.sharefile.com](https://<subdomain>.sharefile.com)の Citrix Files フォルダが表示されます。Citrix Files フォルダが表示されない場合は、正しいログオン資格情報を入力したかどうか確認します。

ID プロバイダーとしての **Azure Active Directory**

May 20, 2021

Azure Active Directory (AAD) を ID プロバイダー (IDP) として構成すると、ユーザーは各自の Azure 資格情報を使って XenMobile に登録できます。

iOS、Android、および Windows 10 のデバイスがサポートされています。iOS および Android デバイスは Secure Hub を通じて登録します。この認証方法は、Citrix Secure Hub 経由で MDM に登録するユーザーが利用できます。MAM に登録しているデバイスは、AAD 資格情報を使用して認証できません。Secure Hub を MDM+MAM で使用するには、XenMobile で MAM 登録に Citrix Gateway を使用するよう構成します。詳しくは、「[Citrix Gateway と XenMobile](#)」を参照してください。

Azure を ID プロバイダーとして構成するには、[設定] > [認証] > [IDP] の順に選択します。[IDP] ページは、このバージョンの XenMobile で新しく追加されています。XenMobile の以前のバージョンでは、Azure の構成は [設定] > [Microsoft Azure] で行いました。

要件

- バージョンおよびライセンス
 - iOS デバイスまたは Android デバイスを登録するには、Secure Hub 10.5.5 が必要となります。
 - Windows 10 デバイスを登録するには、Microsoft Azure プレミアムライセンスが必要となります。
- ディレクトリサービスと認証
 - XenMobile Server は、証明書ベースの認証用に構成する必要があります。
 - Citrix ADC を認証で使用している場合は、Citrix ADC を証明書ベースの認証に構成する必要があります。
 - Secure Hub 認証は Azure AD を使用し、Azure AD で定義された認証モードを履行します。
 - XenMobile Server は、LDAP を使用して Windows Active Directory (AD) に接続する必要があります。ローカル LDAP サーバーを Azure AD と同期するように構成します。

認証フロー

デバイスが Secure Hub を使用して登録され、Azure を ID プロバイダーとして使用するよう XenMobile が構成される場合:

1. ユーザーは自分のデバイスの Secure Hub に表示された Azure AD ログイン画面で、Azure Active Directory のユーザー名とパスワードを入力します。
2. Azure AD はそのユーザーを認証し、ID トークンを送信します。
3. Secure Hub は ID トークンを XenMobile Server と共有します。
4. XenMobile は、ID トークンと、ID トークンの中のユーザー情報を確認します。XenMobile はセッション ID を返送します。

Azure アカウント設定

Azure AD を ID プロバイダーとして使用するには、まず Azure アカウントにログインして以下の変更をします。

1. カスタムドメインを登録して、ドメインを検証します。詳しくは、「[Azure Active Directory に独自のドメイン名を追加する](#)」を参照してください。
2. ディレクトリ統合ツールを使用して、オンプレミスのディレクトリを Azure Active Directory に拡張します。詳しくは、「[ディレクトリ統合](#)」を参照してください。

Azure AD を使用して Windows 10 デバイスを登録するには、Azure アカウントに以下の変更をします。

1. MDM を Azure AD の信頼できるパーティーにします。そのためには、[**Azure Active Directory**] > [アプリケーション] をクリックして、[追加] をクリックします。
2. ギャラリーの [アプリケーションを追加する] を選択します。[モバイルデバイス管理] に移動して、オンプレミスの **MDM** アプリケーションを選択します。設定を保存します。

Citrix XenMobile クラウドの契約をした場合でも、オンプレミスアプリケーションを選択します。Microsoft の用語では非マルチテナントアプリケーションは、オンプレミス MDM アプリケーションです。

3. アプリケーションで、XenMobile Server 検出、使用条件エンドポイント、および APP ID URI を構成します。
 - **MDM 検出 URL:** <https://<FQDN>:8443/<instanceName>/wpe>
 - **MDM 利用規約 URL:** <https://<FQDN>:8443/<instanceName>/wpe/tou>
 - **アプリ ID URI:** <https://<FQDN>:8443/>
4. 手順 2 で作成したオンプレミス MDM アプリケーションを選択します。[**Manage devices for these users**] オプションを有効にして、すべてのユーザーまたは特定のユーザーグループに対して MDM 管理を有効にします。

Windows 10 デバイスに Azure AD を使用することについて詳しくは、Microsoft の記事「[Azure Active Directory と MDM の統合](#)」を参照してください。

Azure AD を ID プロバイダーとして構成

1. Azure アカウントから以下のように必要な情報を探して記録します。
 - テナント ID - Azure アプリケーション設定ページに記載
 - Azure AD を使用して Windows 10 デバイスを登録する場合は、以下についても必要です。
 - アプリ **ID URI:** XenMobile を実行しているサーバーの URL
 - クライアント **ID:** Azure の構成ページのアプリの一意の識別子
 - キー: Azure アプリケーション設定ページに記載
2. XenMobile コンソールで、右上の歯車アイコンをクリックします。[設定] ページが開きます。
3. [認証] の下の [**ID** プロバイダー (**IDP**)] をクリックします。[**ID** プロバイダー] ページが開きます。

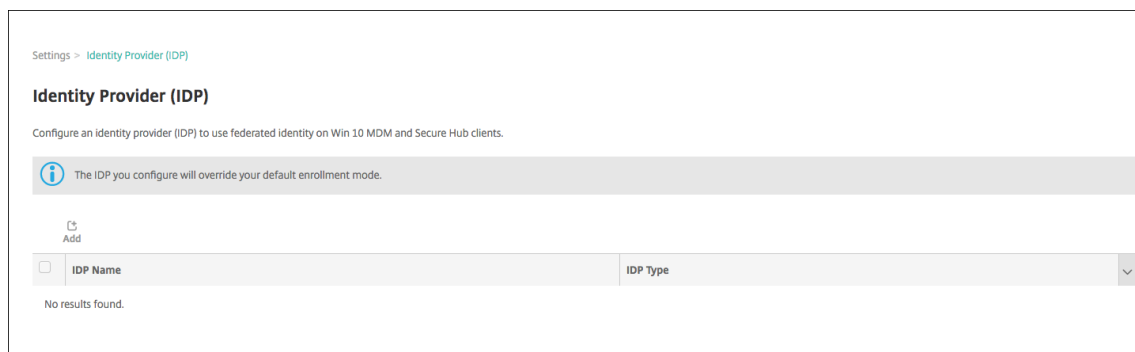

4. [追加] をクリックします。[**IDP** 構成] ページが開きます。

5. ID プロバイダーの以下の情報を構成します。

- **IDP 名**: 作成している ID プロバイダー接続の名前を入力します。
- **IDP の種類**: ID プロバイダーの種類として Azure Active Directory を選択します。
- **テナント ID**: Azure アプリケーション設定のページから値をコピーします。ブラウザのアドレスバーに表示されている、数字と文字から成る部分をコピーします。

たとえば、<https://manage.windowsazure.com/acmew.onmicrosoft.com##workspaces/ActiveDirectoryExtensin/Directory/abc213-abc123-abc123/onprem...> ではテナント ID は次のとおりです: **abc123-abc123-abc123**

Settings > Identity Provider (IDP) > Add IDP

Identity Provider (IDP)

- 1 Discovery URL
- 2 Client Type
- Win 10 MDM
- Secure Hub
- 3 IDP Claims Usage
- 4 Summary

Discovery URL
Set up a connection to your identity provider (IDP).

IDP Name* Azure AD Config ⓘ

IDP Type* Azure Active Directory ⓘ

Tenant ID* ⓘ

IDP Configuration

These fields are filled in automatically when you provide your tenant ID.

OpenID Connect Discovery endpoint (URL) <https://login.windows.net/> ⓘ

Authorize endpoint (URL)* <https://login.windows.net/> ⓘ

Token endpoint (URL)* <https://login.windows.net/> ⓘ

jwks_uri (JSON Web Key Set URI)* <https://login.windows.net/common/discovery/keys> ⓘ

End Session endpoint (URL) <https://login.windows.net/> ⓘ

Next >

6. 残りのフィールドは自動的に入力されます。入力後、[次へ] をクリックします。

7. Azure AD を使用して Windows 10 デバイスを MDM 登録するために XenMobile を構成するには、以下の設定を構成します。この任意の手順をスキップするには、[Win 10 MDM] をオフにします。

- **アプリ ID URI**: Azure 設定の構成時に入力した、XenMobile Server の URL を入力します。
- **クライアント ID**: Azure 構成のページから値をコピーして貼り付けます。クライアント ID はアプリの一意の識別子です。
- **キー**: Azure アプリケーション設定のページから値をコピーします。[キー] の下で、一覧から期間を選択し、設定を保存します。キーは、コピーしてこのフィールドに貼り付けることができます。キーは、Microsoft Azure AD でアプリがデータを読み取ったり書き込んだりする場合に必要です。

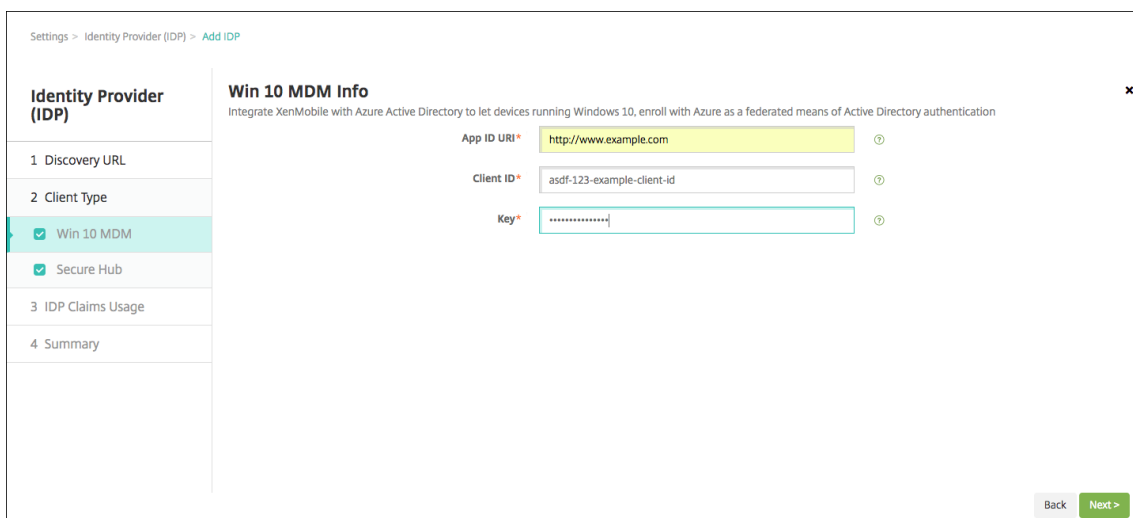

8. [次へ] をクリックします。

Citrix は Secure Hub を Microsoft Azure と共に登録し、その情報をメンテナンスしています。この画面は、Secure Hub が Azure Active Directory と通信するのに使用する詳細情報を表示します。このページは将来この情報を変更することが必要になった場合に使用されます。このページは Citrix が変更の通知をしたときのみ編集します。

9. [次へ] をクリックします。

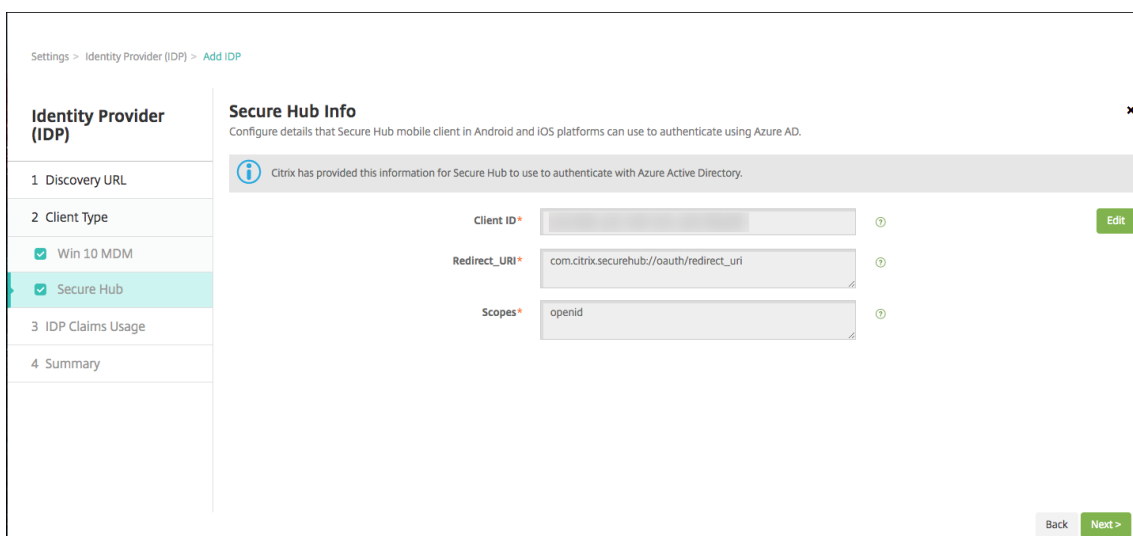

10. ID プロバイダーが指定するユーザー識別子の種類を選択します。

- ユーザー識別子の種類: リストから **[userPrincipalName]** を選択します。
- ユーザー識別子の文字列: このフィールドは自動入力されます。

11. [次へ] をクリックします。

12. [設定の適用] ページで内容を確認し、[保存] をクリックします。

ユーザーエクスペリエンスとは

1. Secure Hub を起動します。次に、XenMobile Server の完全修飾ドメイン名 (FQDN)、ユーザープリンシパル名 (UPN)、またはメールアドレスを入力します。

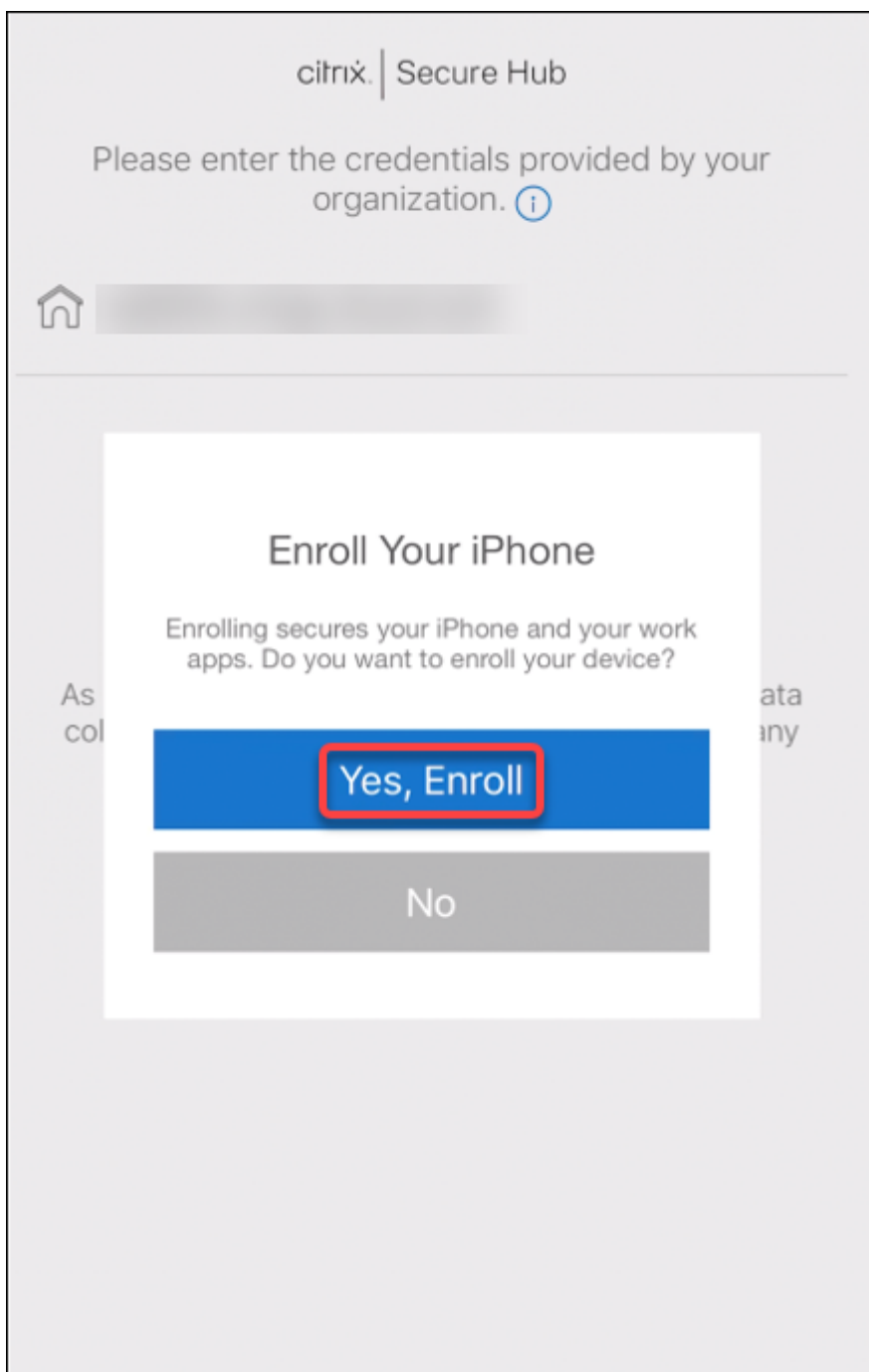

2. 次に、[はい、登録します] をクリックします。

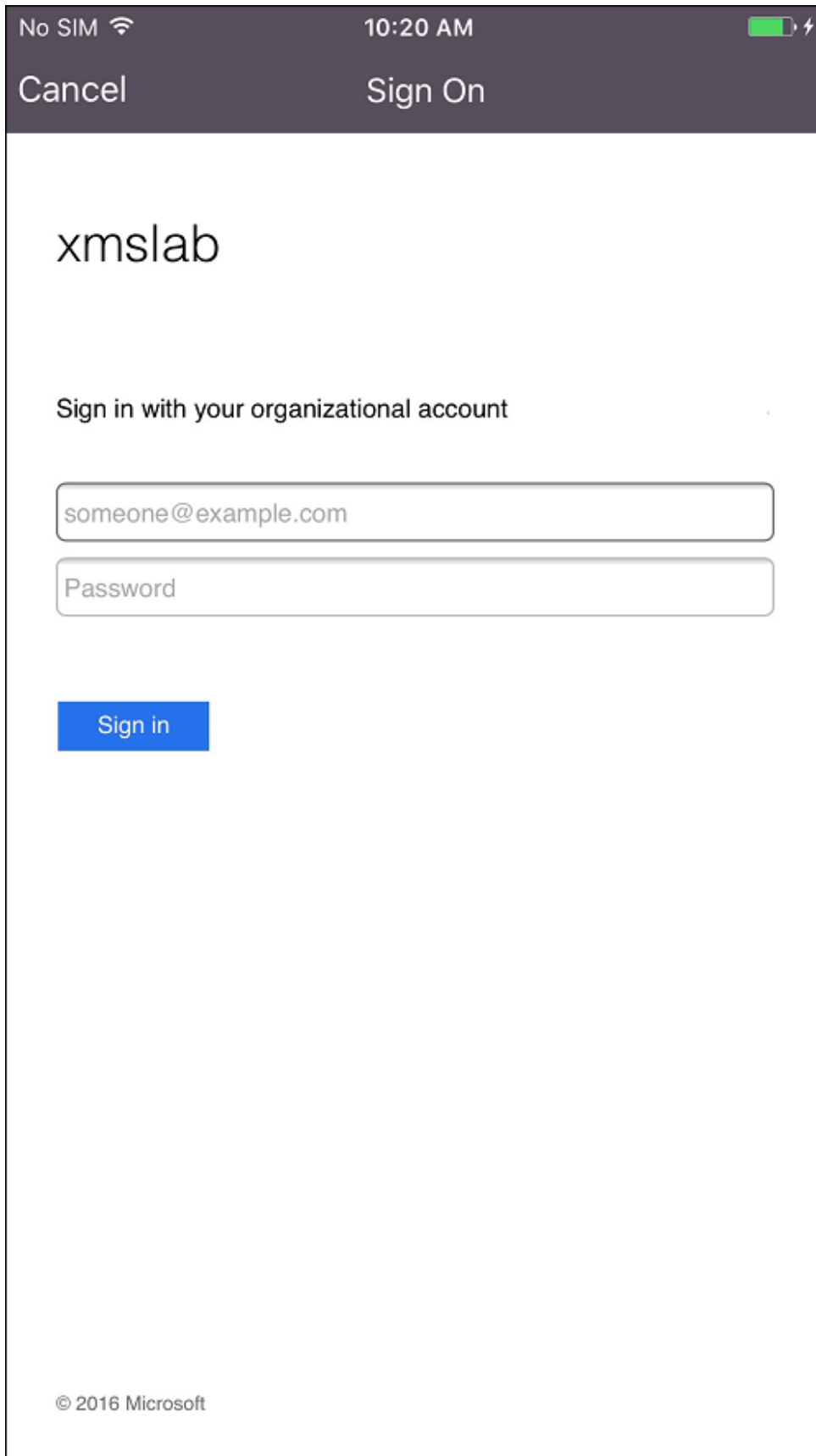

3. Azure AD 資格情報を使用してログオンします。

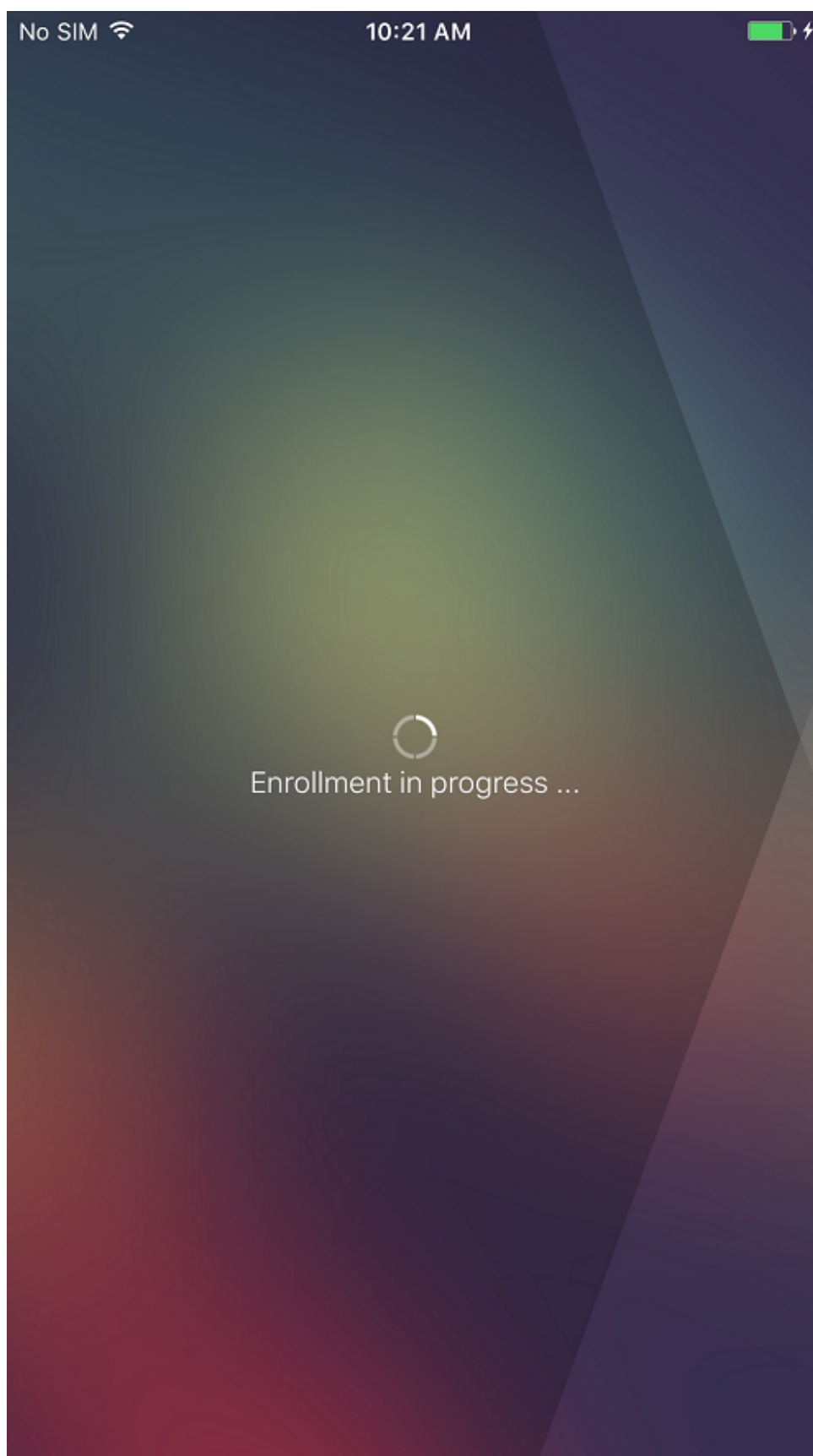

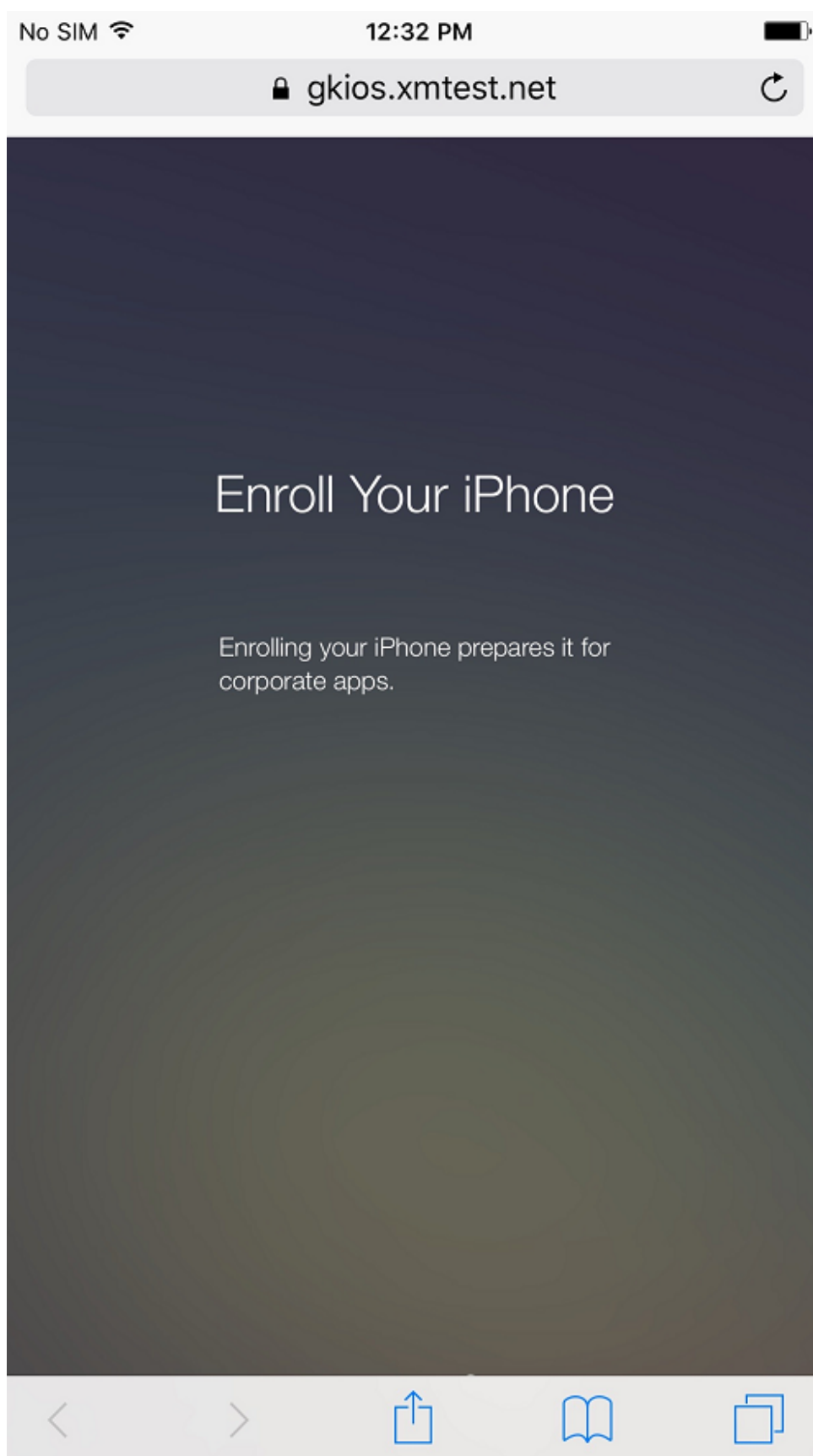

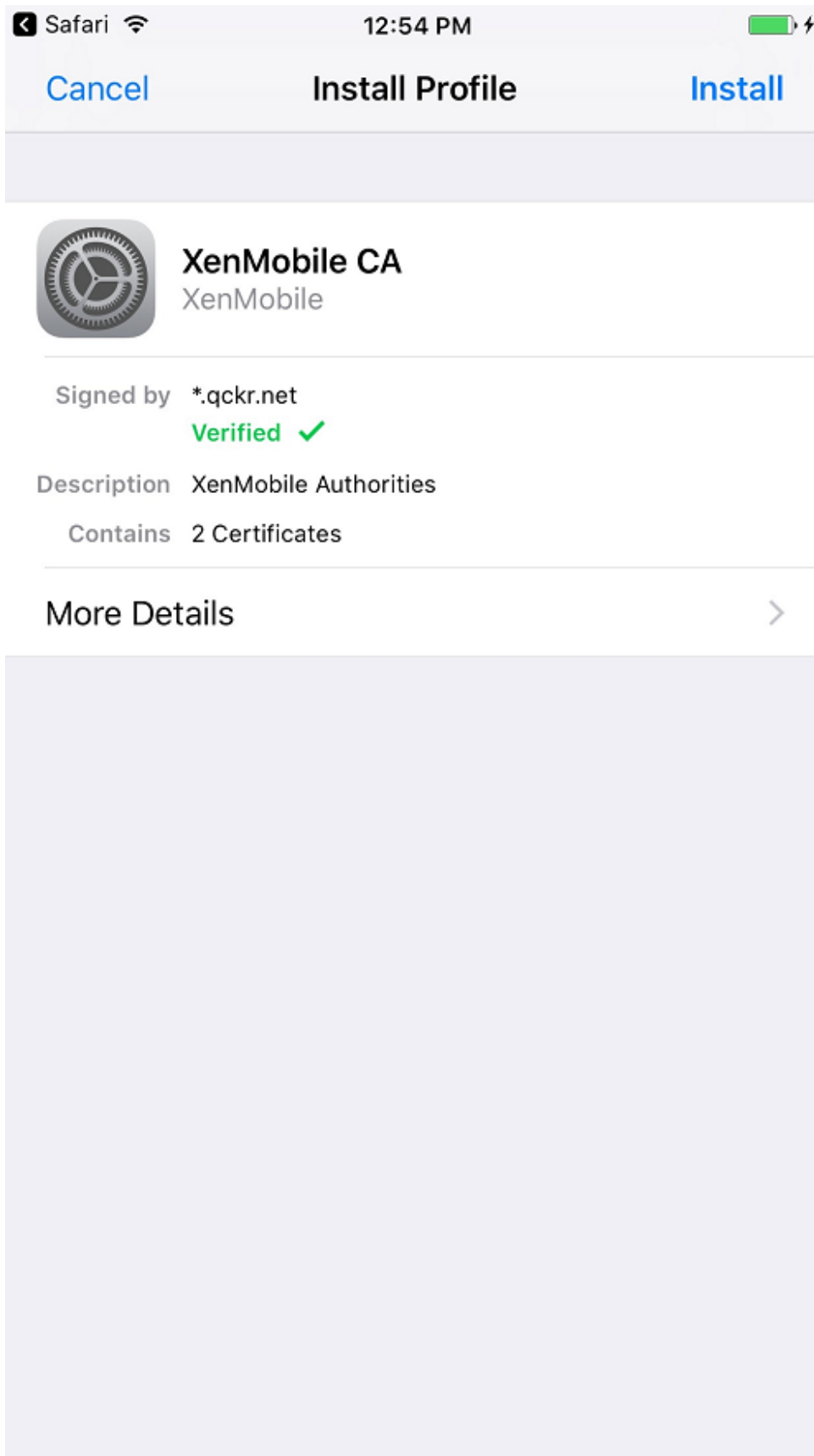

4. Secure Hub によるその他の登録と同じ方法で登録手順を完了します。

注:

XenMobile は登録招待状の Azure AD による認証をサポートしていません。登録 URL を含む登録招待状をユーザーに送信する場合は、ユーザーは Azure AD の代わりに LDAP を使用して認証します。

派生資格情報

March 30, 2021

派生資格情報によって、モバイルデバイスに強力なユーザー認証が得られます。この資格情報は、スマートカードが提供するもので、カードではなくモバイルデバイスの中に存在します。スマートカードは、Personal Identity Verification (PIV) カードです。

派生資格情報は、UPN などのユーザー識別子を含む登録証明書です。XenMobile は、資格情報プロバイダーから取得した資格情報を、デバイスのセキュアなボルトに保存します。

XenMobile では、デバイスの登録と認証に派生資格情報を使用できます。派生資格情報用に構成された場合、XenMobile では登録招待状や他の登録セキュリティモードはサポートされません。Citrix では iOS の登録で派生資格情報を使用できます。

アーキテクチャ

登録の場合は、XenMobile Server は、以下の図に示す通り、コンポーネントに接続します。

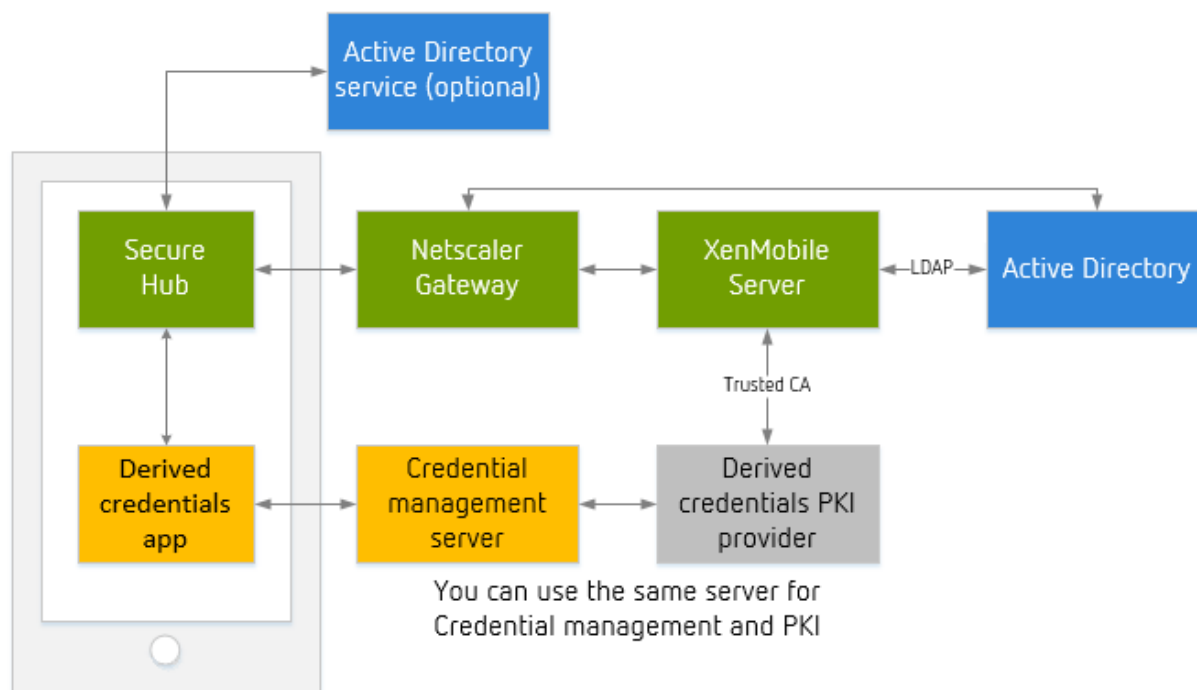

- デバイス登録中に、Secure Hub は派生資格情報アプリから証明書を取得します。
- 派生資格情報アプリは、登録中に資格情報管理サーバーと通信します。
- 資格情報管理サーバーとサードパーティ PKI プロバイダーについては、同一のサーバーを使用することも、別のサーバーを使用することもできます。
- XenMobile Server はサードパーティ PKI サーバーに接続して、証明書を取得します。

要件

- Citrix Secure Hub をダウンロードしてインストールします。
- 派生資格情報を使用して、アプリをダウンロードして構成します：
 - **Entrust Datacard** の場合：
 - * XenMobile の登録前に、デバイスで Citrix Derived Credentials Manager アプリをダウンロードしてインストールします。Derived Credentials Manager アプリは、Citrix の ID プロバイダーアプリです。以下は、このアプリのロゴです。

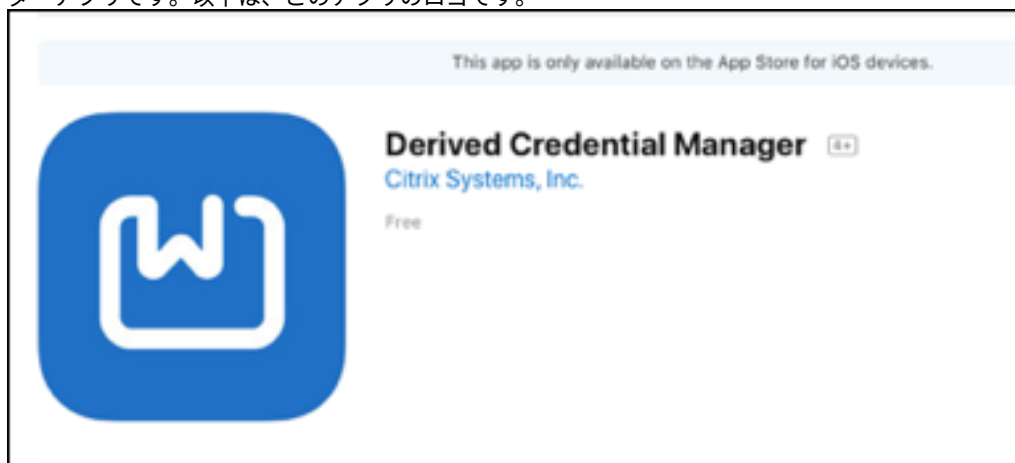

- * Citrix Derived Credentials Manager アプリは、新しい登録のみをサポートします。デバイスユーザーは再登録する必要があります。
 - XenMobile Server バージョン 10.8 以降。
 - デバイスを MDM+MAM で登録する必要があります。
- その他の派生情報資格プロバイダー：その他の資格情報ソリューションのほとんどは、おそらく XenMobile と互換性がありますが、実稼働させる前に統合テストをしてください。
- 資格情報プロバイダーサーバーに証明書を発行する証明機関のルート証明書を持つ必要があります。その設定によって、XenMobile は登録中にデジタル署名済みの証明書を受信することができます。証明書の追加について詳しくは、「[証明書と認証](#)」を参照してください。
 - ユーザーのメールアドレスが LDAP ドメインと異なる場合は、メールアドレスを、[設定] > [LDAP] のドメインエイリアス設定に含めます。たとえば、メールアドレスのドメインが `citrix.com` で、LDAP ドメイン名が `sample.com` の場合は、ドメインエイリアスを `sample.com`, `citrix.com` に設定します。
 - XenMobile は共有デバイスで派生資格情報の使用をサポートしていません。

- ユーザー ID 証明書
 - サブジェクトの別名フィールドのユーザー名は、SubjectAltName 拡張の otherName フィールド、rfc822Name フィールド、または dNSName フィールドの形式である必要があります。その他のフィールドはサポートされていません。サブジェクトの別名については、RFC、<https://www.ietf.org/rfc/rfc5280.txt>を参照してください。
 - メールまたは CN のサブジェクトフィールド内のユーザー ID はサポートされていません。
- 証明書認証または証明書 + セキュリティトークン認証用に構成された Citrix Gateway

派生資格情報の有効化

デフォルト設定では、XenMobile コンソールには、[設定] > [派生資格情報] のページがありません。

派生資格情報のインターフェイスを有効にするには：

- [設定] > [サーバープロパティ] の順に移動し、サーバー属性 **derived.credentials.enable** を追加してプロパティを **true** に設定します。

Settings > Server Properties > Edit New Server Property

Edit New Server Property

Key	<input type="text" value="derived.credentials.enable"/>
Value*	<input type="text" value="true"/>
Display name*	<input type="text" value="derived.credentials.enable"/>
Description	<input type="text"/>

派生資格情報の構成

XenMobile との統合を計画している派生資格情報プロバイダー向けの実用的な構成があることを前提としています。XenMobile を構成すると、サーバーとの通信が可能になります。また、XenMobile に追加済みの派生資格情報の CA 証明書を選択するか、CA 証明書をインポートできます。

その CA 証明書のオンライン証明書状態プロトコル (OCSP) サポートをアクティブにすることができます。OCSP については、「PKI エンティティ」の「任意 CA」を参照してください。

1. XenMobile コンソールで、[設定] > [iOS の派生資格情報] の順に選択します。
2. [派生資格情報のプロバイダーを選択] の場合、Entrust Datacard で [その他] を選択します。[アプリケーション URL (iOS)] に `dcapp://mode=SecureHub` を入力します。

Settings > Derived Credentials for iOS

Derived Credentials for iOS

Configure a derived credentials provider to enable iOS users to enroll with a smart card.

Provider

Choose derived credentials provider *

Intercede

Other (tech preview)

App URL (iOS) *

dcapp://mode=SecureHub ⓘ

Optional parameters ⓘ

Name *	Value *	⊞ Add
--------	---------	-------

Details

Issuer CA *

C=US,O=Entrust,OU=Demonstration and Evaluation,OU=Cert... ⓘ

Import ⓘ

CA Info

Name: C=US,O=Entrust,OU=Demonstration and Evaluation,OU=Certificate Authorities,OU=Entrust Demonstration and Evaluation Issuing CA

Expire: 2024-08-14

User Identifier field *

Subject name ⓘ

Subject alternative name

User Identifier type *

UPN ⓘ

OCSF

OCSF Check OFF ⓘ

3. オプションのパラメーター：派生資格情報プロバイダーの中には、接続のパラメーターを指定する必要があるものもあります。たとえば、ベンダーがバックエンドサーバーの URL を指定することを要求する場合があります。[追加] をクリックしてパラメーターを設定します。
4. 派生資格情報の証明書の指定：証明書が既に XenMobile にアップロードされている場合は、[発行者 **CA**] からこの証明書を選択します。それ以外の場合は、[インポート] をクリックして証明書を追加します。[証明書のインポート] ダイアログボックスが開きます。
5. [証明書のインポート] ダイアログボックスで、[参照] をクリックし、証明書を選択します。次に、[参照] をクリックし、秘密キーファイルを選択します。

Import ×

You can import certificates or keystores used by PKI components. You can import several certificates, but you can only have one certificate active at a time.

Import Certificate ▾

Use as Server ▾

Certificate import*

Private key file

Description

6. 次の設定を構成します。

- Citrix Derived Credentials Manager アプリの場合: [ユーザー識別子のフィールド] はサブジェクトの別名で、[ユーザー識別子の種類] は **userPrincipalName** です。
- その他の派生資格情報プロバイダーの情報については、当該プロバイダーに連絡してください。

7. 証明書失効のチェックに OCSP レスポンダーを使用することもできます。Citrix ではセキュリティ上の理由から、OCSP レスポンダーを使用することをお勧めします。デフォルトでは、OCSP チェックはオフになっています。

- CA 証明書の OCSP サポートをアクティブにする場合、[**OCSP のカスタム URL を使用**] のオプションを選択します。デフォルトでは、XenMobile は OCSP URL を証明書 ([失効の証明書定義を使用] オプション) から抽出します。レスポナー URL を指定するには、[カスタムを使用] をクリックして URL を入力します。
- レスポンダー **CA**: [レスポナー **CA**] から証明書を選択します。または、[インポート] をクリックし、次に [証明書のインポート] ダイアログボックスを使用して証明書を検索します。

8. [保存] をクリックします。[派生資格情報を有効にする] ダイアログボックスが表示されます。

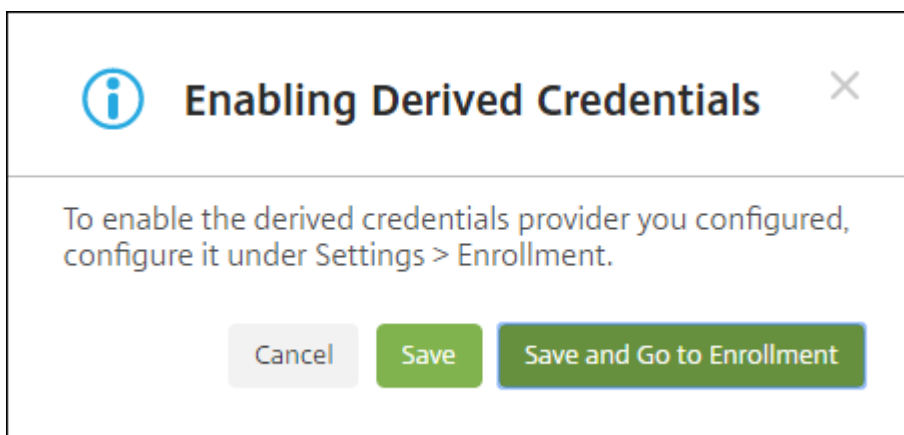

- 派生資格情報構成を有効にするには、[保存] をクリックします。派生資格情報を使用するには、登録設定も構成する必要があります。
 - 派生資格情報構成を有効にして、そのまま [設定] > [登録] に進むには、[保存して登録に移動] をクリックします。
9. 派生資格情報を登録のために有効にするには、[設定] > [登録] ページの [詳細な登録] の下にある [派生資格情報 (iOS のみ)] を選択して [有効化] をクリックします。

Settings > Enrollment

Enrollment

Enable and disable enrollment modes for users. You can also enable the Self Help Portal to allow users to generate enrollment links that let them download Secure Hub and enroll their devices, or to send themselves an enrollment invitation.

Enrollment for other platforms ▲ Enrollment for other platforms will be available here. X

<input type="checkbox"/>	Name	Enabled	Default	Self Help Portal	Expire after	Attempts	PIN length	PIN type	Templates
<input type="checkbox"/>	User name + Password	✓	✓						
<input type="checkbox"/>	High Security	✓			1 day(s)	3	8	numeric	
<input type="checkbox"/>	Invitation URL	✓			1 day(s)				
<input type="checkbox"/>	Invitation URL + PIN	✓			1 day(s)	3	8	numeric	
<input type="checkbox"/>	Invitation URL + Password	✓			1 day(s)	3			
<input type="checkbox"/>	Two Factor	✓			1 day(s)	3	8	numeric	
<input type="checkbox"/>	User name + PIN	✓			1 day(s)	3	8	numeric	

Showing 1 - 7 of 7 items

Advanced Enrollment

<input type="checkbox"/>	Name	Enabled	Default
<input type="checkbox"/>	Derived Credentials (iOS only)	✓	✓

10. 確認ダイアログボックスが開きます。派生資格情報を有効にするには、チェックボックスを選択し、[有効化] をクリックします。

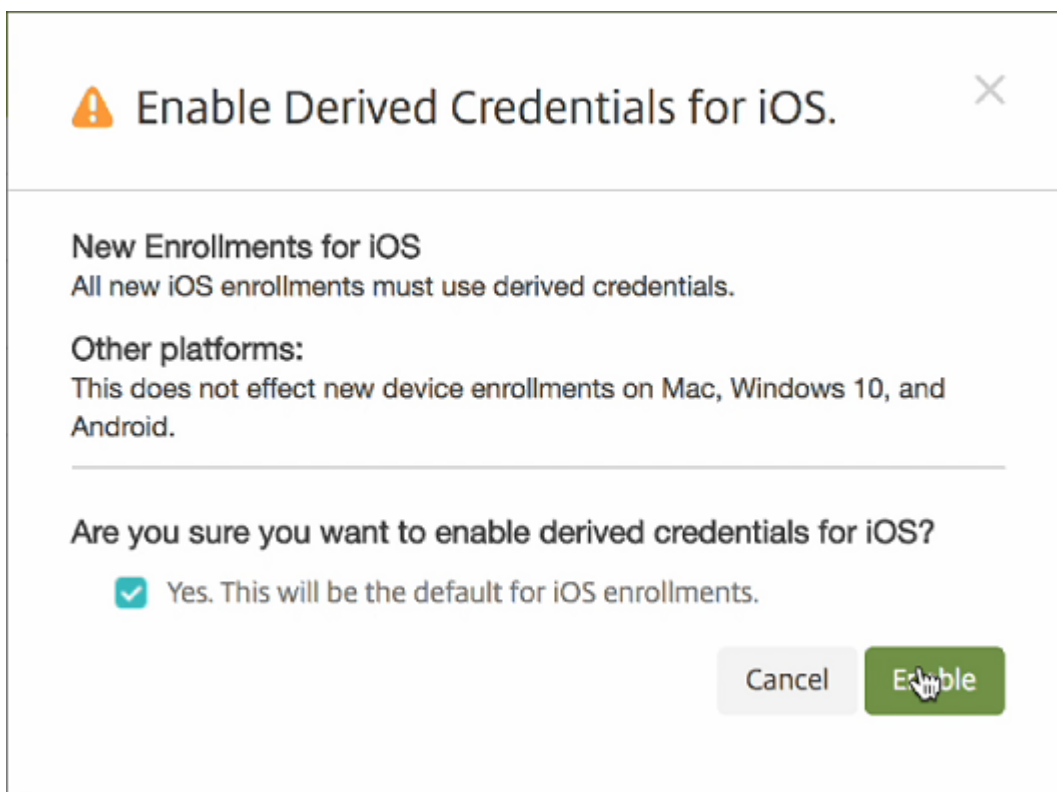

11. 派生資格情報登録のためにオプションを編集するには、[設定] > [登録] の順に選択し、[派生資格情報 (iOSのみ)] を選択して、[編集] をクリックします。

派生資格情報を有効にした後：デバイス登録レポートで、[登録モード] 列に **derived_credentials** が表示されます。

重要：

派生資格情報プロバイダーの追加後、XenMobile Server を再起動します。

Secure Mail 用に XenMobile Server を構成する

Secure Mail が派生資格情報で正しく動作するようにするには、クライアントプロパティ `SEND_LDAP_ATTRIBUTES` を追加します。クライアントプロパティの追加について詳しくは、「[クライアントプロパティ](#)」を参照してください。

クライアントプロパティには、次の情報を使用します：

- キー： `SEND_LDAP_ATTRIBUTES`
- 値： `userPrincipalName=${ user.userprincipalname } ,sAMAccountName=${ user.samaccountname } ,displayName=${ user.displayName } ,mail=${ user.mail }`

Settings > Client Properties > Edit Client Property

Edit Client Property

Key	SEND_LDAP_ATTRIBUTES
Value *	userPrincipalName=\${user.userprincipalname},sAM
Name *	SEND_LDAP_ATTRIBUTES
Description *	SEND_LDAP_ATTRIBUTES

iOS デバイスで **Entrust Datacard** 資格情報をアクティブ化する

注:

Entrust Web サイトの使用中に PIV カードを変更するときは、ブラウザのキャッシュをクリアしてください。

1. 新しいスマート資格情報を要求するには、デスクトップまたはデバイスを使用して Entrust サイトにログインします。ページ下部の **“Smart Credential Log In”** のボタンを使用してログインします。デスクトップに取り付けられたスマートカードリーダーにユーザーが各自のカードを挿入します。

2. “Self-Administration Actions” で “I’d like to enroll for a derived mobile smart credential” を選択し、”Done” をクリックします。

Self-Administration Actions

Please select one of the actions below or click Done if you're finished:

- [I'd like to update my personal information.](#)
- [I'd like to change my question and answer pairings.](#)
- [I'd like to request a grid.](#)
- [I'd like to change my Entrust IdentityGuard password.](#)
- [I've forgotten my Entrust IdentityGuard password.](#)
- [I'd like to request a soft token.](#)
- [I'd like to unblock my smart credential.](#)
- [I'd like to activate or update my smart credential.](#)
- [I've permanently lost my smart credential or it has been compromised.](#)
- [I've temporarily forgotten or misplaced my smart credential.](#)
- [I'd like to enroll for a derived mobile smart credential.](#)

Done

3. “**Derived Mobile Smart Credential**” 画面で、“**Identity Name**” を入力します。ユーザー名や ID 番号のような一意の名前を選択できます。
4. 派生資格情報アプリメニューで **Citrix DCAPP** を選択し、“**OK**” をクリックします。

Derived Mobile Smart Credential

Enter any name you would like to use to identify your new derived mobile smart credential identity.

* Identity Name:

Choose which app you want to associate with your new derived mobile smart credential.

* Derived Mobile Smart Credential App:

Citrix DCAPP

You will receive an email message, to be opened on your mobile device, that contains a link that will launch the derived mobile smart credential app with the appropriate activation data.

To unlock the activation data, you will be required to enter a password that will be provided on the next page.

The activation email message will be delivered to the account associated with citrix.com.

You will have approximately 60 minutes to complete the activation of your derived mobile smart credential.

OK Cancel

QR コードのアクティブ化画面が開き、モバイルデバイスでコードをスキャンするよう求められます。

注:

デフォルトで、派生資格情報の QR コードの有効期限は 3 分です。

5. デバイスの **Derived Credential Manager** アプリを使用して QR コードをスキャンし、アクティブ化を完了します。

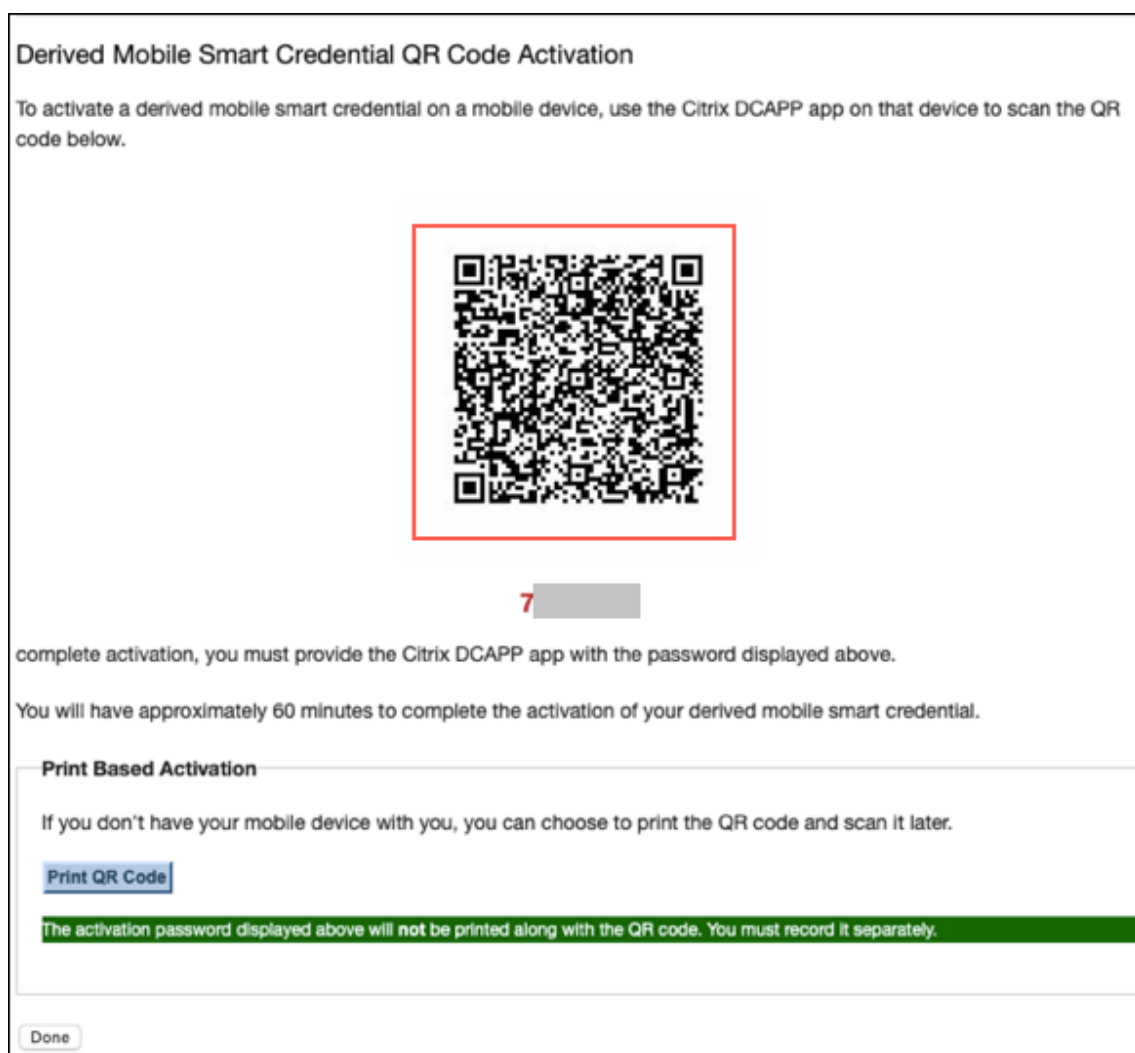

デバイス登録

前述のセットアップの完了後、ユーザーは派生資格情報でデバイスを登録できます。

注:

このセクションのスクリーンショットでは、例として Entrust Datacard を使用しています。

1. タップして **Secure Hub** を開きます。プロンプトが表示されたら、XenMobile Server の完全修飾ドメイン名を入力して [次へ] をクリックします。

2. “はい、登録します”をクリックします。Secure Hub でデバイスの登録が開始されます。

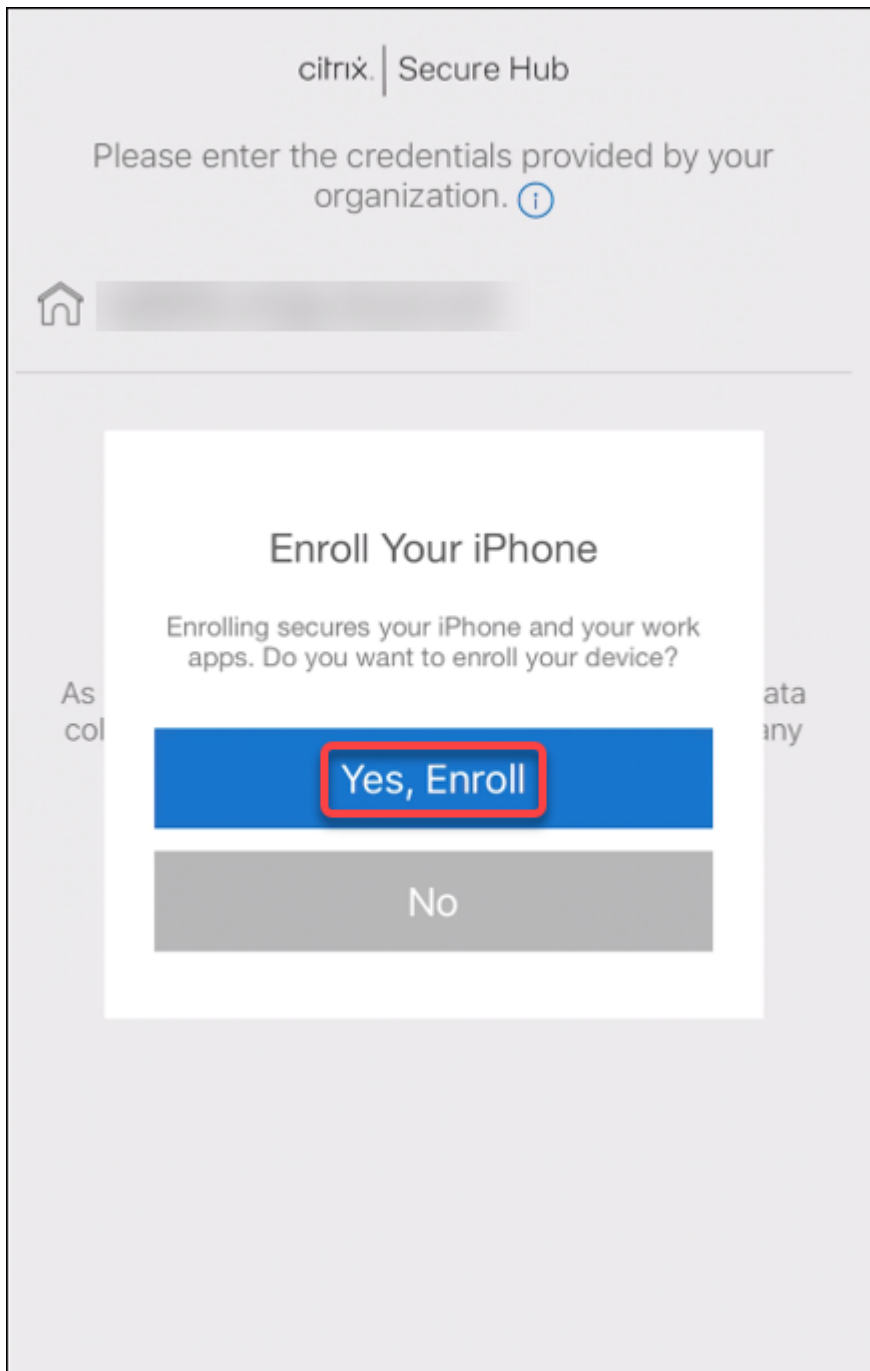

XenMobile Server で派生資格情報がサポートされる場合、Secure Hub はユーザーに Citrix PIN の作成と確認を求めます。

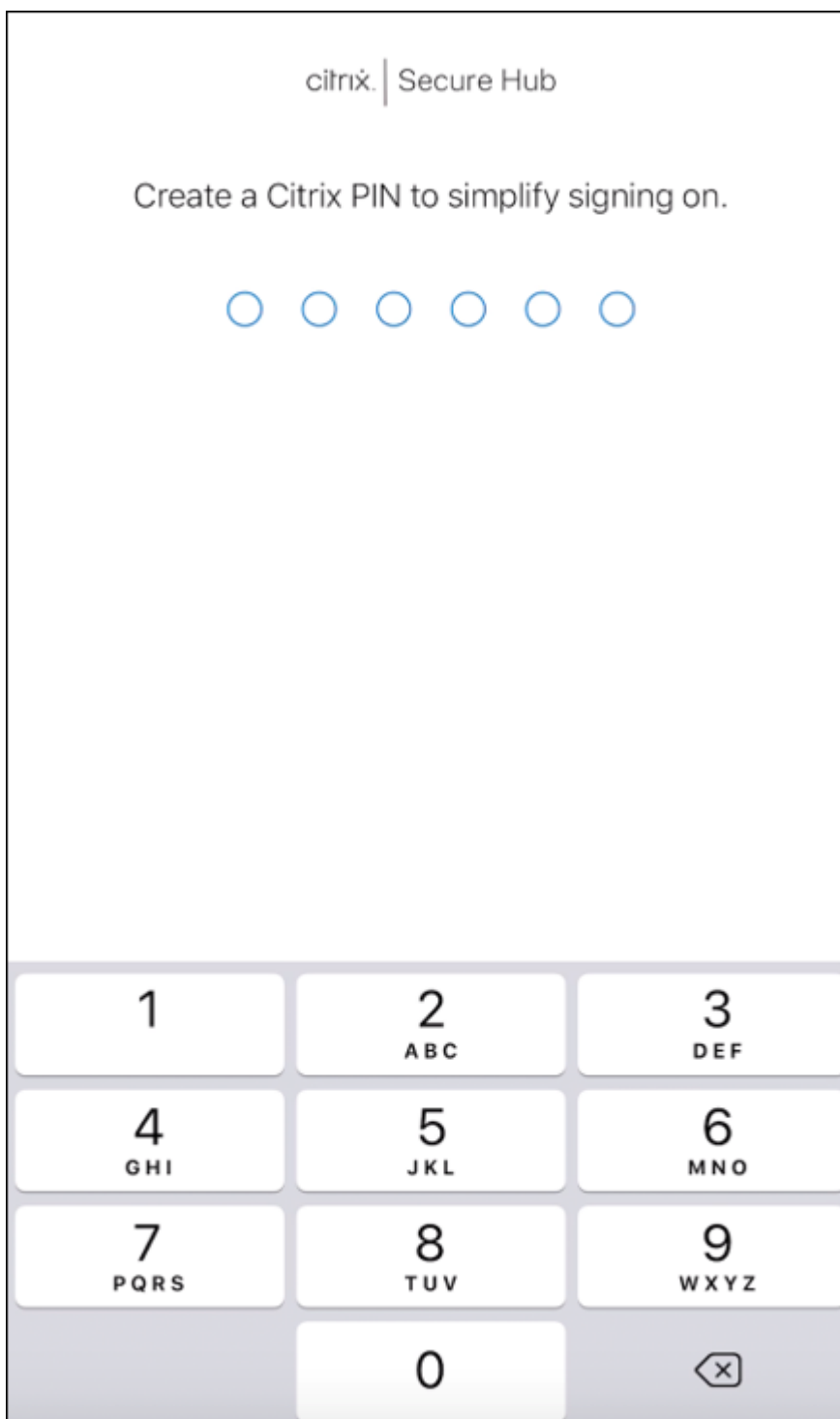

Citrix PIN の確認後、派生資格情報セットアップのスプラッシュ画面が開きます。指示に従ってスマート資格情報をアクティブ化します。

3. **“Scan code”** をタップします。携帯電話のカメラが起動します。

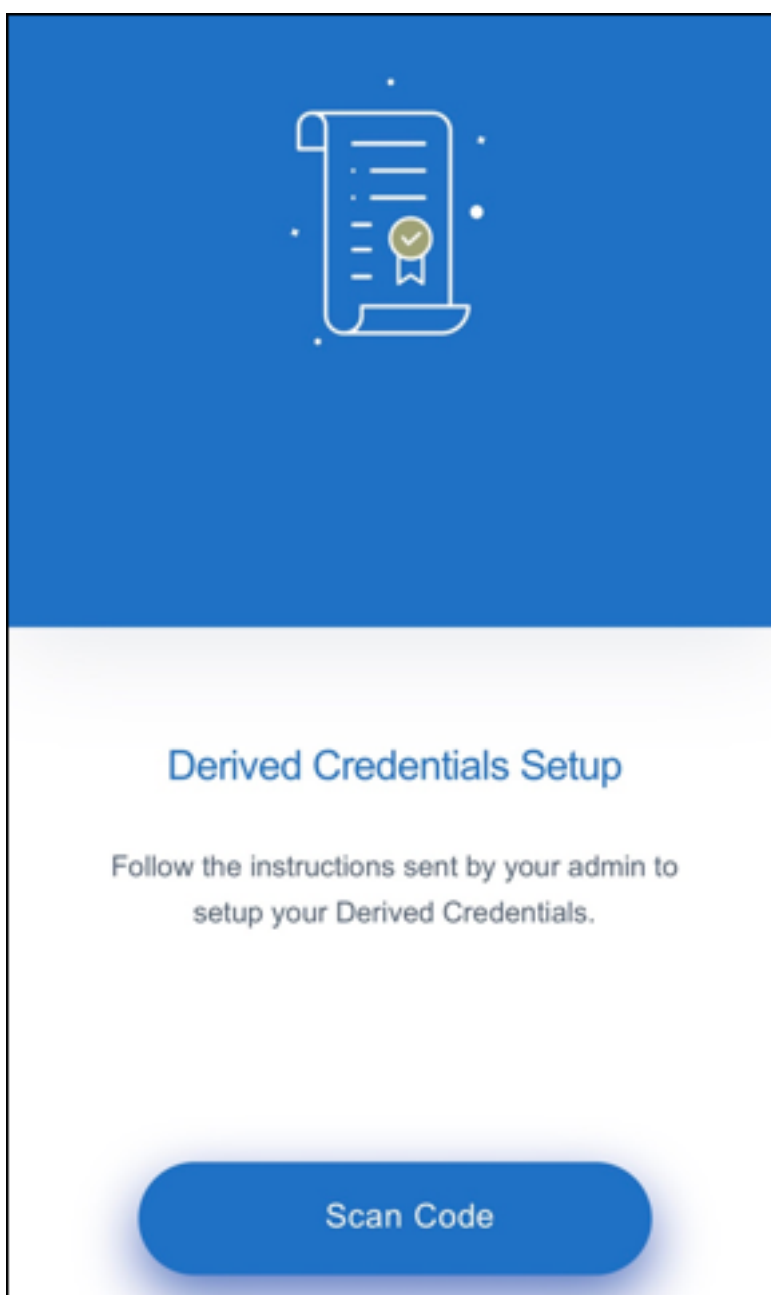

注:

QR コードをスキャンするには、カメラとマイクが有効で、これらの機能を使用するために必要なアクセス権限があることを確認してください。

4. 派生資格情報アプリで、前述の手順で作成された QR コードをスキャンします。

Derived Mobile Smart Credential QR Code Activation

To activate a derived mobile smart credential on a mobile device, use the Citrix DCAPP app on that device to scan the QR code below.



7 [REDACTED]

complete activation, you must provide the Citrix DCAPP app with the password displayed above.

You will have approximately 60 minutes to complete the activation of your derived mobile smart credential.

Print Based Activation

If you don't have your mobile device with you, you can choose to print the QR code and scan it later.

[Print QR Code](#)

The activation password displayed above will not be printed along with the QR code. You must record it separately.

[Done](#)

5. QR コードのスキャン後、“**Import New Certificate**” 画面のパスワードダイアログボックスにパスワードを入力して“**OK**”をクリックします。

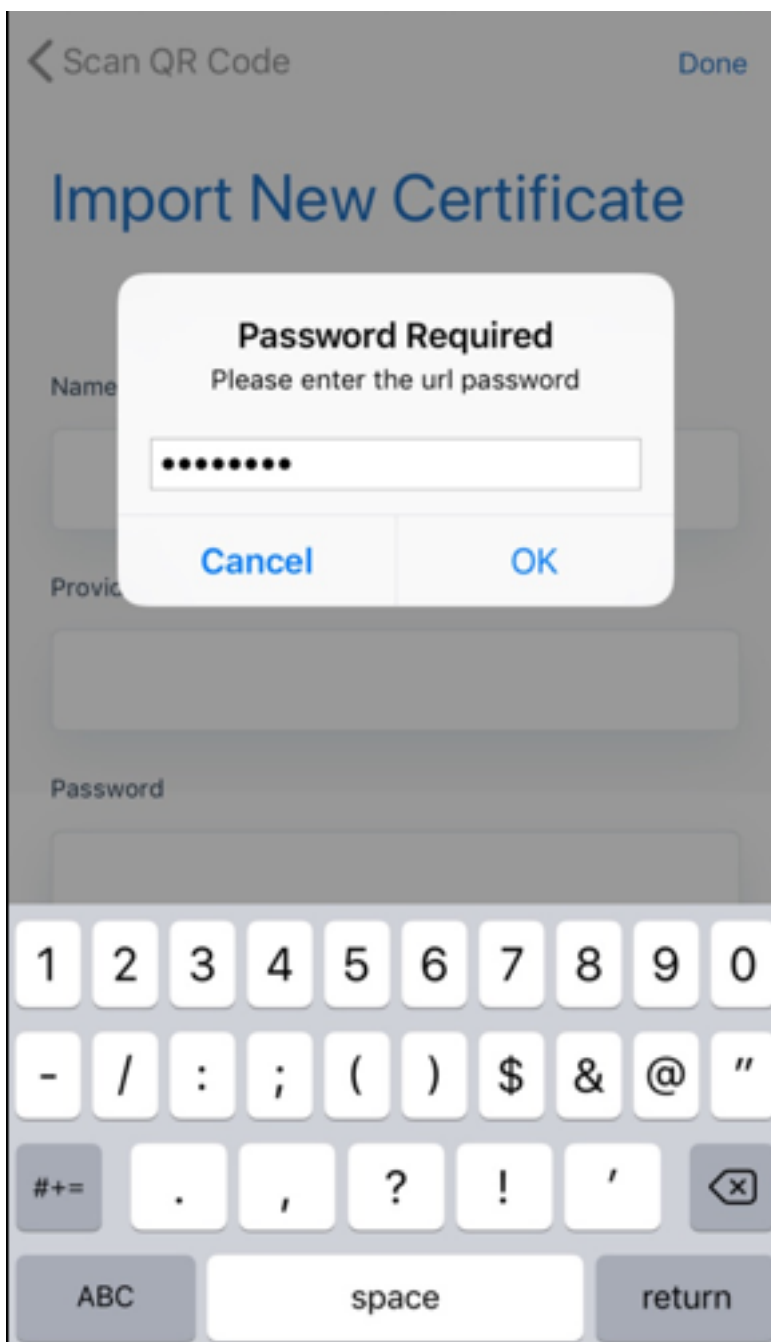

“Import New Certificate” 画面のフィールドが自動入力されます。

Import Certificates

Below are the details of certificate that you are importing into the app. Click done to confirm.

Name

DCDemo

Provider

sede

Credential ID

ET91

Import Certificates

6. 証明書が追加された後、“**Derived Credentials**”画面で“**Continue to Secure Hub**”をクリックします。

Derived Credentials

You have three authentication and signing certificate for authentication

🕒 23 December 2018

Enrollment Cert

Authentication

🕒 23 December 2018

SMIME Cert

Signing

🕒 23 December 2018

Encryption Cert

Encryption

[Continue to Secure Hub](#)

7. Secure Hub で、プロンプトが表示されたら新しい PIN を入力します。

PIN の認証後に、Secure Hub によって証明書がダウンロードされます。後はプロンプトに従って登録を完了させます。

XenMobile コンソールでデバイス情報を表示するには

- [管理] > [デバイス] の順に移動し、コマンドボックスを表示するデバイスを選択します。[詳細表示] をクリックします。
- [分析] > [ダッシュボード] の順に移動します。

アップグレード

November 6, 2020

ヒント: **XenMobile Migration Service**

XenMobile Server をオンプレミスで使用している場合、XenMobile Migration Service (無料) によって Endpoint Management の使用を開始することができます。XenMobile Server から Citrix Endpoint Management への移行では、デバイスを再登録する必要はありません。

詳しくは、地域のシトリックス営業担当者、システムエンジニア、またはシトリックスパートナーにお問い合わせください。以下のブログで、XenMobile Migration Service について解説しています:

[New XenMobile Migration Service \(英語\)](#)

[Making the Case for XenMobile in the Cloud \(英語\)](#)

XenMobile 10.13 にアップグレードする前に

1. XenMobile Server 10.13 の最新バージョンにアップデートする前に、Citrix ライセンスサーバーを 11.16 以降にアップデートしてください。

最新バージョンの XenMobile では、Citrix ライセンスサーバー 11.16 以降が必要です。

XenMobile 10.13 のカスタマーサクセスサービスの日付 (以前の Subscription Advantage の日付) は、2020 年 9 月 29 日です。Citrix ライセンスのカスタマーサクセスサービスの日付は、この日付より後である必要があります。日付は、ライセンスサーバーのライセンスの隣に表示されています。XenMobile の最新バージョンを古いライセンスサーバー環境に接続すると、接続チェックが失敗し、ライセンスサーバーを構成できません。

ライセンスの日付を更新するには、Citrix ポータルから最新のライセンスファイルをダウンロードし、ライセンスサーバーにファイルをアップロードします。詳しくは、「[カスタマーサクセスサービス](#)」を参照してください。

2. クラスタ化された環境の場合: iOS 11 以降を実行するデバイスへの iOS ポリシーおよびアプリの展開には、次の要件があります。Citrix Gateway が SSL 永続性に設定されている場合、すべての XenMobile Server ノードでポート 80 を開く必要があります。
3. アップグレードする XenMobile Server を実行する仮想マシンの RAM が 8GB 未満の場合、最低 8GB に RAM を増設することをお勧めします。
4. 推奨事項: XenMobile の更新をインストールする前に、仮想マシンの機能を使用して、システムのスナップショットを取得してください。また、システム構成データベースもバックアップしてください。アップグレードで問題が発生した場合でも、完全なバックアップがあれば復元を行うことができます。

アップグレードするには

XenMobile 10.12.x または 10.11.x からは XenMobile 10.13 に直接アップグレードできます。アップグレードを実行するには、<https://www.citrix.com/downloads> にアクセスして利用可能な最新のバイナリをダウンロードします。**Citrix Endpoint Management (XenMobile) > XenMobile Server > Product Software > XenMobile Server 10** の順に移動します。ハイパーバイザー用の XenMobile Server ソフトウェアのタイルで、**[Download File]** をクリックします。アップグレードをアップロードするには、XenMobile コンソールで **[リリース管理]** ページを使用します。

リリース管理ページを使用してアップグレードする

[Release Management] ページを使用して、最新バージョンの XenMobile Server にアップグレードします。

前提条件:

- 「[システム要件](#)」を確認してください。

クラスター展開の場合、このトピックの最後にある手順を参照してください。

1. <https://www.citrix.com/downloads> にアクセスして利用可能な最新のバイナリをダウンロードします。**Citrix Endpoint Management** (および **Citrix XenMobile Server**) **> XenMobile Server** (オンプレミス) **> Product Software > XenMobile Server 10** の順に移動します。ハイパーバイザー用の XenMobile Server ソフトウェアのタイルで、**[Download File]** をクリックします。
2. XenMobile コンソールで、右上の歯車アイコンをクリックします。**[設定]** ページが開きます。
3. **[リリース管理]** をクリックします。**[リリース管理]** ページが表示されます。

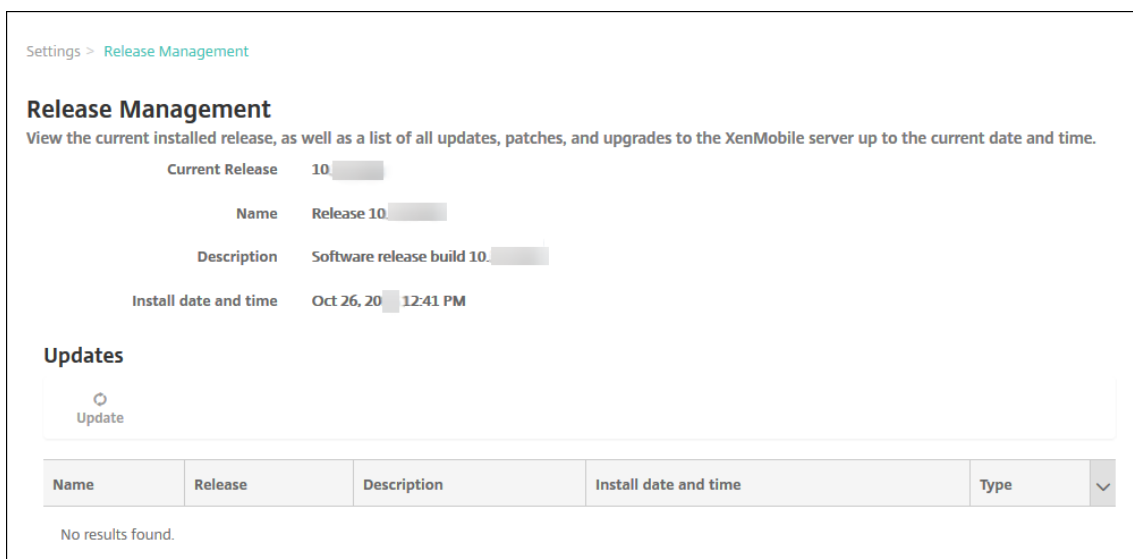

4. **[Updates]** の下の **[Update]** をクリックします。[更新] ダイアログボックスが開きます。

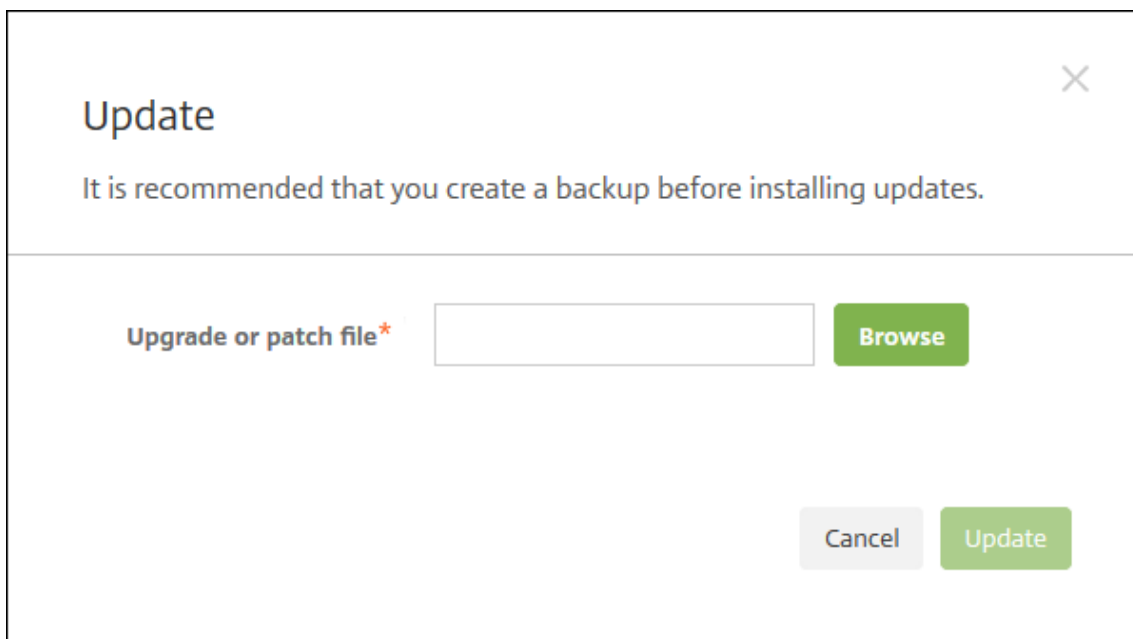

5. [参照] をクリックして Citrix.com からダウンロードした XenMobile アップグレードファイルの場所に移動し、ファイルを選択します。
6. **[Update]** をクリックし、メッセージが表示されたら XenMobile を再起動します。

何らかの理由で更新が正常に完了しなかった場合は、問題を示すエラーメッセージが表示されます。システムは更新を試行する前の状態に戻ります。

アップグレードした後

アップグレード後、XenMobile を再起動する必要があります。XenMobile CLI を使用して XenMobile Server を再起動してください。システムの再起動後にブラウザのキャッシュを消去することが重要です。

接続の構成を変更していないのに送信接続に関連した機能が動作しなくなった場合は、XenMobile Server のログを調べて、「VPP サーバーに接続できません: ホスト名 192.0.2.0 はピアによって提供された証明書のサブジェクトと一致しません」のような内容のエラーが含まれていないかを確認します

証明書の検証エラーは、XenMobile Server でホスト名の認証を無効にする必要があることを示しています。デフォルトでは、Microsoft PKI サーバーを除く送信接続でホスト名の認証が有効です。ホスト名の認証によって展開が損なわれる場合は、サーバープロパティ **disable.hostname.verification** を **true** に変更します。このプロパティのデフォルト値は **false** です。

Citrix は、XenMobile の新しいバージョンまたは重要な更新を Citrix.com に公開しています。同時に、顧客ごとに記録された連絡先に通知が送信されます。

クラスター化された **XenMobile** 展開にアップグレードするには

重要:

XenMobile の更新をインストールする前に、仮想マシン (VM) の機能を使用して、システムのスナップショットを取得してください。また、システム構成データベースもバックアップしてください。アップグレードで問題が発生した場合でも、完全なバックアップがあれば復元を行うことができます。

システムがクラスターモードで構成されている場合、以下の手順に従って XenMobile 10 リリースから各ノードを更新します。

1. **[Settings]** > **[Release Management]** から、すべてのノードで .bin ファイルをアップロードします。
2. CLI で、**[System]** メニューのすべてのノードをシャットダウンします。
3. CLI で **[System]** メニューから 1 つのノードを起動し、サービスが実行されているか確認します。
4. 他のノードを 1 つずつ起動します。

XenMobile が更新を完了できなかった場合は、問題を示すエラーメッセージが表示されます。XenMobile によってシステムは更新を試行する前の状態に戻ります。

XenMobile MDM Edition から **Enterprise Edition** へのアップグレード

iOS および Android デバイス用に、XenMobile MDM Edition を XenMobile Enterprise Edition にアップグレードすることができます。

前提条件

- 適切な Enterprise ライセンス
- Citrix Gateway が構成されていること

アップグレードするには

1. [設定] > [ライセンス] に移動し、Enterprise Edition の適切なライセンスの種類がアップロードされていることを確認します。
2. [設定] > [サーバープロパティ] に移動し、[Server Mode] プロパティを [MDM] から [ENT] に変更します。
3. [設定] > [Citrix Gateway] に移動し、Citrix Gateway の詳細を構成します。認証モードを、MDM Edition のときと同じドメイン (Active Directory) 認証に設定します。XenMobile では、ユーザー登録後の認証モードの変更をサポートしていません。
4. オプション: [設定] > [クライアントプロパティ] に移動し、Citrix PIN 認証を有効にします。

上記の手順の完了後に、ユーザーがデバイスを Enterprise モードに切り替えるには、次の手順を実行する必要があります。

iOS ユーザー

1. Secure Hub を閉じる: デバイスのホームボタンを 2 回 (すばやく) タップし、Secure Hub アプリケーションを表示します。
2. Secure Hub を開きます。

Android ユーザー

1. Secure Hub を開きます。
2. [基本設定] > [デバイス情報] に移動します。
3. [ポリシーの更新] をクリックします。

Citrix PIN 認証を有効にした場合、Secure Hub ではユーザーに PIN の作成を求めるメッセージが表示されます。ユーザーが PIN を作成すると、XenMobile はそのデバイスをエンタープライズモードで構成します。XenMobile コンソールの [管理] > [デバイス] ページに、MDM と MAM の両方がデバイスでアクティブになっていることが表示されます。

ユーザーアカウント、役割、および登録

March 30, 2021

XenMobile コンソールの [管理] タブおよび [設定] ページで、ユーザーアカウント、役割、登録を構成します。別途記載されていない限り、ここでは以下のタスクの手順を説明します。

- ユーザーアカウントおよびグループ:
 - [管理] > [ユーザー] で、ユーザーアカウントを手動で追加するか、.csv プロビジョニングファイルを使用してアカウントをインポートし、ローカルグループを管理します。

- [設定] > [ワークフロー] で、ワークフローを使用して、ユーザーアカウントの作成および削除を管理します。
- ユーザーアカウントおよびグループの役割
 - [設定] > [役割ベースのアクセス制御] で、権限の定義済みセットである役割をユーザーとグループに割り当てます。これらの権限によって、システム機能に対するユーザーのアクセスレベルを制御します。詳しくは、「[RBAC を使用した役割の構成](#)」を参照してください。
 - [設定] > [通知テンプレート] で通知テンプレートを作成または更新し、自動化された操作、登録、およびユーザーに送信される標準通知メッセージで使用できます。Secure Hub、SMTP、SMS の 3 つの異なるチャネル経由でメッセージを送信するための通知テンプレートを構成します。詳しくは、「[通知テンプレートの作成および更新](#)」を参照してください。
- 登録セキュリティモードおよび招待状
 - [設定] > [登録] で、最大 7 つの登録セキュリティモードの構成と登録招待の送信を行います。各登録セキュリティモードに独自のセキュリティレベルと、ユーザーがデバイス登録時に実行する必要がある手順を設定します。
 - [XenMobile でのユーザー登録の AutoDiscovery を有効にする](#)

ローカルユーザーアカウントを追加、編集、ロック解除、または削除するには

ローカルユーザーアカウントを XenMobile に手動で追加したり、プロビジョニングファイルを使用してアカウントをインポートしたりすることができます。プロビジョニングファイルからユーザーをインポートする手順については、「[ユーザーアカウントのインポート](#)」を参照してください。

1. XenMobile コンソールで、[管理] > [ユーザー] の順にクリックします。[ユーザー] ページが開きます。

<input type="checkbox"/>	User name	First name	Last name	User type	Roles	Groups	Domain	Created	Last authenticated	ASM org name
<input type="checkbox"/>					ADMIN		local	4/16/20 9:12:14 pm	4/16/20 9:12:14 pm	
<input type="checkbox"/>					ADMIN		local	4/16/20 9:12:15 pm	4/16/20 9:12:15 pm	
<input checked="" type="checkbox"/>					ADMIN		local	4/17/20 1:19:16 pm	4/17/20 1:19:16 pm	

2. [フィルターを表示] をクリックして一覧をフィルターします。

ローカルユーザーアカウントを追加するには

1. [ユーザー] ページで、[ローカルユーザーの追加] をクリックします。[ローカルユーザーの追加] ページが開きます。

Add Local User

User name*

Password

Role* ADMIN

Membership

- local\Device Enrollment Program Group
- local\MSP

Manage Groups

- User Properties Add

2. 次の設定を構成します：

- ユーザー名：名前を入力します。このフィールドは必須です。名前にはスペースや大文字、小文字を含めることができます。
- パスワード：任意で、ユーザーのパスワードを入力します。パスワードは 14 文字以上にして、以下の条件のすべてを満たす必要があります：
 - 数字を 2 つ以上含む
 - 大文字と小文字をそれぞれ 1 つ以上含む
 - 特殊文字を 1 つ以上含む
 - 辞書にある単語や使用が制限された単語（シトリックスのユーザー名やメールアドレスなど）は含めないでください。
 - 1111、1234、asdf など、4 文字以上の連続する文字や繰り返し文字、またはキーボードパターンを含めないでください。
- 役割：一覧から、ユーザーの役割を選択します。役割について詳しくは、「[RBAC を使用した役割の構成](#)」を参照してください。選択できるオプションは以下のとおりです：
 - ADMIN
 - DEVICE_PROVISIONING
 - SUPPORT
 - USER
- メンバーシップ：一覧から、ユーザーを追加するグループを選択します。
- ユーザープロパティ：任意でユーザープロパティを追加します。追加するユーザープロパティごとに、[追加] をクリックして以下の操作を行います：
 - ユーザープロパティ：一覧からプロパティを選択し、プロパティの横のフィールドにユーザープロ

パティ属性を入力します。

- [完了] をクリックしてユーザープロパティを保存するか、[キャンセル] をクリックします。

既存のユーザープロパティを削除するには、プロパティが含まれる行の上にマウスポインターを置き、右側の [X] をクリックします。プロパティがすぐに削除されます。

既存のユーザープロパティを編集するには、プロパティを選択して変更を加えます。[完了] をクリックして変更した項目を保存するか、[キャンセル] をクリックして項目を変更せずそのままにします。

3. [保存] をクリックします。

ローカルユーザーアカウントを編集するには

1. [ユーザー] ページのユーザー一覧で、ユーザーをクリックして選択してから [編集] をクリックします。[ローカルユーザーの編集] ページが開きます。

The screenshot shows the 'Edit Local User' web interface. It features several input fields and a dropdown menu. The 'User name*' field contains 'administrator'. The 'Password' field has a placeholder 'Enter new password'. The 'Role*' dropdown is set to 'ADMIN'. Under the 'Membership' section, there are two unchecked checkboxes: 'local\Device Enrollment Program Group' and 'local\MSP'. To the right of these checkboxes is a blue button labeled 'Manage Groups'. At the bottom of the form, there is a section titled '- User Properties' with an 'Add' button on the right.

2. 必要に応じて以下の情報を変更します。

- ユーザー名: ユーザー名は変更できません。
- パスワード: ユーザーパスワードを変更または追加します。
- 役割: 一覧から、ユーザーの役割を選択します。
- メンバーシップ: 一覧から、ユーザーアカウントを追加または編集するグループを選択します。ユーザーアカウントをグループから削除するには、グループ名の横にあるチェックボックスをオフにします。
- ユーザープロパティ: 次のいずれかを行います:
 - 変更するユーザープロパティごとに、プロパティを選択して変更を加えます。[完了] をクリックして変更した項目を保存するか、[キャンセル] をクリックして項目を変更せずそのままにします。

- 追加するユーザープロパティごとに、[追加] をクリックして以下の操作を行います:
 - * ユーザープロパティ: 一覧からプロパティを選択し、プロパティの横のフィールドにユーザープロパティ属性を入力します。
 - * [完了] をクリックしてユーザープロパティを保存するか、[キャンセル] をクリックします。
 - 削除する既存のユーザープロパティごとに、プロパティが含まれる行の上にマウスポインターを置き、右側の [X] をクリックします。プロパティがすぐに削除されます。
3. [保存] をクリックして変更を保存するか、[キャンセル] をクリックしてユーザーを変更せずそのままにします。

ローカルユーザーアカウントのロックを解除するには

1. [ユーザー] ページのユーザーアカウント一覧で、ユーザーアカウントをクリックして選択します。
2. [ローカルユーザーのロック解除] をクリックします。確認ダイアログボックスが開きます。
3. [ロック解除] をクリックしてユーザーアカウントのロックを解除するか、[キャンセル] をクリックしてユーザーを変更しないままにします。

ローカルユーザーアカウントを削除するには

1. [ユーザー] ページのユーザーアカウント一覧で、ユーザーアカウントをクリックして選択します。

各ユーザーアカウントの横のチェックボックスをオンにして、削除するユーザーアカウントを複数選択できます。

1. [削除] をクリックします。確認ダイアログボックスが開きます。
2. [削除] をクリックしてユーザーアカウントを削除するか、[キャンセル] をクリックします。

Active Directory ユーザーを削除するには

一度に 1 人または複数の Active Directory ユーザーを削除するには、該当するユーザーを選択して [削除] をクリックします。

削除したユーザーがデバイスを登録していて、これらのデバイスを再登録する必要がある場合、再登録前に対象のデバイスを削除してください。デバイスを削除するには、[管理] > [デバイス] の順に選択し、対象のデバイスを選択して [削除] をクリックします。

ユーザーアカウントのインポート

ローカルユーザーアカウントやプロパティを、プロビジョニングファイルと呼ばれる.csv ファイルからインポートできます。このファイルは手動で作成できます。プロビジョニングファイルの形式について詳しくは、「プロビジョニングファイル形式」を参照してください。

注:

- ローカルユーザーの場合は、インポートファイル内のユーザー名とともにドメイン名を使用します。たとえば、username@domain のように指定します。作成またはインポートしたローカルユーザーが XenMobile の管理対象ドメイン用である場合、このユーザーは対応する LDAP 資格情報を使って登録することはできません。
- XenMobile の内部ユーザーディレクトリにユーザーアカウントをインポートする場合は、インポートプロセスの速度を上げるため、デフォルトのドメインを無効にします。ドメインの無効化によって登録が影響を受けることがあります。そのため、内部ユーザーのインポートを完了した後、デフォルトのドメインを再度有効にする必要があります。
- ローカルユーザーはユーザープリンシパル名 (UPN: User Principal Name) 形式で指定できます。ただし、管理対象ドメインは使用しないことをお勧めします。たとえば、example.com が管理対象である場合、「user@example.com」という UPN 形式のローカルユーザーは作成しないでください。

プロビジョニングファイルを準備した後、以下の手順に従ってファイルを XenMobile にインポートします。

- XenMobile コンソールで、[管理] > [ユーザー] の順にクリックします。[ユーザー] ページが開きます。
- [ローカルユーザーのインポート] をクリックします。[プロビジョニングファイルのインポート] ダイアログボックスが開きます。

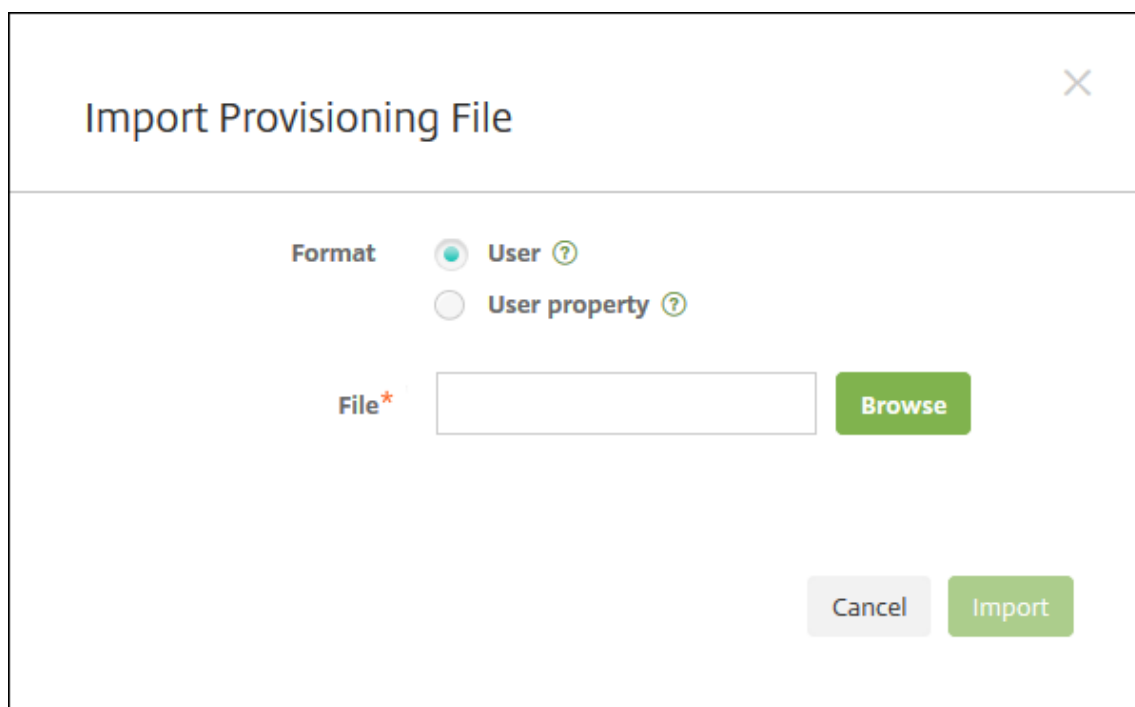

- インポートするプロビジョニングファイルの形式として、[ユーザー] または [プロパティ] を選択します。
- [参照] をクリックして使用するプロビジョニングファイルの場所へ移動し、そのファイルを選択します。
- [インポート] をクリックします。

プロビジョニングファイル形式

プロビジョニングファイルを手動で作成して、XenMobile へのユーザーアカウントやプロパティのインポートに使用できます。有効な形式は次のとおりです：

- ユーザープロビジョニングファイルのフィールド： `user;password;role;group1;group2`
- ユーザー属性プロビジョニングファイルのフィールド： `user;propertyName1;propertyValue1;propertyName2;propertyValue2`

注：

- プロビジョニングファイル内のフィールドはセミコロン (;) で区切ります。フィールドの一部としてセミコロンが含まれる場合は、バックスラッシュ文字 (\) を使ってエスケープする必要があります。たとえば、プロパティ `propertyV;test;1;2` は、プロビジョニングファイルでは「`propertyV\\;test\\;1\\;2`」と入力します。
- 役割として有効な値は、定義済みの役割である USER、ADMIN、SUPPORT、DEVICE_PROVISIONING のほか、ユーザーが定義した役割です。
- グループの階層構造を作成するための区切り文字としてピリオド (.) を使用します。グループ名にピリオドは使用しないでください。
- 属性プロビジョニングファイル内のプロパティ属性には小文字を使用してください。データベースの大文字と小文字は区別されます。

ユーザープロビジョニングファイルの内容例

エントリ「`user01;pwd\\;01;USER;myGroup.users01;myGroup.users02;myGroup.users.users01`」の意味：

- ユーザー： `user01`
- パスワード： `pwd;01`
- 役割： `USER`
- グループ：
 - `myGroup.users01`
 - `myGroup.users02`
 - `myGroup.users.users01`

別の例「`AUser0;1.password;USER;ActiveDirectory.test.net`」の意味：

- ユーザー： `AUser0`
- パスワード： `1.password`
- 役割： `USER`
- グループ： `ActiveDirectory.test.net`

ユーザー属性プロビジョニングファイルの内容例

エントリ「`user01;propertyN;propertyV\;test\;1\;2;prop 2;prop2 value`」の意味：

- ユーザー: `user01`
- プロパティ **1**:
 - 名前: `propertyN`
 - 値: `propertyV;test;1;2`
- プロパティ **2**:
 - 名前: `prop 2`
 - 値: `prop2 value`

登録セキュリティモードを構成するには

デバイスの登録セキュリティモードを構成して、XenMobile へのデバイスの登録に使用するセキュリティレベルと通知テンプレートを指定します。

XenMobile には 7 つの登録セキュリティモードがあり、それぞれに独自のセキュリティレベルと、ユーザーがデバイスを登録するときに行う必要がある手順があります。登録セキュリティモードの構成は、XenMobile Server コンソールの [設定] > [登録] ページから行います。

一部のモードは Self Help Portal で使用可能にすることができます。ポータルから、デバイスを登録できる登録リンクを生成します。iOS、iPadOS、macOS、レガシー Android ユーザーは、ポータルから登録招待状を自分に送信できます。登録招待状は、Android Enterprise および Windows デバイスでは利用できません。

登録招待の送信は、[管理] > [登録招待] ページから行います。詳しくは、[登録招待の送信](#)を参照してください。

注:

カスタム通知テンプレートを使用する予定の場合は、登録セキュリティモードを構成する前にテンプレートを設定しておく必要があります。通知テンプレートについて詳しくは、「[通知テンプレートの作成または更新](#)」を参照してください。

1. XenMobile コンソールで、右上の歯車アイコンをクリックします。[設定] ページが開きます。
2. [登録] をクリックします。[登録] ページが開き、すべての使用可能な登録セキュリティモードの表が表示されます。デフォルトでは、すべての登録セキュリティモードが有効です。
3. 一覧から登録セキュリティモードを選択して編集します。編集が完了したら、編集後のモードをデフォルトとして設定するか、無効にするか、またはユーザーが Self Help Portal からアクセスできるようにします。

注:

登録セキュリティモードの横のチェックボックスを選択すると、登録セキュリティモード一覧の上にオプションメニューが表示されます。一覧で項目をクリックして、その項目の右側にオプションメニューを表示できます。

Settings > Enrollment

Enrollment

Enable and disable enrollment modes for users. You can also enable the Self Help Portal to allow users to generate enrollment links that let them download Worx Home and enroll their devices, or to send themselves an enrollment invitation.

<input type="checkbox"/>	Name	Enabled	Default	Self Help Portal	Expire after	Attempts	PIN length	PIN type	Templates	▼
<input type="checkbox"/>	User name + Password	✓	✓							
<input type="checkbox"/>	High Security	✓			1 day(s)	3	8	numeric		
<input type="checkbox"/>	Invitation URL	✓			1 day(s)					
<input type="checkbox"/>	Invitation URL + PIN	✓			1 day(s)	3	8	numeric		
<input type="checkbox"/>	Invitation URL + Password	✓			1 day(s)	3				
<input type="checkbox"/>	Two Factor	✓			1 day(s)	3	8	numeric		
<input type="checkbox"/>	User name + PIN	✓			1 day(s)	3	8	numeric		

Showing 1 - 7 of 7 items

次の登録セキュリティモードから選択します：

- ユーザー名およびパスワード
- 高セキュリティ
- 招待 URL
- 招待 URL および PIN
- 招待 URL およびパスワード
- 2 要素認証
- ユーザー名および PIN

登録招待状を使用すると、招待状を持つユーザーだけが登録できるように制限できます。

ワンタイム PIN (OTP: One-Time PIN) 登録招待状は、2 要素認証として使用できます。OTP 登録招待状では、ユーザーが登録可能なデバイスの数を制限できます。

環境のセキュリティ要件が非常に厳しい場合は、SN、UD、または EMEI を使用して登録招待状とデバイスを関連付けることができます。Active Directory のパスワードと OTP を求める 2 要素認証オプションも用意されています

登録セキュリティモードを編集するには

1. [登録] の一覧で登録セキュリティモードを選択し、[編集] をクリックします。[登録モードの編集] ページが開きます。選択したモードによって、表示されるオプションが変わります。

Settings > Enrollment > Edit Enrollment Mode

Edit Enrollment Mode

Name	High Security	
Expire after*	<input type="text" value="1"/>	Days ?
Maximum attempts*	<input type="text" value="3"/>	?
PIN Length*	<input type="text" value="8"/>	Numeric

Notification templates

Template for enrollment URL	-- SELECT ONE --
Template for Enrollment PIN	-- SELECT ONE --
Template for enrollment confirmation	-- SELECT ONE --

Cancel Save

2. 必要に応じて以下の情報を変更します。

- 有効期限: ユーザーがデバイスを登録できなくなる、有効期限を入力します。この値は、ユーザーおよびグループの登録招待状構成ページに表示されます。
招待の有効期限が切れないようにするには **0** を入力します。
- 日: 一覧から、[有効期限] ボックスに入力した有効期限に応じて、[日] または [時間] を選択します。
- 最大試行数: 登録処理からロックアウトされるまでにユーザーが実行できる登録の試行回数を入力します。この値は、ユーザーおよびグループの登録招待状構成ページに表示されます。
無制限に試行できるようにするには **0** を入力します。
- PIN** 長: 生成される PIN の長さを設定する数字を入力します。
- 数字: 一覧から、PIN の種類として、[数字] または [英数字] を選択します。
- 通知テンプレート:
 - 登録 **URL** 用テンプレート: 一覧から、登録 URL に使用するテンプレートを選択します。たとえば、登録招待テンプレートでは、ユーザーにメールまたは SMS が送信されます。通知方法は、XenMobile へのデバイスの登録に使用するテンプレートの構成内容によって決まります。通知テンプレートについて詳しくは、「[通知テンプレートの作成または更新](#)」を参照してください。
 - 登録 **PIN** 用テンプレート: 一覧から、登録 PIN に使用するテンプレートを選択します。
 - 登録確認用テンプレート: 一覧から、登録が成功したことをユーザーに通知するときに使用するテンプレートを選択します。

3. [保存] をクリックします。

登録セキュリティモードをデフォルトとして設定するには

登録セキュリティモードをデフォルトとして設定すると、別の登録セキュリティモードを選択しない限り、そのモードがすべてのデバイス登録要求に対して使用されます。デフォルトとして設定されている登録セキュリティモードがない場合は、デバイス登録ごとに登録の要求を作成する必要があります。

注:

デフォルトの登録セキュリティモードとして使用できるのは、[ユーザー名およびパスワード]、[2 要素]、[ユーザー名および PIN] のいずれかのみです。

1. [ユーザー名およびパスワード]、[2 要素]、[ユーザー名および PIN] のいずれかをデフォルトの登録セキュリティモードとして設定します。

モードをデフォルトとして使用するには、まずそのモードを有効化する必要があります。

2. [デフォルト] をクリックします。これにより、選択したモードがデフォルトになります。ほかの登録セキュリティモードがデフォルトとして設定されていた場合、そのモードはデフォルトでなくなります。

登録セキュリティモードを無効化するには

登録セキュリティモードを無効化すると、その登録セキュリティモードは、グループ登録招待状でも Self Help Portal でも使用できなくなります。ある登録モードを無効化して別の登録セキュリティモードを有効化することで、ユーザーがデバイスを登録できる方法を変更できます。

1. 登録セキュリティモードを選択します。

デフォルトの登録セキュリティモードは無効化できません。デフォルトの登録セキュリティモードを無効化するには、登録モードのデフォルト状態をまず解除する必要があります。

2. [無効化] をクリックします。登録セキュリティモードが有効でなくなります。

Self Help Portal で登録セキュリティモードを有効化するには

Self Help Portal で登録セキュリティモードを有効化すると、ユーザーが個別にデバイスを XenMobile に登録できます。

注:

- Self Help Portal で登録セキュリティモードを使用できるようにするには、登録が有効化され、通知テンプレートにバインドされている必要があります。
- Self Help Portal では、登録セキュリティモードを一度に 1 つのみ有効化できます。

1. 登録セキュリティモードを選択します。

2. **[Self Help Portal]** をクリックします。選択した登録セキュリティモードを Self Help Portal でユーザーが使用できるようになります。Self Help Portal で既に有効化されていたモードがあった場合、ユーザーはそれを使用できなくなります。

グループの追加または削除

グループの管理は、XenMobile コンソールの [グループ管理] ダイアログボックスで行います。このダイアログボックスは、[ユーザー] ページ、[ローカルユーザーの追加] ページ、または [ローカルユーザーの編集] ページからアクセスできます。グループ編集コマンドはありません。

グループを削除する場合、グループを削除してもユーザーアカウントには影響しない点に注意してください。グループを削除しても、そのグループとユーザーの関連付けが削除されるだけです。また、ユーザーは、そのグループに関連付けられているデリバリーグループによって提供されているアプリやプロファイルにアクセスできなくなります。ただし、そのほかのグループ関連付けはそのまま保持されます。ほかのローカルグループに関連付けられていないユーザーは、最上位レベルで関連付けられます。

ローカルグループを追加するには

1. 次のいずれかを行います：

- [ユーザー] ページで、[ローカルグループの管理] をクリックします。

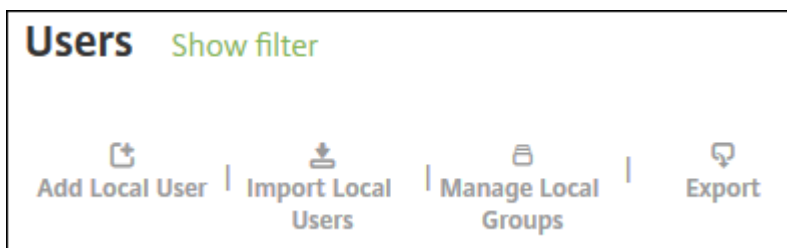

- [ローカルユーザーの追加] ページまたは [ローカルユーザーの編集] ページで、[グループの管理] をクリックします。

The image shows a user configuration interface. It contains the following elements:

- User name***: A text input field containing "User01".
- Password**: A text input field with the placeholder text "Enter new password".
- Role***: A dropdown menu currently showing "SUPPORT".
- Membership**: A list box containing one item, "local\MSP", which is checked with a green checkmark.
- Manage Groups**: A blue button located to the right of the membership list.

[グループ管理] ダイアログボックスが開きます。

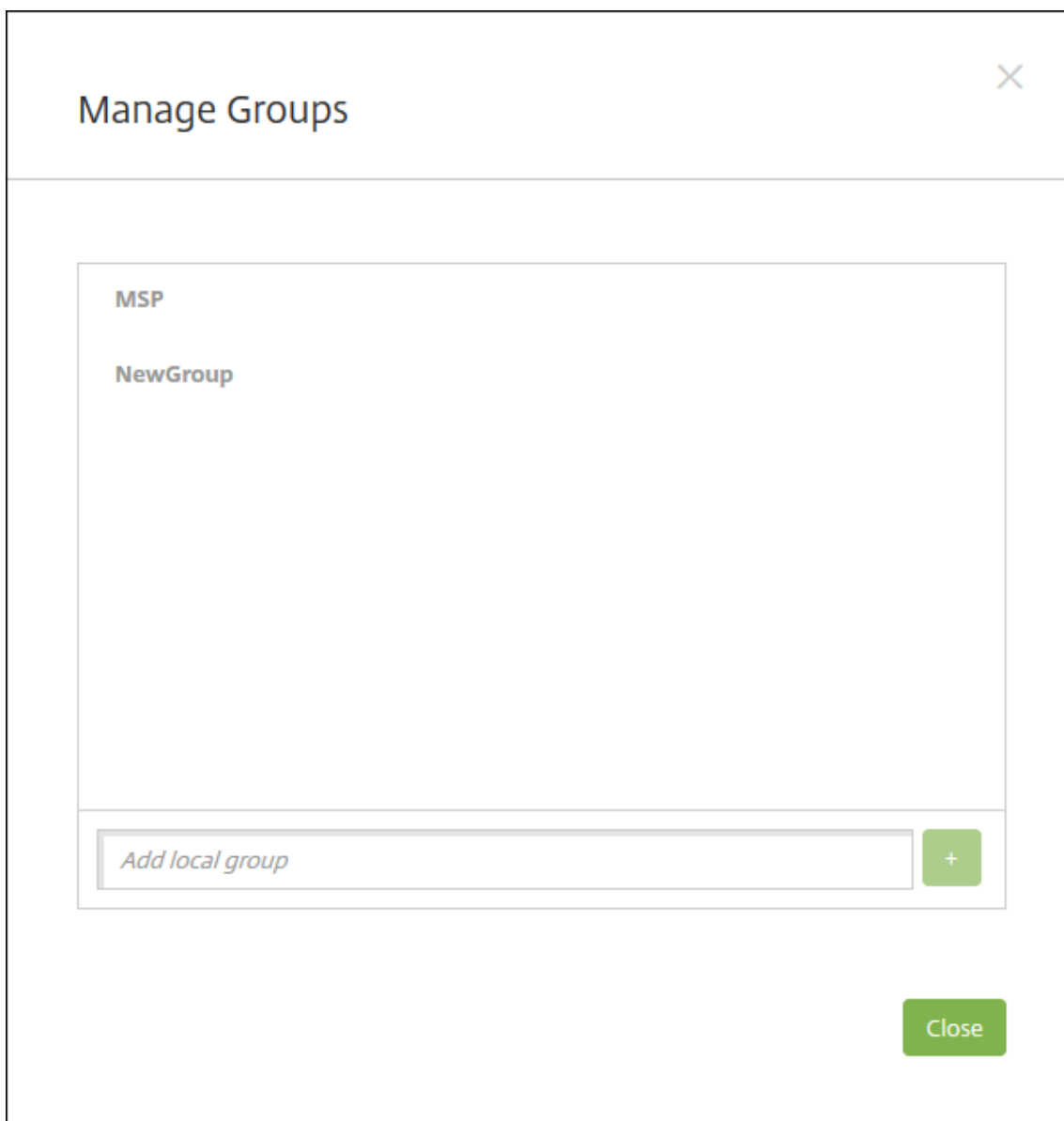

2. グループの一覧の下で、新しいグループ名を入力してプラス記号 (+) をクリックします。ユーザーグループが一覧に追加されます。
3. [閉じる] をクリックします。

グループを削除するには

グループを削除してもユーザーアカウントには影響ありません。グループを削除しても、そのグループとユーザーの関連付けが削除されるだけです。また、ユーザーは、そのグループに関連付けられているデリバリーグループによって提供されているアプリやプロファイルにアクセスできなくなります。ただし、そのほかのグループ関連付けはそのまま保持されます。ほかのローカルグループに関連付けられていないユーザーは、最上位レベルで関連付けられます。

1. 次のいずれかを行います：

- [ユーザー] ページで、[ローカルグループの管理] をクリックします。
- [ローカルユーザーの追加] ページまたは [ローカルユーザーの編集] ページで、[グループの管理] をクリックします。

[グループ管理] ダイアログボックスが開きます。

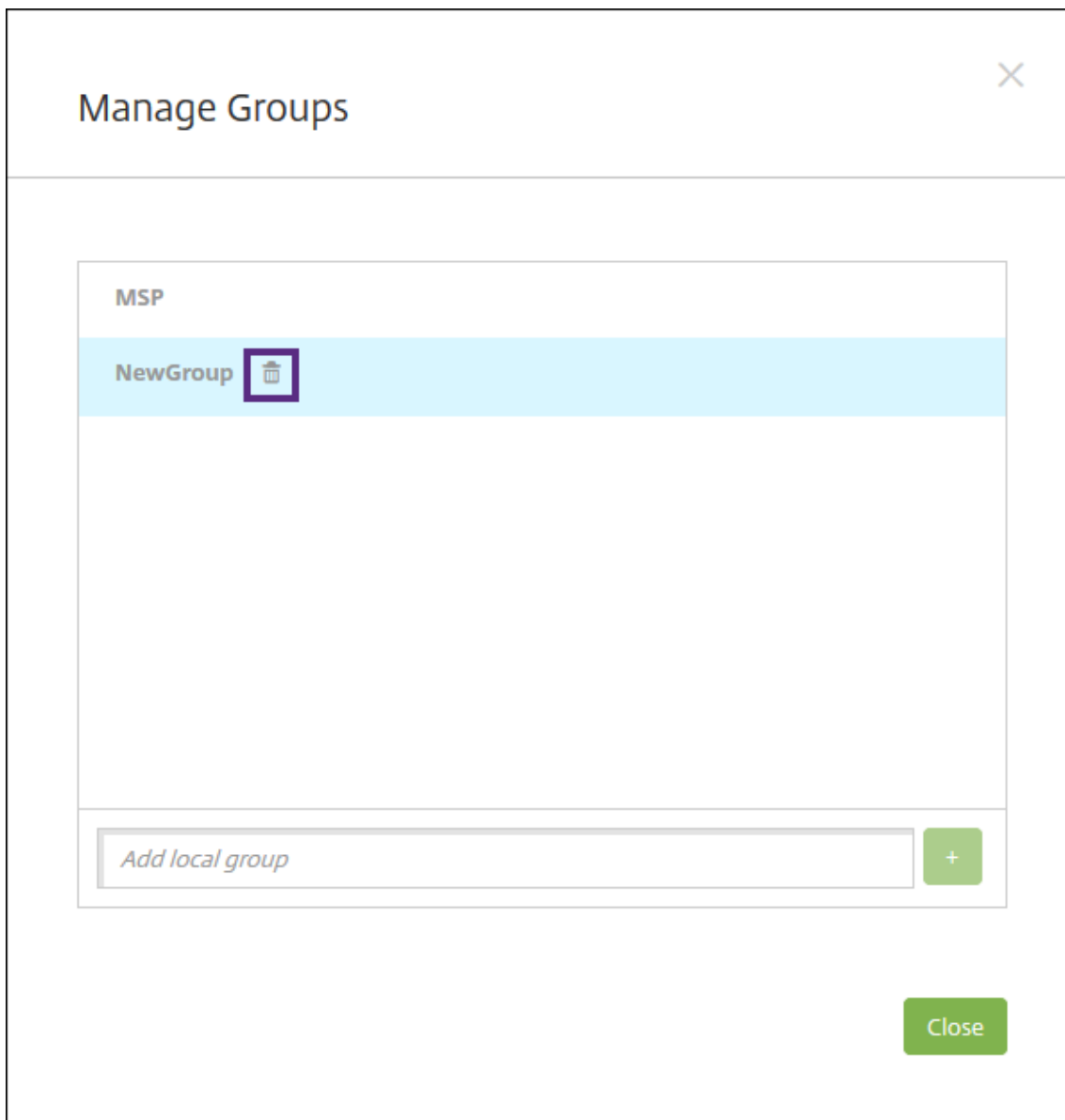

2. [グループ管理] ダイアログボックスで、削除するグループを選択します。
3. グループ名の右側のごみ箱アイコンをクリックします。確認ダイアログボックスが開きます。
4. [削除] をクリックして操作を確認し、グループを削除します。

重要:

この操作を元に戻すことはできません。

5. [グループ管理] ダイアログボックスで、[閉じる] をクリックします。

ワークフローの作成および管理

ワークフローを使用して、ユーザーアカウントの作成および削除を管理できます。ワークフローを使用する前に、ユーザーアカウント要求を承認する権限を持つ組織内のユーザーを特定する必要があります。その後で、ワークフローテンプレートを使用して、ユーザーアカウント要求を作成および承認できます。

XenMobile を初めて設定するときに、ワークフローのメール設定を構成します。これは、ワークフローを使用する前に設定する必要があります。ワークフローの電子メール設定はいつでも変更できます。これらの設定には、メールサーバー、ポート、メールアドレス、およびユーザーアカウントの作成要求に承認が必要かどうかなどが含まれます。

XenMobile の次の 2 つの方法でワークフローを構成できます：

- XenMobile コンソールの [ワークフロー] ページ。[ワークフロー] ページでは、アプリの構成で使用する複数のワークフローを構成できます。[ワークフロー] ページでワークフローを構成するとき、アプリを構成するときのワークフローを選択できます。
- アプリケーションコネクタを構成するとき、アプリで、ワークフロー名を入力し、ユーザーアカウント要求を承認できるユーザーを構成します。「[XenMobile へのアプリケーションの追加](#)」を参照してください。

ユーザーアカウントの管理者承認を最大 3 レベルまで割り当てることができます。ほかのユーザーにユーザーアカウントを承認してもらう必要がある場合は、名前またはメールアドレスでユーザーを検索して選択します。XenMobile でユーザーが見つかったら、そのユーザーをワークフローに追加します。ワークフローのすべてのユーザーが、新しいユーザーアカウントを承認または却下するための電子メールを受け取ります。

1. XenMobile コンソールで、右上の歯車アイコンをクリックします。[設定] ページが開きます。
2. [ワークフロー] をクリックします。[ワークフロー] ページが開きます。
3. [追加] をクリックします。[ワークフローの追加] ページが開きます。

Settings > Workflows > Add Workflow

Add Workflow

Name*

Description

Email Approval Templates Workflow Approval Request

Levels of manager approval 1 level

Select Active Directory domain agsag.com

Find additional required approvers

Selected additional required approvers

4. 次の設定を構成します:

- 名前: ワークフローの固有の名前を入力します。
- 説明: 任意で、ワークフローの説明を入力します。
- メール承認テンプレート: 一覧から、割り当てる電子メール承認テンプレートを選択します。電子メール承認テンプレートの作成は、XenMobile コンソールの [設定] の [通知テンプレート] セクションで行います。このフィールドの右にある、目のアイコンをクリックすると、構成中のテンプレートのプレビューが表示されます。
- マネージャー承認のレベル: 一覧から、このワークフローに必要なマネージャー承認のレベル数を選択します。デフォルトは [1 つのレベル] です。選択できるオプションは以下のとおりです:
 - 不必要
 - 1 つのレベル
 - 2 つのレベル
 - 3 つのレベル
- **Active Directory** ドメインの選択: 一覧から、ワークフローで使用する適切な Active Directory ドメインを選択します。
- 追加の必須承認者を検索: 検索フィールドにユーザー名を入力して、[検索] をクリックします。名前は

Active Directory で取得されます。

- ユーザーの名前がフィールドに表示されたら、名前の横にあるチェックボックスをオンにします。ユーザーの名前とメールアドレスが [選択した追加の必須承認者] の一覧に表示されます。
 - 一覧からユーザー名を削除するには、次のいずれかの操作を行います：
 - * [検索] をクリックして、選択したドメイン内のすべてのユーザーの一覧を表示します。
 - * 名前の全体または一部を検索ボックスに入力して [検索] をクリックし、検索結果を絞り込みます。
 - * [選択した追加の必須承認者] の一覧に含まれるユーザーは、結果一覧に表示される名前の横にチェックマークがあります。一覧をスクロールし、削除するそれぞれの名前の横のチェックボックスをオフにします。
- 5. [保存] をクリックします。作成したワークフローが [ワークフロー] ページに表示されます。

ワークフローを作成すると、ワークフローの詳細を表示したり、ワークフローに関連付けられたアプリを表示したり、ワークフローを削除したりできます。ワークフローを作成した後でワークフローを編集することはできません。承認レベルまたは承認者が異なるワークフローが必要な場合は、別のワークフローを作成します。

ワークフローの詳細の表示および削除を行うには

1. [ワークフロー] ページの既存のワークフロー一覧で特定のワークフローを選択します。この選択を行うには、表の列をクリックするか、ワークフローの横にあるチェックボックスをオンにします。
2. ワークフローを削除するには、[削除] をクリックします。確認ダイアログボックスが開きます。もう一度 [削除] をクリックします。

重要:

この操作を元に戻すことはできません。

登録プロファイル

May 20, 2021

各登録プロファイルで、次の項目が指定されます:

- Android および iOS デバイスの場合、デバイス管理の登録オプション。Android の場合、MDM+MAM (ENT) サーバーモードで利用可能な登録オプションは、MDM モードのオプションとは異なります。
- Android および iOS デバイスの場合、アプリ管理の登録オプション。
- その他の登録オプション:
 - ユーザーが登録できるデバイスの数を制限するかどうか。
デバイス数の上限に達すると、デバイス登録の上限を超えたことを知らせるエラーメッセージがユーザーに通知されます。
 - ユーザーにデバイス管理の拒否を許可するかどうか。

登録プロファイルを使用すると、1つのXenMobile Server コンソール内で複数のユースケースとデバイス移行パスを組み合わせることができます。次のようなユースケースがあります：

- モバイルデバイス管理（MDMのみ）
- MDM+ モバイルアプリケーション管理（MAM）
- MAMのみ
- コーポレート所有端末の登録
- BYOD デバイスの登録（MDM登録をオプトアウトできる）
- Android デバイス管理者の登録の、Android Enterprise 登録への移行（完全管理、仕事用プロファイル、専用デバイス）

デリバリーグループを作成すると、Global という名前のデフォルトの登録プロファイルを使用するか、別の登録プロファイルを指定することができます。

プラットフォームごとに、次の登録プロファイル機能があります。

- **Android** デバイスの場合：デバイス所有者モード（完全管理、仕事用プロファイルで完全に管理、BYOD/仕事用プロファイルなど）を指定します。[専用デバイス] オプションは、XenMobile の Enterprise ライセンスまたは Advanced ライセンスを持っている場合にのみ表示されます。新しいデバイスは、デフォルトで Android Enterprise およびアプリ管理に登録されます。登録セキュリティモードの [ユーザー名および PIN]、[招待 URL]、[招待 URL および PIN]、[招待 URL およびパスワード] は、Android Enterprise では利用できません。
- **iOS** デバイスの場合：デバイスの登録の種類（デバイスの登録、デバイスを管理しない）を指定します。iOS 設定は、XenMobile の Enterprise ライセンスまたは Advanced ライセンスを持っている場合にのみ表示されます。新しいデバイスは、デフォルトで Apple デバイス管理およびアプリ管理に登録されます。

Android デバイス専用のデバイスを登録する必要がない場合、あるいは、Android デバイスまたは iOS デバイス用の MAM のみの登録が必要ない場合は、サーバープロパティ `enable.multimode.xml` を無効にすることができます。ただし、このプロパティを有効にしておくと、すべてのタイプの登録プロファイルを処理するために必要な XenMobile Server は 1 つだけとなります。「[サーバープロパティ](#)」を参照してください。

`enable.multimode.xml` を無効にすると、このスクリーンショットの設定のみが使用可能になります：

Enrollment Profile	Enrollment Configuration
1 Enrollment Info	Specify device management settings for this enrollment profile.
2 Platforms	Device management ? Management <input checked="" type="radio"/> Android Enterprise ? <input type="radio"/> Legacy device administration (not recommended) ?
Android	Device owner mode <input checked="" type="radio"/> Company-owned device ? <input type="radio"/> Fully managed with work profile ?
3 Assignment (optional)	BYOD work profile <input checked="" type="checkbox"/> On ?

これらの設定の詳細については、「[Android Enterprise](#)」を参照してください。

グローバル登録プロファイル

デフォルトの登録プロファイル名は Global です。グローバルプロファイルは、登録プロファイルを作成するまでテストに使用できます。

次のスクリーンショットは、グローバル登録プロファイルのデフォルト設定を示しています。

The screenshot shows the 'Enrollment Profiles' configuration page. The left sidebar lists the sections: 1 Enrollment Info (selected), 2 Platforms (with sub-items Android and iOS), and 3 Assignment (optional). The main content area is titled 'Enrollment Info' and includes the following details:

- Enrollment Info**: Set the number of devices a user can enroll. The default is unlimited, which lets users enroll an unlimited number of devices.
- Enrollment profile name ***: An empty text input field.
- Total number of devices a user can enroll**: A dropdown menu currently set to 'unlimited'.

The screenshot shows the 'Enrollment Profiles' configuration page with the 'Android' platform selected under '2 Platforms'. The main content area is titled 'Enrollment Configuration' and includes the following settings:

- Enrollment Configuration**: Specify device management settings for this enrollment profile.
- Device management** (with help icon):
 - Management**:
 - Android Enterprise (with help icon)
 - Legacy device administration (not recommended) (with help icon)
 - Do not manage devices (with help icon)
 - Device owner mode**:
 - Company-owned device (with help icon)
 - Fully managed with work profile (with help icon)
 - Dedicated device (with help icon)
 - None (with help icon)
 - BYOD work profile**: On (with help icon)
- Application management** (with help icon):
 - Citrix MAM**: On (with help icon)
- User consent**:
 - Allow users to decline device management**: On (with help icon)

Enrollment Profile	Enrollment Configuration
1 Enrollment Info	Specify device management settings for this enrollment profile.
2 Platforms	Device management ⓘ Management <input checked="" type="radio"/> Device enrollment ⓘ <input type="radio"/> Do not manage devices ⓘ
Android	Application management ⓘ Citrix MAM <input checked="" type="checkbox"/> ⓘ
iOS	User consent Allow users to decline device management <input checked="" type="checkbox"/> ⓘ
3 Assignment (optional)	

登録プロファイル、デリバリーグループ、登録

登録プロファイルとデリバリーグループは、次のように相互に作用します：

- 登録プロファイルは、1つまたは複数のデリバリーグループに添付できます。
- 異なる登録プロファイルを持つ複数のデリバリーグループにユーザーが属している場合、デリバリーグループの名前によって、使用される登録プロファイルが決まります。XenMobile Server は、デリバリーグループのアルファベット順一覧の最後に表示されるデリバリーグループを選択します。たとえば、次のような場合を想定します：
 - 「EP1」と「EP2」という名前の、2つの登録プロファイルがあります。
 - 「DG1」と「DG2」という名前の、2つのデリバリーグループがあります。
 - 「DG1」は「EP1」に関連付けられています。
 - 「DG2」は「EP2」に関連付けられています。

登録するユーザーが「DG1」と「DG2」の両方のデリバリーグループに属する場合、XenMobile Server は、「EP2」の登録プロファイルを使用してこのユーザーの登録の種類を決定します。

- 展開順は、MDM（デバイス管理）用に構成された登録プロファイルを持つデリバリーグループ内のデバイスにのみ適用されます。
- デバイス登録後、登録プロファイルに対して次の変更を行った場合は、再登録が必要になります：
 - MDM 用に構成された登録プロファイルに MAM を追加した場合。
 - MDM に登録したデバイスを、MDM+MAM 用に構成されたデリバリーグループに移動した場合。このような変更は、新しいデバイスの登録にしか影響を与えないため、既存のデバイスの登録が影響を受けることはありません。
 - MAM 用に構成された登録プロファイルに MDM を追加した場合。

- 別の登録プロファイルに切り替えても、既存の登録済みデバイスには影響しません。ただし、変更を有効にするには、ユーザーはそれらのデバイスの登録を解除してから再登録する必要があります。

登録プロファイルの作成

1. XenMobile Server コンソールで、[構成] > [登録プロファイル] の順に移動します。
2. [登録情報] ページで、プロファイルのわかりやすい名前を入力します。デフォルトでは、1人のユーザーは無数のデバイスを登録できます。ユーザーごとのデバイスの数を制限するには、値を選択します。この制限は、ユーザーが登録する MAM または MDM 管理対象の Android および iOS デバイスの合計数に適用されます。
3. プラットフォームページの入力を完了します。各プラットフォーム固有の登録設定については、以下を参照してください：
 - [Android Enterprise](#)
 - iOS: [サポートされている登録方法](#)

4. [割り当て] ページで、1つまたは複数のデリバリーグループを登録プロファイルに添付します。

1人のユーザーが、異なる登録プロファイルを持つ複数のデリバリーグループに属する場合があります。そのような場合には、デリバリーグループの名前によって使用する登録プロファイルが決まります。XenMobile は、デリバリーグループのアルファベット順一覧の最後に表示されるデリバリーグループを選択します。デリバリーグループを作成するには、[構成] > [デリバリーグループ] の順に移動します。

登録プロファイルの一覧を表示するには、[構成] > [登録プロファイル] ページに移動します。Global プロファイル編集する場合、または Global プロファイルを元のデフォルトの状態にリセットする場合は、Global プロファイルの行を選択して [リセット] をクリックします。Global プロファイルを削除することはできません。

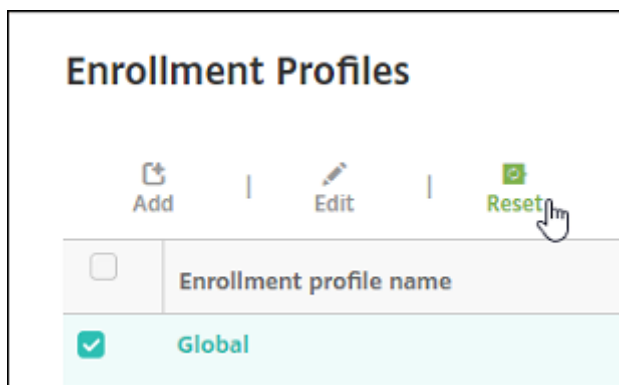

RBAC を使用した役割の構成

August 17, 2021

定義済みの役割ベースのアクセス制御 (Role-Based Access Control: RBAC) の各役割には、一定のアクセス権と機能権限が関連付けられています。このトピックでは、これらの権限で実行できる内容について説明します。組み込

みの役割ごとのデフォルト権限に関する完全な一覧は、『[Role-Based Access Control Defaults](#)』（英文）をダウンロードしてください。

権限を適用することで、RBAC の役割が管理する権限があるユーザーグループを定義します。デフォルトの管理者は、適用された権限設定を変更できません。デフォルトでは、適用された権限はすべてのユーザーグループに適用されます。

割り当てを実行して、RBAC の役割をグループに割り当てて、そのユーザーグループが RBAC の管理者権限を持つようにできます。

重要:

権限の [設定] で、RBAC 権限は、独自の権限を割り当てる機能を含むフルアクセス権を Admin ユーザーに許可します。このアクセス権は、Endpoint Management システムのすべてを操作する機能を許可するユーザーにのみ付与してください。

この記事は、次のセクションで構成されています。

- [Admin の役割](#)
- [Device Provisioning の役割](#)
- [Support の役割](#)
- [User の役割](#)
- [RBAC を使用した役割の構成](#)

Admin の役割

定義済みの Admin の役割を持つユーザーがアクセスできる、またはアクセスできない XenMobile の機能を以下に示します。デフォルトでは、[承認済みアクセス] (Self Help Portal を除く)、[コンソールの機能]、および [適用権限] が有効になります。

承認済みアクセス

管理コンソールへのアクセス	管理者は XenMobile コンソールのすべての機能にアクセスできます。
Self-Help Portal へのアクセス	管理者は Self-Help Portal にアクセスできません。
共有デバイスの登録機能	管理者は共有デバイスの登録機能にアクセスできません。これは、ユーザーが共有デバイスを登録するための機能です。
リモートサポートアクセス	管理者はリモートサポートにアクセスできます。*

| アプリ | [構成] > [アプリ] ページは、管理者が、ユーザーがデバイスにインストールできる各種アプリを管理するためのページです。|

| メディア | [構成] > [メディア] ページは、管理者が、ユーザーがデバイスにインストールできる各種メディアを管理するためのページです。|

| 操作 (アクション) | [構成] > [アクション] ページは、管理者が、イベントをトリガーする応答を管理するためのページです。|

| 登録プロファイル | [構成] > [登録プロファイル] ページは、管理者が登録プロファイル (モード) を構成して、ユーザーがデバイスを登録できるようにするためのページです。|

| デリバリーグループ | [構成] > [デリバリーグループ] ページは、管理者がデリバリーグループ、およびデリバリーグループに関連付けられているリソースを管理するためのページです。|

| 設定 | [設定] ページは、管理者がシステムの設定 (クライアントおよびサーバープロパティ、証明書、資格情報プロバイダーなど) を管理するためのページです。重要: これらの設定には、RBAC 権限が含まれています。RBAC 権限は、独自の権限を割り当てる機能を含むフルアクセス権を Admin ユーザーに許可します。このアクセス権は、Endpoint Management システムのすべてを操作する機能を許可するユーザーにのみ付与してください。||

| サポート | [トラブルシューティングとサポート] ページは、管理者がトラブルシューティングアクティビティ (診断の実行やログの生成など) を実行するためのページです。|

デバイス

管理者はコンソール全体のデバイス機能にアクセスするため、デバイスの制限を設定したり、デバイスへの通知を設定して送信したり、デバイス上のアプリを管理したりします。

デバイスの完全なワイプ	デバイスからすべてのデータやアプリを消去します。デバイスに設置されている場合、メモリカードもその対象となります。
制限の削除	1 つまたは複数のデバイスの制限を削除します。
デバイスの選択的なワイプ	個人のデータとアプリは残して、企業のすべてのデータとアプリをデバイスから消去します。
場所の表示	デバイスの場所を表示し、デバイスの地理的制約を設定します。含まれるもの: デバイスの検索、デバイスの場所の表示、デバイスの追跡、時間の経過によるデバイスの位置の追跡。
デバイスのロック	ユーザーがデバイスを使用できないように、リモートでデバイスをロックします。
デバイスのロック解除	ユーザーがデバイスを使用できるように、リモートでデバイスのロックを解除します。

コンテナのロック	リモートでデバイス上の企業のコンテナをロックします。
コンテナのロック解除	リモートでデバイス上の企業のコンテナのロックを解除します。
コンテナのパスワードのリセット	企業のコンテナのパスワードをリセットします。
ASM DEP/バイパスアクティベーションロックを有効化	アクティベーションロックが有効な場合、監視対象の iOS デバイスにバイパスコードを格納します。デバイスの消去が必要な場合は、このコードを使用するとアクティベーションロックが自動的に解除されます。
デバイスを呼び出します	リモートで、Windows のデバイスの警報をフルボリュームで 5 分間鳴らします。
デバイスを再起動	XenMobile コンソールから Windows デバイスを再起動します。
デバイスに展開	デバイスにアプリ、通知、制限などを送信します。
デバイスの編集	デバイスの設定を変更します。
デバイスへの通知	デバイスに通知を送信します。
デバイスの追加/削除	XenMobile でのデバイスの追加または削除を行います。
デバイスのインポート	ファイルから XenMobile にデバイスのグループをインポートします。
デバイステーブルのエクスポート	[デバイス] ページからデバイス情報を収集し、.csv ファイルにエクスポートします。
デバイスの取り消し	デバイスから XenMobile への接続を禁止します。
アプリのロック	デバイスのすべてのアプリへのアクセスを拒否します。Android では、ユーザーが XenMobile にログインすることはできません。iOS では、ユーザーはログインできますが、アプリにアクセスすることはできません。
アプリのワイプ	Android では、このアクションによりユーザーの XenMobile アカウントが削除されます。iOS では、このアクションにより、ユーザーが XenMobile 機能にアクセスするために必要な暗号キーが削除されます。
ソフトウェアインベントリの表示	デバイスにインストールされているソフトウェアを表示します。

AirPlay ミラーリングの要求	AirPlay ストリーミング開始の要求
AirPlay ミラーリングの停止	AirPlay ストリーミングの停止
紛失モードを有効化	[管理] > [デバイス] で、監視対象デバイスを紛失モードにして、ロック画面で監視対象デバイスへのアクセスをブロックできます。紛失モードでは、デバイスを紛失した、または盗難にあった場合、デバイスの位置を特定することもできます。
紛失モードを無効化	[管理] > [デバイス] で、紛失モードが設定されたデバイスの紛失モードを無効化できます。
OS 更新デバイス	OS 更新の制御デバイスポリシーをデバイスに展開できます。
デバイスのシャットダウン	XenMobile コンソールから iOS デバイスをシャットダウンします。
デバイスの再起動	XenMobile コンソールから iOS デバイスを再起動します。

ローカルユーザーおよびグループ

管理者は、XenMobile の [管理] > [ユーザー] ページで、ローカルユーザーおよびローカルユーザーグループを管理します。

ローカルユーザーの追加
ローカルユーザーの削除
ローカルユーザーの編集
ローカルユーザーのインポート
ローカルユーザーのエクスポート
ローカルユーザーグループ
ローカルユーザーのロック ID を取得
ローカルユーザーのロックを削除

登録

管理者は登録招待の追加および削除、ユーザーへの通知の送信、.csv ファイルへの登録テーブルのエクスポートを行うことができます。

登録の追加/削除	ユーザーまたはユーザーグループへの登録招待状を追加または削除します。
ユーザーに通知	ユーザーまたはユーザーグループに登録招待状を送信します。
登録招待状テーブルのエクスポート	[登録] ページから登録情報を収集し、.csv ファイルにエクスポートします。

ポリシー

ポリシーの追加/削除	デバイスまたはアプリポリシーを追加または削除します。
ポリシーの編集	デバイスまたはアプリポリシーを変更します。
ポリシーのアップロード	デバイスまたはアプリポリシーをアップロードします。
ポリシーの複製	デバイスまたはアプリポリシーをコピーします。
ポリシーを無効にする	既存のアプリポリシーを無効にします。
ポリシーのエクスポート	[デバイスポリシー] ページからデバイスポリシーの情報を収集し、.csv ファイルにエクスポートします。
ポリシーの割り当て	デバイスポリシーを 1 つまたは複数のグループに割り当てます。

アプリ

管理者は XenMobile の [構成] > [アプリ] ページでアプリを管理します。

アプリストアまたはエンタープライズアプリの追加/削除	パブリックアプリストアのアプリまたはエンタープライズアプリ (MDX 対応ではない) を追加または削除します。
----------------------------	---

アプリストアまたはエンタープライズアプリの編集	パブリックアプリストアのアプリまたはエンタープライズアプリ (MDX 対応ではない) を変更します。
MDX、Web、SaaS アプリの追加/削除	MDX 対応アプリ、内部ネットワークからのアプリ (Web アプリ)、またはパブリックネットワークからのアプリ (SaaS) を XenMobile に追加または削除します。
MDX、Web、SaaS アプリの編集	MDX 対応アプリ、内部ネットワークからのアプリ (Web アプリ)、またはパブリックネットワークからのアプリ (SaaS) を XenMobile に対して変更します。
カテゴリの追加/削除	XenMobile Store でのアプリの表示に使用できるカテゴリを追加または削除します。
パブリック/エンタープライズアプリのデリバリーグループへの割り当て	パブリックアプリストアのアプリ、または MDX 対応アプリを、展開のためにデリバリーグループに割り当てます。
デリバリーグループへの MDX/WebLink/SaaS アプリの割り当て	シングルサインオン (WebLink) を必要としない MDX 対応アプリ、またはパブリックネットワーク (SaaS) からのアプリをデリバリーグループに割り当てます。
アプリテーブルのエクスポート	[アプリ] ページからアプリ情報を収集し、.csv ファイルにエクスポートします。

メディア

パブリックアプリストアから、または一括購入ライセンスを介して取得したメディアを管理します。

アプリストアまたはエンタープライズブックの追加/削除

パブリック/エンタープライズブックのデリバリーグループへの割り当て

アプリストアまたはエンタープライズブックの編集

操作 (アクション)

アクションの追加/削除	トリガー（イベント/デバイス/ユーザープロパティ、またはインストールされたアプリの名前）とそれに関連する応答によって定義される操作を追加または削除します。
アクションの編集	トリガー（イベント/デバイス/ユーザープロパティ、またはインストールされたアプリの名前）とそれに関連する応答によって定義される操作を変更します。
アクションのデリバリーグループへの割り当て	ユーザーデバイスへの展開のために、デリバリーグループに操作を割り当てます。
アクションのエクスポート	[アクション] ページから操作の情報を収集し、.csv ファイルにエクスポートします。

デリバリーグループ

管理者は [構成] > [デリバリーグループ] ページからデリバリーグループを管理します。

デリバリーグループの追加/削除	デリバリーグループを作成または削除します。このグループには、指定のユーザーおよびオプションのポリシー、アプリ、操作が追加されています。
デリバリーグループの編集	既存のデリバリーグループを変更します。このグループでは、ユーザーおよびオプションのポリシー、アプリ、操作の変更が行われます。
デリバリーグループの展開	デリバリーグループが使用できる状態にします。
デリバリーグループのエクスポート	[デリバリーグループ] ページからデリバリーグループの情報を収集し、.csv ファイルにエクスポートします。

登録プロファイル

登録プロファイルを管理します。

登録プロファイルの追加/削除

登録プロファイルの編集

登録プロファイルのデリバリーグループへの割り当て

設定

管理者は [設定] ページで各種設定を構成します。

RBAC	RBAC の割り当て、役割の割り当て。重要：この権限は、独自の権限を割り当てる機能を含むフルアクセス権を Admin ユーザーに許可します。このアクセス権は、Endpoint Management システムのすべてを操作する機能を許可するユーザーにのみ付与してください。
LDAP	グループ、ユーザーアカウント、関連のプロパティをインポートする Active Directory のような 1 つまたは複数の LDAP 準拠のディレクトリを管理します。
ライセンス	オンプレミスの XenMobile Server 用です。Citrix ライセンスを管理します。
登録	ユーザーと Self-Help Portal の登録セキュリティモードを有効にします。
リリース管理	現在インストールされているリリースの情報を表示します。含まれるもの：リリース管理の更新
証明書	APNs 証明書の編集、証明書 SSL リスナー
通知テンプレート	自動化された操作、登録、およびユーザーに送信される標準通知メッセージで使用する通知テンプレートを作成します。
ワークフロー	アプリの構成で使用するユーザーアカウントの作成、承認、削除を管理します。
資格情報プロバイダー	デバイスの証明書の発行を許可されている 1 つまたは複数の資格情報プロバイダーを追加します。資格情報プロバイダーは、証明書の形式および証明書の更新または失効の条件を管理します。

PKI エンティティ	公開キーのインフラストラクチャエンティティ（通常は Microsoft Certificate Services、または随意 CA）を管理します。
PKI 接続のテスト	[設定] > [PKI エンティティ] ページの [接続のテスト] ボタンを使用して、サーバーがアクセス可能であることを確認します。
クライアントプロパティ	パスコードの種類、強度、有効期限など、ユーザーデバイスの各種プロパティを管理します。
クライアントサポート	ユーザーがサポートサービスに連絡する方法を設定します（メール、電話、またはサポートチケットメール）。
クライアントのブランド設定	XenMobile Store のカスタムストア名とデフォルトストア表示を作成します。XenMobile Store や Secure Hub に表示されるカスタムロゴを追加します。
キャリア SMS ゲートウェイ	キャリア SMS ゲートウェイを設定して、電話会社の SMS ゲートウェイ経由で XenMobile が送信する通知を構成します。
通知サーバー	メールをユーザーに送信するための SMTP ゲートウェイサーバーを設定します。
ActiveSync ゲートウェイ	規則およびプロパティを通してユーザーおよびデバイスへのユーザーアクセスを管理します。
Apple Deployment Programs	XenMobile に Apple Deployment Program アカウントを追加します。
Apple Configurator デバイス登録	XenMobile で Apple Configurator 設定を構成します。
iOS/一括購入設定	Apple の一括購入アカウントを追加します。
モバイルサービスプロバイダー	Mobile Service Provider インターフェイスを使用して、BlackBerry やそのほかの Exchange ActiveSync デバイスに対してクエリを実行したり、操作を発行したりします。
Citrix Gateway	オンプレミスの XenMobile Server 用です。Citrix Gateway を追加します。認証を有効にするか、および認証用にユーザーの証明書をプッシュするかを選択します。資格情報プロバイダーを選択します。

ネットワークアクセス制御	デバイスが準拠していないため、ネットワークへのアクセスを拒否されたと判断するための条件を設定します。
Samsung Knox	XenMobile による Samsung Knox 認証サーバー REST API に対するクエリの実行を有効または無効にします。
サーバープロパティ	サーバープロパティを追加または変更します。すべてのノードで XenMobile を再起動する必要があります。
Syslog	オンプレミスの XenMobile Server 用です。サーバーのホスト名または IP アドレスを使用して、システムログ (syslog) サーバーにログファイルを送信します。
XenApp および XenDesktop	Secure Hub を介してユーザーは Virtual Apps and Desktops を追加できます。
Citrix Files	XenMobile アカウントと Enterprise アカウントを組み合わせる場合: Content Collaboration アカウントと、ユーザーアカウント管理用の管理者サービスアカウントに接続するための設定を構成します。既存の Citrix Files ドメインと管理者の資格情報が必要です。Storage Zone Connector で XenMobile を使用する場合: Storage Zone Connector で定義されたネットワーク共有と SharePoint の場所を指すように XenMobile を構成します。
エクスペリエンス向上プログラム	オンプレミスの XenMobile Server 用です。匿名の統計および使用情報の Citrix への送信を選択するか、見合わせます。
Microsoft Azure	オンプレミスの XenMobile Server 用です。XenMobile を Microsoft Azure に統合します。
Android Enterprise	Android Enterprise サーバー設定を構成します。
ID プロバイダー (IdP)	ID プロバイダーを構成します。
XenMobile ツール	[XenMobile Tools] ページにアクセスします。

SNMP 構成

XenMobile Server ノードの SNMP を有効にします。監視ユーザーを編集または追加し、トラップ通知が表示される SNMP マネージャーをセットアップし、トラップ間隔としきい値を構成します。

サポート

管理者は各種サポートタスクを実行できます。

Citrix Gateway 接続性チェック

IP アドレスによる Citrix Gateway の各種接続確認を実行します。ユーザー名とパスワードが必要です。

XenMobile 接続性チェック

選択した XenMobile の機能、たとえば、データベース、DNS、Google Plan などの接続確認を実行します。

サポートバンドルの作成

オンプレミスの XenMobile Server 用です。トラブルシューティングのためにシトリックスサポートに送信するファイルを作成します。XenMobile または Citrix Gateway のシステム情報、ログ、データベース情報、コア情報、トレースファイル、最新の構成情報が含まれます。

Citrix 製品ドキュメント

Citrix XenMobile ドキュメントの公開サイトにアクセスします。

Citrix Knowledge Center

ナレッジベースの文書を検索するために Citrix Support サイトにアクセスします。

ログ

デバッグ、管理監査、ユーザー監査のログファイルの詳細情報にアクセスし、分析します。

クラスター情報

オンプレミスの XenMobile Server 用です。クラスター環境内の各ノードに関する情報にアクセスします。

ガベージコレクション

オンプレミスの XenMobile Server 用です。使用されなくなったメモリオブジェクトに関する情報にアクセスします。

Java メモリのプロパティ

オンプレミスの XenMobile Server 用です。Java のメモリ使用のスナップショット、メモリの詳細、メモリプールの詳細にアクセスします。

マクロ	プロファイル、ポリシー、通知、または登録テンプレートのテキストフィールド内にユーザーまたはデバイスのプロパティデータを設定します。単一のポリシーを構成して大きなユーザーベースに展開し、各対象ユーザーに固有の値を表示させることができます。
PKI 構成	PKI 構成情報をインポートおよびエクスポートします。
APNs 署名ユーティリティ	Apple 社の Push Network signing (APNs) 証明書の要求を提出するか、iOS 用の Secure Mail APNs 証明書をアップロードします。
Citrix Insight Services	さまざまな問題に対する支援が得られるように、Citrix Insight Services (CIS) にログをアップロードします。
Citrix Gateway コネクタ: Exchange ActiveSync 用のデバイスの状態	Citrix Gateway コネクタ: Exchange ActiveSync 用に送信された時点のデバイスの状態について、デバイスの ActiveSync ID に基づいて XenMobile に対するクエリを実行します。
匿名化および匿名化解除	オンプレミスの XenMobile Server 用です。 XenMobile でサポートバンドルを作成する場合、デフォルトでは、機密性の高いユーザー、サーバー、ネットワークのデータは匿名化されます。この動作は、[詳細] の [サポート] > [匿名化および匿名化解除] で変更できます。
ログ設定	ログレベルをカスタマイズしたりカスタムロガーを追加したりします。

グループアクセスの制限

Admin ユーザーはすべてのユーザーグループに権限を適用することができます。

Device Provisioning の役割

重要:

Device Provisioning の役割は、Windows CE デバイスにのみ適用されます。

事前定義された Device Provisioning の役割が割り当てられたユーザーは、コンソール機能へのアクセスが制限さ

れています。デフォルトでは、この権限はすべてのユーザーグループに設定され、この設定を変更することはできません。

コンソールの機能

XenMobile コンソールに対して、Device Provisioning ユーザーは以下の制限付きアクセスが行えます。デフォルトでは、以下の機能がそれぞれ有効になっています。

デバイス

デバイスの編集	デバイスの設定を変更します。
デバイスの追加/削除	XenMobile でのデバイスの追加または削除を行います。

設定

デバイスプロビジョニングのユーザーは [設定] ページにアクセスできますが、機能を構成する権限はありません。

Support の役割

Support の役割を持つユーザーは、リモートサポートにアクセスできます。このユーザー権限は、デフォルトですべてのユーザーに適用され、ユーザーが設定を編集することはできません。

User の役割

User の役割を持つユーザーは、XenMobile に対して以下の制限付きアクセスが行えます。

承認済みアクセス

Self-Help Portal	ユーザーは XenMobile の Self-Help Portal にのみアクセスできます。
------------------	---

コンソールの機能

XenMobile コンソールに対して、ユーザーは以下の制限付きアクセスが行えます。

デバイス

デバイスの完全なワイブ	デバイスからすべてのデータやアプリを消去します。デバイスに設置されている場合、メモリカードもその対象となります。
デバイスの選択的なワイブ	個人のデータとアプリは残して、企業のすべてのデータとアプリをデバイスから消去します。
場所の表示	デバイスの場所を表示し、デバイスの地理的制約を設定します。含まれるもの: デバイスの検索、デバイスの場所の表示、デバイスの追跡、時間の経過によるデバイスの位置の追跡。
デバイスのロック	デバイスが使用できないように、リモートでロックします。
デバイスのロック解除	デバイスが使用できるように、リモートでロックを解除します。
コンテナのロック	リモートでデバイス上の企業のコンテナをロックします。
コンテナのロック解除	リモートでデバイス上の企業のコンテナのロックを解除します。
コンテナのパスワードのリセット	企業のコンテナのパスワードをリセットします。
ASM DEP/バイパスアクティベーションロックを有効化	アクティベーションロックが有効な場合、監視対象のiOS デバイスにバイパスコードを格納します。デバイスの消去が必要な場合は、このコードを使用するとアクティベーションロックが自動的に解除されます。
デバイスを呼び出します	リモートで、Windows のデバイスの警報をフルボリュームで5分間鳴らします。
デバイスを再起動	Windows デバイスを再起動します。
ソフトウェアインベントリの表示	デバイスにインストールされているソフトウェアを表示します。

登録

登録の追加/削除	ユーザーまたはユーザーグループへの登録招待状を追加または削除します。
ユーザーに通知	ユーザーまたはユーザーグループに登録招待状を送信します。

グループアクセスの制限

4 つデフォルトの役割のすべてで、この権限がデフォルトで設定され、すべてのユーザーグループに適用できます。役割を編集することはできません。

RBAC を使用した役割の構成

XenMobile の役割ベースのアクセス制御 (Role-Based Access Control: RBAC) 機能では、権限の定義済みセットである役割をユーザーとグループに割り当てることができます。これらの権限によって、システム機能に対するユーザーのアクセスレベルを制御します。

XenMobile には、システムの機能へのアクセスを論理的に区分するために、4 つのデフォルトのユーザー役割が実装されています。

- 管理者: システムへのフルアクセスが許可されます。
- デバイスプロビジョニング: Windows CE デバイスで基本的なデバイス管理へのアクセスが許可されます。
- サポート: リモートサポートへのアクセスが許可されます。
- ユーザー: デバイスを登録でき、Self Help Portal にアクセスできるユーザーが使用します。

また、ユーザーの役割を作成するためにカスタマイズするテンプレートとしてデフォルトの役割を使用することもできます。デフォルトの役割で定義されている機能には含まれない、特定のシステム機能にアクセスするための権限を役割に割り当てることができます。

役割をローカルユーザーに (ユーザーレベルで) 割り当てることや、Active Directory グループに割り当てることができます (そのグループ内のすべてのユーザーが同じ権限を持ちます)。ユーザーが複数の Active Directory グループに属している場合は、すべての権限が統合されてそのユーザーの権限が定義されます。たとえば、ADGroupA ユーザーはマネージャーのデバイスを見つけることができ、ADGroupB ユーザーは従業員のデバイスをワイプできます。その場合、両方のグループに属するユーザーは、マネージャーのデバイスと従業員のデバイスを見つけてワイプできます。

注:

ローカルユーザーに割り当てることができる役割は 1 つだけです。

XenMobile の RBAC 機能を使用すると、次のことを実行できます。

- 役割を作成する。

- 役割にグループを追加する。
 - ローカルユーザーを役割に関連付ける。
1. XenMobile コンソールで、[設定] > [役割ベースのアクセス制御] に移動します。[役割ベースのアクセス制御] ページが開き、4 つのデフォルトのユーザー役割と、以前に追加した役割が表示されます。

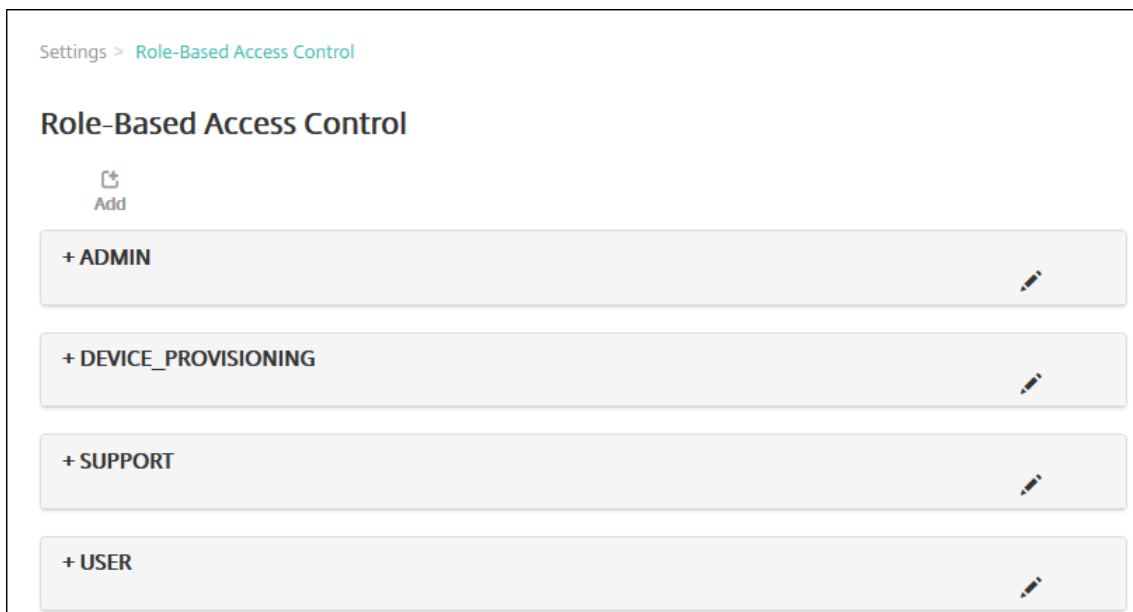

役割の横のプラス記号 (+) をクリックすると、次の図のように役割が展開され、その役割のすべての権限が表示されます。

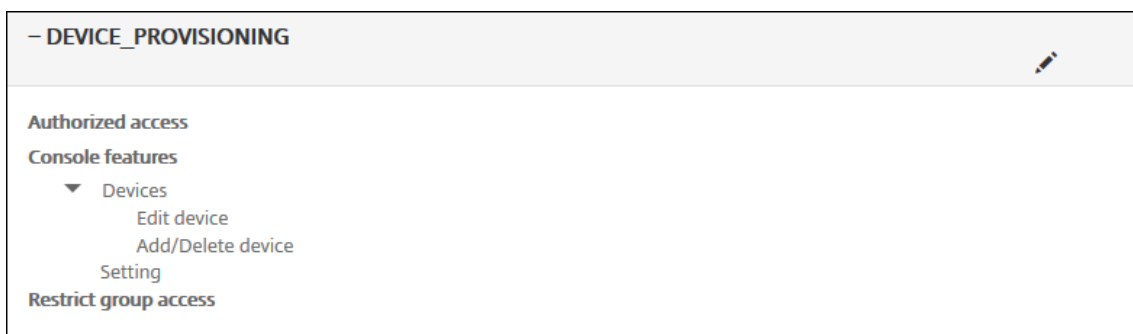

2. [追加] をクリックしてユーザー役割を追加します。役割を編集するには、既存の役割の右側にあるペンアイコンをクリックします。役割を削除するには、役割の右側にあるゴミ箱アイコンをクリックします。デフォルトのユーザー役割を削除することはできません。
 - [追加] またはペンアイコンをクリックすると、[役割の追加] ページまたは [役割の編集] ページが開きます。
 - ごみ箱アイコンをクリックすると、確認ダイアログボックスが開きます。[削除] をクリックすると、選択した役割が削除されます。
3. ユーザー役割を作成するか編集するには、次の情報を入力します：
 - **RBAC 名**: 新しいユーザー役割の説明的な名前を入力します。既存の役割の名前は変更できません。

- **RBAC** テンプレート: 任意で、新しい役割の開始点とするテンプレートを選択します。既存の役割を編集する場合、テンプレートは選択できません。

RBAC テンプレートは、デフォルトのユーザー役割です。RBAC テンプレートによって、その役割に関連付けられているユーザーがシステムの機能に対して持つアクセス権を定義します。RBAC テンプレートを選択すると、[承認済みアクセス] および [コンソールの機能] フィールドで、その役割に関連付けられているすべての権限を参照できます。テンプレートの使用はオプションです。[承認済みアクセス] および [コンソールの機能] フィールドで、役割に割り当てるオプションを直接選択することができます。

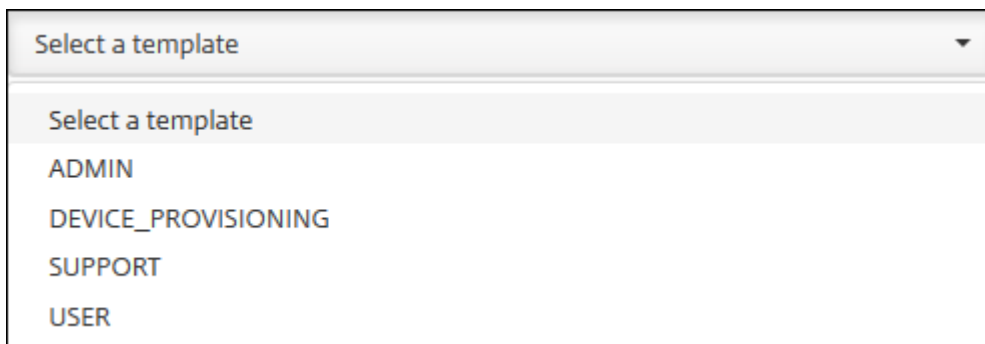

4. 選択した [RBAC テンプレート] フィールドの近くにある [適用] をクリックして、事前に定義されているアクセス権と機能権限を、[承認済みアクセス] および [コンソールの機能] にあるチェックボックスに反映させます。

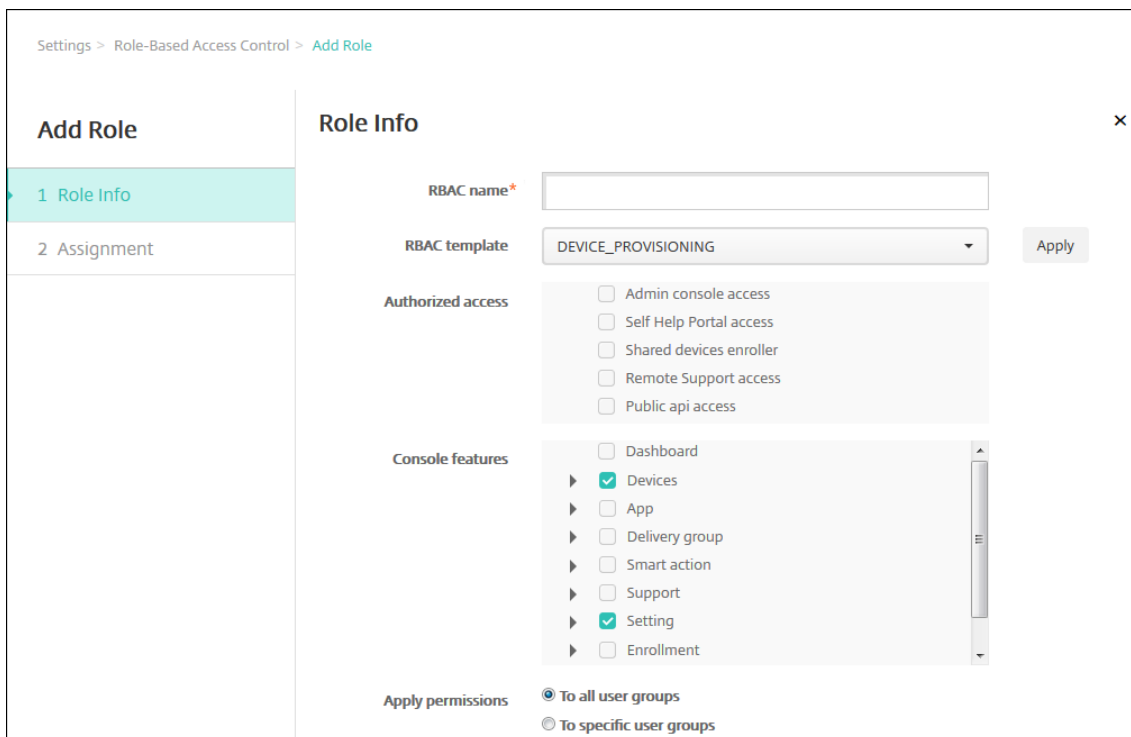

5. [承認済みアクセス] および [コンソールの機能] のチェックボックスをオンまたはオフにして、役割をカスタマイズします。

[コンソールの機能] の横にある三角をクリックすると、その機能に固有の権限が表示され、オンまたはオフを

選択できます。最上位レベルのチェックボックスをクリックすると、そのコンソール領域へのアクセスが禁止されます。個別のオプションを有効にするには、各オプションを選択します。たとえば、次の図の場合、役割に割り当てられているユーザーには [デバイスの完全なワイプ] オプションおよび [制限の削除] オプションは表示されません。一方、チェックボックスがオンになっているオプションは表示されます。

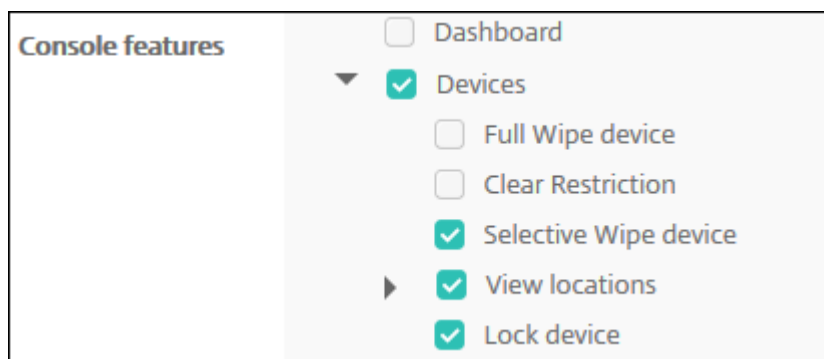

6. 権限の適用: 管理者が管理できるグループを制限するには、1つ以上のユーザーグループを選択します。[特定のユーザーグループ] をクリックするとグループの一覧が開き、1つまたは複数のグループを選択できます。

たとえば、RBAC 管理者が ActiveDirectory および MSP ユーザーグループに対するアクセス権限を持っている場合:

- 管理者は、ActiveDirectory グループ、MSP グループ、またはその両方のグループに属するユーザーの情報にのみアクセスできます。
- 管理者は、他のローカルユーザーまたは AD ユーザーを表示することはできません。管理者が表示できるのは、いずれかのグループの子グループのメンバーであるユーザーです。
- 管理者は次のグループに招待状を送ることができます:
 - 権限グループとその子グループ
 - 権限グループのメンバーであるユーザーとその子グループ

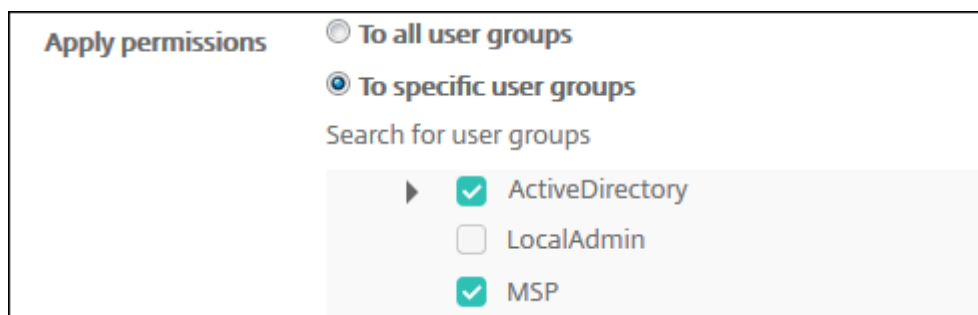

7. [次へ] をクリックします。[割り当て] ページが開きます。

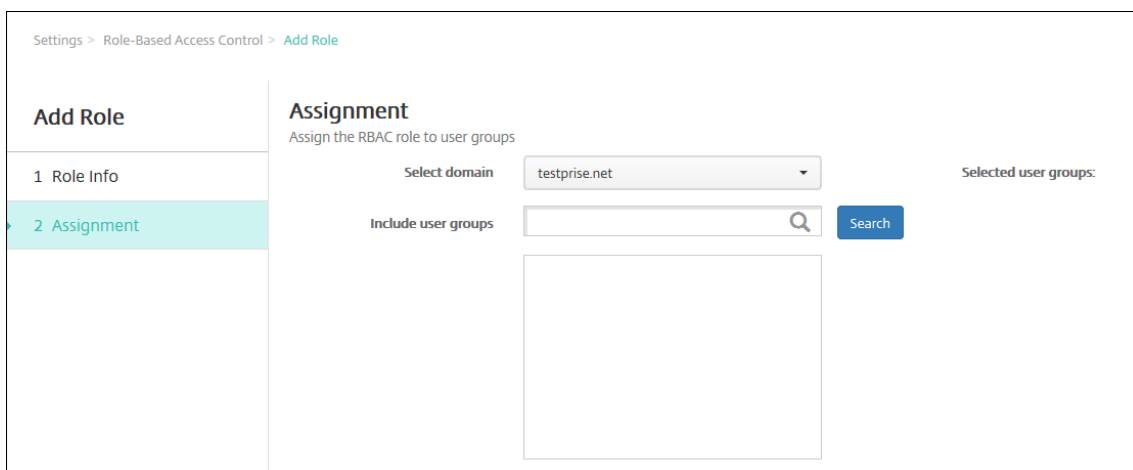

8. ユーザーグループに役割を割り当てるための次の情報を入力します。

- ドメインを選択: 一覧から、ドメインを選択します。
- ユーザーグループを含める: [検索] をクリックして使用可能なすべてのグループの一覧を表示するか、グループ名の全体または一部を入力してその名前を持つグループのみに一覧を絞り込みます。
- 表示された一覧で、役割を割り当てるユーザーグループを選択します。ユーザーグループを選択すると、[選択したユーザーグループ] の一覧にグループが表示されます。

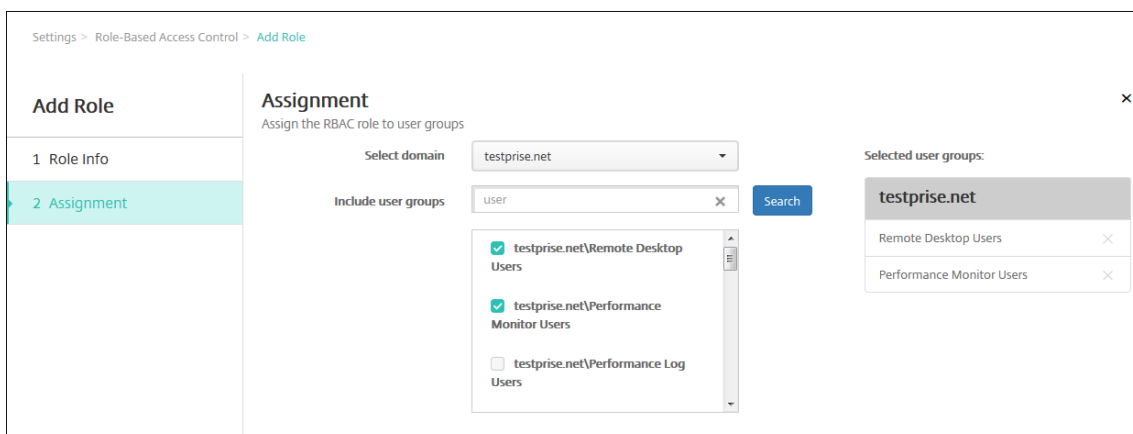

注:

[選択したユーザーグループ] の一覧からユーザーグループを削除するには、ユーザーグループ名の横にある [X] をクリックします。

9. [保存] をクリックします。

通知

December 24, 2020

XenMobile での通知は以下の目的で利用できます。

- 多くのシステム関連機能に関して、選択したグループのユーザーに連絡します。また、これらの通知の対象を特定のユーザーにすることもできます。たとえば、iOS デバイスを持つすべてのユーザー、コンプライアンスを満たしていないデバイスのユーザー、個人所有のデバイスを持つユーザーなどです。
- ユーザーとデバイスを登録します。
- 特定の条件が満たされたときに（自動化された操作を使用して）ユーザーに自動的に通知します。例：
 - コンプライアンスの問題により、ユーザーデバイスが企業ドメインからブロックされようとしているとき。
 - デバイスが改造されたりルートされたりした場合。

自動化された操作について詳しくは、「[自動化された操作](#)」を参照してください。

XenMobile で通知を送信するには、ゲートウェイおよび通知サーバーを構成する必要があります。XenMobile で通知サーバーを設定して、SMTP（簡易メール転送プロトコル：Simple Mail Transfer Protocol）サーバーやショートメッセージサービス（SMS）のゲートウェイサーバーを構成し、電子メールやテキスト（SMS）通知をユーザーに送信することができます。通知では、SMTP または SMS の 2 種類のチャネル経由でメッセージを送信できます。

- SMTP はコネクション型のテキストベースプロトコルで、通常は TCP（Transmission Control Protocol）経由で、メール送信者がコマンド文字列を発行して必要なデータを供給し、メール受信者と通信します。SMTP セッションは、SMTP クライアント（メッセージの送信者）から送信されたコマンドと、コマンドに対応する、SMTP サーバーからの応答によって構成されます。
- SMS は、電話、Web、またはモバイル通信システムのテキストメッセージサービスコンポーネントです。標準化された通信プロトコルを使用して、固定電話または携帯電話端末でショートテキストメッセージを交換できます。

また、XenMobile でキャリア SMS ゲートウェイを設定して、電話会社の SMS ゲートウェイ経由で送信される通知を構成することもできます。電話会社は SMS ゲートウェイを使用して、通信ネットワークと相互に SMS メッセージを送受信します。これらのテキストベースメッセージでは、標準化された通信プロトコルを使用して、固定電話または携帯電話端末でショートテキストメッセージを交換できます。

前提条件

- SMS ゲートウェイを構成する前に、システム管理者に問い合わせるサーバー情報を確認してください。SMS サーバーが社内サーバーでホストされているか、ホストされている電子メールサービスに含まれているかを確認することが重要です。後者の場合は、サービスプロバイダーの Web サイトからの情報が必要です。
- メッセージをユーザーに送信するための SMTP 通知サーバーを構成してください。サーバーが社内サーバーでホストされている場合は、システム管理者に構成情報を問い合わせてください。サーバーが、ホストされている電子メールサービスの場合は、サービスプロバイダーの Web サイトで適切な構成情報を確認してください。
- 1 つのアクティブな SMTP サーバーと 1 つのアクティブな SMS サーバーを同時に使用できます。これらの通信チャネルはどちらも、1 つのアクティブな構成が可能です。
- ネットワークの DMZ 内の XenMobile からポート 25 を開き、内部ネットワークの SMTP サーバーにポイントバックしてください。これにより、XenMobile は通知を正常に送信できます。

SMTP サーバーおよび SMS ゲートウェイの構成

1. XenMobile コンソールで、右上の歯車アイコンをクリックします。[設定] ページが開きます。
2. [通知] の下の [通知サーバー] をクリックします。[通知サーバー] ページが開きます。

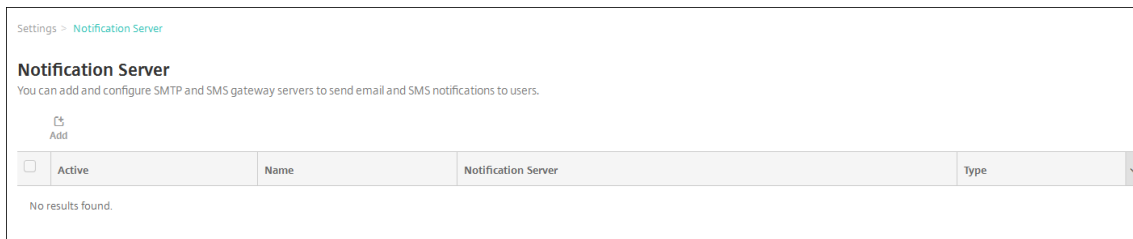

3. [追加] をクリックします。SMTP サーバーおよび SMS ゲートウェイを構成するためのオプションが含まれたメニューが開きます。

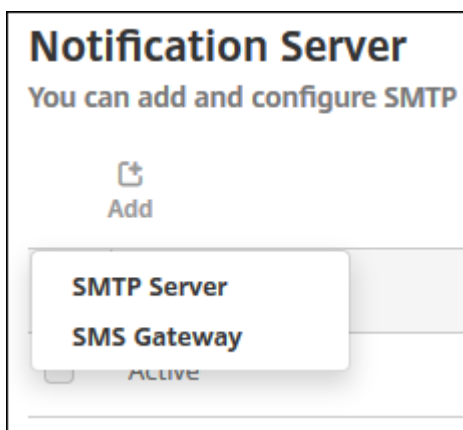

- SMTP サーバーを追加するには、[SMTP サーバー] を選択します。この設定を構成する手順については、「SMTP サーバーを追加するには」を参照してください。
- SMS ゲートウェイを追加するには、[SMS ゲートウェイ] を選択します。この設定を構成する手順については、「SMS ゲートウェイを追加するには」を参照してください。

SMTP サーバーの追加

Settings > Notification Server > Add SMTP Server

Add SMTP Server

You need to configure the SMTP notifications server to send messages to users. If the SMTP server is hosted on an internal server, you get the server information from your IT department. If the server is a hosted email service, you can find information from the service provider's website. Only one SMTP server is activated at one time.

Name*

Description

SMTP Server*

Secure channel protocol

SMTP server port*

Authentication

Microsoft Secure Password Authentication (SPA)

From name*

From email*

▶ **Advanced Settings**

1. 次の設定を構成します：

- 名前：この SMTP サーバーアカウントに関連付ける名前を入力します。
- 説明：任意で、サーバーの説明を入力します。
- **SMTP** サーバー：サーバーのホスト名を入力します。ホスト名には、完全修飾ドメイン名（FQDN）または IP を指定できます。
- セキュアチャネルプロトコル：（サーバーが安全な認証を使用するように構成されている場合）一覧から、サーバーが使用する適切なセキュアチャネルプロトコルとして **[SSL]**、**[TLS]**、または **[なし]** を選択します。デフォルトは **[なし]** です。
- **SMTP** サーバーポート：SMTP サーバーが使用するポートを入力します。デフォルトでは、ポートは 25 に設定されています。SMTP 接続で SSL セキュアチャネルプロトコルを使用する場合、ポートは

465 に設定されます。

- 認証: [オン] または [オフ] を選択します。デフォルトは [オフ] です。
 - [認証] を有効にした場合は、次の設定を構成します。
 - ユーザー名: 認証に使用するユーザー名を入力します。
 - パスワード: 認証に使用するユーザーのパスワードを入力します。
 - **Microsoft** セキュリティで保護されたパスワード認証 (**SPA**): SMTP サーバーが SPA を使用している場合は、[オン] をクリックします。デフォルトは [オフ] です。
 - 送信名: クライアントがこのサーバーから通知メールを受信したとき、メールの送信者として表示される名前を入力します。たとえば、「Corporate IT」です。
 - 送信メールアドレス: SMTP サーバーによって送信された通知に、メール受信者が返信する場合に使用されるメールアドレスを入力します。
2. [構成のテスト] をクリックして、テストのメール通知を送信します。
3. [詳細設定] を展開して以下の設定を構成します。
- **SMTP** 再試行数: SMTP サーバーからのメッセージの送信が失敗した場合に再試行する回数を入力します。デフォルトは 5 です。
 - **SMTP** タイムアウト: SMTP 要求送信時に待機する時間 (秒) を入力します。送信しているメッセージが、タイムアウトに起因して失敗し続ける場合には、この値を大きくします。この値を小さくするとタイムアウト回数が多くなり、配信されないメッセージが増える場合があるため、注意してください。デフォルトは 30 秒です。
 - 最大 **SMTP** 受信者数: SMTP サーバーによって送信される各電子メールメッセージの最大受信者数を入力します。デフォルトは 100 です。
4. [追加] をクリックします。

SMS ゲートウェイの追加

Settings > Notification Server > Add SMS Gateway

Add SMS Gateway

Please consult with your IT department about the server info if the SMS server is hosted on internal corporate server; if this is a hosted email service, the info is available from the service provider's website. Only one SMS server is activated at one time.

Name*

Description

Key*

Secret*

Virtual phone number*

HTTPS OFF

Country code

Use Carrier Gateway ON

注:

XenMobile は Nexmo SMS メッセージのみをサポートします。Nexmo メッセージを使用するためのアカウントがまだない場合は、[Web サイト](#)にアクセスしてアカウントを作成してください。

1. 次の設定を構成します:

- 名前: SMS ゲートウェイ構成の名前を入力します。このフィールドは必須です。
- 説明: 任意で、構成の説明を入力します。
- キー: アカウントをアクティブ化するときにシステム管理者から提供された、数値形式の識別子を入力します。このフィールドは必須です。
- シークレット: パスワードを紛失した場合や盗まれた場合にアカウントへのアクセスに使用する、システム管理者から提供されたシークレットを入力します。このフィールドは必須です。
- 仮想電話番号: このフィールドは、北米の電話番号（プレフィックスが+1）への送信時に使用されます。Nexmo 仮想電話番号を入力する必要があります。このフィールドで使用できるのは、数字のみです。仮想電話番号は Nexmo の Web サイトで購入できます。
- **HTTPS:** Nexmo への SMS 要求の伝送に HTTPS を使用するかどうかを選択します。デフォルトは [オフ] です。

重要:

HTTPS は、[オン] に設定してください (Citrix サポートから [オフ] に設定するよう指示があった場合を除く)。

- 国コード: 一覧から、組織内受信者のデフォルトの SMS 国コードプレフィックスを選択します。このフィールドは常に + 記号で始まります。デフォルトは [アフガニスタン **+93**] です。
2. [構成のテスト] をクリックし、現在の構成を使用してテストメッセージを送信します。認証エラーや仮想電話番号エラーなど、接続エラーが即時に検出され、表示されます。メッセージは、携帯電話間で送信された場合と同様の所要時間で受信されます。
 3. [追加] をクリックします。

キャリア **SMS** ゲートウェイの追加

XenMobile でキャリア SMS ゲートウェイを設定して、電話会社の SMS ゲートウェイ経由で送信される通知を構成できます。電話会社はショートメッセージサービス (SMS) ゲートウェイを使用して、通信ネットワークと相互に SMS メッセージを送受信します。これらのテキストベースメッセージでは、標準化された通信プロトコルを使用して、固定電話または携帯電話端末でショートテキストメッセージを交換できます。

1. XenMobile コンソールで、右上の歯車アイコンをクリックします。[設定] ページが開きます。
2. [通知] の下の [キャリア **SMS** ゲートウェイ] をクリックします。[キャリア **SMS** ゲートウェイ] ページが開きます。

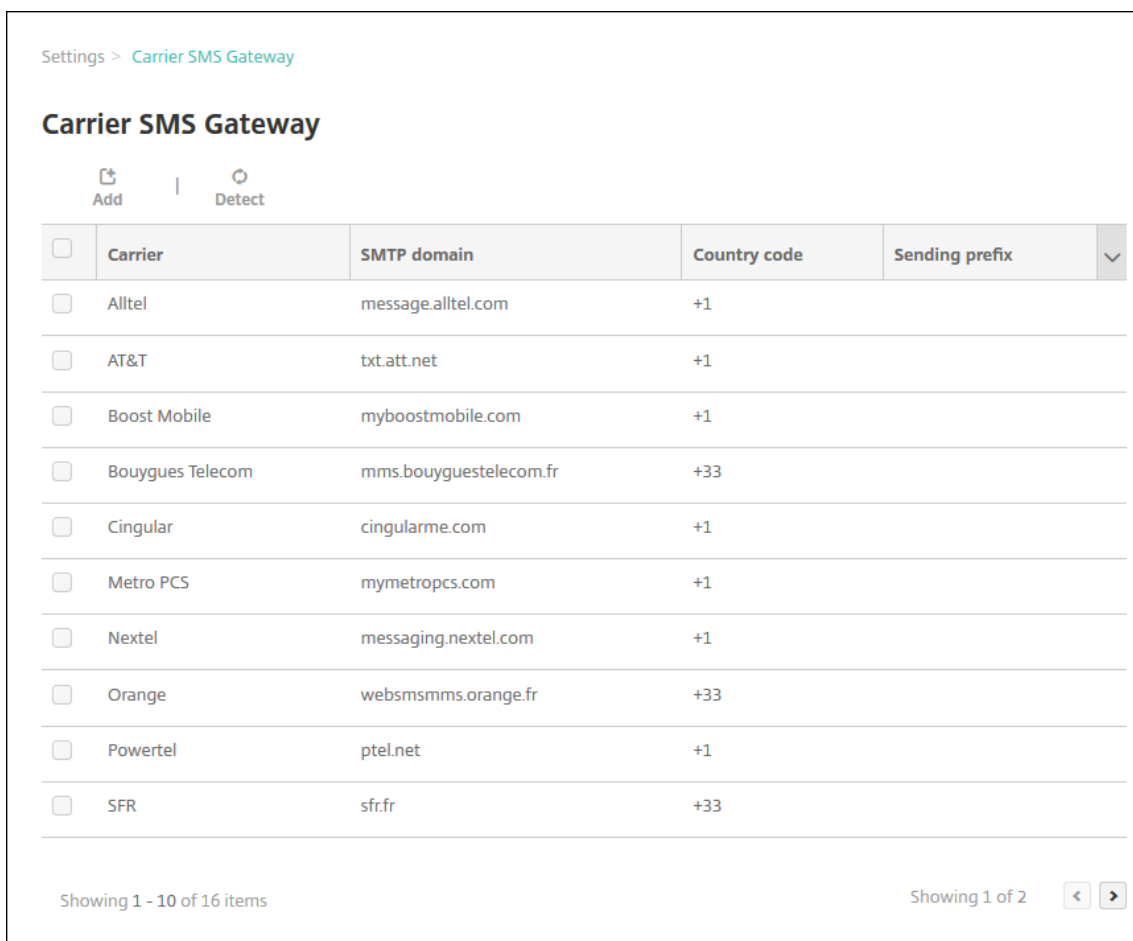

3. 次のいずれかを行います:

- ゲートウェイを自動的に検出するには [検出] をクリックします。新しいキャリアが検出されなかったことを示すダイアログボックス、または登録済みのデバイス間で検出された新しいキャリアを一覧表示したダイアログボックスが開きます。
- [追加] をクリックします。[キャリア **SMS** ゲートウェイの追加] ダイアログボックスが開きます。

Add a Carrier SMS Gateway ✕

Converts email messages passing through the gateway to a pre-defined format, such as an instant message.

Carrier*

Gateway SMTP domain*

Country code*

Email sending prefix

注:

XenMobile は Nexmo SMS メッセージのみをサポートします。Nexmo メッセージを使用するためのアカウントがまだない場合は、[Web サイト](#)にアクセスしてアカウントを作成してください。

4. 次の設定を構成します:

- キャリア: 電話会社の名前を入力します。
- ゲートウェイ **SMTP** ドメイン: SMTP ゲートウェイに関連付けられたドメインを入力します。
- 国コード: 一覧から、電話会社の国コードを選択します。
- メール送信プレフィックス: 任意で、メール送信プレフィックスを指定します。

5. [追加] をクリックして新しいキャリアを追加するか、[キャンセル] をクリックして操作を取り消します。

通知テンプレートの作成および更新

XenMobile で通知テンプレートを作成または更新し、自動化された操作、登録、およびユーザーに送信される標準通知メッセージで使用できます。Secure Hub、SMTP、SMS の 3 つの異なるチャネル経由でメッセージを送信する

ための通知テンプレートを構成します。

XenMobile には、システム内のすべてのデバイスに対して XenMobile が自動的に応答する個別の種類イベントを反映した、定義済みの通知テンプレートが多数用意されています。

注:

SMTP または SMS チャンネルを使用してユーザーに通知を送信する場合は、アクティブ化する前にチャンネルを設定する必要があります。通知テンプレートを追加するときにチャンネルがまだ設定されていないと、チャンネルを設定するよう求めるメッセージが表示されます。

1. XenMobile コンソールで、右上の歯車アイコンをクリックします。[設定] ページが開きます。
2. [通知テンプレート] をクリックします。[通知テンプレート] ページが開きます。

Settings > Notification Templates

Notification Templates

Create notification templates to use in automated actions, enrollment, and standard notification message delivery to users.

Add

<input type="checkbox"/>	Name	Channels	Type	Deletable	Manual sending supported
<input type="checkbox"/>	ActiveSync Gateway Blocked	Worx Home	ActiveSync Gateway blocked device		
<input type="checkbox"/>	Android Download Link	SMTP, SMS	Android Download Link		
<input type="checkbox"/>	APNS cert expiration	SMTP	APNS Cert Expiration		
<input type="checkbox"/>	Certificate renewal	Worx Home	Certificate is renewed		
<input type="checkbox"/>	Enrollment	SMTP, SMS	Enrollment Notification		
<input type="checkbox"/>	Enrollment Confirmation	SMTP, SMS	Enrollment Confirmation		
<input type="checkbox"/>	Enrollment Invitation	SMTP, SMS	Enrollment Invitation		
<input type="checkbox"/>	Enrollment PIN	SMTP, SMS	Enrollment PIN		
<input type="checkbox"/>	Failed Samsung KNOX attestation	Worx Home	Failed Samsung KNOX attestation		<input checked="" type="checkbox"/>
<input type="checkbox"/>	iOS Download Link	SMTP, SMS	iOS Download Link		

Showing 1 - 10 of 25 items

Showing 1 of 3

通知テンプレートの追加

1. [追加] をクリックします。SMS ゲートウェイまたは SMTP サーバーが設定されていない場合、SMS および SMTP 通知に関するメッセージが表示されます。SMTP サーバーまたは SMS ゲートウェイを今すぐ設定するか後で設定するかを選択できます。

SMS または SMTP サーバーを今すぐ設定することを選択した場合は、[設定] ページの [通知サーバー] ページにリダイレクトされます。使用するチャンネルを設定した後、[通知テンプレート] ページに戻って、通知テンプレートの追加または変更を続けることができます。

重要:

SMS または SMTP サーバーの設定を後で行うことを選択した場合、通知テンプレートの追加または編集のときにこれらのチャンネルをアクティブ化することはできません。つまり、ユーザー通知の送信にこれらのチャンネルを使用することができません。

2. 次の設定を構成します:

- **名前:** テンプレートの説明的な名前を入力します。
- **説明:** テンプレートの説明を入力します。
- **種類:** 一覧から、通知の種類を選択します。選択した種類でサポートされるチャンネルのみが表示されます。定義済みテンプレートである [APNs 証明書の有効期限] テンプレートは 1 つだけ使用できます。つまり、この種類の新しいテンプレートは追加できません。

注:

テンプレートの種類の一部では、種類の下に [マニュアル送信がサポートされています] が表示されます。これは、このテンプレートが [ダッシュボード] および [デバイス] ページの [通知] 一覧に表示され、手動でユーザーに通知を送信できることを意味します。いずれのチャンネルの場合も、[件名] フィールドまたは [メッセージ] フィールドに以下のマクロが使われているテンプレートでは、手動送信は使用できません。

- `${outofcompliance.reason(whitelist_blacklist_apps_name)}`

注:

XenMobile Server コンソールには、「ブラックリスト」、「ホワイトリスト」という用語が含まれています。これらの用語は、今後のリリースで「禁止リスト」、「許可リスト」に変更されます。

- `${outofcompliance.reason(smg_block)}`

3. [チャンネル] で、この通知で使用される各チャンネルの情報を構成します。一部またはすべてのチャンネルを選択できます。選択するチャンネルは、通知を送信する方法によって異なります。

- **[Secure Hub]** を選択した場合、iOS デバイスおよび Android デバイスのみが通知を受信し、通知はデバイスの通知トレイに表示されます。
- **[SMTP]** を選択した場合、ほとんどのユーザーはメールアドレスを使って登録するため、ほとんどのユーザーがメッセージを受信します。
- **[SMS]** を選択した場合、SIM カードが搭載されたデバイスのユーザーのみが通知を受信します。

Secure Hub:

- **アクティブ化:** クリックして通知チャンネルを有効にします。
- **メッセージ:** ユーザーに送信されるメッセージを入力します。Secure Hub を使用する場合、このフィールドは必須です。メッセージでのマクロの使用については、「マクロ」を参照してください。
- **音声ファイル:** 一覧から、ユーザーが通知を受信したときに再生される通知音を選択します。

SMTP:

- アクティブ化: クリックして通知チャンネルを有効にします。
SMTP サーバーをセットアップした後でのみ、SMTP 通知をアクティブ化できます。
- 差出人: 任意で、通知の送信者（名前、メールアドレス、またはその両方）を入力します。
- 受信者: このフィールドには、アドホック通知を除くすべての通知で、通知が正しい SMTP 受信者アドレスに送信されるようにするためのマクロが事前設定されています。テンプレートのマクロは変更しないでください。アドレスをセミコロン (;) で区切って追加することにより、ユーザー以外の受信者（社内の管理者など）を追加することもできます。アドホック通知を送信するには、このページで個別に受信者を入力するか、[管理] > [デバイス] ページでデバイスを選択して、そこから通知を送信します。詳しくは、「[デバイス](#)」を参照してください。
- 件名: 通知の説明的な件名を入力します。このフィールドは必須です。
- メッセージ: ユーザーに送信されるメッセージを入力します。メッセージでのマクロの使用について詳しくは、「[マクロ](#)」を参照してください。

SMS:

- アクティブ化: クリックして通知チャンネルを有効にします。
SMTP サーバーをセットアップした後でのみ、SMTP 通知をアクティブ化できます。
 - 受信者: このフィールドには、アドホック通知を除くすべての通知で、通知が正しい SMS 受信者アドレスに送信されるようにするためのマクロが事前設定されています。テンプレートのマクロは変更しないでください。アドホック通知を送信するには、個別に受信者を入力するか、[管理] > [デバイス] ページでデバイスを選択します。
 - メッセージ: ユーザーに送信されるメッセージを入力します。このフィールドは必須です。メッセージでのマクロの使用について詳しくは、「[マクロ](#)」を参照してください。
4. [追加] をクリックします。すべてのチャンネルが正しく構成されている場合、[通知テンプレート] ページに、SMTP、SMS、Secure Hub の順に表示されます。正しく構成されていないチャンネルがあれば、正しく構成されているチャンネルの後に表示されます。

通知テンプレートの編集

1. 通知テンプレートを選択します。選択したテンプレートに固有の編集ページが開き、[種類] フィールド以外のすべてを変更することができます。チャンネルをアクティブ化または非アクティブ化することもできます。
2. [保存] をクリックします。

通知テンプレートの削除

追加した通知テンプレートのみを削除できます。事前定義済みの通知テンプレートは削除できません。

1. 既存の通知テンプレートを選択します。

2. [削除] をクリックします。確認ダイアログボックスが開きます。
3. [削除] をクリックして通知テンプレートを削除するか、[キャンセル] をクリックして通知テンプレートの削除を取り消します。

デバイス

January 22, 2021

Citrix XenMobile では、単一の管理コンソール内で、幅広いタイプのデバイスの管理、セキュリティ保護、インベントリを行うことができます。

XenMobile サーバーのデータベースには、モバイルデバイスの一覧が保存されます。各モバイルデバイスは、一意のシリアル番号または IMEI (International Mobile Station Equipment Identity) /MEID (Mobile Equipment Identifier) 識別番号によって定義されます。XenMobile コンソールにデバイスを追加するには、手動でデバイスを追加するか、ファイルからデバイスの一覧をインポートします。デバイスプロビジョニングファイル形式について詳しくは、後述の「デバイスプロビジョニングファイル形式」を参照してください。

XenMobile コンソールの [デバイス] ページは、各デバイスおよび以下の情報を表示します。

- 状態: デバイスがジェイルブレイクされているか、管理されているか、Active Sync Gateway が使用可能か、およびデバイスの展開環境の状態などを示すアイコンです。
- モード: デバイスのモードが MDM、MAM、またはその両方かを示します。
- ほかに、次のようなデバイスの情報を表示できます: ユーザー名、デバイスプラットフォーム、オペレーティングシステムバージョン、デバイスモデル、最終アクセス日時、非アクティブ日数。これらの見出しは、デフォルトで表示されます。

[デバイス] の表をカスタマイズするには、見出しの右端の下向き矢印をクリックします。次に、その表に表示する追加の見出しをオンにするか、または削除する見出しをオフにします。

Last access	Inactivity days
	<ul style="list-style-type: none"> ✓ Status ✓ Mode ✓ User name Serial number IMEI/MEID ActiveSync ID WiFi MAC address Bluetooth MAC address ✓ Device platform ✓ Operating system version ✓ Device model ✓ Last access ✓ Inactivity days Shareable Shared status DEP registered

手動によるデバイスの追加、デバイスプロビジョニングファイルからのデバイスのインポート、デバイスの詳細の編集、セキュリティの操作の実行、デバイスへの通知の送信を行うことができます。デバイス表のデータ全体を.csv ファイルにエクスポートして、このファイルからカスタムレポートを作成することもできます。サーバーはすべてのデバイス属性をエクスポートします。フィルターを適用している場合、XenMobile は.csv ファイルの作成時にそのフィルターを使用します。

手動によるデバイスの追加

1. XenMobile コンソールで、[管理] > [デバイス] の順にクリックします。[デバイス] ページが開きます。

Status	Mode	User name	Device platform	Operating system version
	MDM MAM	[Redacted]	Android	5.0.2
	MDM MAM	[Redacted]	iOS	8.4.1

2. [追加] をクリックします。[デバイスの追加] ページが開きます。

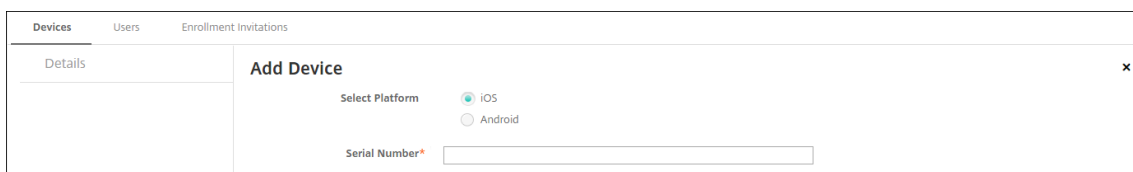

3. 次の設定を構成します:

- プラットフォーム選択: **[iOS]** または **[Android]** を選択します。
- シリアル番号: デバイスのシリアル番号を入力します。
- **IMEI/MEID**: Android デバイスに限り、任意で、デバイスの IMEI/MEID 情報を入力します。

4. [追加] をクリックします。[デバイス] の表に示される一覧の一番下に、追加したデバイスが表示されます。追加したデバイスを選択して表示されるメニューで [編集] をクリックし、デバイスの詳細を表示して確認します。

注:

デバイスの横にあるチェックボックスをオンにすると、デバイス一覧の上にオプションメニューが表示されます。一覧で項目をクリックして、その項目の右側にオプションメニューを表示できます。

- Enterprise (XME) モードまたは MDM モードで構成された XenMobile Server
- 構成された LDAP
- ローカルグループおよびローカルユーザーを使用する場合:
 - 1 つまたは複数のローカルグループ。
 - ローカルグループに割り当てられたローカルユーザー。
 - デリバリーグループはローカルグループと関連付けられます。
- Active Directory を使用する場合:
 - デリバリーグループは Active Directory グループと関連付けられます。

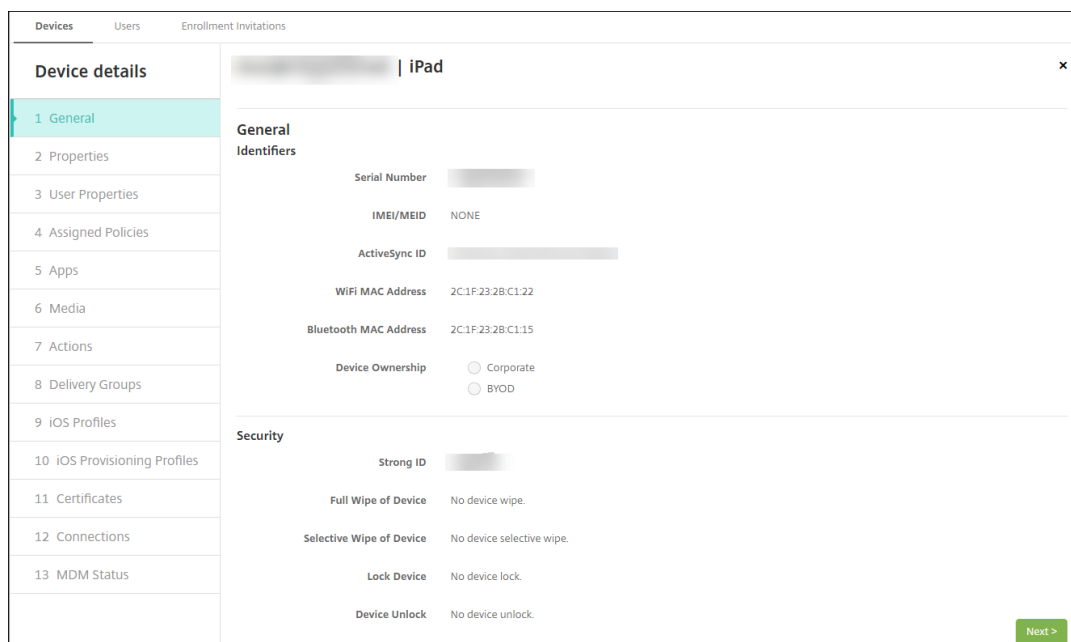

5. [一般] ページには、シリアル番号、ActiveSync ID、プラットフォームの種類に関するその他の情報など、デバイスの識別子が表示されます。[デバイス所有権] で、[コーポレート] または **[BYOD]** を選択します。

[一般] ページには、デバイスの [セキュリティ] プロパティ ([Strong ID]、[デバイスのロック]、[アクティベーションロックバイパス]、プラットフォームの種類に関するその他の情報など) も表示されます。[デバイスの完全なワイプ] フィールドには、ユーザーの PIN コードが含まれます。デバイスがワイプされた後、ユーザーはこのコードを入力する必要があります。ユーザーがコードを忘れた場合は、こちらで確認できます。

6. [プロパティ] ページには、XenMobile がプロビジョニングするデバイスのプロパティが表示されます。この一覧は、デバイスの追加に使用されるプロビジョニングファイルに含まれるデバイスのプロパティを表示します。プロパティを追加するには、[追加] をクリックして一覧からプロパティを選択します。各プロパティの有効な値に関しては、[デバイスのプロパティ名と値に関する PDF](#) を参照してください。

プロパティを追加すると、最初に追加したカテゴリに表示されます。[次へ] をクリックして [プロパティ] ページに戻ると、プロパティは適切な一覧に表示されます。

プロパティを削除するには、項目の上にマウスカーソルを置いて、右側の **[X]** をクリックします。XenMobile デバイスがその項目を検出します。

7. 残りの [デバイス詳細] セクションには、デバイスの概要が表示されます。
- ユーザープロパティ: ユーザーの RBAC の役割、グループメンバーシップ、一括購入アカウント、およびプロパティを表示します。このページでインベントリから一括購入アカウントを削除できます。
 - 割り当て済みポリシー: 展開済み、保留中、失敗したポリシーの数を含み、割り当て済みポリシーの数が表示されます。各ポリシーの名前、種類、最新展開の情報が表示されます。
 - アプリ: インストール済み、保留中、失敗のアプリ展開数を含み、最新のインベントリ時点のアプリ数が表示されます。アプリ名、ID、種類、その他の情報が表示されます。
 - メディア: 展開済み、保留中、失敗のメディア展開数を含み、最新のインベントリ時点のメディア数

表示されます。

- **操作**: 展開済み、保留中、失敗のアクション数を含む、アクション数が表示されます。最新展開のアクション名と時間が表示されます。
- **デリバリーグループ**: 成功、保留中、失敗したデリバリーグループの数が表示されます。各展開のデリバリーグループ名と展開時間が表示されます。デリバリーグループを選択すると、状態、アクション、チャネル、またはユーザーなどの詳細な情報を表示できます。
- **iOS プロファイル**: 名前、種類、組織、説明など、最新の iOS プロファイルインベントリが表示されます。
- **iOS プロビジョニングプロファイル**: UUID、有効期限、管理対象かどうかなど、エンタープライズ配布プロビジョニングプロファイルの情報を表示します。
- **証明書**: 有効な証明書と期限切れまたは失効した証明書が表示され、種類、プロバイダー、発行者、シリアル番号、期限切れまでの残日数などの情報も表示されます。
- **接続**: 最初の接続状態と最後の接続状態が表示されます。各接続のユーザー名、最後から 2 番目の認証時間、最後の認証時間が表示されます。
- **MDM ステータス**: MDM ステータス、最後のプッシュ時間、最後のデバイス応答時間などの情報が表示されます。

デバイスプロビジョニングファイルからのデバイスのインポート

モバイル事業者やデバイス製造元が提供するファイルをインポートしたり、独自のデバイスプロビジョニングファイルを作成したりすることができます。詳しくは、後述の「デバイスプロビジョニングファイル形式」を参照してください。

1. [管理] > [デバイス] に移動して、[インポート] を選択します。[プロビジョニングファイルのインポート] ダイアログボックスが開きます。

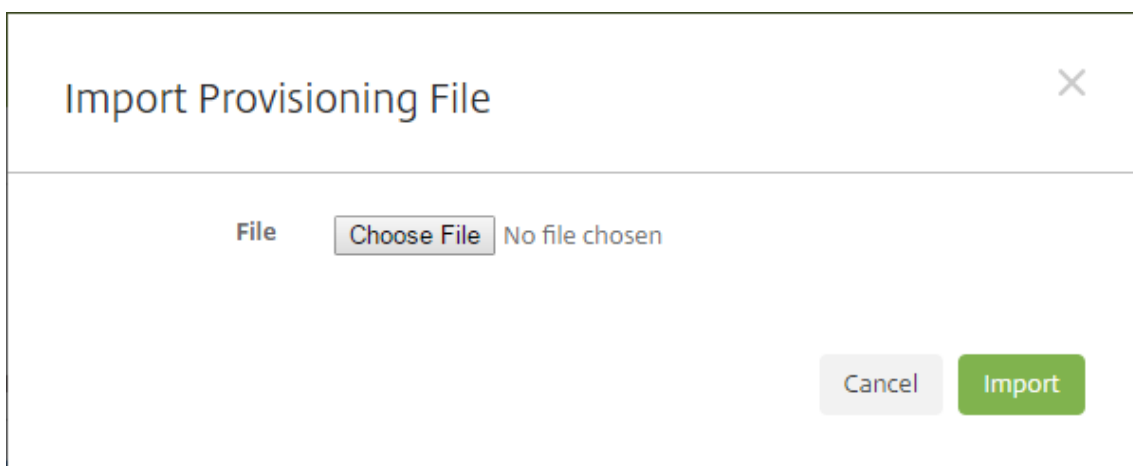

2. [ファイルの選択] を選択して、インポートするファイルまで移動します。
3. [インポート] をクリックします。インポートされたファイルが [デバイス] の表に追加されます。
4. デバイスの情報を編集するには、[デバイス詳細] を選択して [編集] をクリックします。[デバイス詳細] ペ

ージについて詳しくは、「手動によるデバイスの追加」を参照してください。

デバイスに通知を送信する

[デバイス] ページで、デバイスに通知を送信できます。通知について詳しくは、「[通知](#)」を参照してください。

1. [管理] > [デバイス] ページで、通知を送信するデバイスを選択します。
2. [通知] をクリックします。[通知] ダイアログボックスが開きます。[受信者] フィールドに、通知を受信するすべてのデバイスの一覧が表示されます。

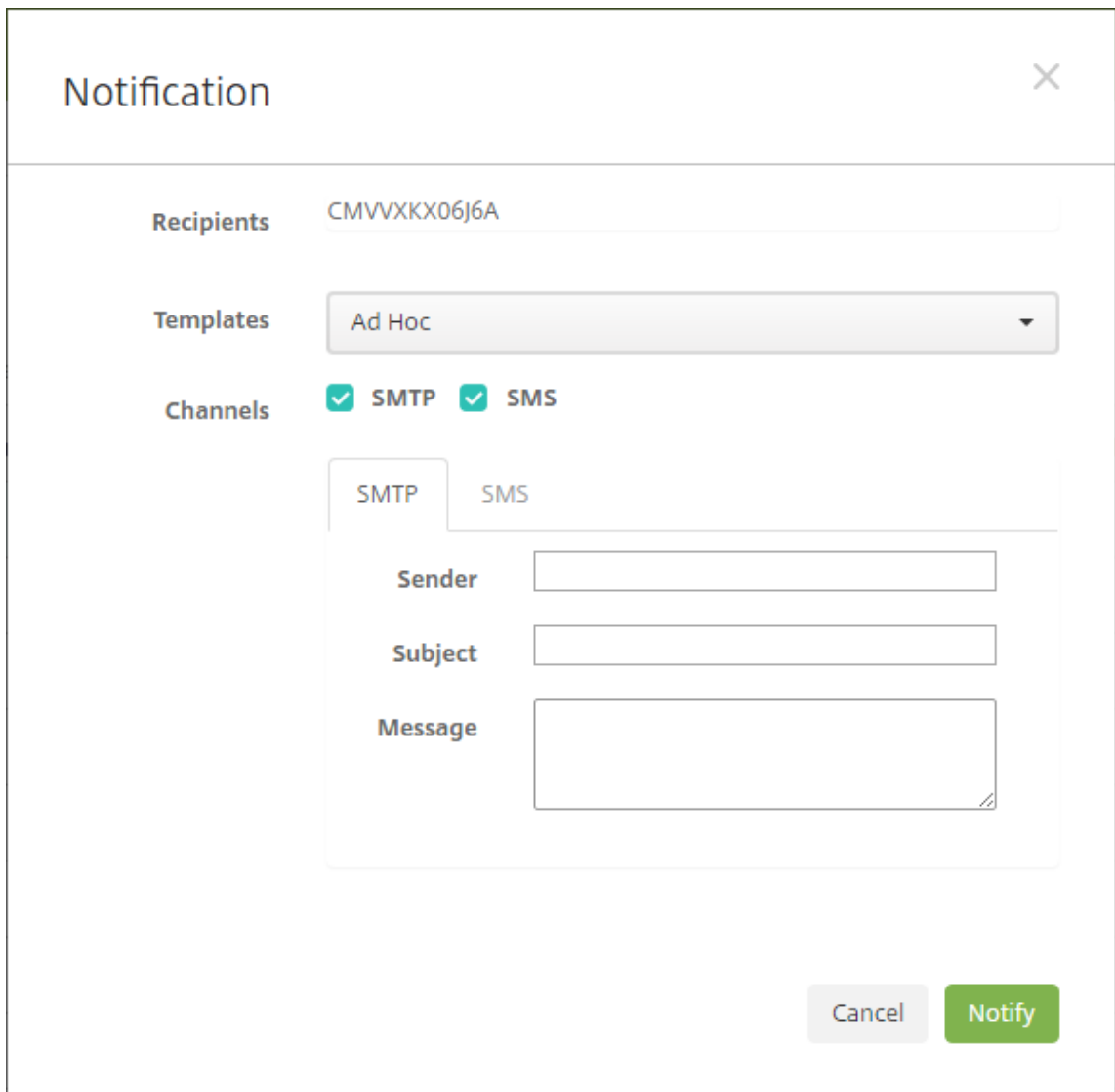

The image shows a 'Notification' dialog box with the following fields and options:

- Recipients:** A text input field containing 'CMVVXKX06J6A'.
- Templates:** A dropdown menu currently set to 'Ad Hoc'.
- Channels:** Two checkboxes, 'SMTP' and 'SMS', both of which are checked.
- Channel Selection:** Below the channels, there are two tabs: 'SMTP' (selected) and 'SMS'.
- Form Fields:** Under the 'SMTP' tab, there are three input fields: 'Sender', 'Subject', and 'Message'.
- Buttons:** At the bottom right, there are two buttons: 'Cancel' (grey) and 'Notify' (green).

3. 次の設定を構成します:

- テンプレート: 一覧から、送信する通知の種類を選択します。[アドホック] を選択した場合を除き、[件名] フィールドおよび [メッセージ] フィールドには、選択したテンプレートで構成済みのテキストが入力されます。

- チャンネル: メッセージの送信方法を選択します。デフォルトは **[SMTP]** および **[SMS]** です。各チャンネルのメッセージの形式を表示するには、タブをクリックします。
- 差出人: オプションで送信者を入力します。
- 件名: [アドホック] メッセージの場合、件名を入力します。
- メッセージ: [アドホック] メッセージの場合、メッセージを入力します。

4. [通知] をクリックします。

[デバイス] の表のエクスポート

1. エクスポートファイルで表示する内容によって、[デバイス] の表にフィルターを適用します。
2. [デバイス] の表の上にある [エクスポート] をクリックします。XenMobile によって [デバイス] の表の情報が抽出され、.csv ファイルに変換されます。
3. .csv ファイルを開くか、保存します。

ユーザーデバイスの手動タグ付け

次のいずれかの方法で、XenMobile のデバイスに手動でタグ付けすることができます。

- 招待状に基づく登録処理中
- Self Help Portal 登録処理中
- デバイスの所有権をデバイスプロパティとして追加する

組織または個人所有のいずれかとして、デバイスにタグ付けするオプションが用意されています。Self Help Portal を使ってデバイスを自動登録するときに、組織または個人所有のいずれかとして、デバイスにタグを付けることができます。以下のように手動でデバイスにタグを付けることもできます。

1. XenMobile コンソールの [デバイス] タブから、プロパティをデバイスに追加します。
2. [所有者] という名前のプロパティを追加し、[コーポレート] か **[BYOD]** (個人所有) のいずれかを選択します。

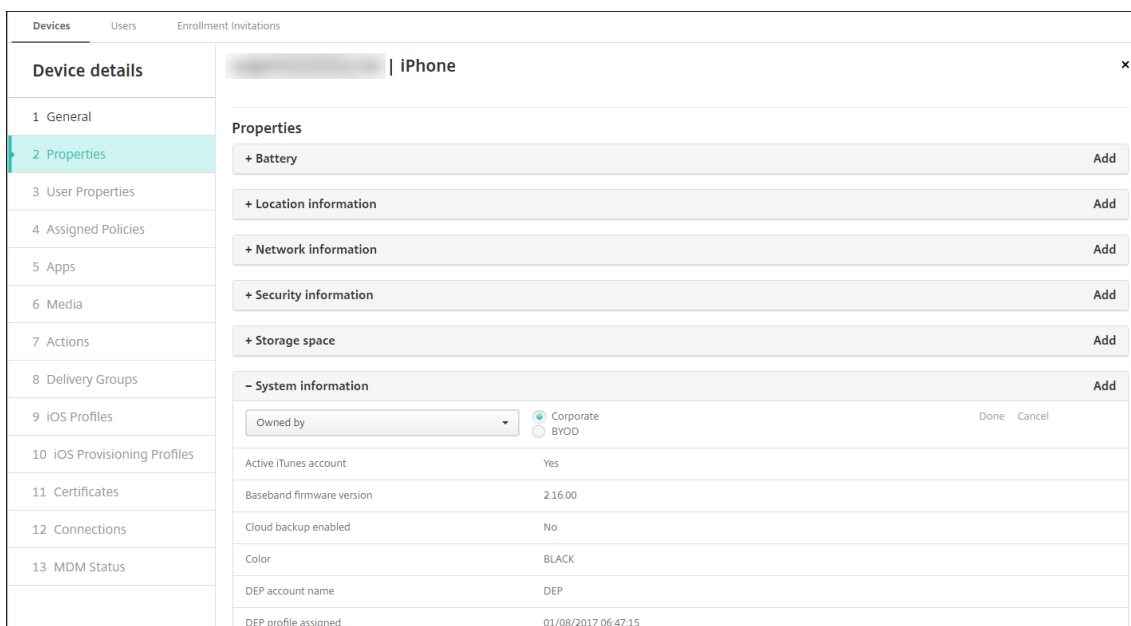

デバイスプロビジョニングファイル形式

携帯電話会社またはデバイス製造業者の多くが公認のモバイルデバイスの一覧を提供しています。この一覧を使用することで、モバイルデバイスの長い一覧を手動で入力することを避けることができます。XenMobile は、Android、iOS、Windows の 3 種類のサポート対象デバイスすべてに共通のインポートファイル形式をサポートしています。

手動で作成し、XenMobile へのデバイスのインポートに使用するプロビジョニングファイルは次の形式である必要があります。

```
SerialNumber;IMEI;OperatingSystemFamily;propertyName1;propertyValue1;propertyName2;propertyValue2;
... propertyNameN;propertyValueN
```

次のことに注意してください：

- 各プロパティの有効な値に関しては、[デバイスのプロパティ名と値に関する PDF](#) を参照してください。
- UTF-8 形式の文字セットを使用します。
- プロビジョニングファイル内では、フィールドをセミコロン (;) で区切ります。フィールドの一部としてセミコロンが含まれる場合は、バックスラッシュ文字 (\) を使ってエスケープする必要があります。

たとえば、このプロパティの場合は次のようになります：

```
propertyV;test;1;2
```

以下のようにエスケープします：

```
propertyV\;test\;1\;2
```

- シリアル番号は iOS デバイスの識別子であるため、iOS デバイスにはシリアル番号が必須です。
- その他のデバイスプラットフォームの場合、シリアル番号または IMEI が必要です。

- **OperatingSystemFamily** の有効な値は、**WINDOWS**、**ANDROID**、**iOS** のいずれかです。

デバイスプロビジョニングファイルの例:

```
1 `1050BF3F517301081610065510590391;15244201625379901;WINDOWS;propertyN;  
   propertyV\;test\;1\;2;prop 2  
2 2050BF3F517301081610065510590392;25244201625379902;ANDROID;propertyN;  
   propertyV$*&&ééétest  
3 3050BF3F517301081610065510590393;35244201625379903;iOS;test;  
4 4050BF3F517301081610065510590393;;iOS;test;  
5 ;55244201625379903;ANDROID;test.testé;value;`
```

ファイルの各行にデバイスの説明が含まれています。上のサンプルの最初のエントリは以下を意味しています:

- シリアル番号: 1050BF3F517301081610065510590391
- IMEI: 15244201625379901
- オペレーティングシステムファミリー: WINDOWS
- プロパティ名: propertyN
- プロパティ値: propertyV\;test\;1\;2;prop 2

ActiveSync ゲートウェイ

November 6, 2020

ActiveSync は、Microsoft が開発したモバイルデータ同期プロトコルです。ActiveSync は、ハンドヘルドデバイスやデスクトップ（またはラップトップ）コンピューターとデータを同期します。

XenMobile で ActiveSync ゲートウェイの規則を構成できます。これらの規則に基づいて、デバイスの ActiveSync データへのアクセスを許可または拒否することができます。たとえば、[不足必須アプリ] の規則をアクティブ化した場合、XenMobile は必須アプリのアプリアクセスポリシーをチェックし、必須アプリが不足している場合は ActiveSync データへのアクセスを拒否します。規則ごとに、[許可] または [拒否] を選択できます。デフォルト設定は、[許可] です。

アプリアクセスポリシーについては、「[アプリアクセスデバイスポリシー](#)」を参照してください。

XenMobile では、次の規則がサポートされます。

匿名デバイス: デバイスが匿名モードではないかを確認します。このチェックは、デバイスが再接続を試行したときに XenMobile がユーザーを再認証できない場合に使用できます。

Samsung KNOX 構成証明に失敗しました: デバイスが、Samsung KNOX 構成証明サーバーのクエリに失敗していないかを確認します。

禁止アプリ: デバイス上にアプリアクセスポリシーで定義された禁止アプリがないかを確認します。

暗示的許可および拒否: このアクションは、ActiveSync ゲートウェイのデフォルトです。その他のフィルター規則条件に合致しないすべてのデバイスの一覧が作成され、この一覧に基づいて接続が許可または拒否されます。いずれの規則にも合致しない場合、デフォルトは [默示的な許可] です。

非アクティブデバイス: [サーバープロパティ] でデバイスの [非アクティブな日数のしきい値] で定義された期間、非アクティブであったかを確認します。

不足必須アプリ: デバイスにアプリアクセスポリシーで定義された必須アプリの不足がないかを確認します。

非推奨アプリ: デバイスにアプリアクセスポリシーで定義された非推奨アプリがないかを確認します。

非準拠パスワード: ユーザーパスワードが正しいかを確認します。iOS デバイスおよび Android デバイスで、デバイス上の現在のパスワードが、デバイスに送信されるパスコードポリシーに準拠しているかを XenMobile が確認できます。例えば、iOS では、XenMobile がデバイスにパスコードポリシーを送信する場合、ユーザーは 60 分間でパスワードを設定する必要があります。ユーザーがパスワードを設定するまでの間、パスコードは非準拠になる可能性があります。

コンプライアンス外デバイス: [コンプライアンス外デバイス] プロパティに基づいて、デバイスがコンプライアンス違反かどうかを確認します。通常、このプロパティは自動化された操作により変更されるか、XenMobile API を利用するサードパーティにより変更されます。

失効状態: デバイスの証明書が失効していないかを確認します。取り消されたデバイスは再認証されるまで再登録できません。

ルート化された **Android** およびジェイルブレイクした **iOS** デバイス: Android または iOS デバイスがジェイルブレイクされていないかを確認します。

非管理デバイス: デバイスがまだ XenMobile の管理下にあるかを確認します。例えば、MAM で登録されているデバイスや未登録のデバイスは管理されていません。

Android ドメインユーザーを **ActiveSync Gateway** に送信: XenMobile によって Android デバイスの情報が ActiveSync ゲートウェイに送信されるようにするには、[はい] をクリックします。

ActiveSync ゲートウェイ設定を構成するには

1. XenMobile コンソールで、右上の歯車アイコンをクリックします。[設定] ページが開きます。
2. [サーバー] の下の [ActiveSync ゲートウェイ] をクリックします。[ActiveSync ゲートウェイ] ページが開きます。

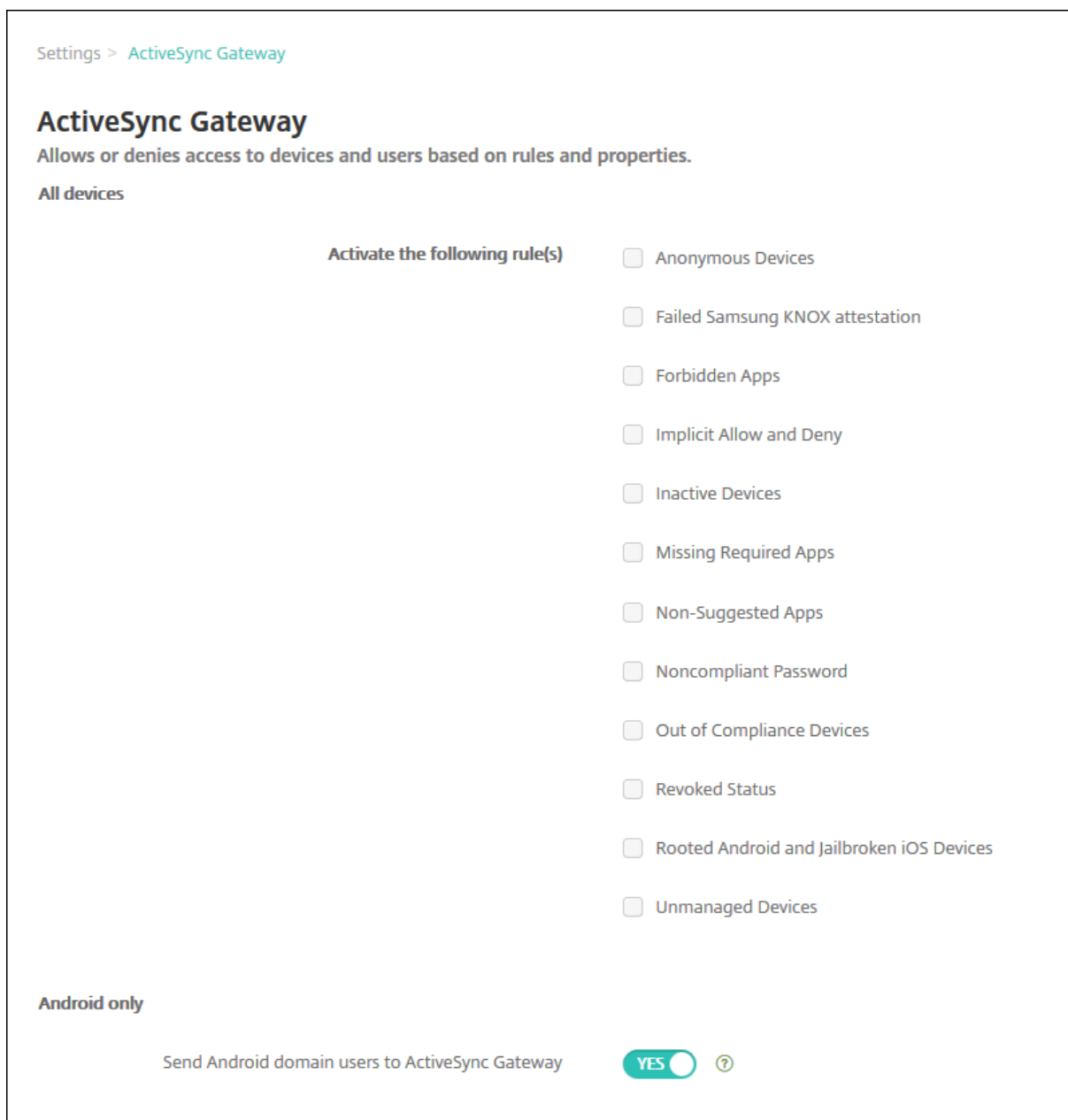

1. [次の規則をアクティブ化] で、有効にするルールを 1 つまたは複数オンにします。
2. [Android のみ] の [Android ドメインユーザーを ActiveSync Gateway に送信] で [はい] をクリックし、XenMobile によって Android デバイスの情報が Secure Mobile Gateway に送信されるようにします。
3. [保存] をクリックします。

Device Administration から Android Enterprise への移行

April 1, 2020

この記事では、従来の Android デバイス管理から Android Enterprise への移行に関する考慮事項と推奨事項について説明します。Google は Android Device Administration API を廃止します。この API は、Android デバイス上のエンタープライズアプリをサポートしていました。Android Enterprise は、Google と Citrix が推奨する最新の管理ソリューションです。

XenMobile は Android Enterprise に変更され、これが Android デバイスのデフォルトの登録方法となります。Google がこの API を廃止した後は、Android Q デバイスはデバイス管理モードで登録できなくなります。

Android Enterprise では、完全管理デバイスモードと仕事用プロファイルデバイスモードがサポートされます。Google のドキュメント『[Android Enterprise Migration Bluebook](#)』で、従来のデバイス管理と Android Enterprise の違いについて詳しく説明しています。Google が提供する移行に関する情報を参照していただくことをお勧めします。

このドキュメントでは、デバイス管理の移行の 4 つのフェーズについても説明しており、次の図が含まれています。この記事には、移行フェーズの XenMobile に固有の推奨事項が含まれています。

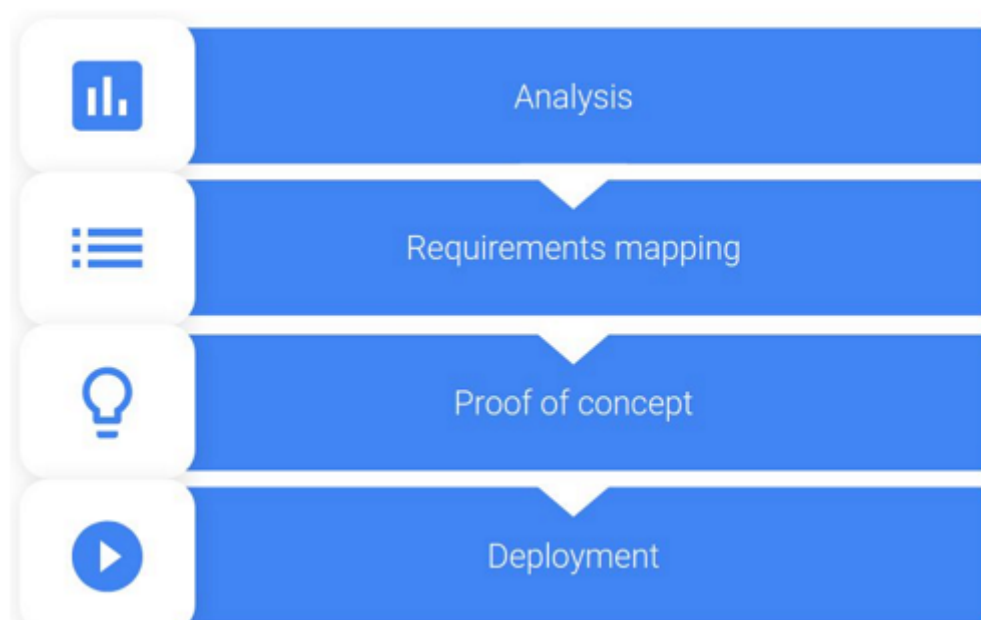

Android Enterprise Migration

Bluebookからの図。

Google の許可を得て再発行。

デバイス管理の廃止の影響

Google は、次のデバイス管理 API を廃止します。Secure Hub を Android Q API レベルを対象にしてアップグレードすると、以下の API は Android Q が稼働するデバイスでは機能しなくなります：

- カメラの無効化： デバイスのカメラへのアクセスを制御します。
- パスワードの有効期限切れ： 設定可能な期間が過ぎると、ユーザーはパスワードの変更を強制されます。
- パスワードの制限： パスワードの制限要件を設定します。

この API の廃止は、Citrix MAM-only モードで登録されたデバイスには影響ありません。

推奨事項

次の推奨事項は、Android の従来のデバイス管理モードで既に登録されているデバイス、未登録のデバイス、および Citrix MAM-only モードで登録されているデバイス向けです。

デバイス登録ステータス	推奨される操作
既存のデバイスがデバイス管理モードで登録されており、Android Q にアップグレード可能。	デバイスを Android Q にアップグレードする前に、デバイス管理モードから Android Enterprise に移行します。
既存のデバイスがデバイス管理モードで登録されている。デバイスは Android Q にアップグレードできない。	デバイスはデバイス管理モードのままにできます。ただし、デバイスの更新時にデバイスの Android Enterprise への移行を計画してください。
既存のデバイスがデバイス管理モードで登録されており、Android Q にアップグレードされる。	Google が API を廃止する前に、デバイス管理モードから Android Enterprise に移行します。これらのデバイスの警告メッセージが XenMobile コンソールに表示されます。
Android Q が搭載された、デバイス管理モードで登録された新しいデバイス。	Google が API を廃止する前に、デバイス管理モードから Android Enterprise に移行します。これらのデバイスの警告メッセージが XenMobile コンソールに表示されます。
Android Q が搭載された、または Android Q にアップグレード可能な新しいデバイス。デバイスは未登録。	新しいデバイスには Android Enterprise を使用します。
Google が API を廃止した後は、Android Q が搭載された新規または既存のデバイスはデバイス管理モードで登録されます。	Google API の廃止の影響を回避するために、Google が API を廃止する前に Android Enterprise に移行することをお勧めします。廃止日以降には、これらのデバイスの登録は失敗します。
Citrix MAM-only モードで登録された新規または既存のデバイス。	対応は不要です。この Google API の廃止は、MAM-only モードのデバイスには影響ありません。

分析

移行の分析フェーズでは以下を行います：

- 従来の Android 設定を把握する
- 従来の機能と Android Enterprise の機能をマッピングできるように、従来の設定を文書化する

推奨される分析

1. XenMobile 上で Android Enterprise を評価します：完全管理、仕事用プロファイルでの完全管理、専用デバイス、仕事用プロファイル (BYOD)。
2. 現在のデバイス管理機能を Android Enterprise と比較して分析します。
3. デバイス管理のユースケースを文書化します。

デバイス管理のユースケースを文書化するには：

1. スプレッドシートを作成し、XenMobile コンソールに現在のポリシーグループを表示します。
2. 既存のポリシーグループに基づいて個別のユースケースを作成します。
3. ユースケースごとに、以下を文書化します：
 - 名前
 - ビジネス責任者
 - ユーザー ID モデル
 - デバイスの要件
 - セキュリティ
 - 管理
 - 使いやすさ
 - デバイスインベントリ
 - 製造元とモデル
 - OS のバージョン
 - アプリ
4. アプリごとに、以下を示します：
 - アプリ名
 - パッケージ名
 - ホスティング方法
 - アプリがパブリックかプライベートか
 - アプリが必須かどうか (真/偽)

要件マッピング

分析結果に基づいて、Android Enterprise の機能要件を決定します。

推奨される要件マッピング

1. 管理モードと登録方法を決定します：
 - 仕事用プロファイル (BYOD)：再登録が必要です。工場出荷時リセットは不要です。

- 完全管理: 工場出荷時リセットが必要です。QR コード、近距離無線通信 (NFC) バンプ、デバイスポリシーコントローラー (DPC) ID、ゼロタッチを使用してデバイスを登録します。
2. アプリの移行戦略を作成します。
 3. ユースケース要件を Android Enterprise 機能にマッピングします。要件とそれに対応する Android バージョンに最も一致するデバイス要件ごとに機能を文書化します。
 4. 機能要件に基づいて Android の最小 OS を決定します (7.0、8.0、9.0)。
 5. ID モデルを選択します:
 - 推奨: managed Google Play アカウント
 - Google Cloud Identity のお客様の場合のみ、Google G-Suite アカウントを使用します。
 6. デバイス戦略を作成します:
 - アクションなし: デバイスが最小 OS レベル要件を満たしている場合
 - アップグレード: デバイスがサポート対象 OS をサポートしており、それに更新できる場合
 - 置換: デバイスをサポート対象 OS レベルに更新できない場合

推奨されるアプリ移行戦略

要件のマッピングが完了したら、アプリを Android プラットフォームから Android Enterprise プラットフォームに移行します。アプリの公開の詳細については、「[アプリの追加](#)」を参照してください。

• パブリックストアアプリ

1. 移行するアプリを選択し、アプリを編集して Google Play 設定をクリアし、プラットフォームとして **[Android Enterprise]** を選択します。
2. デリバリーグループを選択します。アプリが必須の場合、デリバリーグループの **[必須アプリ]** リストにアプリを移行します。

アプリを保存すると、Google Play ストアに表示されます。仕事用プロファイルがある場合、アプリは仕事用プロファイルの Google Play ストアに表示されます。

• プライベート (エンタープライズ) アプリ

プライベートアプリは、社内で開発されるか、サードパーティの開発者によって開発されます。Google Play を使用してプライベートアプリを公開することをお勧めします。

1. 移行するアプリを選択し、アプリを編集して、プラットフォームとして **[Android Enterprise]** を選択します。
2. APK ファイルをアップロードし、アプリの設定を構成します。
3. 必要なデリバリーグループにアプリを公開します。

• MDX アプリ

1. 移行するアプリを選択し、アプリを編集して、プラットフォームとして **[Android Enterprise]** を選択します。
2. MDX ファイルをアップロードします。アプリの承認プロセスを実行します。
3. MDX ポリシーを選択します。

エンタープライズ MDX アプリの場合、MDX に変更することをお勧めします。SDK モードのラップされたアプリ:

- オプション 1: 組織に非公開で割り当てられた開発者アカウントを使用して、Google Play で APK をホストする。MDX ファイルを XenMobile で公開します。
- オプション 2: XenMobile からエンタープライズアプリとしてアプリを公開する。XenMobile で APK を公開し、MDX ファイルのプラットフォームに **[Android Enterprise]** を選択します。

Citrix デバイスポリシーの移行

Android プラットフォームと Android Enterprise プラットフォームの両方で使用可能なポリシーの場合: ポリシーを編集してプラットフォーム **[Android Enterprise]** を選択します。

Android Enterprise の場合、登録モードを検討してください。一部のポリシーオプションは、仕事用プロファイルモードまたは完全管理モードのデバイスでのみ使用できます。

概念実証

アプリを Android Enterprise に移行したら、意図したとおりに機能することを確認するための移行テストを設定できます。

推奨の概念実証設定

1. 展開インフラストラクチャを設定します:
 - Android Enterprise テスト用のデリバリーグループを作成します。
 - XenMobile で Android Enterprise を構成します。
2. ユーザーアプリを設定します。
3. Android Enterprise 機能を構成します。
4. ポリシーを Android Enterprise デリバリーグループに割り当てます。
5. 機能をテストして確認します。
6. ユースケースごとにデバイスセットアップワークスルーを実行します。
7. ユーザーのセットアップ手順を文書化します。

展開

これで、Android Enterprise セットアップを展開し、ユーザーの移行準備ができました。

推奨される展開戦略

Citrix は展開戦略として、Android Enterprise の本番システムをすべてテストした後で、デバイスを移行することを推奨します。

- このシナリオでは、ユーザーは従来のデバイスを最新の構成で使い続けることができます。Android Enterprise 管理用に新しいデバイスをセットアップします。
- アップグレードまたは交換が必要な場合にのみ、既存のデバイスを移行します。
- 通常のライフサイクルの最後に、既存のデバイスを Android Enterprise 管理に移行します。または、紛失や破損のために交換が必要な場合にデバイスを移行します。

Android Enterprise

August 17, 2021

Android Enterprise は、Google が Android デバイス用のエンタープライズ管理ソリューションとして提供するツールとサービスのセットです。Android Enterprise では：

- XenMobile を使用して、企業所有の Android デバイスとユーザー所有の (BYOD) Android デバイスを管理します。
- デバイス全体を管理することも、デバイス上の個別のプロファイルを管理することもできます。この個別のプロファイルでは、ビジネス用のアカウント、アプリ、データが個人のアカウント、アプリ、データと分離されています。
- 在庫管理など、特定目的専用のデバイスを管理することもできます。Google の Android Enterprise 機能の概要については、[Android Enterprise 管理](#)を参照してください。

リソース：

- Android Enterprise に関連する用語と定義の一覧については、「Google Android Enterprise 開発者ガイド」の[Android Enterprise terminology](#)を参照してください。Google はこれらの用語を頻繁に更新します。
- XenMobile でサポートされている Android オペレーティングシステムについては、「[サポートされるデバイスオペレーティングシステム](#)」を参照してください。
- Android Enterprise のネットワーク環境設定時に考慮すべき発信接続について詳しくは、Google のサポート記事[Android Enterprise Network Requirements](#)を参照してください。

XenMobile を managed Google Play と統合して Android Enterprise を使用する場合、エンタープライズを作成します。Google はエンタープライズを、組織とエンタープライズモバイル管理 (EMM) ソリューションとの間のバインディングと定義しています。組織がソリューションを通して管理するすべてのユーザーとデバイスは、そのエンタープライズに属します。

Android Enterprise のエンタープライズには、EMM ソリューション、デバイスポリシーコントローラー (DPC) アプリ、および Google エンタープライズアプリプラットフォームの 3 つのコンポーネントがあります。XenMobile を Android Enterprise と統合すると、完成されたソリューションには次のコンポーネントが含まれます:

- **XenMobile:** Citrix EMM。XenMobile は、安全なデジタルワークスペースのための統合された XenMobile ソリューションです。XenMobile は、IT 管理者が組織のデバイスとアプリを管理する手段を提供します。
- **Citrix Secure Hub:** Citrix DPC アプリ。Secure Hub は、XenMobile のスタートパッドです。Secure Hub はデバイスにポリシーを適用します。
- **managed Google Play:** XenMobile と統合する Google エンタープライズアプリプラットフォーム。Google Play EMM API がアプリポリシーを設定し、アプリを配布します。

次の図に、管理者がこれらのコンポーネントとやり取りする方法と、コンポーネントが互いにやり取りする方法を示します:

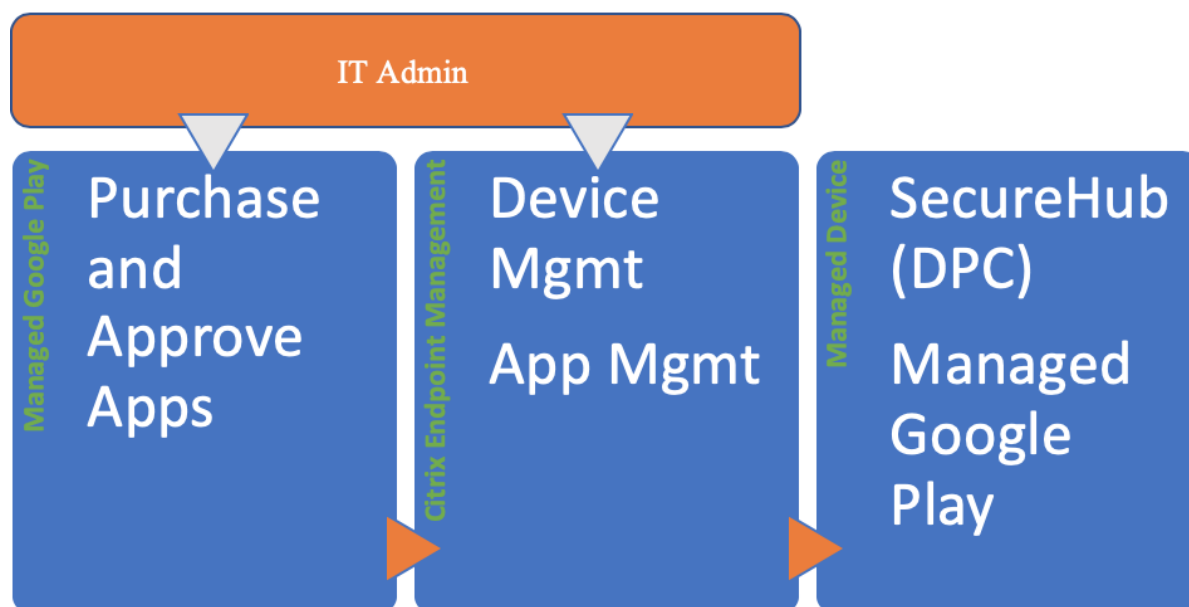

XenMobile での managed Google Play の使用

注:

管理対象 Google Play または Google Workspace を使用して、Citrix を EMM プロバイダーとして Google Play に登録できます。この記事では、管理対象 Google Play で Android Enterprise を使用方法について説明します。組織が Google Workspace を使用してアプリへのアクセスを提供している場合、Android Enterprise で使用できます。「[Google Workspace \(旧称: G Suite\) ユーザー向けの従来の Android](#)

[Enterprise](#)」を参照してください

管理対象 Google Play を使用する場合、デバイスおよびエンドユーザーに管理対象 Google Play アカウントをプロビジョニングします。管理対象 Google Play アカウントは、管理対象 Google Play へのアクセスを提供し、管理者が利用可能にしたアプリをユーザーがインストールし、使用できるようにします。組織がサードパーティの ID サービスを使用する場合、ビジネス向け Google Play アカウントと既存の ID アカウントを関連付けることができます。

この種類のエンタープライズはドメインに関連付けられていないため、1つの組織用に1つまたは複数のエンタープライズを作成できます。たとえば、組織の各部門または各地域は異なるエンタープライズとして登録し、デバイスおよびアプリの個別セットとして管理できます。

XenMobile の管理者のために、managed Google Play では、Google Play のユーザーエクスペリエンスとアプリストアの機能が、エンタープライズ向けに設計された管理機能セットと組み合わせられています。ビジネス向け Google Play を使用して、アプリを追加、購入、および承認し、デバイスの Android Enterprise ワークスペースに展開します。Google Play を使用してパブリックアプリ、プライベートアプリ、およびサードパーティアプリを展開できます。

管理対象デバイスのユーザーの場合、管理対象 Google Play がエンタープライズアプリストアです。ユーザーは、アプリの閲覧、アプリの詳細の表示、アプリのインストールを実行できます。Google Play のパブリックバージョンとは異なり、ユーザーは管理者が利用可能にしたアプリのみをビジネス向け Google Play からインストールできます。

デバイス展開シナリオと操作モード

デバイス展開シナリオは、展開するデバイスの所有者とデバイスの管理方法を示します。デバイスプロファイルは、DPC がデバイスのポリシーを管理および適用する方法を示します。

この仕事用プロファイルでは、ビジネス用のアカウント、アプリ、データが個人のアカウント、アプリ、データと分離されています。仕事用プロファイルの詳細については、Google Android Enterprise のヘルプトピック（[仕事用プロファイルとは](#)）を参照してください。

重要:

Android Enterprise デバイスを Android 11 に更新すると、Google は [仕事用プロファイルで完全に管理] に設定された管理対象デバイスを、セキュリティが強化された新しい仕事用プロファイルエクスペリエンスに移行します。詳しくは、[.Android Enterprise の \[仕事用プロファイルで完全に管理\] への変更](#)を参照してください。

デバイス管理	使用例	仕事用プロファイル		
		ル	個人プロファイル	メモ
会社所有のデバイス (完全管理対象)	仕事での使用のみを目的とした会社所有のデバイス	いいえ	はい。DPC は、デバイス全体のアクションを実行できます。デバイス全体の接続の構成、グローバル設定の構成、工場出荷時設定へのリセットなどです。	新規または出荷時設定のデバイスのみ。
仕事用プロファイルで完全に管理	仕事と個人での使用を目的とした会社所有のデバイス	はい	はい。これらのデバイスで実行される DPC の 2 つのコピー: 1 つはデバイス所有者モードでデバイスを管理し、もう 1 つはプロファイル所有者モードで仕事用プロファイルを管理します。デバイスと仕事用プロファイルに個別のポリシーを適用できます。	以前は個人使用可能なコーポレート所有 (COPE) デバイスと呼ばれていました。
専用デバイス *	デジタルサイネージやチケット印刷など、単一のユースケース用に構成された会社所有のデバイス	いいえ	はい。必要なアプリのみを提供し、ユーザーが他のアプリを追加できないようにします。	以前は特定業務専用コーポレート所 有端末 (COSU) デ バイスと呼ばれて いました。
BYOD/仕事用プロファイル **	仕事用プロファイルモードに登録されている個人用デバイス (プロファイル所有者モードとも呼ばれます)	はい	はい。DPC は、デバイス全体ではなく、仕事用プロファイルのみを管理します。	これらのデバイスは、新品または工場出荷時の設定にリセットする必要がありません。

* ユーザーは専用デバイスを共有できます。ユーザーが専用デバイス上のアプリにサインオンすると、作業の状態はデバイスではなくアプリと連携します。

**XenMobile では、BYOD/仕事用プロファイルモードの Zebra デバイスはサポートされません。XenMobile では、Zebra デバイスは完全に管理されたデバイスとして、およびデバイス従来モード（デバイス管理者モードともいう）でサポートされます。

従来モードからデバイス所有者モードまたはプロファイル所有者モードへの移行の詳細については、「[Device Administration から Android Enterprise への移行](#)」を参照してください。

認証方法

登録プロファイルで、Android デバイスを MAM、MDM、または MDM+MAM のいずれで登録するか、およびユーザーが MDM をオプトアウトするオプションを決定します。

登録セキュリティモードの [ユーザー名および PIN]、[招待 URL]、[招待 URL および PIN]、[招待 URL およびパスワード] は、Android Enterprise では利用できません。セキュリティレベルの指定および必要な登録手順については、「[登録セキュリティモードを構成するには](#)」を参照してください。

XenMobile は、MDM+MAM の Android デバイスに対して、次の認証方法をサポートします。詳しくは、「[証明書および認証](#)」を参照してください。

- ドメイン
- ドメイン + セキュリティトークン
- クライアント証明書
- クライアント証明書およびドメイン
- ID プロバイダー:
 - Azure Active Directory
 - Citrix ID プロバイダー

使用頻度が少ない別の認証方法には、クライアント証明書とセキュリティトークンの組み合わせがあります。詳しくは、「<https://support.citrix.com/article/CTX215200>」を参照してください。

要件

Android Enterprise の使用を開始するには、以下が必要となります：

- アカウントと資格情報:
 - 管理対象 Google Play で Android Enterprise をセットアップする場合、企業 Google アカウント
 - 最新の MDX ファイルをダウンロードする場合、Citrix カスタマーアカウント
 - プライベートアプリを展開する場合（オプション）、Google 開発者アカウント
- XenMobile 用に構成された Firebase Cloud Messaging (FCM)。手順については、「[Firebase Cloud Messaging](#)」を参照してください。
- Samsung Knox Mobile Enrollment の場合（オプション）、Knox プレミアムライセンス

XenMobile の Google Play への接続

組織の Android Enterprise をセットアップするには、管理対象 Google Play からシトリックスを EMM プロバイダーとして登録します。これにより、managed Google Play と XenMobile が接続され、XenMobile で Android Enterprise のエンタープライズが作成されます。

Google Play にサインインするための企業 Google アカウントが必要です。

1. XenMobile コンソールで、右上の歯車アイコンをクリックします。[設定] ページが開きます。
2. [設定] > **[Android Enterprise]** に移動します。

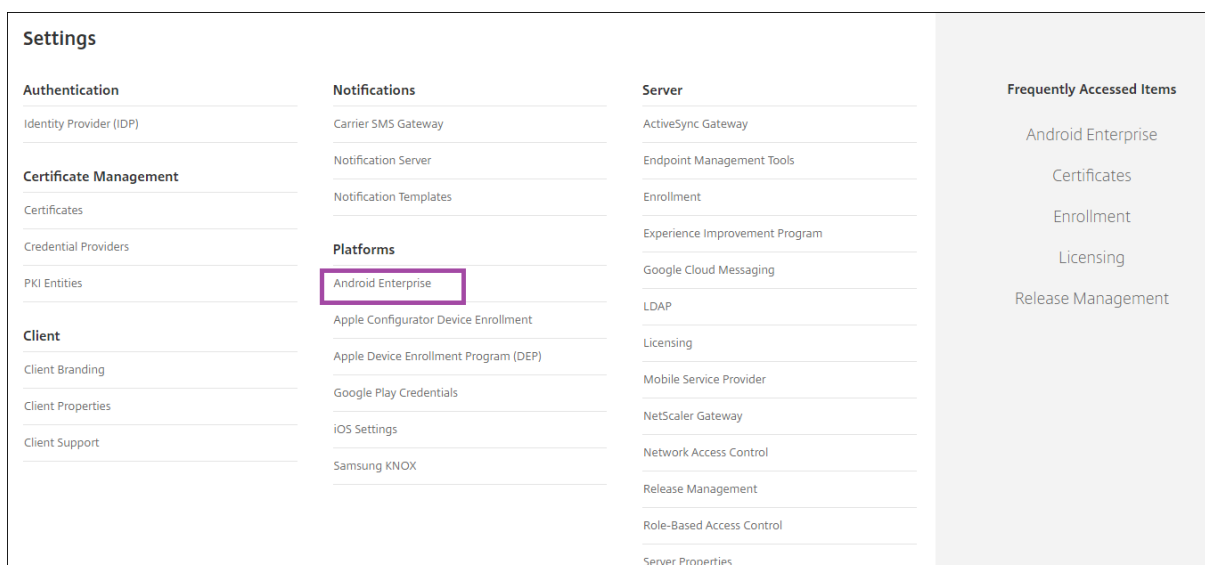

1. [接続] をクリックします。Google Play が開きます。

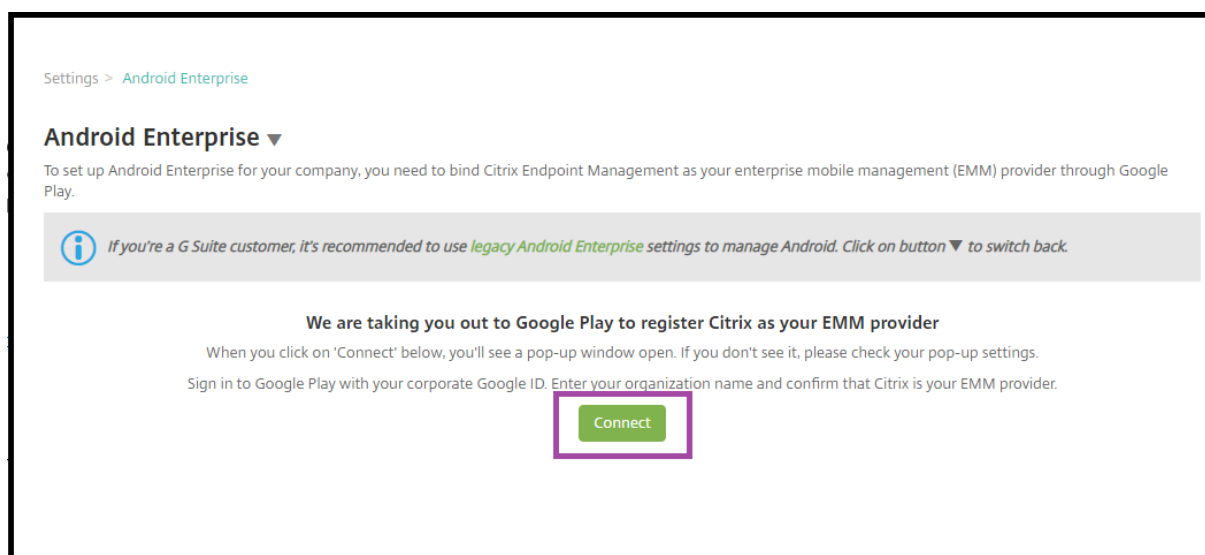

1. 企業 Google アカウントの資格情報で Google Play にサインインします。組織名を入力し、Citrix が EMM プロバイダであることを確認します。

2. Android Enterprise にエンタープライズ ID が追加されます。Android Enterprise を有効にするには、**[Android Enterprise の有効化]** を **[はい]** に切り替えます。

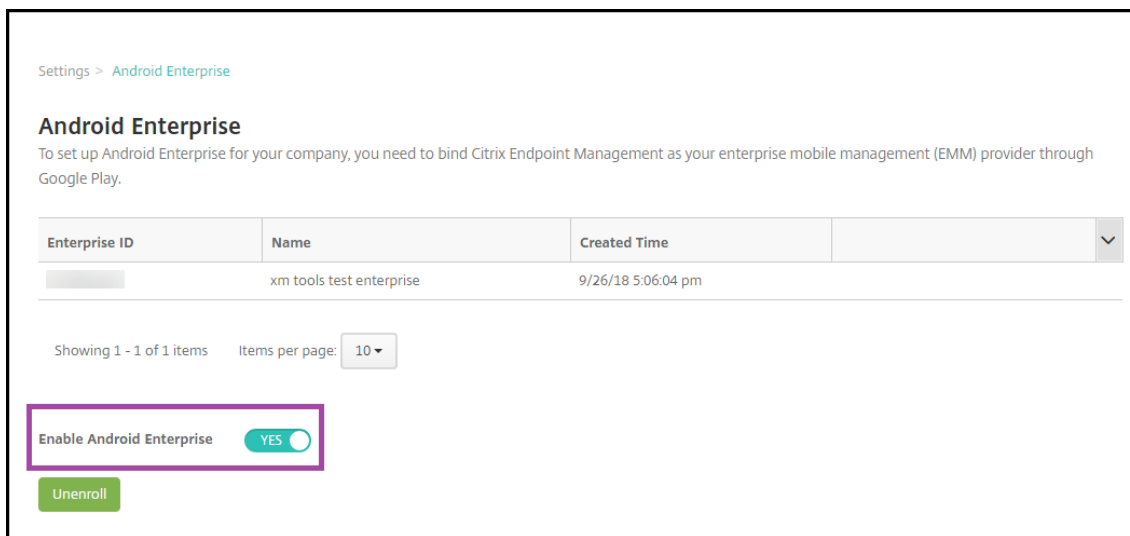

XenMobile コンソールにエンタープライズ ID が表示されます。

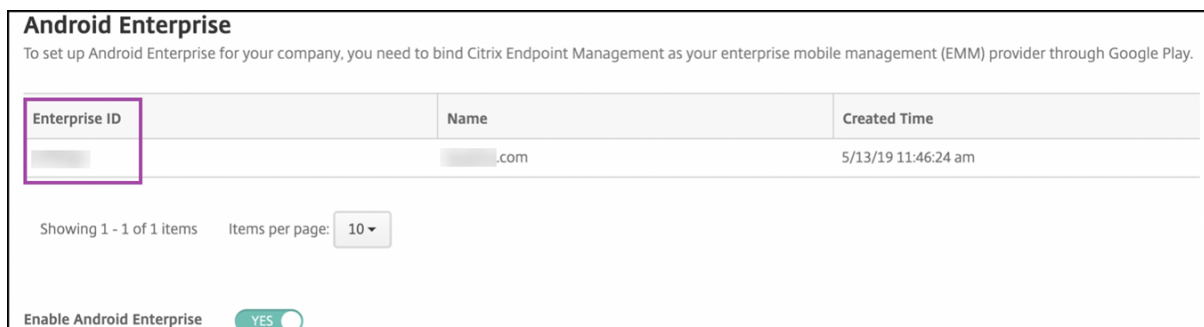

使用する環境が Google に接続され、デバイスを管理する準備ができます。これで、ユーザーにアプリを提供できるようになりました。

XenMobile を使用して、ユーザーに Citrix 業務用モバイルアプリ、MDX アプリ、パブリックアプリストアアプリ、Web および SaaS アプリ、エンタープライズアプリ、Web リンクを提供できます。これらの種類のアプリとこれらのアプリのユーザーへの提供について詳しくは、「[アプリの追加](#)」を参照してください。

次のセクションでは、業務用モバイルアプリを提供する方法を示します。

Android Enterprise ユーザーに Citrix 業務用モバイルアプリを提供する

Android Enterprise ユーザーに Citrix 業務用モバイルアプリを提供するには、以下の手順を実行する必要があります。

1. アプリを MDX アプリとして公開します。「アプリを MDX アプリとして構成する」を参照してください。
2. ユーザーがデバイス上の仕事用プロファイルにアクセスするために使用するセキュリティ確認のルールを構成します。「セキュリティ確認ポリシーを構成する」を参照してください。

公開するアプリは、Android Enterprise エンタープライズに登録されているデバイスで利用できます。

注:

Android Enterprise パブリックアプリストアのアプリを Android ユーザーに展開すると、そのユーザーは自動的に Android Enterprise に登録されます。

アプリを **MDX** アプリとして構成する

Citrix 業務用アプリを Android Enterprise 用の MDX アプリとして構成するには、次の手順を実行します:

1. XenMobile コンソールで、[構成] > [アプリ] をクリックします。[アプリ] ページが開きます。

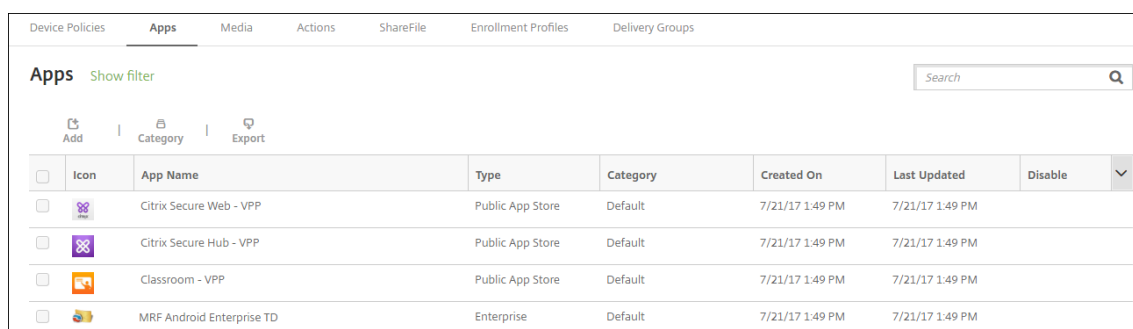

Icon	App Name	Type	Category	Created On	Last Updated	Disable
	Citrix Secure Web - VPP	Public App Store	Default	7/21/17 1:49 PM	7/21/17 1:49 PM	<input type="checkbox"/>
	Citrix Secure Hub - VPP	Public App Store	Default	7/21/17 1:49 PM	7/21/17 1:49 PM	<input type="checkbox"/>
	Classroom - VPP	Public App Store	Default	7/21/17 1:49 PM	7/21/17 1:49 PM	<input type="checkbox"/>
	MRF Android Enterprise TD	Enterprise	Default	7/21/17 1:49 PM	7/21/17 1:49 PM	<input type="checkbox"/>

2. [追加] をクリックします。[アプリの追加] ダイアログボックスが開きます。

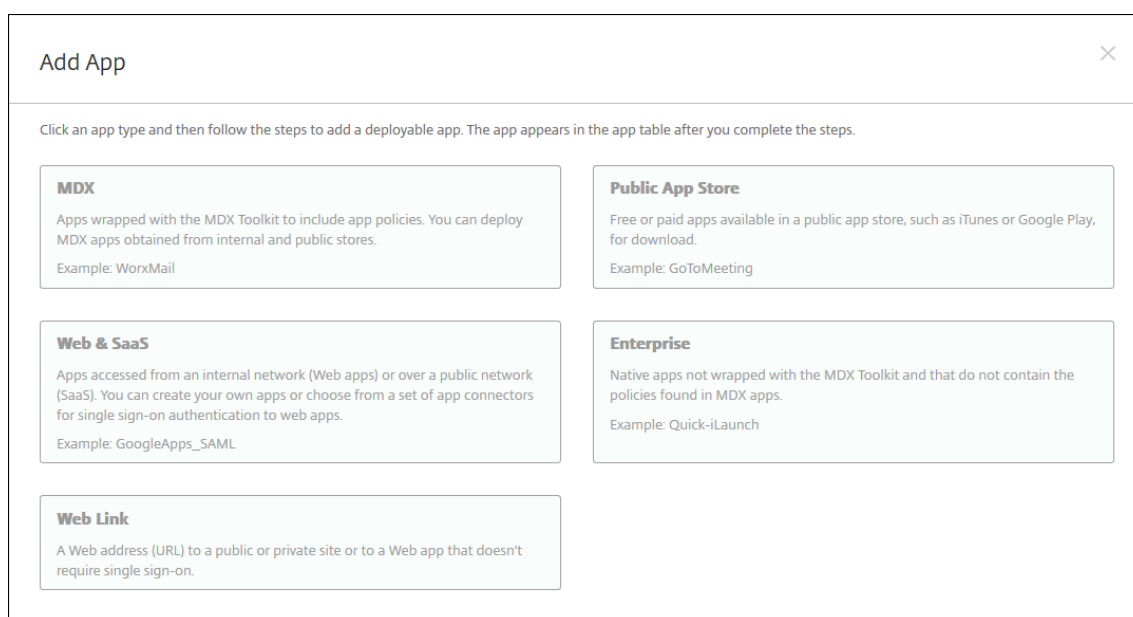

Click an app type and then follow the steps to add a deployable app. The app appears in the app table after you complete the steps.

- MDX**
Apps wrapped with the MDX Toolkit to include app policies. You can deploy MDX apps obtained from internal and public stores.
Example: WorxMail
- Public App Store**
Free or paid apps available in a public app store, such as iTunes or Google Play, for download.
Example: GoToMeeting
- Web & SaaS**
Apps accessed from an internal network (Web apps) or over a public network (SaaS). You can create your own apps or choose from a set of app connectors for single sign-on authentication to web apps.
Example: GoogleApps_SAML
- Enterprise**
Native apps not wrapped with the MDX Toolkit and that do not contain the policies found in MDX apps.
Example: Quick-iLaunch
- Web Link**
A Web address (URL) to a public or private site or to a Web app that doesn't require single sign-on.

3. [MDX] をクリックします。[アプリ情報] ページが開きます。
4. ページの左側で、プラットフォームとして [Android Enterprise] を選択します。
5. [アプリケーション情報] ページで、以下の情報を入力します:
 - 名前: アプリの説明的な名前を入力します。この名前は、[アプリ] の表の [アプリ名] の下に表示されます。

- 説明: 任意で、アプリの説明を入力します。
 - アプリカテゴリ: 任意で、一覧から、アプリを追加するカテゴリを選択します。アプリカテゴリについて詳しくは、「[アプリのカテゴリについて](#)」を参照してください。
6. [次へ] をクリックします。[**Android Enterprise MDX アプリ**] ページが開きます。
 7. [アップロード] をクリックしてアプリの.mdx ファイルの場所に移動し、ファイル選択して [開く] をクリックします。
 8. 追加されたアプリケーションが、管理対象 Google Play ストアからの承認を必要としているかどうか UI によって通知されます。XenMobile コンソールを終了せずにアプリケーションを承認するには、[はい] をクリックします。

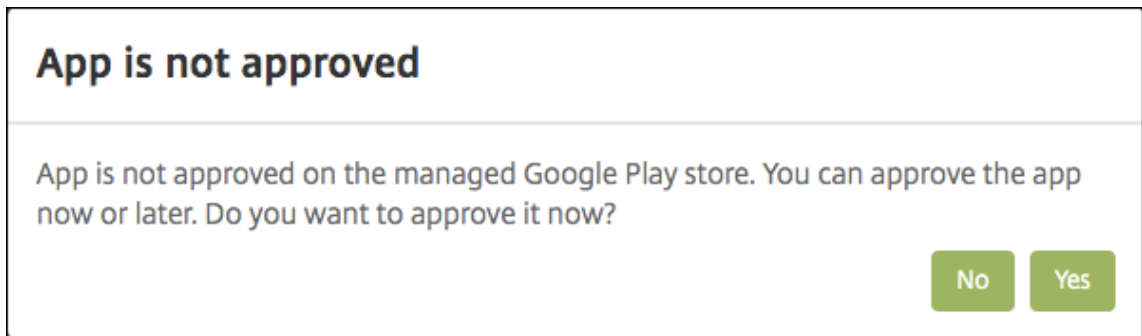

9. 管理対象 Google Play ストアのページが開いたら、[承認] をクリックします。

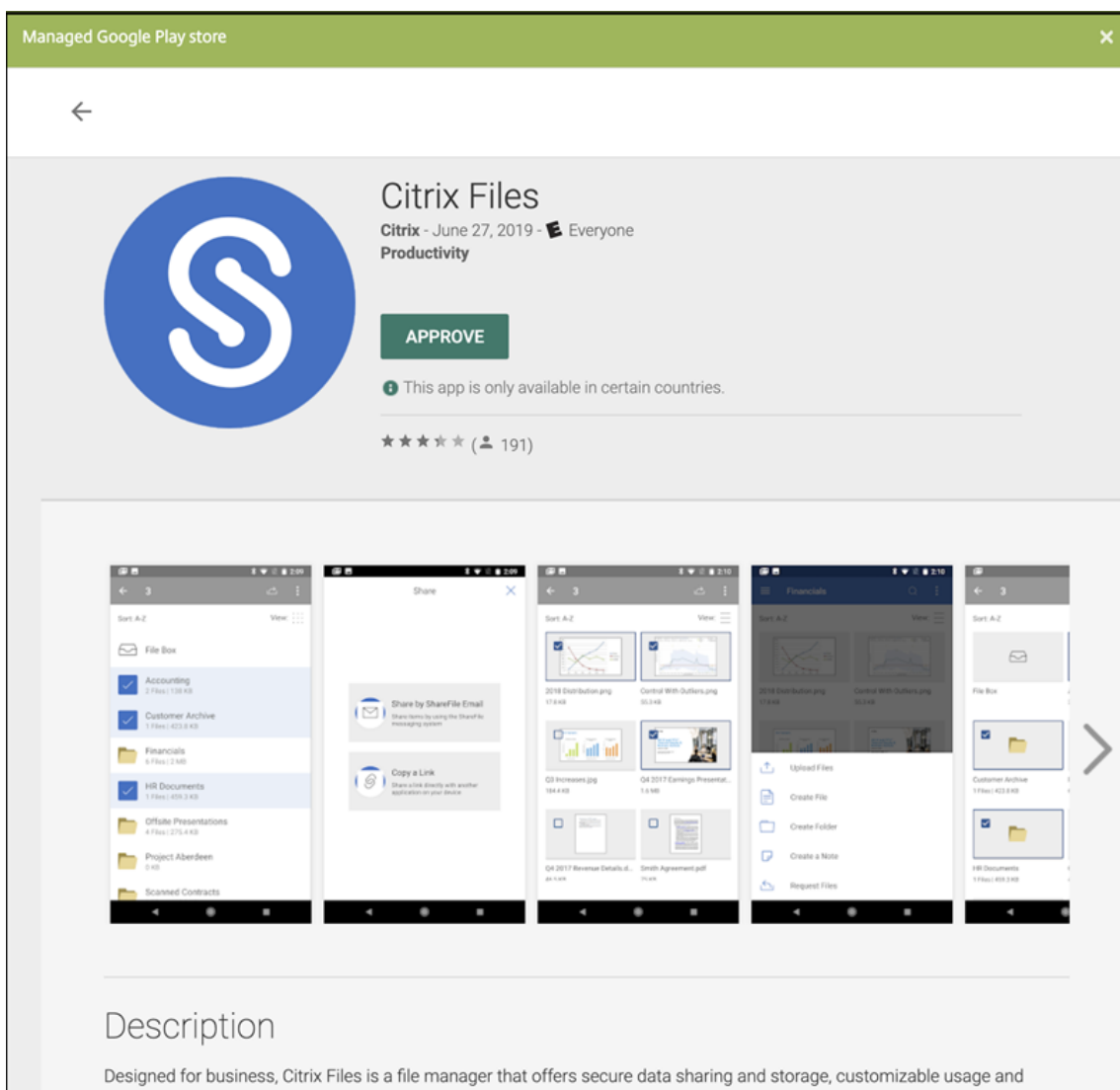

10. [承認] を再度クリックします。

11. [アプリが新しい権限を要求したときには承認を維持する] を選択します。[保存] をクリックします。

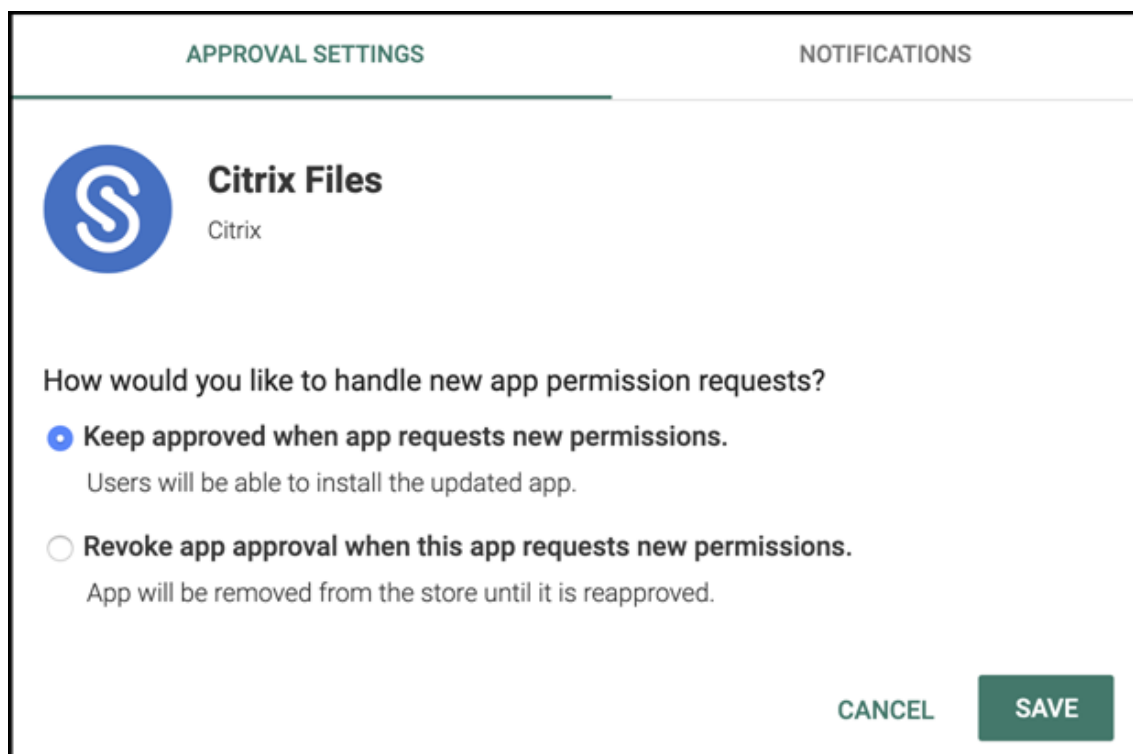

APPROVAL SETTINGS NOTIFICATIONS

 **Citrix Files**
Citrix

How would you like to handle new app permission requests?

Keep approved when app requests new permissions.
Users will be able to install the updated app.

Revoke app approval when this app requests new permissions.
App will be removed from the store until it is reapproved.

CANCEL SAVE

12. アプリを承認して保存すると、詳細な設定がページに表示されます。次の設定を構成します：

- ファイル名：アプリに関連付けられているファイル名を入力します。
- アプリの説明：アプリの説明を入力します。
- 製品トラック：ユーザーデバイスにプッシュする製品トラックを指定します。テスト用に設計されたトラックがある場合は、そのトラックを選択してユーザーに割り当てることができます。デフォルトは [実稼働] です。
- アプリのバージョン：任意で、アプリのバージョン番号を入力します。
- パッケージ ID：Google Play ストアでのアプリの URL。
- 最小 **OS** バージョン：任意で、アプリを使用するためにデバイスで実行できるオペレーティングシステムの最も古いバージョンを入力します。
- 最大 **OS** バージョン：任意で、アプリを使用するためにデバイスで実行されている必要があるオペレーティングシステムの最も新しいバージョンを入力します。
- 除外するデバイス：任意で、アプリを実行できないデバイスの製造元またはモデルを入力します。

13. **MDX** ポリシーを構成します。MDX アプリのアプリポリシーについて詳しくは、「[MDX ポリシーの概要](#)」および「[MAM SDK の概要](#)」を参照してください。

14. 展開規則を構成します。詳しくは、「[リソースの展開](#)」を参照してください。

15. [ストア構成] を展開します。この設定は、管理対象 Google Play にのみ表示される Android Enterprise アプリには適用されません。

▼ Store Configuration

App FAQ

Add a new FAQ question and answer

App screenshots

Choose File

Choose File

Choose File

Choose File

Choose File

Allow app ratings ON

Allow app comments ON

任意で、アプリに関する FAQ や、アプリストアに表示されるスクリーンショットを追加できます。また、ユーザーにアプリの評価やアプリについてのコメントを許可するかどうかも設定できます。

- 次の設定を構成します：
 - アプリの **FAQ**: アプリに関する FAQ の質問および回答を追加します。
 - アプリのスクリーンショット: アプリをアプリストアで分類しやすくするためのスクリーンショットを追加します。アップロードするグラフィックは PNG である必要があります。GIF イメージや JPEG イメージはアップロードできません。
 - アプリ評価を許可: ユーザーにアプリの評価を許可するかどうかを選択します。デフォルトは [オン] です。
アプリコメントを許可: 選択したアプリについてユーザーがコメントできるようにするかどうかを選択します。デフォルトは [オン] です。

16. [次へ] をクリックします。[承認] ページが開きます。

MDX	Approvals (optional) ×
1 App Information	Apply an existing workflow or create a new workflow to require approval before allowing users to access the app. Workflow to Use <input type="text" value="None"/>
2 Platform	
<input type="checkbox"/> iOS	
<input type="checkbox"/> Android	
<input checked="" type="checkbox"/> Windows Phone	
<input checked="" type="checkbox"/> Windows Desktop/Tablet	
3 Approvals (optional)	
4 Delivery Group Assignments (optional)	

ユーザーアカウントの作成時に承認が必要な場合は、ワークフローを使用します。承認ワークフローを設定しない場合は、手順 15 に進みます。

ワークフローを割り当てるか作成するには、次の設定を構成します：

- 使用するワークフロー：一覧から既存のワークフローを選択するか、[新しいワークフローの作成] をクリックします。デフォルトは [なし] です。
- [新しいワークフローの作成] を選択した場合は、次の設定を構成します。詳しくは、「[ワークフローの適用](#)」を参照してください。
- 名前：ワークフローの固有の名前を入力します。
- 説明：任意で、ワークフローの説明を入力します。
- メール承認テンプレート：一覧から、割り当てる電子メール承認テンプレートを選択します。このフィールドの右にある目のアイコンをクリックすると、ダイアログボックスが開き、テンプレートをプレビューできます。
- マネージャー承認のレベル：一覧から、このワークフローに必要なマネージャー承認のレベル数を選択します。デフォルトは [1 つのレベル] です。選択できるオプションは以下のとおりです：
 - 不必要
 - 1 つのレベル
 - 2 つのレベル
 - 3 つのレベル
- **Active Directory** ドメインの選択：一覧から、ワークフローで使用する適切な Active Directory ドメインを選択します。
- 追加の必須承認者を検索：検索フィールドに、追加に必要なユーザーの名前を入力して、[検索] をクリックします。名前は Active Directory で取得されます。
- ユーザーの名前がフィールドに表示されたら、名前の横にあるチェックボックスをオンにします。ユーザーの名前とメールアドレスが [選択した追加の必須承認者] の一覧に表示されます。
 - [選択した追加の必須承認者] の一覧からユーザーを削除するには、次のいずれかを行います：
 - * [検索] をクリックして、選択したドメイン内のすべてのユーザーの一覧を表示します。
 - * 名前の全体または一部を検索ボックスに入力して [検索] をクリックし、検索結果を絞り込みます。

- * [選択した追加の必須承認者] の一覧に含まれるユーザーは、結果一覧に表示される名前の横にチェックマークがあります。一覧をスクロールし、削除するそれぞれの名前の横のチェックボックスをオフにします。

17. [次へ] をクリックします。[デリバリーグループ割り当て] ページが開きます。

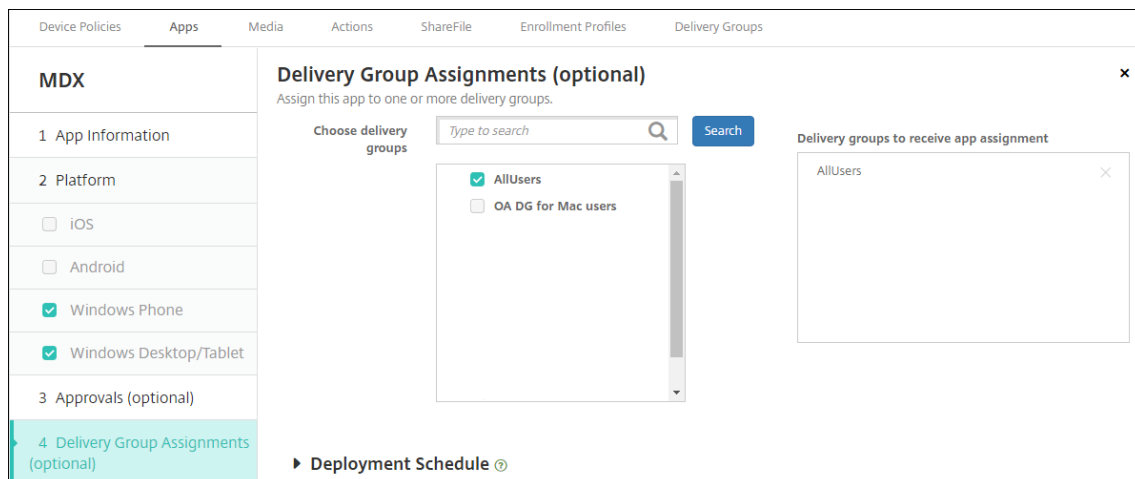

18. [デリバリーグループを選択] の横にデリバリーグループを入力して検索するか、一覧で1つまたは複数のグループを選択します。選択したグループが [アプリ割り当てを受信するためのデリバリーグループ] 一覧に表示されます。

19. [展開スケジュール] を展開して以下の設定を構成します：

- [展開] の横の [オン] をクリックすると展開がスケジュールされ、[オフ] をクリックすると展開が行われません。デフォルトのオプションは [オン] です。
- [展開スケジュール] の横の [すぐに] または [後で] をクリックします。デフォルトのオプションは [すぐに] です。
- [あとで] をクリックした場合は、カレンダーアイコンをクリックして展開日時を選択します。
- [展開状態] の横の [接続するたび] をクリックするか、[以前の展開が失敗した場合のみ] をクリックします。デフォルトのオプションは、[接続するたび] です。
- [常時接続に対する展開] の横で、[オフ] が選択されていることを確認します。デフォルトのオプションは [オフ] です。XenMobile の使用を 10.18.19 以降のバージョンで始めたユーザーは、Android Enterprise で常時接続を使用できません。バージョン 10.18.19 より前に XenMobile を使い始めたユーザーには、この接続は推奨されません。

このオプションは、[設定] > [サーバープロパティ] において、バックグラウンドで展開するキーのスケジュールを構成した場合に適用されます。

構成した展開スケジュールはすべてのプラットフォームについて同一です。すべてのプラットフォームに変更が適用されます。ただし、[常時接続に対する展開] は適用されません。

20. [保存] をクリックします。

この手順を繰り返して、業務用モバイルアプリごとに MDX アプリを構成します。

セキュリティ確認ポリシーを構成する

XenMobile パスコードデバイスポリシーでは、ユーザーがデバイスまたはデバイス上の Android Enterprise の仕事用プロファイルにアクセスするためのセキュリティ確認のルールセットを構成します。セキュリティ確認はパスコードか生体認証です。パスコードポリシーの詳細については、「[パスコードデバイスポリシー](#)」を参照してください。

- Android Enterprise の展開に BYOD デバイスが含まれる場合、仕事用プロファイルのパスコードポリシーを構成します。
- 展開に企業所有の完全管理デバイスが含まれる場合、デバイス自体のパスコードポリシーを構成します。
- 展開に両方のタイプのデバイスが含まれる場合、両方のタイプのパスコードポリシーを構成します。

パスコードポリシーを構成するには:

1. XenMobile コンソールで、[構成] > [デバイスポリシー] に移動します。
2. [追加] をクリックします。
3. [フィルターを表示] をクリックして、[ポリシープラットフォーム] ペインを開きます。[ポリシープラットフォーム] ペインで、**[Android Enterprise]** を選択します。
4. 右ペインで [パスコード] をクリックします。

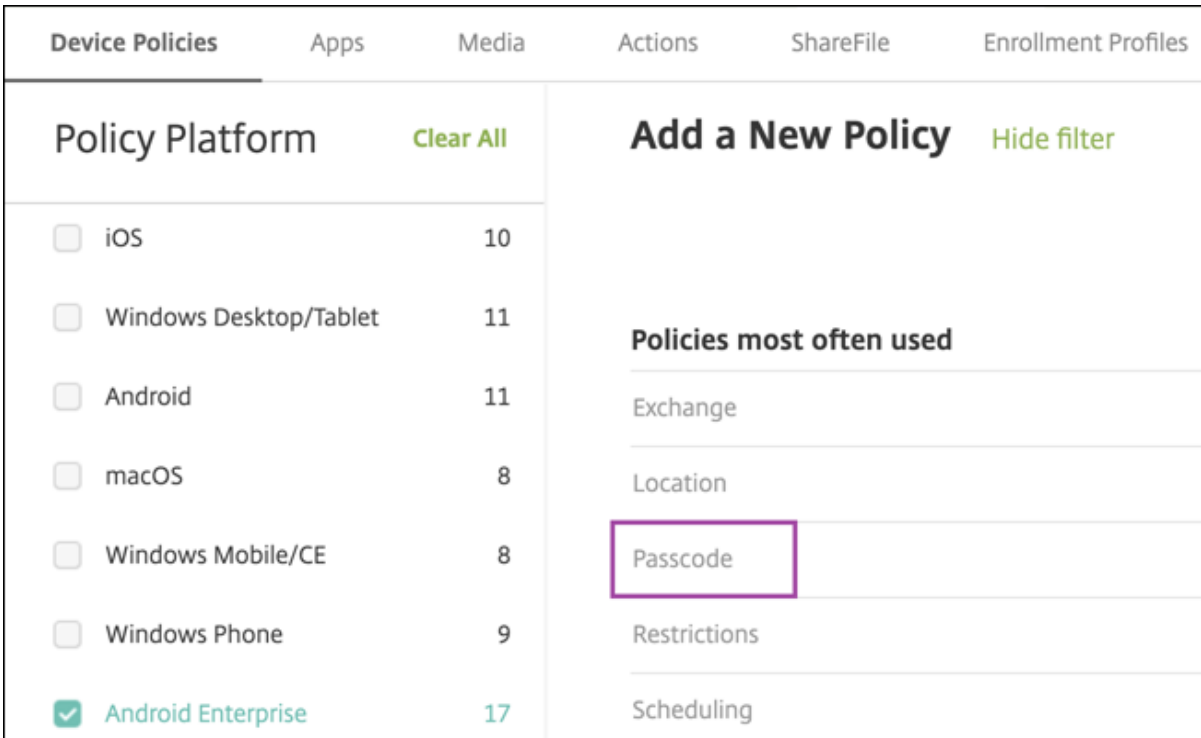

Device Policies	Apps	Media	Actions	ShareFile	Enrollment Profiles	
Policy Platform		Clear All	Add a New Policy			Hide filter
<input type="checkbox"/>	iOS	10				
<input type="checkbox"/>	Windows Desktop/Tablet	11				
<input type="checkbox"/>	Android	11				
<input type="checkbox"/>	macOS	8				
<input type="checkbox"/>	Windows Mobile/CE	8				
<input type="checkbox"/>	Windows Phone	9				
<input checked="" type="checkbox"/>	Android Enterprise	17				

Policies most often used
Exchange
Location
Passcode
Restrictions
Scheduling

1. [ポリシー名] を入力します。[次へ] をクリックします。

Device Policies Apps Media Actions ShareFile Enrollment Profiles Delivery

Passcode Policy

1 Policy Info

2 Platforms [Clear All](#)

- iOS
- macOS
- Android
- Samsung KNOX
- Android Enterprise

Policy Information

This policy creates a passcode policy based on the standards of your organization rules, such as the grace period before device lock.

Policy Name *

Description

2. パスコードポリシー設定を構成します。

- デバイス自体のセキュリティ確認に使用できる設定を確認するには、[デバイスのパスコードを要求] を [オン] に設定します。
- 仕事用プロファイルのセキュリティ確認に使用できる設定を確認するには、[仕事用プロファイルのセキュリティ確認] を [オン] に設定します。

3. [次へ] をクリックします。

4. このポリシーを 1 つ以上のデリバリーグループに割り当てます。

5. [保存] をクリックします。

登録プロファイルの作成

XenMobile 展開で Android Enterprise が有効になっている場合、登録プロファイルによって Android デバイスの登録方法が制御されます。登録プロファイルを作成して Android Enterprise デバイスを登録する場合は、登録プロファイルを構成して、新しいデバイスおよび工場出荷時リセットデバイスを以下のデバイスとして登録できます：

- 完全に管理されているデバイス
- 専用デバイス (COSU デバイス)
- 仕事用プロファイルで完全に管理されたデバイス (COPE デバイス)

これらの Android Enterprise の登録プロファイルをそれぞれ構成して、BYOD の Android デバイスを仕事用プロファイルデバイスとして登録することもできます。

XenMobile 展開で Android Enterprise が有効になっている場合、新しく登録または再登録したすべての Android デバイスが Android Enterprise デバイスとして登録されます。デフォルトでは、Global 登録プロファイルは、新規

および工場出荷時にリセットされた Android デバイスを完全に管理されたデバイスとして登録し、BYOD Android デバイスを仕事用プロファイルデバイスとして登録します。

登録プロファイルを作成したら、デリバリーグループを登録プロファイルに割り当てます。異なる登録プロファイルを持つ複数のデリバリーグループにユーザーが属している場合、デリバリーグループの名前によって、使用される登録プロファイルが決まります。XenMobile は、デリバリーグループのアルファベット順一覧の最後に表示されるデリバリーグループを選択します。詳しくは、「[登録プロファイル](#)」を参照してください。

登録プロファイルを使用して、MDM のみ、MDM+MAM、MAM のみなどの複数のユースケースを組み合わせることができます。サーバープロパティ `xms.server.mode` に反映される、XenMobile Server ライセンスの種類は、[構成] > [登録プロファイル] で設定できます。

完全に管理されたデバイスの登録プロファイルの追加

グローバル登録プロファイルは、デフォルトで完全に管理されたデバイスを登録しますが、完全に管理されたデバイスを登録するための登録プロファイルをさらに作成できます。

1. XenMobile コンソールで、[構成] > [登録プロファイル] の順に移動します。
2. 登録プロファイルを追加するには、[追加] をクリックします。[登録情報] ページで、登録プロファイルの名前を入力します。
3. このプロファイルのメンバーが登録できるデバイスの数を設定します。
4. [プラットフォーム] の [**Android**] を選択するか、[次へ] をクリックします。[登録構成] ページが開きます。
5. [管理] を [**Android Enterprise**] に設定します。
6. [デバイス所有者モード] を [会社所有のデバイス] に設定します。

Enrollment Profile	Enrollment Configuration
1 Enrollment Info	Specify device management settings for this enrollment profile.
2 Platforms	Device management ⓘ <ul style="list-style-type: none"> Management <ul style="list-style-type: none"> <input checked="" type="radio"/> Android Enterprise ⓘ <input type="radio"/> Legacy device administration (not recommended) ⓘ <input type="radio"/> Do not manage devices ⓘ Device owner mode <ul style="list-style-type: none"> <input checked="" type="radio"/> Company-owned device ⓘ <input type="radio"/> Fully managed with work profile ⓘ <input type="radio"/> Dedicated device ⓘ <input type="radio"/> None ⓘ BYOD work profile <ul style="list-style-type: none"> <input checked="" type="checkbox"/> On ⓘ
Android	Application management ⓘ <ul style="list-style-type: none"> Citrix MAM <ul style="list-style-type: none"> <input checked="" type="checkbox"/> On ⓘ
iOS	User consent <ul style="list-style-type: none"> Allow users to decline device management <ul style="list-style-type: none"> <input checked="" type="checkbox"/> On ⓘ
3 Assignment (optional)	

7. **[BYOD/仕事用プロファイル]** を使用すると、BYOD デバイスを仕事用プロファイルデバイスとして登録するように登録プロファイルを作成できます。新しいデバイスおよび工場出荷時リセットデバイスは、完全に管理されたデバイスとして登録されます。

- **[BYOD/仕事用プロファイル]** を **[オン]** に設定すると、BYOD デバイスを仕事用プロファイルデバイスとして登録できます。デフォルトは **[オン]** です。
- **[BYOD/仕事用プロファイル]** を **[オフ]** に設定して、登録を完全に管理されたデバイスに制限します。

8. Citrix MAM にデバイスを登録するかどうかを選択します。

9. **[BYOD/仕事用プロファイル]** を **[オン]** に設定している場合は、ユーザーの同意を構成します。BYOD/仕事用プロファイルデバイスのユーザーがデバイスの登録時にデバイス管理を拒否することを許可するには、**[ユーザーにデバイス管理の許否を許可]** を **[オン]** に設定します。

[BYOD/仕事用プロファイル] が **[オン]** に設定されている場合、**[ユーザーにデバイス管理の許否を許可]** のデフォルト値は **[オン]** です。**[BYOD/仕事用プロファイル]** が **[オフ]** に設定されている場合、**[ユーザーにデバイス管理の許否を許可]** は無効になっています。

10. **[割り当て]** を選択します (オプション)。**[デリバリーグループ割り当て]** ページが開きます。

11. 完全に管理されたデバイスを登録した管理者を含む、1 つまたは複数のデリバリーグループを選択します。次に、**[保存]** をクリックします。

[登録プロファイル] ページに、追加したプロファイルが表示されます。

<input type="checkbox"/>	Enrollment profile name	Created on	Updated on	Device limit
<input type="checkbox"/>	Fully managed devices	11/19/19 2:19:16 pm	11/19/19 2:19:16 pm	unlimited
<input type="checkbox"/>	Global	3/7/18 4:08:24 pm	3/7/18 4:08:24 pm	unlimited

Showing 1 - 2 of 2 items Items per page: 10

専用デバイス登録プロファイルの追加

XenMobile 展開に専用デバイスが含まれている場合、1 人の XenMobile 管理者、または数人の管理者グループが多数の専用デバイスを登録します。こうした管理者が必要なすべてのデバイスを登録できるようにするには、ユーザーごとに無制限のデバイスを許可した状態で登録プロファイルを作成します。

1. XenMobile コンソールで、**[構成] > [登録プロファイル]** の順に移動します。
2. 登録プロファイルを追加するには、**[追加]** をクリックします。**[登録情報]** ページで、登録プロファイルの名前を入力します。このプロファイルのメンバーが登録できるデバイスの数が無制限に設定されていることを確認します。

3. [プラットフォーム] の [**Android**] を選択するか、[次へ] をクリックします。[登録構成] ページが開きます。
4. [管理] を [**Android Enterprise**] に設定します。
5. [デバイス所有者モード] を [専用デバイス] に設定します。

The screenshot displays the 'Enrollment Configuration' page for an Android profile. The left sidebar shows the navigation menu with 'Android' selected under '2 Platforms'. The main content area is titled 'Enrollment Configuration' and includes the following sections:

- Device management:**
 - Management: Android Enterprise, Legacy device administration (not recommended), Do not manage devices
- Device owner mode:**
 - Company-owned device
 - Fully managed with work profile
 - Dedicated device
 - None
- BYOD work profile:** Off
- Application management:**
 - Citrix MAM: On
- User consent:**
 - Allow users to decline device management: Off

6. [**BYOD/仕事用プロファイル**] を使用すると、BYOD デバイスを仕事用プロファイルデバイスとして登録するように登録プロファイルを構成できます。新しいデバイスおよび工場出荷時リセットデバイスは、専用デバイスとして登録されます。[**BYOD/仕事用プロファイル**] を [オン] に設定すると、BYOD デバイスを仕事用プロファイルデバイスとして登録できます。[**BYOD/仕事用プロファイル**] を [オフ] に設定して、登録を会社所有のデバイスに制限します。デフォルトは [オン] です。
7. Citrix MAM にデバイスを登録するかどうかを選択します。
8. [**BYOD/仕事用プロファイル**] を [オン] に設定している場合は、ユーザーの同意を構成します。BYOD/仕事用プロファイルデバイスのユーザーがデバイスの登録時にデバイス管理を拒否することを許可するには、[ユーザーにデバイス管理の許否を許可] を [オン] に設定します。

[**BYOD/仕事用プロファイル**] が [オン] に設定されている場合、[ユーザーにデバイス管理の許否を許可] のデフォルト値は [オン] です。[**BYOD/仕事用プロファイル**] が [オフ] に設定されている場合、[ユーザーにデバイス管理の許否を許可] は無効になっています。
9. [割り当て] を選択します (オプション)。[デリバリーグループ割り当て] ページが開きます。
10. 専用デバイスを登録した管理者を含む、1 つまたは複数のデリバリーグループを選択します。次に、[保存] をクリックします。

[登録プロファイル] ページに、追加したプロファイルが表示されます。

Enrollment Profiles				
<input type="checkbox"/>	Enrollment profile name	Created on	Updated on	Device limit
<input type="checkbox"/>	Dedicated devices	11/1/19 3:30:36 pm	11/1/19 3:30:36 pm	unlimited
<input type="checkbox"/>	Global	10/28/19 5:30:39 am	10/28/19 5:30:39 am	unlimited

Showing 1 - 2 of 2 items Items per page: 10

仕事用プロファイルで完全に管理されたデバイスの登録プロファイルの追加

1. XenMobile コンソールで、[構成] > [登録プロファイル] の順に移動します。
2. 登録プロファイルを追加するには、[追加] をクリックします。[登録情報] ページで、登録プロファイルの名前を入力します。
3. このプロファイルのメンバーが登録できるデバイスの数を設定します。
4. [プラットフォーム] の [**Android**] を選択するか、[次へ] をクリックします。[登録構成] ページが開きます。
5. [管理] を [**Android Enterprise**] に設定します。[デバイスの所有者モード] を [仕事用プロファイルで完全に管理] に設定します。

Enrollment Profile	Enrollment Configuration
1 Enrollment Info	Specify device management settings for this enrollment profile.
2 Platforms	<p>Device management ⓘ</p> <p>Management</p> <p><input checked="" type="radio"/> Android Enterprise ⓘ</p> <p><input type="radio"/> Legacy device administration (not recommended) ⓘ</p> <p><input type="radio"/> Do not manage devices ⓘ</p> <p>Device owner mode</p> <p><input type="radio"/> Company-owned device ⓘ</p> <p><input checked="" type="radio"/> Fully managed with work profile ⓘ</p> <p><input type="radio"/> Dedicated device ⓘ</p> <p><input type="radio"/> None ⓘ</p> <p>BYOD work profile <input checked="" type="checkbox"/> ⓘ</p> <p>Application management ⓘ</p> <p>Citrix MAM <input checked="" type="checkbox"/> ⓘ</p> <p>User consent</p> <p>Allow users to decline device management <input checked="" type="checkbox"/> ⓘ</p>
Android	
iOS	
3 Assignment (optional)	

6. [**BYOD/仕事用プロファイル**] を使用すると、BYOD デバイスを仕事用プロファイルデバイスとして登録するように登録プロファイルを構成できます。新しいデバイスおよび工場出荷時リセットデバイスは、仕事用プロファイルで完全に管理されたデバイスとして登録されます。[BYOD/仕事用プロファイル] を [オン] に設定

すると、BYOD デバイスを仕事用プロファイルデバイスとして登録できます。[BYOD/仕事用プロファイル] を [オフ] に設定して、登録を専用デバイスに制限します。デフォルトは [オフ] です。

7. Citrix MAM にデバイスを登録するかどうかを選択します。

8. [BYOD/仕事用プロファイル] を [オン] に設定している場合は、ユーザーの同意を構成します。BYOD/仕事用プロファイルデバイスのユーザーがデバイスの登録時にデバイス管理を拒否することを許可するには、[ユーザーにデバイス管理の許否を許可] を [オン] に設定します。

[BYOD/仕事用プロファイル] が [オン] に設定されている場合、[ユーザーにデバイス管理の許否を許可] のデフォルト値は [オン] です。[BYOD/仕事用プロファイル] が [オフ] に設定されている場合、[ユーザーにデバイス管理の許否を許可] は無効になっています。

9. [割り当て] を選択します (オプション)。[デリバリーグループ割り当て] ページが開きます。

10. 仕事用プロファイルで完全に管理されたデバイスを登録した管理者を含む、1 つまたは複数のデリバリーグループを選択します。次に、[保存] をクリックします。

[登録プロファイル] ページに、追加したプロファイルが表示されます。

<input type="checkbox"/>	Enrollment profile name	Created on	Updated on	Device limit
<input type="checkbox"/>	COPE devices	11/1/19 1:01:51 pm	11/1/19 1:01:51 pm	unlimited
<input type="checkbox"/>	Global	10/28/19 5:30:39 am	10/28/19 5:30:39 am	unlimited

従来デバイスの登録プロファイルの追加

Google は、デバイス管理のデバイス管理者モードを廃止しています。デバイス所有者モードまたはプロファイル所有者モードで、すべての Android デバイスを管理することが推奨されています。(Google Android Enterprise 開発者ガイドの [Device admin deprecation](#) を参照してください。)

この変更を利用するには、以下の設定が必要です：

- シトリックスは、Android Enterprise を Android デバイスのデフォルトの登録オプションにしています。
- XenMobile 展開で Android Enterprise が有効になっている場合、新しく登録または再登録したすべての Android デバイスが Android Enterprise デバイスとして登録されます。

組織では、従来の Android デバイスを、Android Enterprise を使用して管理する準備ができていない可能性があります。その場合は、デバイス管理者モードで引き続き管理できます。既にデバイス管理者モードで登録されているデバイスの場合、XenMobile はデバイス管理者モードでそれらを管理し続けます。

新しい Android デバイスの登録でデバイス管理者モードを使用できるように、従来のデバイスの登録プロファイルを作成します。

従来デバイスの登録プロファイルを作成するには、次の手順を実行します：

1. XenMobile コンソールで、[構成] > [登録プロファイル] の順に移動します。
2. 登録プロファイルを追加するには、[追加] をクリックします。[登録情報] ページで、登録プロファイルの名前を入力します。
3. このプロファイルのメンバーが登録できるデバイスの数を設定します。
4. [プラットフォーム] の [**Android**] を選択するか、[次へ] をクリックします。[登録構成] ページが開きます。
5. [管理] を [従来のデバイス管理 (非推奨)] に設定します。[次へ] をクリックします。

Enrollment Profile

- 1 Enrollment Info
- 2 Platforms
- Android**
- iOS
- 3 Assignment (optional)

Enrollment Configuration
Specify device management settings for this enrollment profile.

Device management ⓘ

Management

- Android Enterprise ⓘ
- Legacy device administration (not recommended) ⓘ
- Do not manage devices ⓘ

Application management ⓘ

Citrix MAM ⓘ

User consent

Allow users to decline device management ⓘ

6. Citrix MAM にデバイスを登録するかどうかを選択します。
7. ユーザーがデバイスの登録時にデバイス管理を拒否することを許可するには、[ユーザーにデバイス管理の可否を許可] を [オン] に設定します。デフォルトは [オン] です。
8. [割り当て] を選択します (オプション)。[デリバリーグループ割り当て] ページが開きます。
9. 専用デバイスを登録した管理者を含む、1 つまたは複数のデリバリーグループを選択します。次に、[保存] をクリックします。

[登録プロファイル] ページに、追加したプロファイルが表示されます。

Device Policies Apps Media Actions Content Collaboration **Enrollment Profiles** Delivery Groups Alexa for Business

Enrollment Profiles

<input type="checkbox"/>	Enrollment profile name	Created on	Updated on	Device limit
<input type="checkbox"/>	Android legacy (DA) devices	11/19/19 1:41:54 pm	11/19/19 1:41:54 pm	unlimited
<input type="checkbox"/>	Global	3/7/18 4:08:24 pm	3/7/18 4:08:24 pm	unlimited

Showing 1 - 2 of 2 items Items per page:

引き続きデバイス管理者モードで従来デバイスを管理するには、このプロファイルを使用して従来デバイスを登録または再登録します。仕事用プロファイルデバイスと同様のデバイス管理者デバイスを登録するには、ユーザーに Secure Hub をダウンロードさせ、登録サーバーの URL を指定します。

Android Enterprise での仕事用プロファイルデバイスのプロビジョニング

Android Enterprise 仕事用プロファイルデバイスは、プロファイル所有者モードで登録されます。これらのデバイスは、新品または工場出荷時の設定にリセットする必要がありません。BYOD デバイスは、仕事用プロファイルデバイスとして登録されます。登録手順は、XenMobile で Android を登録する場合と同様です。ユーザーは Google Play から Secure Hub をダウンロードし、デバイスを登録します。

デバイスが Android Enterprise の仕事用プロファイルモードで登録されている場合、デフォルトでは **USB** デバッグおよび不明なソース設定は無効になっています。

Android Enterprise のデバイスを仕事用プロファイルデバイスとして登録する場合は、必ず Google Play にアクセスしてください。そこから、ユーザーの個人プロファイルでの Secure Hub の表示を有効にします。

Android Enterprise の完全に管理されたデバイスのプロビジョニング

前のセクションで設定した展開に、完全に管理されたデバイスを登録できます。完全に管理されたデバイスは企業所有デバイスで、デバイス所有者モードで登録されます。デバイス所有者モードで登録できるのは、新しいデバイスまたは工場出荷時の状態にリセットされたデバイスのみです。

デバイス所有者モードでデバイスを登録するには、次の登録方法のいずれかを使用します：

- **DPC ID トークン**：この登録方法では、ユーザーがデバイスの設定時に「afw##xenmobile」という文字を入力します。afw##xenmobile は Citrix DPC ID トークンです。このトークンにより、デバイスが XenMobile の管理対象であると識別され、Google Play ストアから Secure Hub がダウンロードされます。「Citrix DPC 識別子トークンを使用したデバイスの登録」を参照してください。
- **近距離無線通信 (NFC) バンプ**：NFC バンプの登録方法では、近距離無線通信を使用して 2 つのデバイス間でデータを転送します。新しいデバイスまたは工場出荷時設定にリセットされたデバイスでは、Bluetooth、Wi-Fi、およびその他の通信モードは無効になっています。この状態のデバイスが使用する通信プロトコルは NFC のみです。「NFC バンプを使用してデバイスを登録する」を参照してください。
- **QR コード**：QR コード登録は、NFC をサポートしていないタブレットなどの分散型端末を登録するのに使用できます。QR コードによる登録方法では、セットアップウィザードから QR コードをスキャンすることによって、デバイスプロファイルモードを設定および構成します。「QR コードを使用してデバイスを登録する」を参照してください。
- **ゼロタッチ**：ゼロタッチ登録では、最初に電源をオンにしたときに自動で登録されるようにデバイスを構成できます。ゼロタッチ登録は、Android 8.0 以降が動作する一部の Android デバイスでサポートされています。「ゼロタッチ登録」を参照してください。
- **Google アカウント**：ユーザーは、Google アカウントの資格情報を入力して、プロビジョニングプロセスを開始します。このオプションは、Google Workspace を使用している企業向けです。

Citrix DPC 識別子トークンを使用したデバイスの登録

初期セットアップで新しいデバイスまたは工場出荷時の状態にリセットされたデバイスの電源を入れた後、Google アカウントの入力を求められたら「afw##xenmobile」と入力します。この操作により、Secure Hub がダウンロードされインストールされます。インストール後、Secure Hub の設定プロンプトに従って登録を完了します。

この登録方法では Secure Hub の最新バージョンが Google Play ストアからダウンロードされるため、ほとんどのお客様に推奨されます。他の登録方法とは異なり、XenMobile Server でダウンロード用に Secure Hub を提供することはありません。

システム要件

- Android OS を実行するすべての Android デバイスでサポートされます。

デバイスを登録するには

1. 新しいデバイスまたは工場出荷時の設定にリセットされたデバイスの電源を入れます。
2. デバイスの初期セットアップが読み込まれ、Google アカウントの入力が求められます。デバイスのホーム画面が読み込まれたら、通知バーのセットアップ完了通知を確認します。

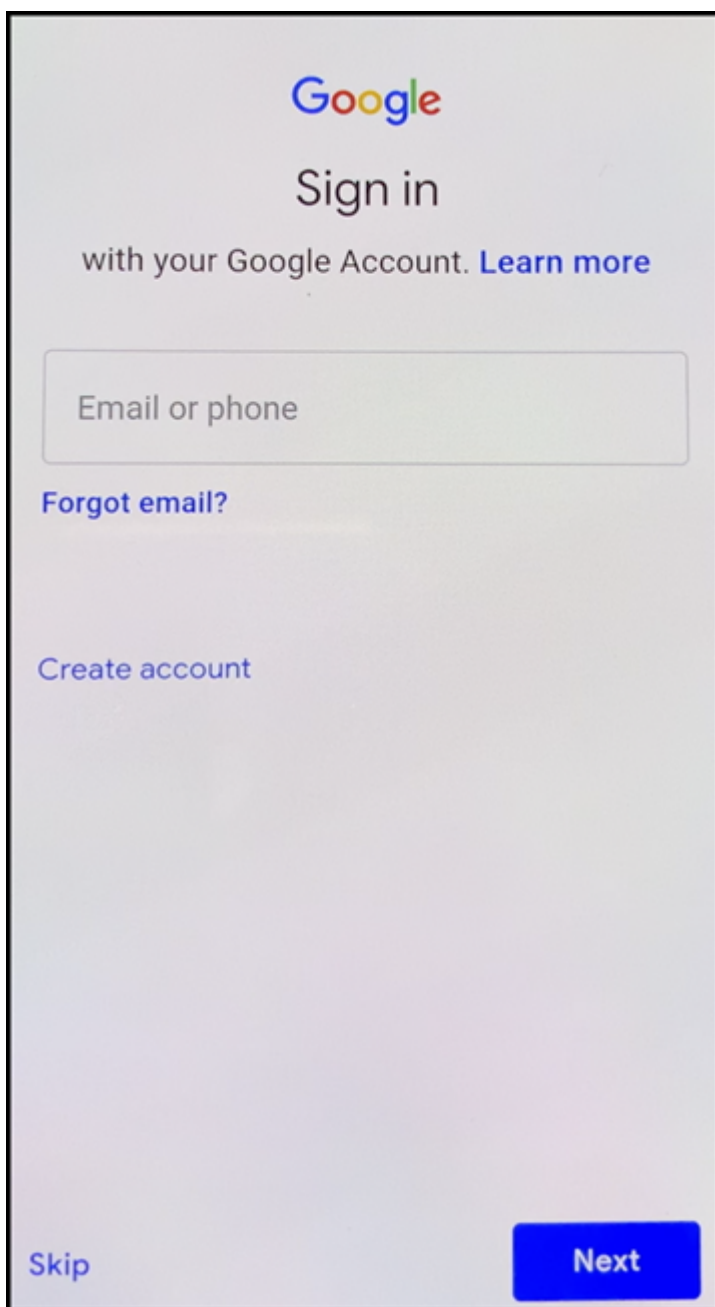

3. メールまたは電話フィールドに「afw##xenmobile」と入力します。

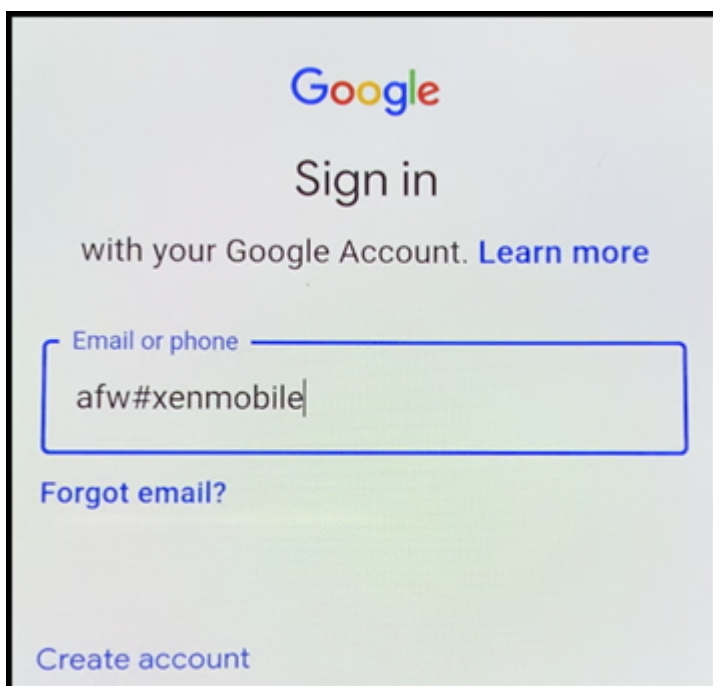

4. Secure Hub のインストールを求める Android Enterprise 画面で [インストール] をタップします。

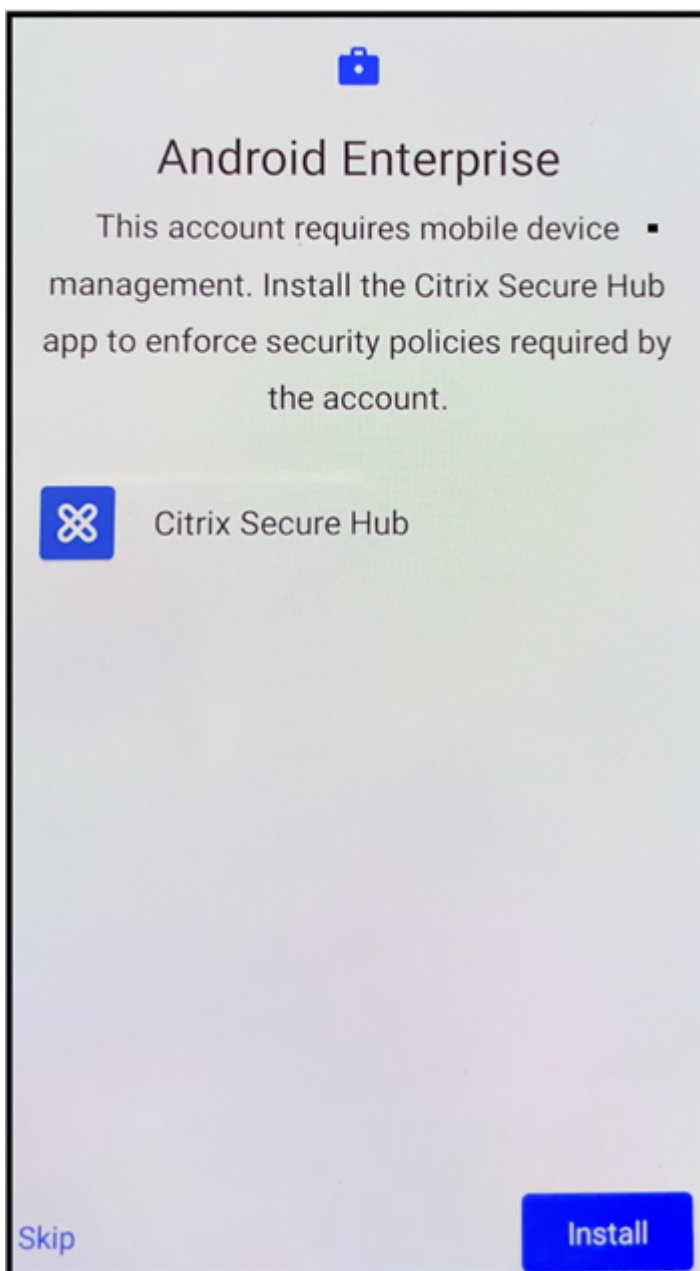

5. Secure Hub インストーラー画面で [インストール] をタップします。

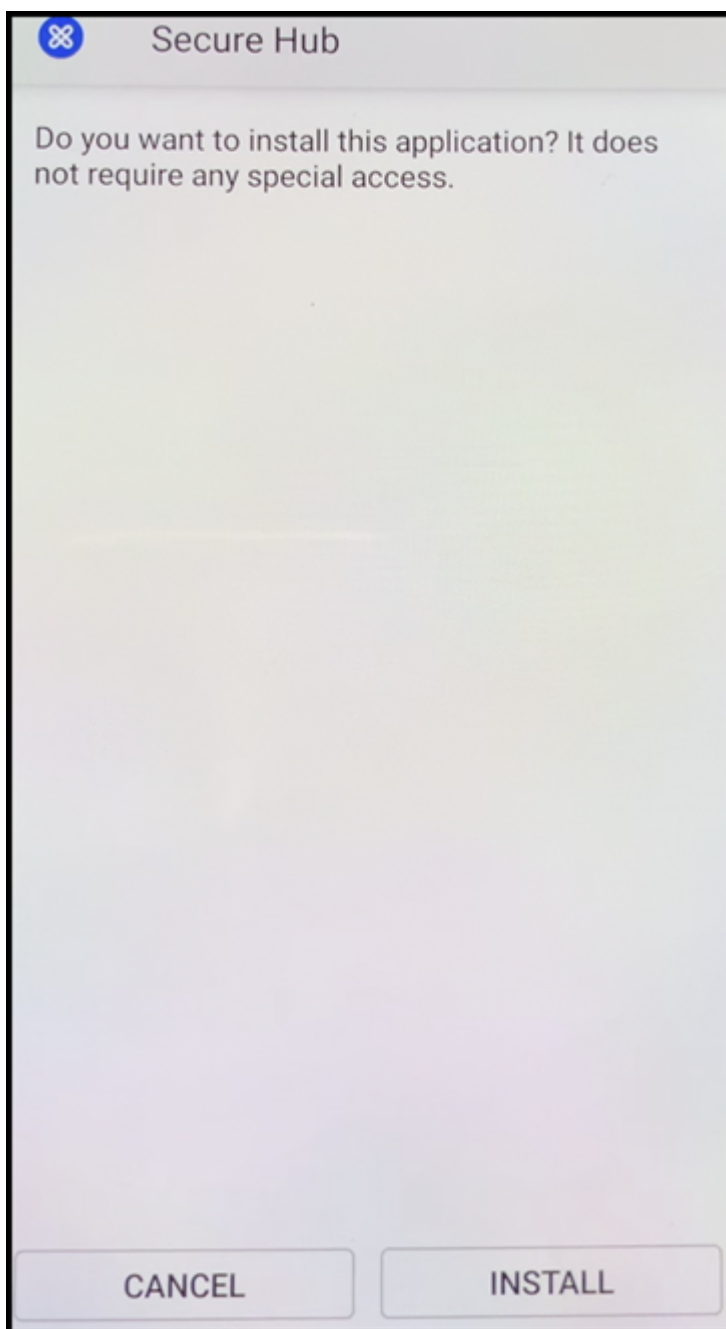

6. すべてのアプリの許可リクエストに対して [許可する] をタップします。
7. [同意して続行] をタップして Secure Hub をインストールし、デバイスを管理できるようにします。

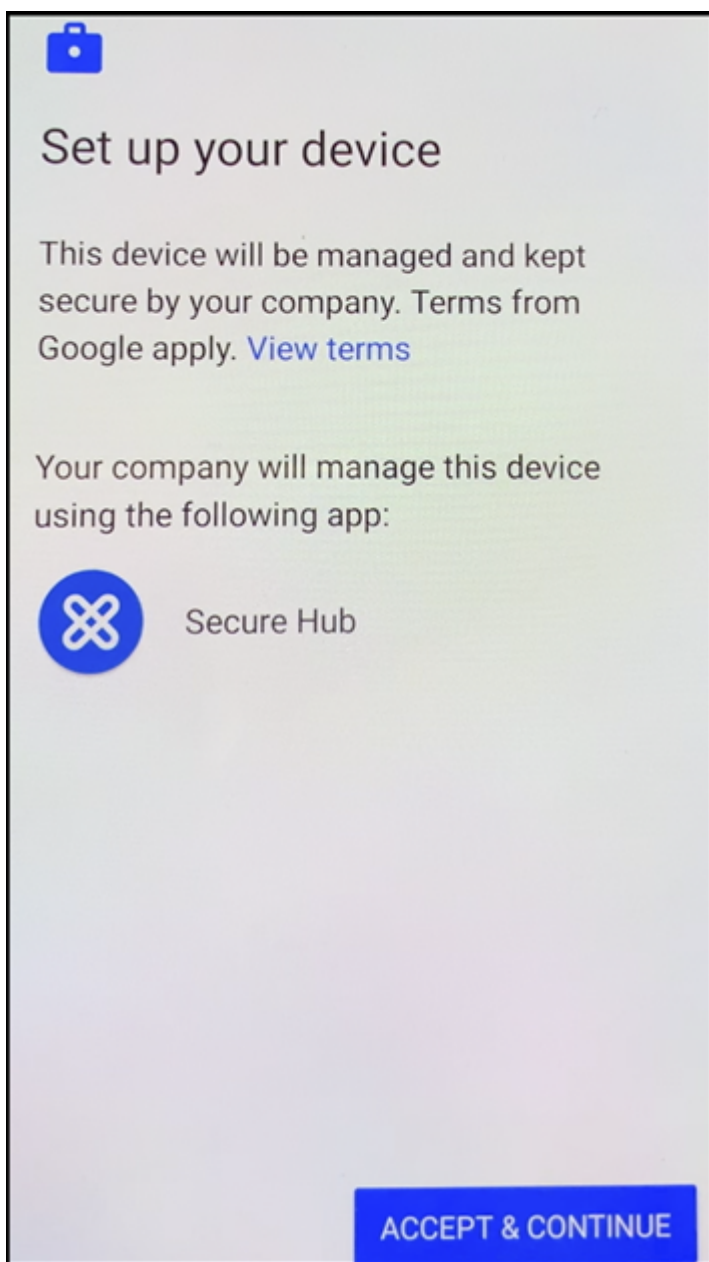

8. これで、Secure Hub がインストールされ、デフォルトの登録画面に表示されます。この例では、AutoDiscovery は設定されていません。自動検出が設定されている場合、ユーザーはユーザー名/メールアドレスを入力可能で、それに対応するサーバーが検出されます。自動検出が設定されていない場合、環境の登録 URL を入力して [次へ] をタップします。

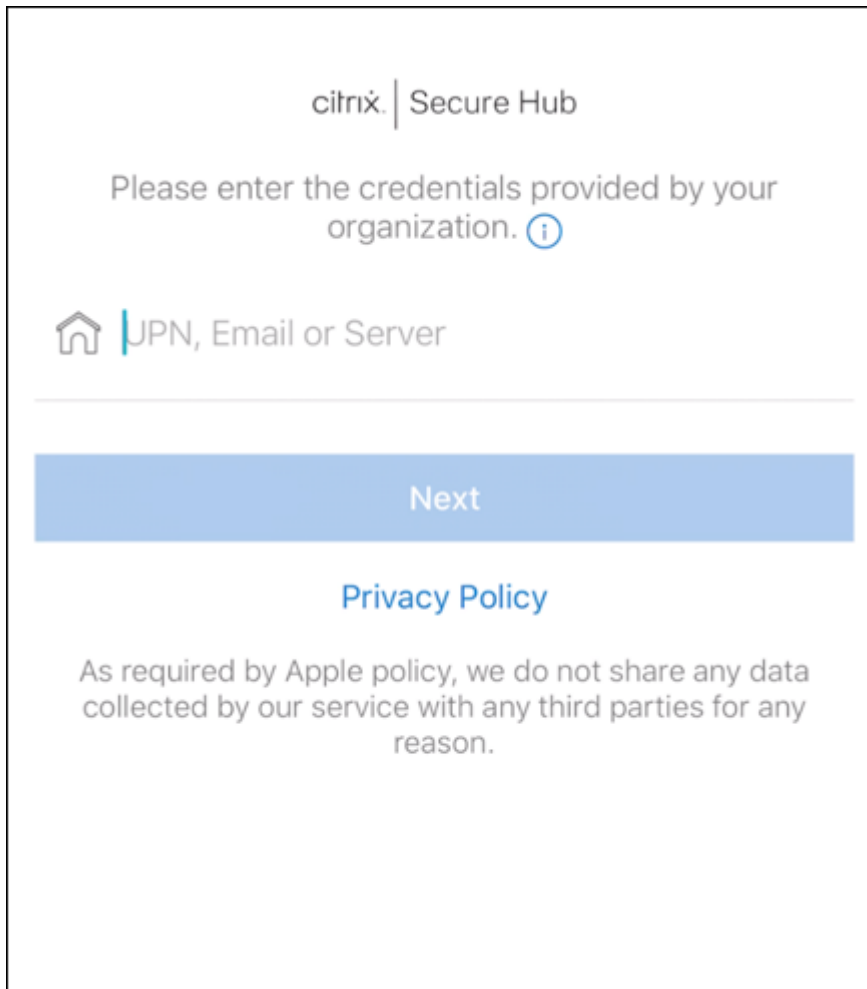

9. XenMobile のデフォルト設定では、MAM を使用するか、MDM+MAM を使用するかを選択できます。このようにプロンプトが表示されたら、[はい、登録します] をタップして MDM+MAM を選択します。

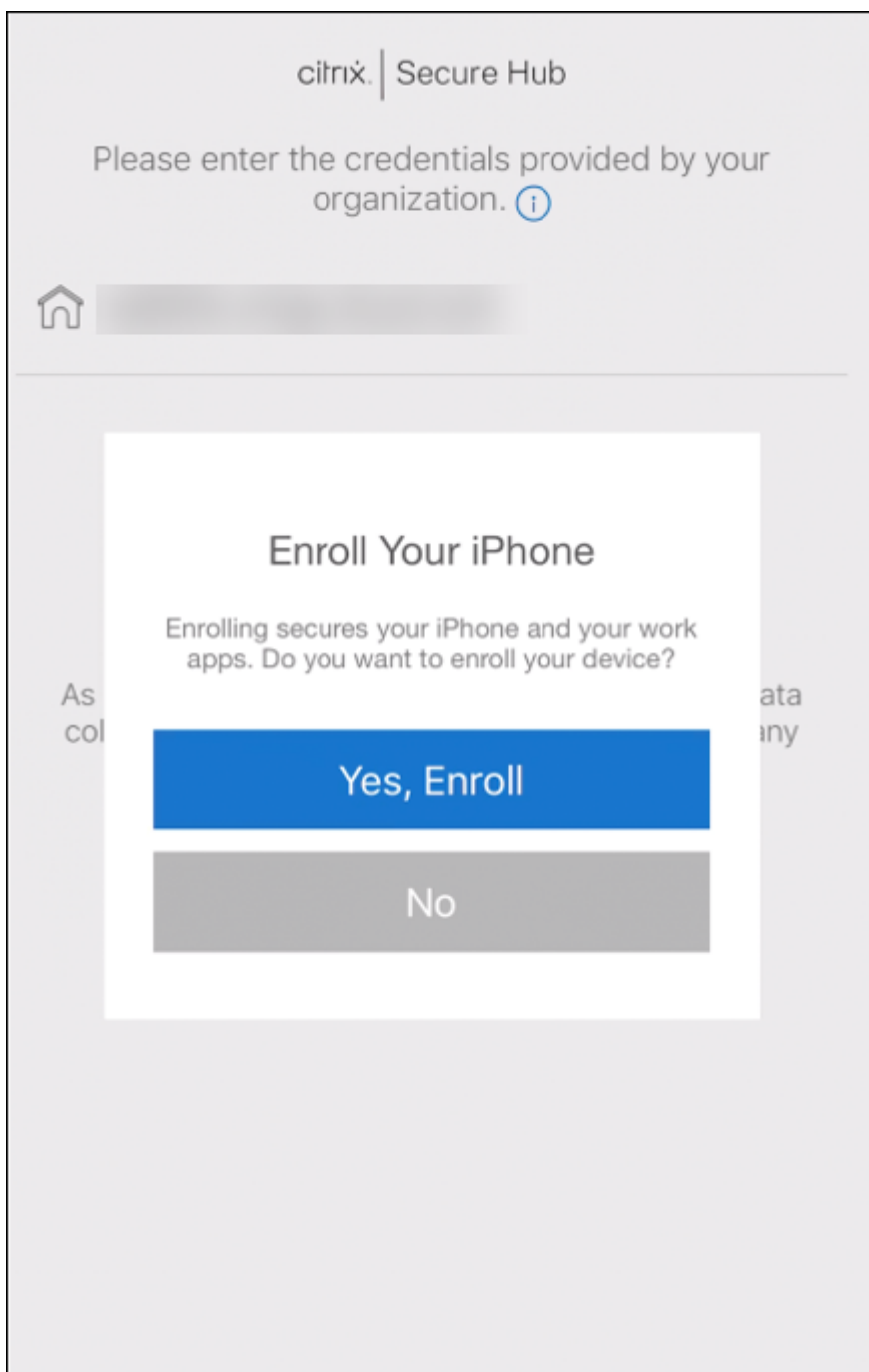

10. ユーザー名とパスワードを入力し、[次へ] をタップします。

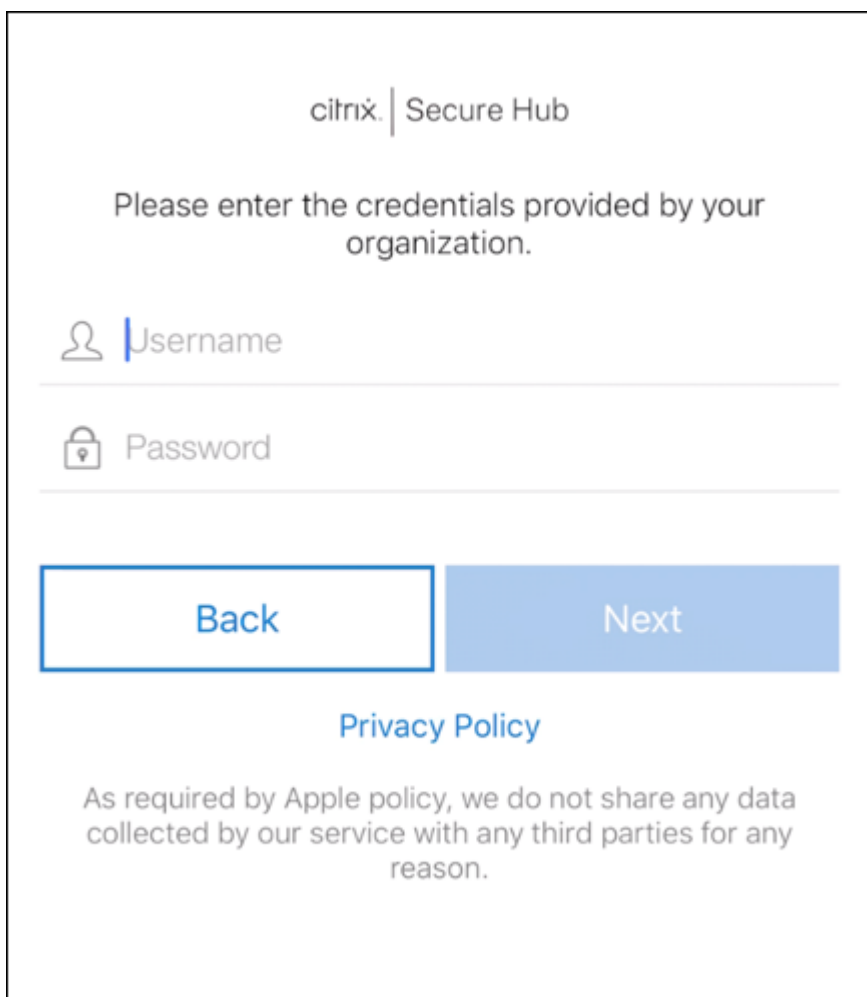

citrix | Secure Hub

Please enter the credentials provided by your organization.

Username

Password

Back

Next

Privacy Policy

As required by Apple policy, we do not share any data collected by our service with any third parties for any reason.

11. デバイスのパスコードを設定するように求められます。[設定] をタップしてパスコードを入力します。

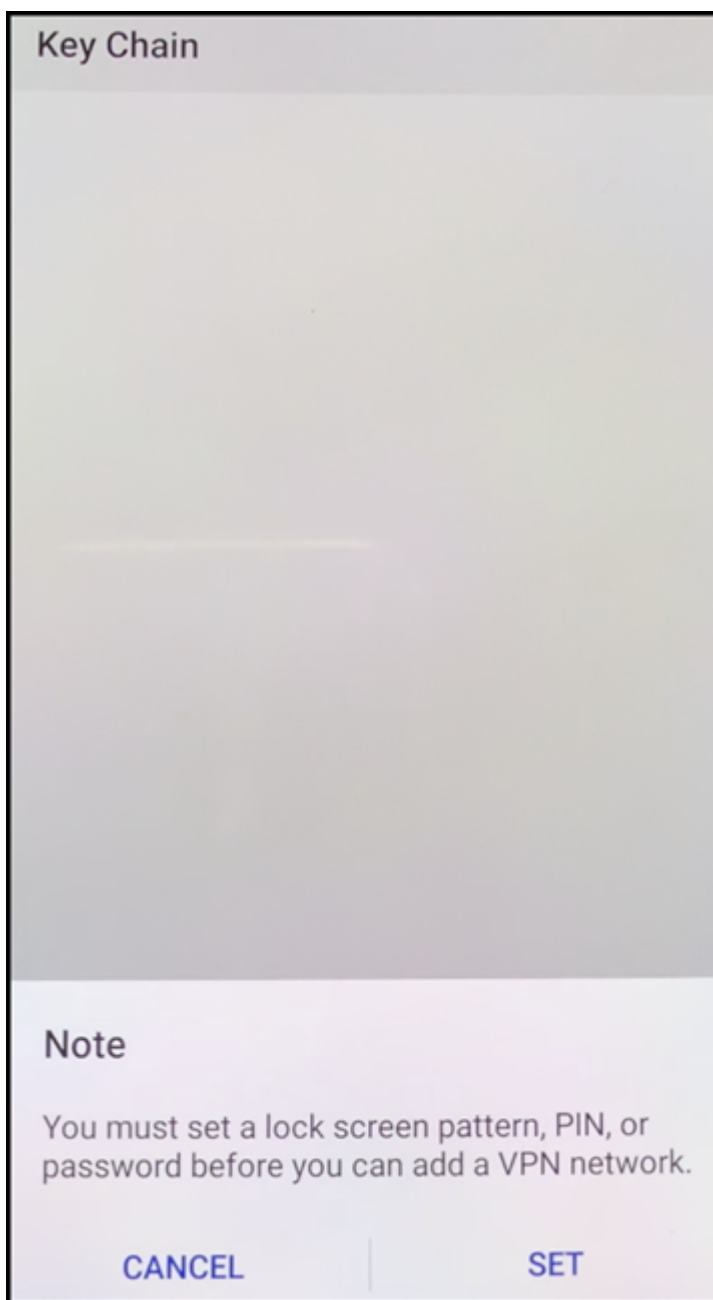

12. 仕事用プロファイルのロック解除方法を設定するよう求められます。この例では [パスワード]、[PIN] をタップして PIN を入力します。

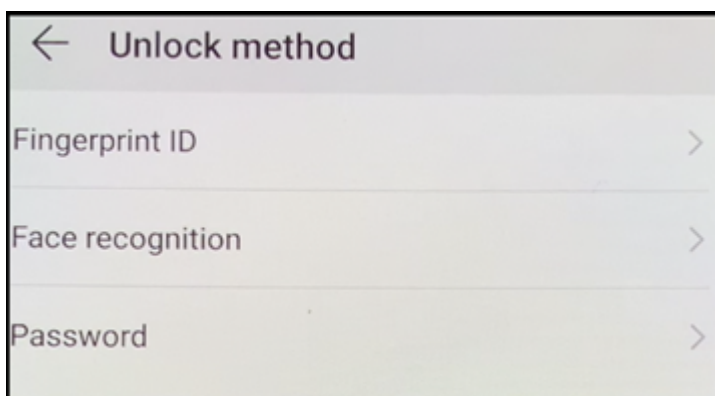

13. デバイスに Secure Hub の [マイアプリ] ランディング画面が表示されます。[ストアからアプリを追加] をタップします。

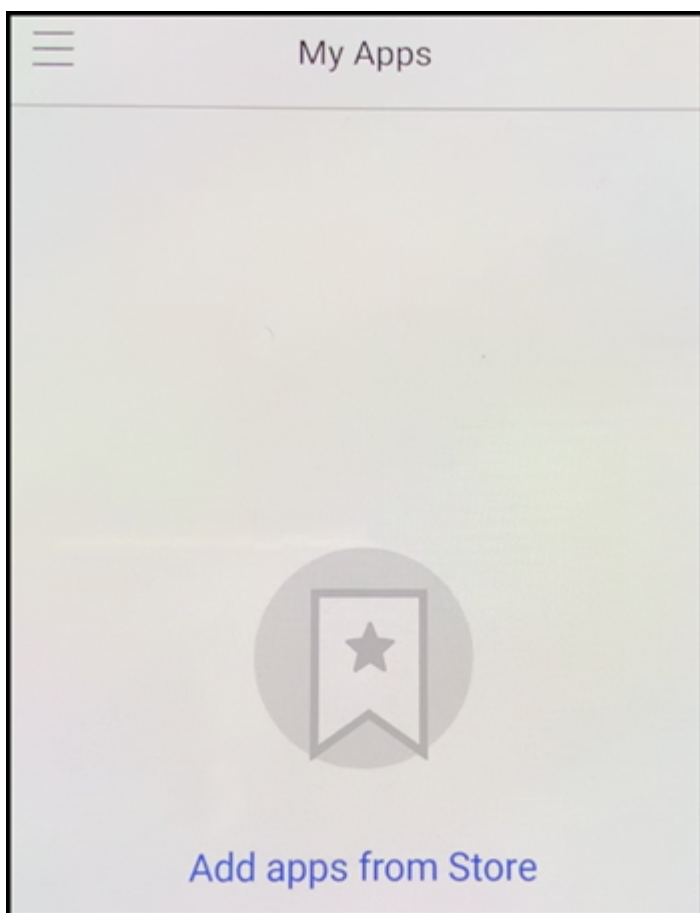

14. Secure Web を追加するには、**[Secure Web]** をタップします。

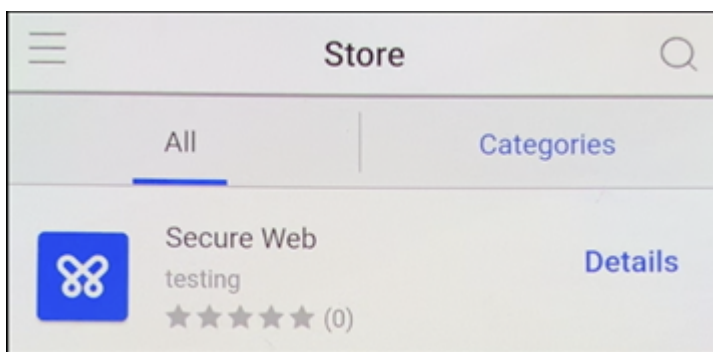

15. [追加] をタップします。

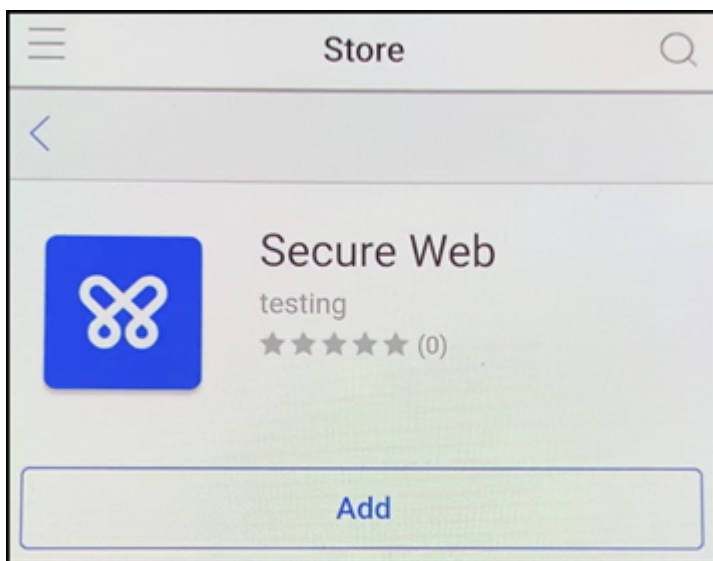

16. Secure Hub で、Secure Web をインストールするために Google Play ストアに移動します。[インストール] をタップします。

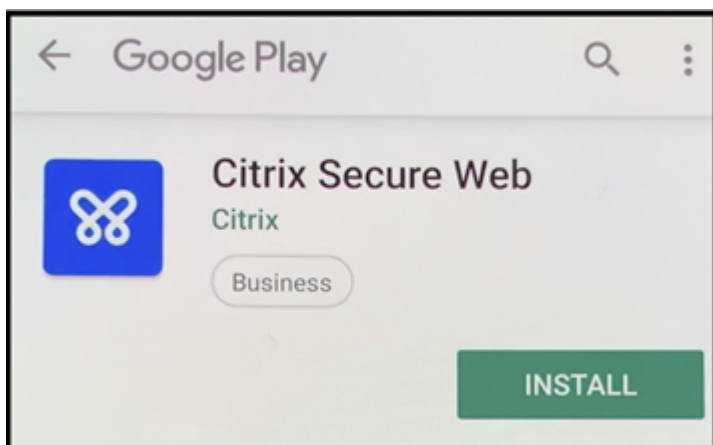

17. Secure Web がインストールされたら、[開く] をタップします。アドレスバーに内部サイトの URL を入力し、ページが読み込まれることを確認します。

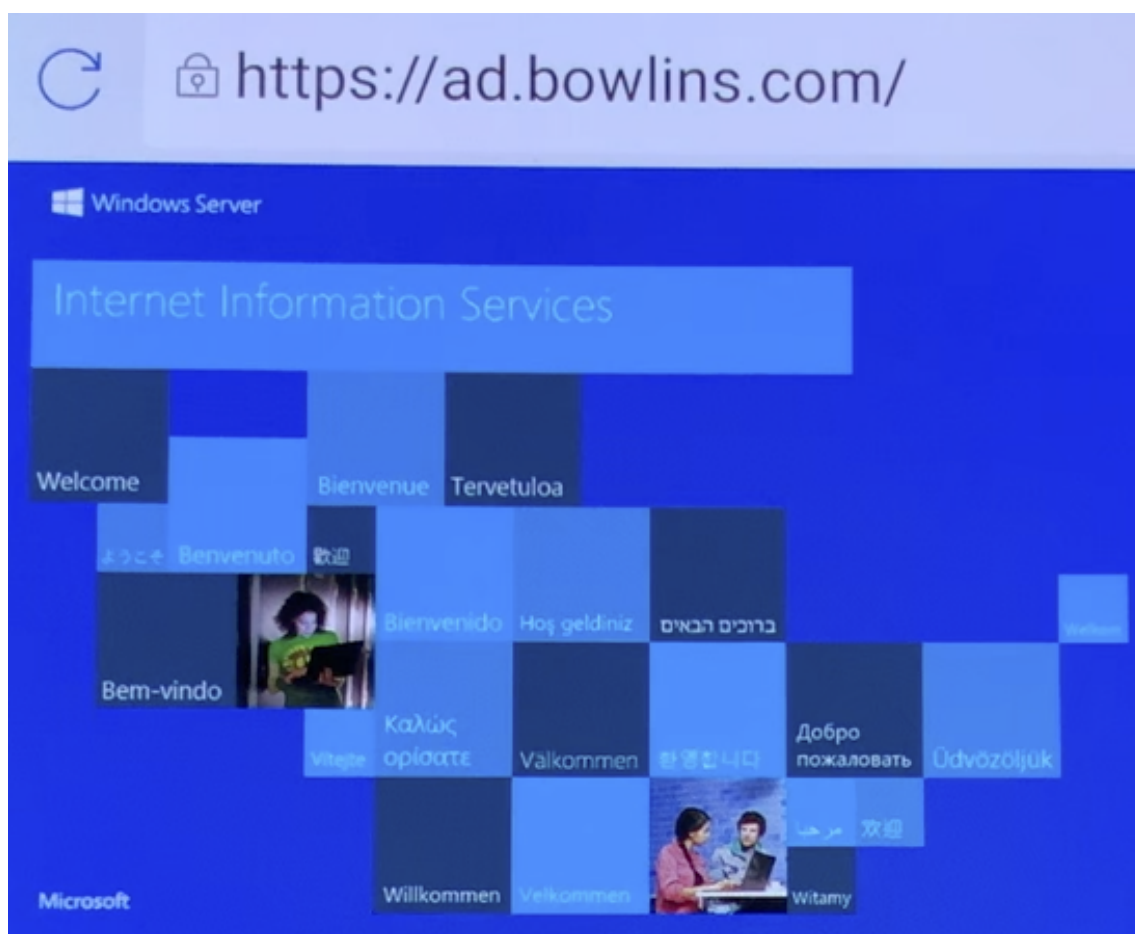

18. デバイスで [設定] > [アカウント] に移動します。管理対象アカウントが変更できないことを確認します。画面の共有またはリモートデバッグのための開発者オプションもブロックされます。

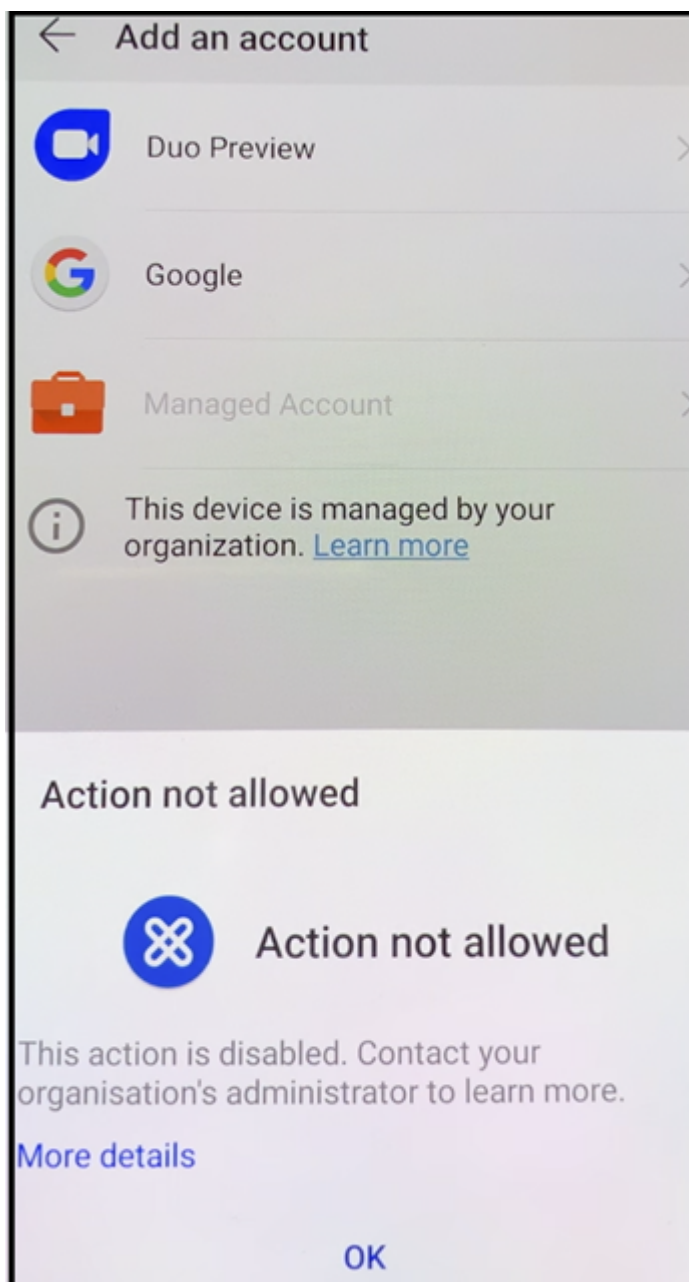

NFC バンプを使用してデバイスを登録する

NFC バンプを使用して完全に管理されたデバイスとしてデバイスを登録するには、工場出荷時の設定にリセットされたデバイスと、XenMobile Provisioning Tool を実行するデバイスの 2 台のデバイスが必要です。

システム要件および前提条件

- サポートされる Android デバイス

- 完全に管理されたデバイスとして Android Enterprise 向けにプロビジョニングされた、新規または工場出荷時設定にリセットされたデバイス。この前提条件を完了する手順については、後述します。
- 構成済みのプロビジョニングツールを実行している、NFC 機能が備わった別のデバイス。Provisioning Tool は、Secure Hub または [Citrix ダウンロードページ](#) から入手できます。

各デバイスでは、管理対象 Secure Hub という Android Enterprise プロファイルを 1 つのみ保有できます。各デバイスで許可されるプロファイルは 1 つのみです。2 つ目の DPC アプリを追加しようとすると、インストール済みの Secure Hub が削除されます。

NFC バンプを介して転送されるデータ

工場出荷時の設定にリセットされたデバイスをプロビジョニングするには、以下のデータを NFC バンプ経由で送信して Android Enterprise を初期化する必要があります：

- デバイス所有者として機能する DPC アプリ（この場合は Secure Hub）のパッケージ名。
- デバイスが DPC アプリをダウンロードできるイントラネット/インターネット上の場所。
- ダウンロードが正常に完了したかどうかを確認する DPC アプリの SHA1 ハッシュ。
- 工場出荷時の設定にリセットされたデバイスが DPC アプリに接続してダウンロードできるようにする Wi-Fi 接続の詳細。注：現時点では、Android はこの手順での 802.1x Wi-Fi をサポートしていません。
- デバイスのタイムゾーン（オプション）。
- デバイスの地理的な場所（オプション）。

2 つのデバイスがバンプされると、プロビジョニングツールのデータが工場出荷時の設定にリセットされたデバイスに送信されます。このデータはその後、管理者設定での Secure Hub のダウンロードに使用されます。タイムゾーンと場所の値を入力しない場合、新しいデバイスでは Android によって自動的にこれらの値が構成されます。

XenMobile Provisioning Tool の構成

NFC バンプを行う前に、プロビジョニングツールを構成する必要があります。この構成はその後、工場出荷時の設定にリセットされたデバイスに、NFC バンプ中に転送されます。

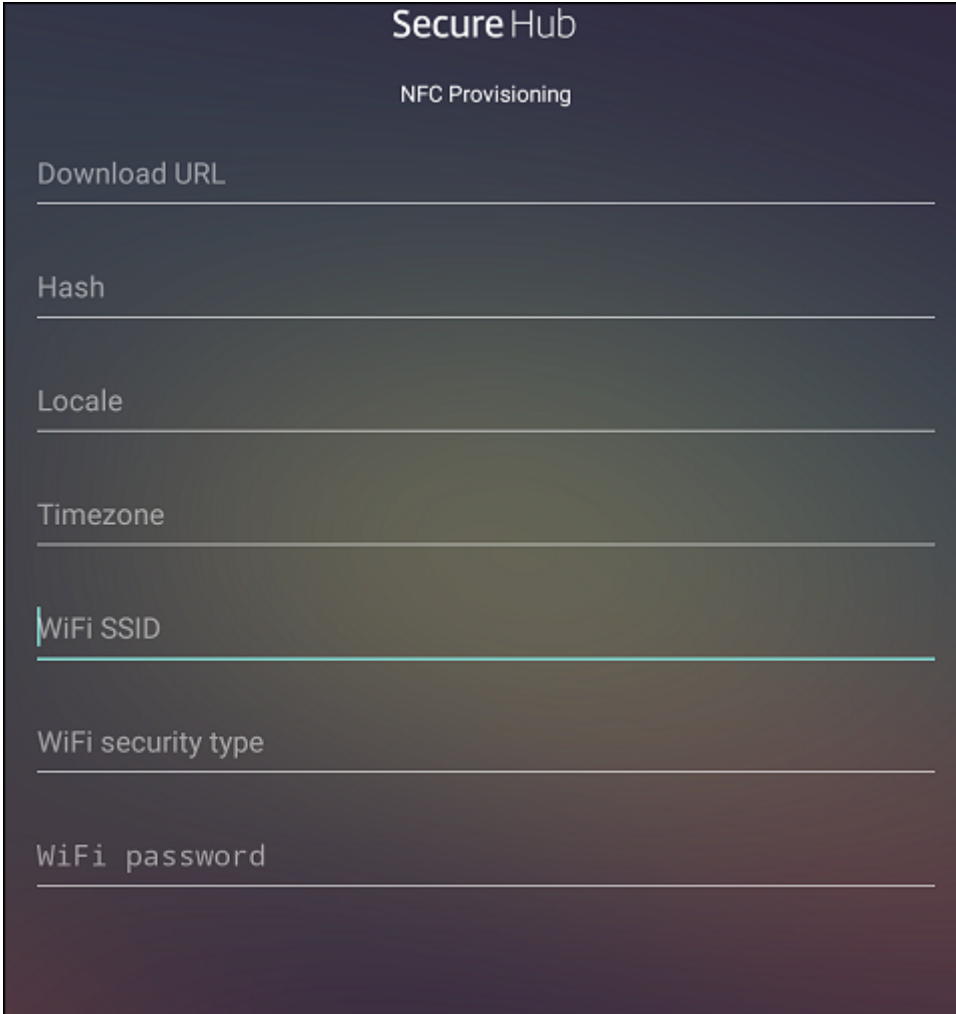

必須項目にデータを直接入力することも、テキストファイルから入力することもできます。次の手順では、テキストファイルを構成する方法と各フィールドに説明を含める方法について説明します。入力後のデータはアプリでは保存されないため、テキストファイルを作成して、今後の使用に備えて情報を保存しておくことをお勧めします。

テキストファイルを使用してプロビジョニングツールを構成するには

ファイルの名前を `nfcprovisioning.txt` にして、`/sdcard/` フォルダにあるデバイスの SD カードに格納します。アプリによってこのテキストファイルが読み込まれ、値が入力されます

テキストファイルには、次のデータを含める必要があります。

```
android.app.extra.PROVISIONING_DEVICE_ADMIN_PACKAGE_DOWNLOAD_LOCATION=<
download_location>
```

この行は、EMM プロバイダーアプリのイントラネット/インターネットの場所です。工場出荷時設定のデバイスが NFC パンプの後に Wi-Fi に接続した場合、デバイスはダウンロードのためにこの場所にアクセスする必要があります。URL は通常の URL で、特別な形式にする必要はありません。

```
android.app.extra.PROVISIONING_DEVICE_ADMIN_PACKAGE_CHECKSUM=<SHA1 hash>
```

この行は、EMM プロバイダーアプリのチェックサムです。このチェックサムはダウンロードが成功したかを検証するために使用されます。チェックサムを取得する手順については、後述します。

```
android.app.extra.PROVISIONING_WIFI_SSID=<wifi ssid>
```

この行は、プロビジョニングツールを実行しているデバイスが接続されている Wi-Fi の SSID です。

```
android.app.extra.PROVISIONING_WIFI_SECURITY_TYPE=<wifi security type>
```

サポートされる値は WEP および WPA2 です。Wi-Fi が保護されていない場合、このフィールドは空白にする必要があります。

```
android.app.extra.PROVISIONING_WIFI_PASSWORD=<wifi password>
```

Wi-Fi が保護されていない場合、このフィールドは空白にする必要があります。

```
android.app.extra.PROVISIONING_LOCALE=<locale>
```

言語コードと国コードを入力します。言語コードは、[ISO 639-1](#)で定義されている小文字で 2 文字の ISO 言語コード（「en」など）です。国コードは、[ISO 3166-1](#)で定義されている大文字で 2 文字の ISO 国コード（「US」など）です。たとえば、アメリカ合衆国で話されている英語の場合は「en_US」と入力します。コードを入力しない場合、国と言語は自動的に入力されます。

```
android.app.extra.PROVISIONING_TIME_ZONE=<timezone>
```

デバイスが実行されるタイムゾーンです。[フォームの地域/場所の Olson 名](#)を入力します。たとえば、米国太平洋標準時の場合は「America/Los_Angeles」です。名前を入力しない場合、タイムゾーンは自動的に入力されます。

```
android.app.extra.PROVISIONING_DEVICE_ADMIN_PACKAGE_NAME=<package name>
```

このデータは Secure Hub としてアプリにハードコードされるため、必須ではありません。ここでは、情報の完全性を守るためだけに記載しています。

WPA2 を使用して保護された Wi-Fi の場合、完了した nfcprovisioning.txt ファイルは以下の例のようになります。

```
android.app.extra.PROVISIONING_DEVICE_ADMIN_PACKAGE_DOWNLOAD_LOCATION=https://www.somepublicurlhere.com/path/to/securehub.apk
```

```
android.app.extra.PROVISIONING_DEVICE_ADMIN_PACKAGE_CHECKSUM=ga50TwdCmfdJ72LGRFkke4CrI\u003d
```

```
android.app.extra.PROVISIONING_WIFI_SSID=Protected_WiFi_Name
```

```
android.app.extra.PROVISIONING_WIFI_SECURITY_TYPE=WPA2
```

```
android.app.extra.PROVISIONING_WIFI_PASSWORD=wifiPasswordHere
```

```
android.app.extra.PROVISIONING_LOCALE=en_US
```

```
android.app.extra.PROVISIONING_TIME_ZONE=America/Los_Angeles
```

保護されていない Wi-Fi の場合、完了した nfcprovisioning.txt ファイルは以下の例のようになります。

```
android.app.extra.PROVISIONING_DEVICE_ADMIN_PACKAGE_DOWNLOAD_LOCATION=https://www.somepublicurlhere.com/path/to/securehub.apk
```

```
android.app.extra.PROVISIONING_DEVICE_ADMIN_PACKAGE_CHECKSUM=ga50TwdCmfdJ72LGRFkke4CrI\u003d
```

```
android.app.extra.PROVISIONING_WIFI_SSID=Unprotected_WiFi_Name
```

```
android.app.extra.PROVISIONING_LOCALE=en_US
```

```
android.app.extra.PROVISIONING_TIME_ZONE=America/Los_Angeles
```

Citrix Secure Hub のチェックサムを取得するには

Secure Hub のチェックサムは次の定数値です: `qn7oZUtheu3JBAinzZRrjCQv6L006Ll10jcxT3-yKM`。Secure Hub の APK ファイルをダウンロードするには、次の Google Play ストアのリンクを使用します: <https://play.google.com/managed/downloadManagingApp?identifier=xenmobile>。

アプリのチェックサムを取得するには

前提条件:

- Android SDK ビルドツールの **apksigner** ツール
- OpenSSL コマンドライン

アプリのチェックサムを取得するには、次の手順に従います:

Google Play ストアからアプリの APK ファイルをダウンロードします。

OpenSSL コマンドラインで、**apksigner** ツール `android-sdk/build-tools/<version>/apksigner` に移動して、以下を入力します:

```
1 apksigner verify -print-certs <apk_path> | perl -nle 'print
2
3
4
5
6
7
8
9   Android Enterprise | XenMobile Server: 最新リリース
10
11
12
13
14
15
```

16
17
18
19
20
21
22
23
24
25
26
27
28
29
30
31
32
33
34
35
36
37
38
39
40
41
42
43
44
45
46
47
48
49
50
51
52
53
54
55
56
57
58
59
60

翻訳の改善にご協力ください。

[フィードバックを送信する](#)

61
62
63
64
65
66
67
68
69
70
71
72
73
74
75
76
77
78
79
80
81
82
83
84
85
86
87
88
89
90
91
92
93
94
95
96
97
98
99
100
101

ご意見をお寄せいただきありがとうございました。

XenMobile
XenMobile Server: 最新リリース

This content has been machine translated dynamically.
Dieser Inhalt ist eine maschinelle Übersetzung, die dynamisch erstellt wurde. (Haftungsausschluss)
Cet article a été traduit automatiquement de manière dynamique. (Clause de non responsabilité)
Este artículo lo ha traducido una máquina de forma dinámica. (Aviso legal)
此内容已动态机器翻译。 放弃
このコンテンツは動的に機械翻訳されています。 免責事項
This content has been machine translated dynamically.
This content has been machine translated dynamically.
This content has been machine translated dynamically.

This article has been machine translated.
Dieser Artikel wurde maschinell übersetzt. (Haftungsausschluss)

102 Ce article a été traduit automatiquement. (Clause de
non responsabilité)
103 Este artículo ha sido traducido automáticamente. (Aviso
legal)
104 この記事は機械翻訳されています。免責事項
105 이 기사는 기계 번역되었습니다.
106 Este artigo foi traduzido automaticamente.
107 这篇文章已经过机器翻译。放弃
108
109
110
111
112
113
114 Switch to english
115 Auf Englisch anzeigen
116 Lire en anglais
117 Leer en inglés
118 英語に切り替え
119 영어로 전환
120 Mudar para ingles
121 切换到英文
122
123
124
125
126
127
128
129
130 Translation failed!
131
132
133
134
135
136
137
138
139 Android Enterprise
140
141
142
143
144

145

146

August 17, 2021

147

148

寄稿者:

149

150

151

152

153

C

154

155

156

157

158

159

G

160

161

162

163

164

165

166

Android Enterpriseは、GoogleがAndroidデバイス用のエンタープライズ管理ソリューションとして提供するツールとサービスのセットです。Android Enterpriseでは:

167

168

169

170

XenMobileを使用して、企業所有のAndroidデバイスとユーザー所有の (BYOD) Androidデバイスを管理します。

171

172

173

デバイス全体を管理することも、デバイス上の個別のプロファイルを管理することもできます。この個別のプロファイルでは、ビジネス用のアカウント、アプリ、データが個人のアカウント、アプリ、データと分離されています。

174

175

176

在庫管理など、特定目的専用のデバイスを管理することもできます。GoogleのAndroid Enterprise機能の概要については、Android Enterprise管理を参照してください。

177

178

179

180

リソース:

181

182

183

184 Android Enterpriseに関連する用語と定義の一覧については、「Google
Android Enterprise開発者ガイド」のAndroid Enterprise terminology
を参照してください。Googleはこれらの用語を頻繁に更新します。

185

186

187 XenMobileでサポートされているAndroidオペレーティングシステムにつ
いては、「サポートされるデバイスオペレーティングシステム」を参照し
てください。

188

189

190 Android Enterpriseのネットワーク環境設定時に考慮すべき発信接続につ
いて詳しくは、Googleのサポート記事Android Enterprise Network
Requirementsを参照してください。

191

192

193

194 XenMobileをmanaged Google Playと統合してAndroid Enterpriseを使用する場
合、エンタープライズを作成します。Googleはエンタープライズを、組織と
エンタープライズモバイル管理（EMM）ソリューションとの間のバインディ
ングと定義しています。組織がソリューションを通して管理するすべてのユ
ーザーとデバイスは、そのエンタープライズに属します。

195

196 Android Enterpriseのエンタープライズには、EMMソリューション、デバイスポ
リシーコントローラー（DPC）アプリ、およびGoogleエンタープライズアプ
リプラットフォームの3つのコンポーネントがあります。XenMobileを
Android Enterpriseと統合すると、完成されたソリューションには次のコン
ポーネントが含まれます：

197

198

199

200 XenMobile: Citrix EMM。XenMobileは、安全なデジタルワークスペースのた
めの統合されたXenMobileソリューションです。XenMobileは、IT管理者が組
織のデバイスとアプリを管理する手段を提供します。

201

202 Citrix Secure Hub: Citrix DPCアプリ。Secure Hubは、XenMobileのスター
トパッドです。Secure Hubはデバイスにポリシーを適用します。

203

204 managed Google Play: XenMobileと統合するGoogleエンタープライズアプリ
プラットフォーム。Google Play EMM APIがアプリポリシーを設定し、アプ
リを配布します。

205

206

207 次の図に、管理者がこれらのコンポーネントとやり取りする方法と、コンポー
208 209 210 211
212

212 XenMobileでのmanaged Google Playの使用

213

214

215 注:

216

217 管理対象Google PlayまたはGoogle Workspaceを使用して、CitrixをEMMプロ
バイダーとしてGoogle Playに登録できます。この記事では、管理対象
Google PlayでAndroid Enterpriseを使用する方法について説明します。
組織がGoogle Workspaceを使用してアプリへのアクセスを提供している場
合、Android Enterpriseで使用できます。「Google Workspace (旧称: G
Suite) ユーザー向けの従来のAndroid Enterprise」を参照してください

218

219

220 管理対象Google Playを使用する場合、デバイスおよびエンドユーザーに管理対
象Google Playアカウントをプロビジョニングします。管理対象Google Play
アカウントは、管理対象Google Playへのアクセスを提供し、管理者が利用
可能にしたアプリをユーザーがインストールし、使用できるようにします。
組織がサードパーティのIDサービスを使用する場合、ビジネス向けGoogle
Playアカウントと既存のIDアカウントを関連付けることができます。

221

222 この種類のエンタープライズはドメインに関連付けられていないため、1つの組
織用に1つまたは複数のエンタープライズを作成できます。たとえば、組織
の各部門または各地域は異なるエンタープライズとして登録し、デバイスお
よびアプリの個別セットとして管理できます。

223

224 XenMobileの管理者のために、managed Google Playでは、Google Playのユーザ
ーエクスペリエンスとアプリストアの機能が、エンタープライズ向けに設計
された管理機能セットと組み合わせられています。ビジネス向けGoogle Play
を使用して、アプリを追加、購入、および承認し、デバイスのAndroid
Enterpriseワークスペースに展開します。Google Playを使用してパブリッ
クアプリ、プライベートアプリ、およびサードパーティアプリを展開できま
す。

225

226 管理対象デバイスのユーザーの場合、管理対象Google Playがエンタープライズ
アプリストアです。ユーザーは、アプリの閲覧、アプリの詳細の表示、アプ
リのインストールを実行できます。Google Playのパブリックバージョンと
は異なり、ユーザーは管理者が利用可能にしたアプリのみをビジネス向け
Google Playからインストールできます。

227

228

229 デバイス展開シナリオと操作モード

230

231 デバイス展開シナリオは、展開するデバイスの所有者とデバイスの管理方法を示します。デバイスプロファイルは、DPCがデバイスのポリシーを管理および適用する方法を示します。

232

233 この仕事用プロファイルでは、ビジネス用のアカウント、アプリ、データが個人のアカウント、アプリ、データと分離されています。仕事用プロファイルの詳細については、Google Android Enterpriseのヘルプトピック（仕事用プロファイルとは）を参照してください。

234

235

236 **重要：**

237

238 Android EnterpriseデバイスをAndroid 11に更新すると、Googleは [仕事用プロファイルで完全に管理] に設定された管理対象デバイスを、セキュリティが強化された新しい仕事用プロファイルエクスペリエンスに移行します。詳しくは、.Android Enterpriseの [仕事用プロファイルで完全に管理] への変更を参照してください。

239

240

241

242

243

244 デバイス管理

使用例

仕事用プロファイル

個人プロファイル

メモ

会社所有のデバイス（完全管理対象）

仕事での使用のみを目的とした会社所有のデバイス

いいえ

はい。DPCは、デバイス全体のアクションを実行できます。デバイス全体の接続の構成、グローバル設定の構成、工場出荷時設定へのリセットなどです。

新規または出荷時設定のデバイスのみ。

仕事用プロファイルで完全に管理

仕事と個人での使用を目的とした会社所有のデバイス

はい

はい。これらのデバイスで実行される DPC の 2 つのコピー: 1 つはデバイス所有者モードでデバイスを管理し、もう 1 つはプロファイル所有者モードで仕事用プロファイルを管理します。デバイスと仕事用プロファイルに個別のポリシーを適用できます。

以前は個人使用可能なコーポレート所有 (COPE) デバイスと呼ばれていました。

専用デバイス *

デジタルサイネージやチケット印刷など、単一のユースケース用に構成された会社所有のデバイス

いいえ

はい。必要なアプリのみを提供し、ユーザーが他のアプリを追加できないようにします。

以前は特定業務専用コーポレート所有端末 (COSU) デバイスと呼ばれていました。

BYOD/仕事用プロファイル **

仕事用プロファイルモードに登録されている個人用デバイス (プロファイル所有者モードとも呼ばれます)

はい

はい。DPC は、デバイス全体ではなく、仕事用プロファイルのみを管理します。

これらのデバイスは、新品または工場出荷時の設定にリセットする必要がありません。

* ユーザーは専用デバイスを共有できます。ユーザーが専用デバイス上のアプリにサインオンすると、作業の状態はデバイスではなくアプリと連携します。

**XenMobile では、BYOD/仕事用プロファイルモードの Zebra デバイスはサポートされません。XenMobile では、Zebra デバイスは完全に管理されたデバイスとして、およびデバイス従来モード (デバイス管理者モードともいう) でサポートされます。

従来モードからデバイス所有者モードまたはプロファイル所有者モードへの移行の詳細については、「[Device Administration から Android Enterprise への移行](#)」を参照してください。

認証方法

登録プロファイルで、Android デバイスを MAM、MDM、または MDM+MAM のいずれで登録するか、およびユーザーが MDM をオプトアウトするオプションを決定します。

登録セキュリティモードの [ユーザー名および PIN]、[招待 URL]、[招待 URL および PIN]、[招待 URL およびパスワード] は、Android Enterprise では利用できません。セキュリティレベルの指定および必要な登録手順については、「[登録セキュリティモードを構成するには](#)」を参照してください。

XenMobile は、MDM+MAM の Android デバイスに対して、次の認証方法をサポートします。詳しくは、「[証明書および認証](#)」を参照してください。

- ドメイン

- ドメイン + セキュリティトークン
- クライアント証明書
- クライアント証明書およびドメイン
- ID プロバイダー:
 - Azure Active Directory
 - Citrix ID プロバイダー

使用頻度が少ない別の認証方法には、クライアント証明書とセキュリティトークンの組み合わせがあります。詳しくは、「<https://support.citrix.com/article/CTX215200>」を参照してください。

要件

Android Enterprise の使用を開始するには、以下が必要となります：

- アカウントと資格情報：
 - 管理対象 Google Play で Android Enterprise をセットアップする場合、企業 Google アカウント
 - 最新の MDX ファイルをダウンロードする場合、Citrix カスタマーアカウント
 - プライベートアプリを展開する場合（オプション）、Google 開発者アカウント
- XenMobile 用に構成された Firebase Cloud Messaging (FCM)。手順については、「[Firebase Cloud Messaging](#)」を参照してください。
- Samsung Knox Mobile Enrollment の場合（オプション）、Knox プレミアムライセンス

XenMobile の Google Play への接続

組織の Android Enterprise をセットアップするには、管理対象 Google Play からシトリックスを EMM プロバイダーとして登録します。これにより、managed Google Play と XenMobile が接続され、XenMobile で Android Enterprise のエンタープライズが作成されます。

Google Play にサインインするための企業 Google アカウントが必要です。

1. XenMobile コンソールで、右上の歯車アイコンをクリックします。[設定] ページが開きます。
2. [設定] > [**Android Enterprise**] に移動します。

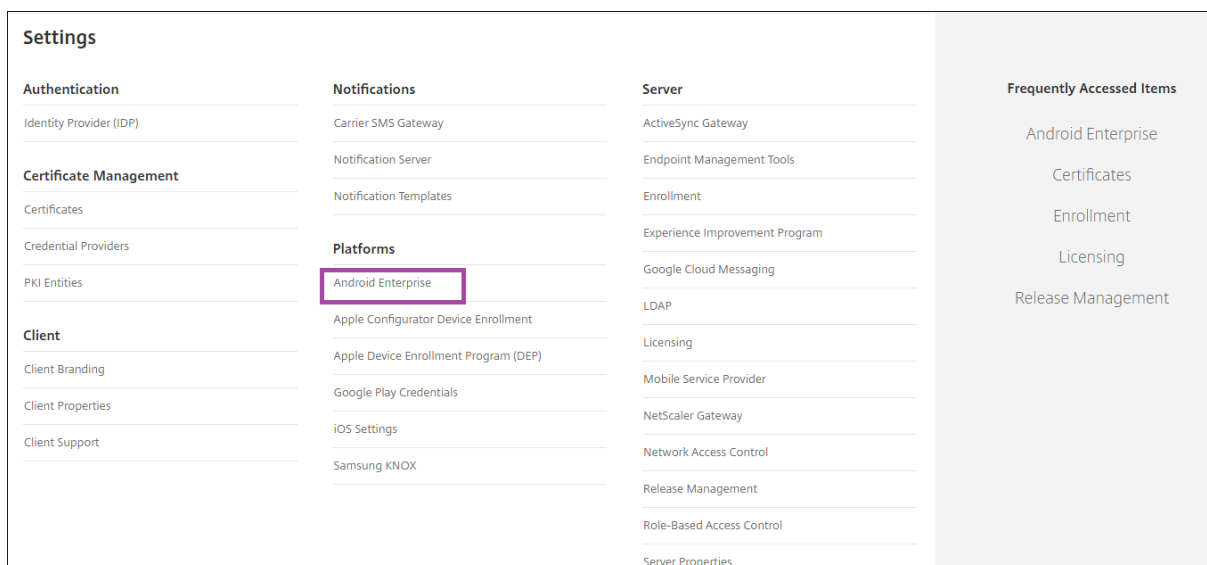

1. [接続] をクリックします。Google Play が開きます。

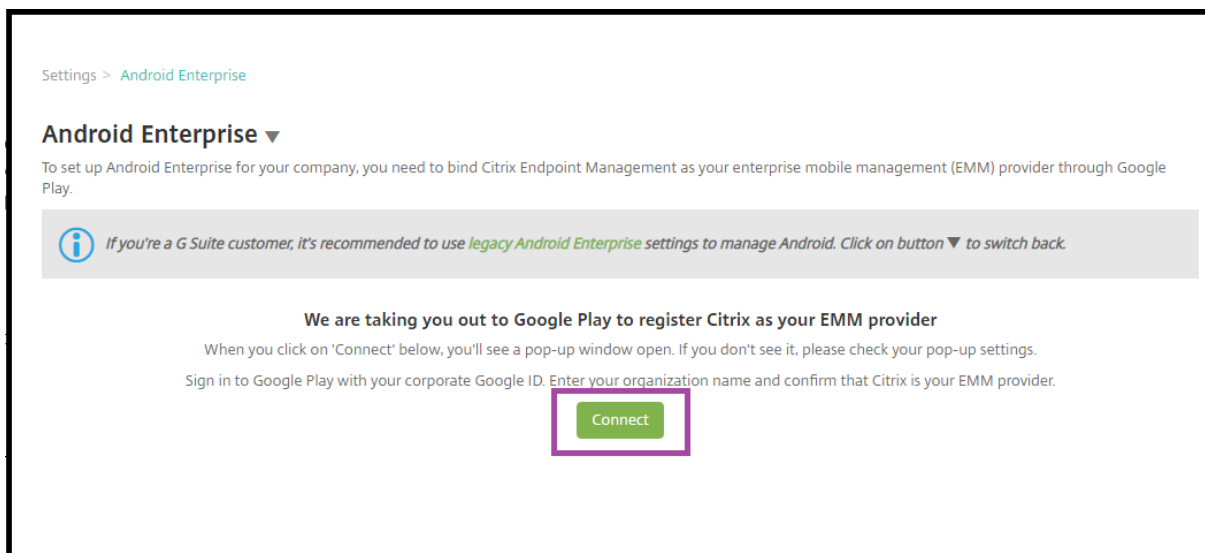

1. 企業 Google アカウントの資格情報で Google Play にサインインします。組織名を入力し、Citrix が EMM プロバイダであることを確認します。
2. Android Enterprise にエンタープライズ ID が追加されます。Android Enterprise を有効にするには、[Android Enterprise の有効化] を [はい] に切り替えます。

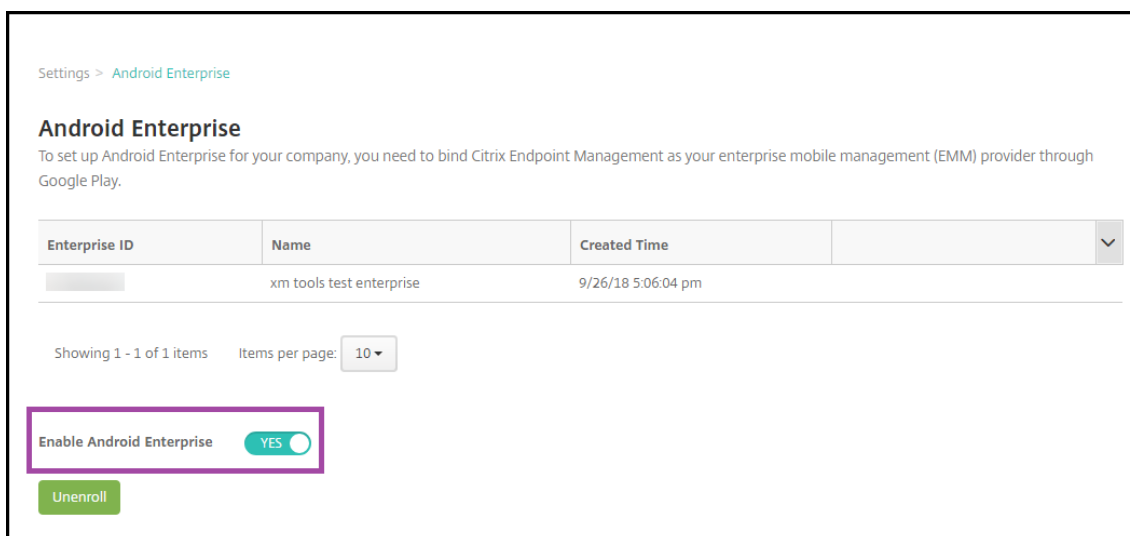

XenMobile コンソールにエンタープライズ ID が表示されます。

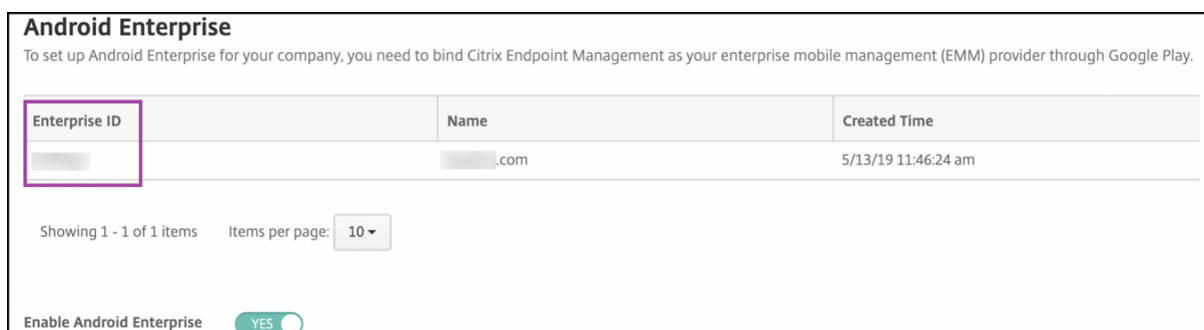

使用する環境が Google に接続され、デバイスを管理する準備ができます。これで、ユーザーにアプリを提供できるようになりました。

XenMobile を使用して、ユーザーに Citrix 業務用モバイルアプリ、MDX アプリ、パブリックアプリストアアプリ、Web および SaaS アプリ、エンタープライズアプリ、Web リンクを提供できます。これらの種類のアプリとこれらのアプリのユーザーへの提供について詳しくは、「[アプリの追加](#)」を参照してください。

次のセクションでは、業務用モバイルアプリを提供する方法を示します。

Android Enterprise ユーザーに Citrix 業務用モバイルアプリを提供する

Android Enterprise ユーザーに Citrix 業務用モバイルアプリを提供するには、以下の手順を実行する必要があります。

1. アプリを MDX アプリとして公開します。「アプリを MDX アプリとして構成する」を参照してください。
2. ユーザーがデバイス上の仕事用プロファイルにアクセスするために使用するセキュリティ確認のルールを構成します。「セキュリティ確認ポリシーを構成する」を参照してください。

公開するアプリは、Android Enterprise エンタープライズに登録されているデバイスで利用できます。

注:

Android Enterprise パブリックアプリストアのアプリを Android ユーザーに展開すると、そのユーザーは自動的に Android Enterprise に登録されます。

アプリを **MDX** アプリとして構成する

Citrix 業務用アプリを Android Enterprise 用の MDX アプリとして構成するには、次の手順を実行します:

1. XenMobile コンソールで、[構成] > [アプリ] をクリックします。[アプリ] ページが開きます。

Icon	App Name	Type	Category	Created On	Last Updated	Disable
	Citrix Secure Web - VPP	Public App Store	Default	7/21/17 1:49 PM	7/21/17 1:49 PM	<input type="checkbox"/>
	Citrix Secure Hub - VPP	Public App Store	Default	7/21/17 1:49 PM	7/21/17 1:49 PM	<input type="checkbox"/>
	Classroom - VPP	Public App Store	Default	7/21/17 1:49 PM	7/21/17 1:49 PM	<input type="checkbox"/>
	MRF Android Enterprise TD	Enterprise	Default	7/21/17 1:49 PM	7/21/17 1:49 PM	<input type="checkbox"/>

2. [追加] をクリックします。[アプリの追加] ダイアログボックスが開きます。

Click an app type and then follow the steps to add a deployable app. The app appears in the app table after you complete the steps.

MDX

Apps wrapped with the MDX Toolkit to include app policies. You can deploy MDX apps obtained from internal and public stores.

Example: WorkMail

Public App Store

Free or paid apps available in a public app store, such as iTunes or Google Play, for download.

Example: GoToMeeting

Web & SaaS

Apps accessed from an internal network (Web apps) or over a public network (SaaS). You can create your own apps or choose from a set of app connectors for single sign-on authentication to web apps.

Example: GoogleApps_SAML

Enterprise

Native apps not wrapped with the MDX Toolkit and that do not contain the policies found in MDX apps.

Example: Quick-iLaunch

Web Link

A Web address (URL) to a public or private site or to a Web app that doesn't require single sign-on.

3. [MDX] をクリックします。[アプリ情報] ページが開きます。
4. ページの左側で、プラットフォームとして **[Android Enterprise]** を選択します。
5. [アプリケーション情報] ページで、以下の情報を入力します:
 - 名前: アプリの説明的な名前を入力します。この名前は、[アプリ] の表の [アプリ名] の下に表示されます。

- 説明: 任意で、アプリの説明を入力します。
 - アプリカテゴリ: 任意で、一覧から、アプリを追加するカテゴリを選択します。アプリカテゴリについて詳しくは、「[アプリのカテゴリについて](#)」を参照してください。
6. [次へ] をクリックします。[**Android Enterprise MDX アプリ**] ページが開きます。
 7. [アップロード] をクリックしてアプリの.mdx ファイルの場所に移動し、ファイル選択して [開く] をクリックします。
 8. 追加されたアプリケーションが、管理対象 Google Play ストアからの承認を必要としているかどうか UI によって通知されます。XenMobile コンソールを終了せずにアプリケーションを承認するには、[はい] をクリックします。

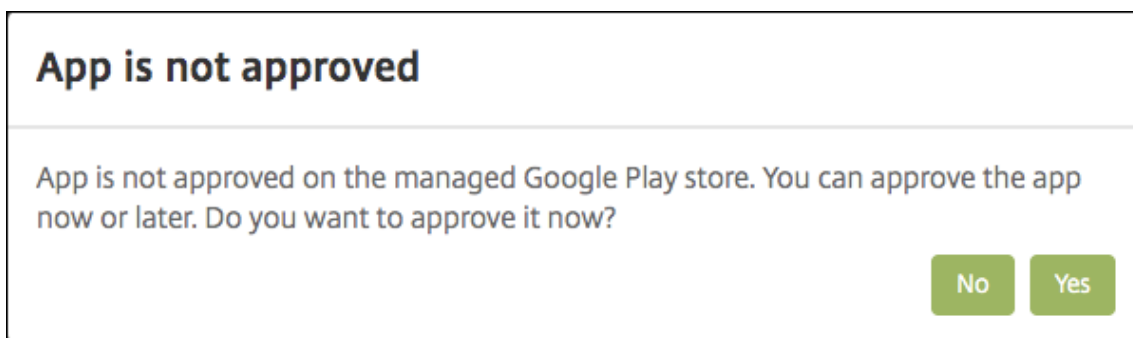

9. 管理対象 Google Play ストアのページが開いたら、[承認] をクリックします。

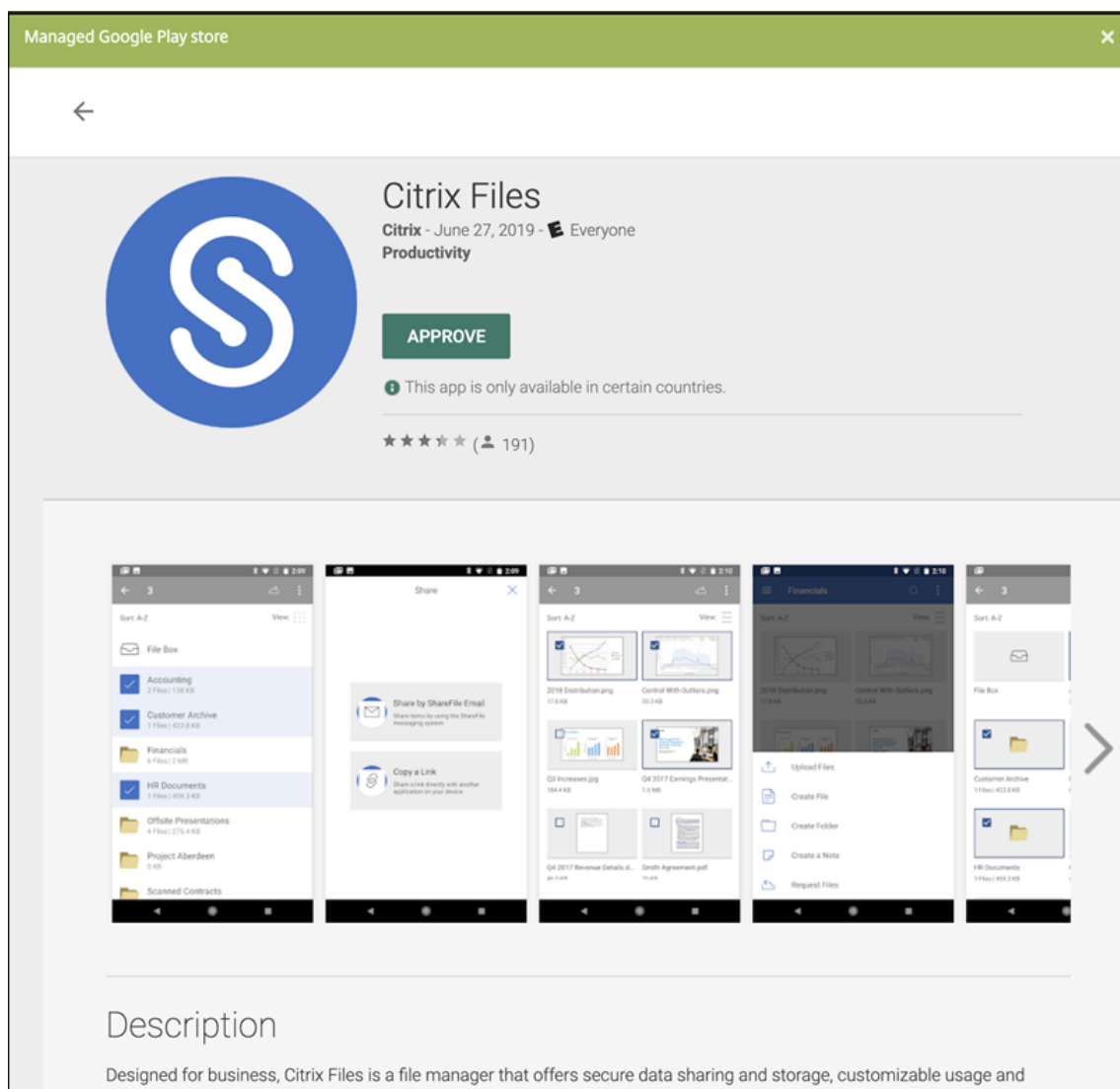

10. [承認] を再度クリックします。

11. [アプリが新しい権限を要求したときには承認を維持する] を選択します。[保存] をクリックします。

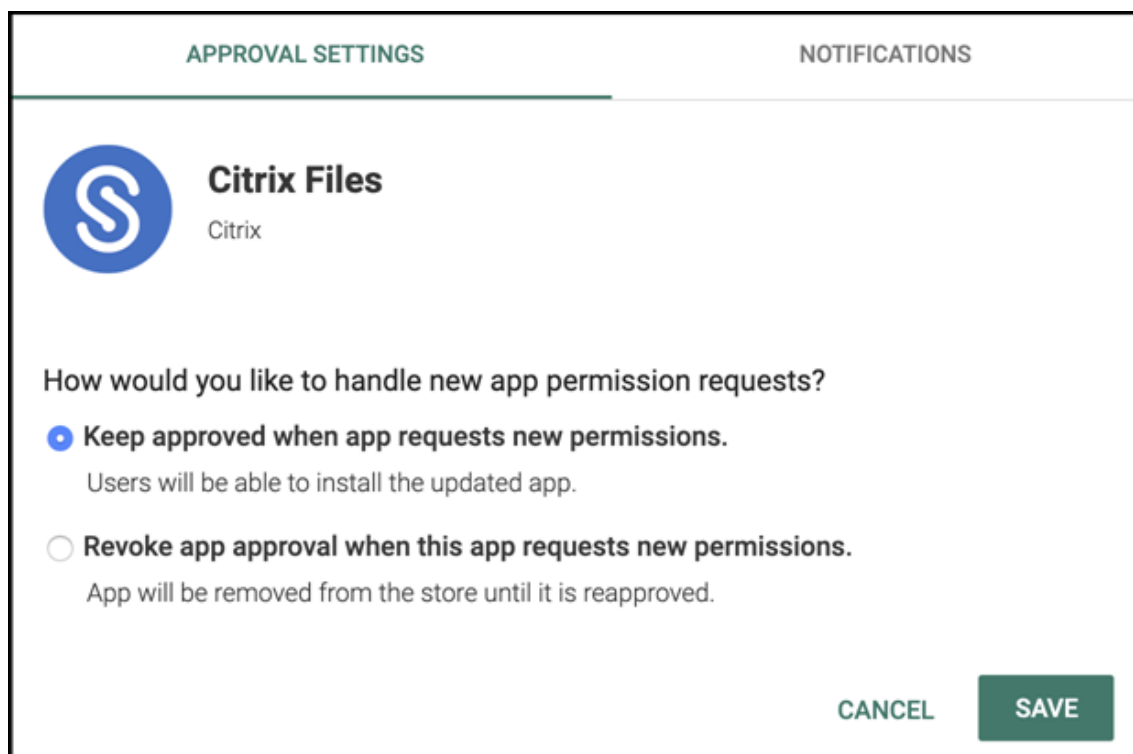

12. アプリを承認して保存すると、詳細な設定がページに表示されます。次の設定を構成します：
 - ファイル名：アプリに関連付けられているファイル名を入力します。
 - アプリの説明：アプリの説明を入力します。
 - 製品トラック：ユーザーデバイスにプッシュする製品トラックを指定します。テスト用に設計されたトラックがある場合は、そのトラックを選択してユーザーに割り当てることができます。デフォルトは [実稼働] です。
 - アプリのバージョン：任意で、アプリのバージョン番号を入力します。
 - パッケージ ID：Google Play ストアでのアプリの URL。
 - 最小 **OS** バージョン：任意で、アプリを使用するためにデバイスで実行できるオペレーティングシステムの最も古いバージョンを入力します。
 - 最大 **OS** バージョン：任意で、アプリを使用するためにデバイスで実行されている必要があるオペレーティングシステムの最も新しいバージョンを入力します。
 - 除外するデバイス：任意で、アプリを実行できないデバイスの製造元またはモデルを入力します。
13. **MDX** ポリシーを構成します。MDX アプリのアプリポリシーについて詳しくは、「[MDX ポリシーの概要](#)」および「[MAM SDK の概要](#)」を参照してください。
14. 展開規則を構成します。詳しくは、「[リソースの展開](#)」を参照してください。
15. [ストア構成] を展開します。この設定は、管理対象 Google Play にのみ表示される Android Enterprise アプリには適用されません。

▼ Store Configuration

App FAQ

Add a new FAQ question and answer

App screenshots

Choose File

Choose File

Choose File

Choose File

Choose File

Allow app ratings ON

Allow app comments ON

任意で、アプリに関する FAQ や、アプリストアに表示されるスクリーンショットを追加できます。また、ユーザーにアプリの評価やアプリについてのコメントを許可するかどうかも設定できます。

- 次の設定を構成します:
 - アプリの **FAQ**: アプリに関する FAQ の質問および回答を追加します。
 - アプリのスクリーンショット: アプリをアプリストアで分類しやすくするためのスクリーンショットを追加します。アップロードするグラフィックは PNG である必要があります。GIF イメージや JPEG イメージはアップロードできません。
 - アプリ評価を許可: ユーザーにアプリの評価を許可するかどうかを選択します。デフォルトは [オン] です。
アプリコメントを許可: 選択したアプリについてユーザーがコメントできるようにするかどうかを選択します。デフォルトは [オン] です。

16. [次へ] をクリックします。[承認] ページが開きます。

MDX	Approvals (optional) ×
1 App Information	Apply an existing workflow or create a new workflow to require approval before allowing users to access the app. Workflow to Use <input type="text" value="None"/>
2 Platform	
<input type="checkbox"/> iOS	
<input type="checkbox"/> Android	
<input checked="" type="checkbox"/> Windows Phone	
<input checked="" type="checkbox"/> Windows Desktop/Tablet	
3 Approvals (optional)	
4 Delivery Group Assignments (optional)	

ユーザーアカウントの作成時に承認が必要な場合は、ワークフローを使用します。承認ワークフローを設定しない場合は、手順 15 に進みます。

ワークフローを割り当てるか作成するには、次の設定を構成します：

- 使用するワークフロー：一覧から既存のワークフローを選択するか、[新しいワークフローの作成] をクリックします。デフォルトは [なし] です。
- [新しいワークフローの作成] を選択した場合は、次の設定を構成します。詳しくは、「[ワークフローの適用](#)」を参照してください。
- 名前：ワークフローの固有の名前を入力します。
- 説明：任意で、ワークフローの説明を入力します。
- メール承認テンプレート：一覧から、割り当てる電子メール承認テンプレートを選択します。このフィールドの右にある目のアイコンをクリックすると、ダイアログボックスが開き、テンプレートをプレビューできます。
- マネージャー承認のレベル：一覧から、このワークフローに必要なマネージャー承認のレベル数を選択します。デフォルトは [1 つのレベル] です。選択できるオプションは以下のとおりです：
 - 不必要
 - 1 つのレベル
 - 2 つのレベル
 - 3 つのレベル
- **Active Directory** ドメインの選択：一覧から、ワークフローで使用する適切な Active Directory ドメインを選択します。
- 追加の必須承認者を検索：検索フィールドに、追加に必要なユーザーの名前を入力して、[検索] をクリックします。名前は Active Directory で取得されます。
- ユーザーの名前がフィールドに表示されたら、名前の横にあるチェックボックスをオンにします。ユーザーの名前とメールアドレスが [選択した追加の必須承認者] の一覧に表示されます。
 - [選択した追加の必須承認者] の一覧からユーザーを削除するには、次のいずれかを行います：
 - * [検索] をクリックして、選択したドメイン内のすべてのユーザーの一覧を表示します。
 - * 名前の全体または一部を検索ボックスに入力して [検索] をクリックし、検索結果を絞り込みます。

- * [選択した追加の必須承認者] の一覧に含まれるユーザーは、結果一覧に表示される名前の横にチェックマークがあります。一覧をスクロールし、削除するそれぞれの名前の横のチェックボックスをオフにします。

17. [次へ] をクリックします。[デリバリーグループ割り当て] ページが開きます。

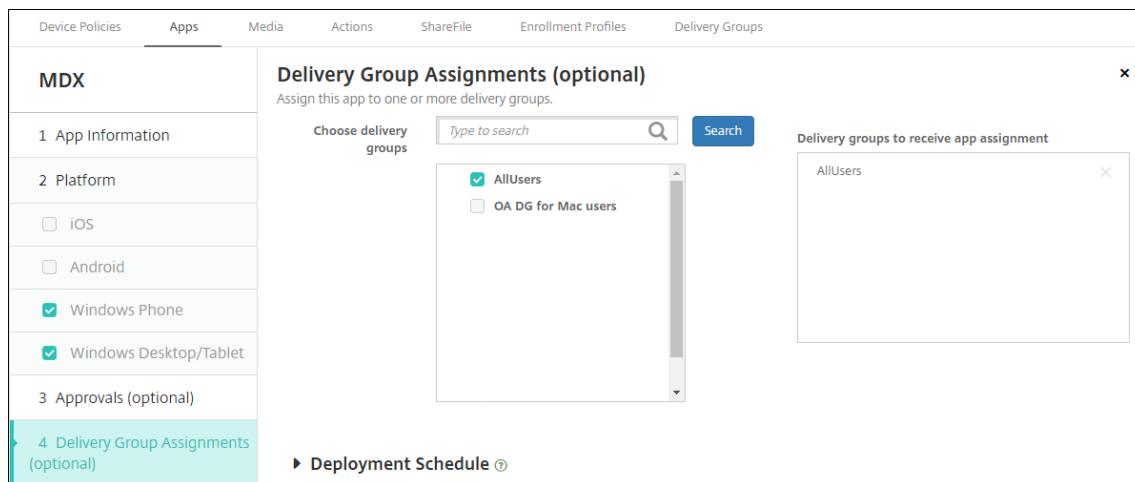

18. [デリバリーグループを選択] の横にデリバリーグループを入力して検索するか、一覧で1つまたは複数のグループを選択します。選択したグループが [アプリ割り当てを受信するためのデリバリーグループ] 一覧に表示されます。

19. [展開スケジュール] を展開して以下の設定を構成します：

- [展開] の横の [オン] をクリックすると展開がスケジュールされ、[オフ] をクリックすると展開が行われません。デフォルトのオプションは [オン] です。
- [展開スケジュール] の横の [すぐに] または [後で] をクリックします。デフォルトのオプションは [すぐに] です。
- [あとで] をクリックした場合は、カレンダーアイコンをクリックして展開日時を選択します。
- [展開状態] の横の [接続するたび] をクリックするか、[以前の展開が失敗した場合のみ] をクリックします。デフォルトのオプションは、[接続するたび] です。
- [常時接続に対する展開] の横で、[オフ] が選択されていることを確認します。デフォルトのオプションは [オフ] です。XenMobile の使用を 10.18.19 以降のバージョンで始めたユーザーは、Android Enterprise で常時接続を使用できません。バージョン 10.18.19 より前に XenMobile を使い始めたユーザーには、この接続は推奨されません。

このオプションは、[設定] > [サーバープロパティ] において、バックグラウンドで展開するキーのスケジュールを構成した場合に適用されます。

構成した展開スケジュールはすべてのプラットフォームについて同一です。すべてのプラットフォームに変更が適用されます。ただし、[常時接続に対する展開] は適用されません。

20. [保存] をクリックします。

この手順を繰り返して、業務用モバイルアプリごとに MDX アプリを構成します。

セキュリティ確認ポリシーを構成する

XenMobile パスコードデバイスポリシーでは、ユーザーがデバイスまたはデバイス上の Android Enterprise の仕事用プロファイルにアクセスするためのセキュリティ確認のルールセットを構成します。セキュリティ確認はパスコードか生体認証です。パスコードポリシーの詳細については、「[パスコードデバイスポリシー](#)」を参照してください。

- Android Enterprise の展開に BYOD デバイスが含まれる場合、仕事用プロファイルのパスコードポリシーを構成します。
- 展開に企業所有の完全管理デバイスが含まれる場合、デバイス自体のパスコードポリシーを構成します。
- 展開に両方のタイプのデバイスが含まれる場合、両方のタイプのパスコードポリシーを構成します。

パスコードポリシーを構成するには:

1. XenMobile コンソールで、[構成] > [デバイスポリシー] に移動します。
2. [追加] をクリックします。
3. [フィルターを表示] をクリックして、[ポリシープラットフォーム] ペインを開きます。[ポリシープラットフォーム] ペインで、**[Android Enterprise]** を選択します。
4. 右ペインで [パスコード] をクリックします。

Device Policies	Apps	Media	Actions	ShareFile	Enrollment Profiles
Policy Platform	Clear All		Add a New Policy		
<input type="checkbox"/> iOS 10 <input type="checkbox"/> Windows Desktop/Tablet 11 <input type="checkbox"/> Android 11 <input type="checkbox"/> macOS 8 <input type="checkbox"/> Windows Mobile/CE 8 <input type="checkbox"/> Windows Phone 9 <input checked="" type="checkbox"/> Android Enterprise 17			Hide filter Policies most often used Exchange Location <input checked="" type="checkbox"/> Passcode Restrictions Scheduling		

1. [ポリシー名] を入力します。[次へ] をクリックします。

The screenshot shows the 'Passcode Policy' configuration interface. The left sidebar lists the policy steps: '1 Policy Info', '2 Platforms' (with a 'Clear All' button), and a list of platforms: iOS, macOS, Android, Samsung KNOX, and Android Enterprise (checked). The main area displays 'Policy Information' with a description and a 'Policy Name *' field containing 'Passcode - AE'. A 'Description' text area is also visible.

2. パスコードポリシー設定を構成します。

- デバイス自体のセキュリティ確認に使用できる設定を確認するには、[デバイスのパスコードを要求] を [オン] に設定します。
- 仕事用プロファイルのセキュリティ確認に使用できる設定を確認するには、[仕事用プロファイルのセキュリティ確認] を [オン] に設定します。

3. [次へ] をクリックします。

4. このポリシーを 1 つ以上のデリバリーグループに割り当てます。

5. [保存] をクリックします。

登録プロファイルの作成

XenMobile 展開で Android Enterprise が有効になっている場合、登録プロファイルによって Android デバイスの登録方法が制御されます。登録プロファイルを作成して Android Enterprise デバイスを登録する場合は、登録プロファイルを構成して、新しいデバイスおよび工場出荷時リセットデバイスを以下のデバイスとして登録できます：

- 完全に管理されているデバイス
- 専用デバイス (COSU デバイス)
- 仕事用プロファイルで完全に管理されたデバイス (COPE デバイス)

これらの Android Enterprise の登録プロファイルをそれぞれ構成して、BYOD の Android デバイスを仕事用プロファイルデバイスとして登録することもできます。

XenMobile 展開で Android Enterprise が有効になっている場合、新しく登録または再登録したすべての Android デバイスが Android Enterprise デバイスとして登録されます。デフォルトでは、Global 登録プロファイルは、新規

および工場出荷時にリセットされた Android デバイスを完全に管理されたデバイスとして登録し、BYOD Android デバイスを仕事用プロファイルデバイスとして登録します。

登録プロファイルを作成したら、デリバリーグループを登録プロファイルに割り当てます。異なる登録プロファイルを持つ複数のデリバリーグループにユーザーが属している場合、デリバリーグループの名前によって、使用される登録プロファイルが決まります。XenMobile は、デリバリーグループのアルファベット順一覧の最後に表示されるデリバリーグループを選択します。詳しくは、「[登録プロファイル](#)」を参照してください。

登録プロファイルを使用して、MDM のみ、MDM+MAM、MAM のみなどの複数のユースケースを組み合わせることができます。サーバープロパティ `xms.server.mode` に反映される、XenMobile Server ライセンスの種類は、[構成] > [登録プロファイル] で設定できます。

完全に管理されたデバイスの登録プロファイルの追加

グローバル登録プロファイルは、デフォルトで完全に管理されたデバイスを登録しますが、完全に管理されたデバイスを登録するための登録プロファイルをさらに作成できます。

1. XenMobile コンソールで、[構成] > [登録プロファイル] の順に移動します。
2. 登録プロファイルを追加するには、[追加] をクリックします。[登録情報] ページで、登録プロファイルの名前を入力します。
3. このプロファイルのメンバーが登録できるデバイスの数を設定します。
4. [プラットフォーム] の [**Android**] を選択するか、[次へ] をクリックします。[登録構成] ページが開きます。
5. [管理] を [**Android Enterprise**] に設定します。
6. [デバイス所有者モード] を [会社所有のデバイス] に設定します。

Enrollment Profile	Enrollment Configuration
1 Enrollment Info	Specify device management settings for this enrollment profile.
2 Platforms	Device management ⓘ <ul style="list-style-type: none"> Management <ul style="list-style-type: none"> <input checked="" type="radio"/> Android Enterprise ⓘ <input type="radio"/> Legacy device administration (not recommended) ⓘ <input type="radio"/> Do not manage devices ⓘ Device owner mode <ul style="list-style-type: none"> <input checked="" type="radio"/> Company-owned device ⓘ <input type="radio"/> Fully managed with work profile ⓘ <input type="radio"/> Dedicated device ⓘ <input type="radio"/> None ⓘ BYOD work profile <ul style="list-style-type: none"> <input checked="" type="checkbox"/> On ⓘ
Android	Application management ⓘ <ul style="list-style-type: none"> Citrix MAM <ul style="list-style-type: none"> <input checked="" type="checkbox"/> On ⓘ
iOS	User consent <ul style="list-style-type: none"> Allow users to decline device management <ul style="list-style-type: none"> <input checked="" type="checkbox"/> On ⓘ
3 Assignment (optional)	

7. **[BYOD/仕事用プロファイル]** を使用すると、BYOD デバイスを仕事用プロファイルデバイスとして登録するように登録プロファイルを作成できます。新しいデバイスおよび工場出荷時リセットデバイスは、完全に管理されたデバイスとして登録されます。

- **[BYOD/仕事用プロファイル]** を **[オン]** に設定すると、BYOD デバイスを仕事用プロファイルデバイスとして登録できます。デフォルトは **[オン]** です。
- **[BYOD/仕事用プロファイル]** を **[オフ]** に設定して、登録を完全に管理されたデバイスに制限します。

8. Citrix MAM にデバイスを登録するかどうかを選択します。

9. **[BYOD/仕事用プロファイル]** を **[オン]** に設定している場合は、ユーザーの同意を構成します。BYOD/仕事用プロファイルデバイスのユーザーがデバイスの登録時にデバイス管理を拒否することを許可するには、**[ユーザーにデバイス管理の許否を許可]** を **[オン]** に設定します。

[BYOD/仕事用プロファイル] が **[オン]** に設定されている場合、**[ユーザーにデバイス管理の許否を許可]** のデフォルト値は **[オン]** です。**[BYOD/仕事用プロファイル]** が **[オフ]** に設定されている場合、**[ユーザーにデバイス管理の許否を許可]** は無効になっています。

10. **[割り当て]** を選択します (オプション)。**[デリバリーグループ割り当て]** ページが開きます。

11. 完全に管理されたデバイスを登録した管理者を含む、1 つまたは複数のデリバリーグループを選択します。次に、**[保存]** をクリックします。

[登録プロファイル] ページに、追加したプロファイルが表示されます。

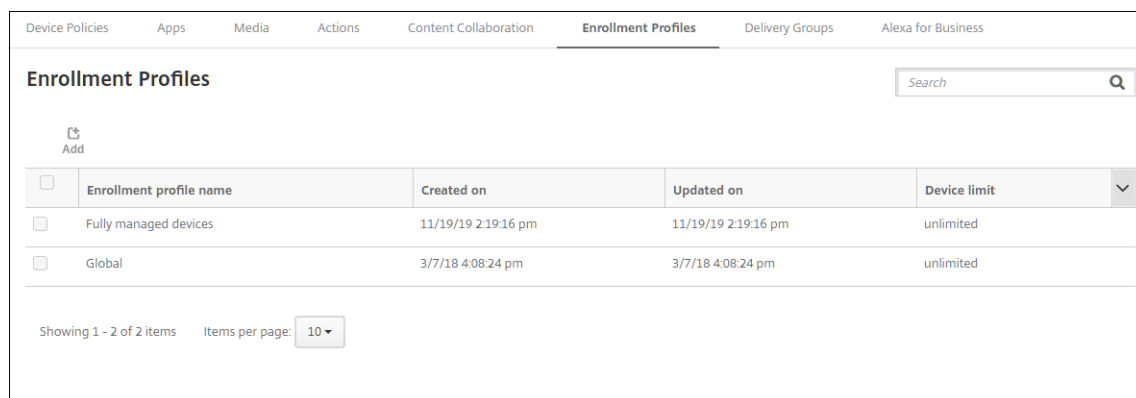

<input type="checkbox"/>	Enrollment profile name	Created on	Updated on	Device limit
<input type="checkbox"/>	Fully managed devices	11/19/19 2:19:16 pm	11/19/19 2:19:16 pm	unlimited
<input type="checkbox"/>	Global	3/7/18 4:08:24 pm	3/7/18 4:08:24 pm	unlimited

Showing 1 - 2 of 2 items Items per page: 10

専用デバイス登録プロファイルの追加

XenMobile 展開に専用デバイスが含まれている場合、1 人の XenMobile 管理者、または数人の管理者グループが多数の専用デバイスを登録します。こうした管理者が必要なすべてのデバイスを登録できるようにするには、ユーザーごとに無制限のデバイスを許可した状態で登録プロファイルを作成します。

1. XenMobile コンソールで、**[構成] > [登録プロファイル]** の順に移動します。
2. 登録プロファイルを追加するには、**[追加]** をクリックします。**[登録情報]** ページで、登録プロファイルの名前を入力します。このプロファイルのメンバーが登録できるデバイスの数が無制限に設定されていることを確認します。

3. [プラットフォーム] の [**Android**] を選択するか、[次へ] をクリックします。[登録構成] ページが開きます。
4. [管理] を [**Android Enterprise**] に設定します。
5. [デバイス所有者モード] を [専用デバイス] に設定します。

The screenshot shows the 'Enrollment Configuration' page for an Android profile. The left sidebar has 'Android' selected under '2 Platforms'. The main content area is titled 'Enrollment Configuration' and includes the following settings:

- Device management:** Management is set to 'Android Enterprise' (selected), with options for 'Legacy device administration (not recommended)' and 'Do not manage devices'.
- Device owner mode:** Options include 'Company-owned device', 'Fully managed with work profile', 'Dedicated device' (selected), and 'None'.
- BYOD work profile:** Set to 'Off'.
- Application management:** Citrix MAM is set to 'On'.
- User consent:** 'Allow users to decline device management' is set to 'Off'.

6. [**BYOD/仕事用プロファイル**] を使用すると、BYOD デバイスを仕事用プロファイルデバイスとして登録するように登録プロファイルを構成できます。新しいデバイスおよび工場出荷時リセットデバイスは、専用デバイスとして登録されます。[**BYOD/仕事用プロファイル**] を [オン] に設定すると、BYOD デバイスを仕事用プロファイルデバイスとして登録できます。[**BYOD/仕事用プロファイル**] を [オフ] に設定して、登録を会社所有のデバイスに制限します。デフォルトは [オン] です。
7. Citrix MAM にデバイスを登録するかどうかを選択します。
8. [**BYOD/仕事用プロファイル**] を [オン] に設定している場合は、ユーザーの同意を構成します。BYOD/仕事用プロファイルデバイスのユーザーがデバイスの登録時にデバイス管理を拒否することを許可するには、[ユーザーにデバイス管理の許否を許可] を [オン] に設定します。

[**BYOD/仕事用プロファイル**] が [オン] に設定されている場合、[ユーザーにデバイス管理の許否を許可] のデフォルト値は [オン] です。[**BYOD/仕事用プロファイル**] が [オフ] に設定されている場合、[ユーザーにデバイス管理の許否を許可] は無効になっています。
9. [割り当て] を選択します (オプション)。[デリバリーグループ割り当て] ページが開きます。
10. 専用デバイスを登録した管理者を含む、1 つまたは複数のデリバリーグループを選択します。次に、[保存] をクリックします。

[登録プロファイル] ページに、追加したプロファイルが表示されます。

Enrollment profile name	Created on	Updated on	Device limit
Dedicated devices	11/1/19 3:30:36 pm	11/1/19 3:30:36 pm	unlimited
Global	10/28/19 5:30:39 am	10/28/19 5:30:39 am	unlimited

仕事用プロファイルで完全に管理されたデバイスの登録プロファイルの追加

1. XenMobile コンソールで、[構成] > [登録プロファイル] の順に移動します。
2. 登録プロファイルを追加するには、[追加] をクリックします。[登録情報] ページで、登録プロファイルの名前を入力します。
3. このプロファイルのメンバーが登録できるデバイスの数を設定します。
4. [プラットフォーム] の [**Android**] を選択するか、[次へ] をクリックします。[登録構成] ページが開きます。
5. [管理] を [**Android Enterprise**] に設定します。[デバイスの所有者モード] を [仕事用プロファイルで完全に管理] に設定します。

Enrollment Configuration
Specify device management settings for this enrollment profile.

Device management

Management

- Android Enterprise
- Legacy device administration (not recommended)
- Do not manage devices

Device owner mode

- Company-owned device
- Fully managed with work profile
- Dedicated device
- None

BYOD work profile

Application management

Citrix MAM

User consent

Allow users to decline device management

6. [**BYOD/仕事用プロファイル**] を使用すると、BYOD デバイスを仕事用プロファイルデバイスとして登録するように登録プロファイルを構成できます。新しいデバイスおよび工場出荷時リセットデバイスは、仕事用プロファイルで完全に管理されたデバイスとして登録されます。[**BYOD/仕事用プロファイル**] を [オン] に設定

すると、BYOD デバイスを仕事用プロファイルデバイスとして登録できます。[**BYOD/仕事用プロファイル**] を [オフ] に設定して、登録を専用デバイスに制限します。デフォルトは [オフ] です。

7. Citrix MAM にデバイスを登録するかどうかを選択します。

8. [**BYOD/仕事用プロファイル**] を [オン] に設定している場合は、ユーザーの同意を構成します。BYOD/仕事用プロファイルデバイスのユーザーがデバイスの登録時にデバイス管理を拒否することを許可するには、[ユーザーにデバイス管理の許否を許可] を [オン] に設定します。

[**BYOD/仕事用プロファイル**] が [オン] に設定されている場合、[ユーザーにデバイス管理の許否を許可] のデフォルト値は [オン] です。[**BYOD/仕事用プロファイル**] が [オフ] に設定されている場合、[ユーザーにデバイス管理の許否を許可] は無効になっています。

9. [割り当て] を選択します (オプション)。[デリバリーグループ割り当て] ページが開きます。

10. 仕事用プロファイルで完全に管理されたデバイスを登録した管理者を含む、1 つまたは複数のデリバリーグループを選択します。次に、[保存] をクリックします。

[登録プロファイル] ページに、追加したプロファイルが表示されます。

<input type="checkbox"/>	Enrollment profile name	Created on	Updated on	Device limit
<input type="checkbox"/>	COPE devices	11/1/19 1:01:51 pm	11/1/19 1:01:51 pm	unlimited
<input type="checkbox"/>	Global	10/28/19 5:30:39 am	10/28/19 5:30:39 am	unlimited

従来デバイスの登録プロファイルの追加

Google は、デバイス管理のデバイス管理者モードを廃止しています。デバイス所有者モードまたはプロファイル所有者モードで、すべての Android デバイスを管理することが推奨されています。(Google Android Enterprise 開発者ガイドの [Device admin deprecation](#) を参照してください。)

この変更を利用するには、以下の設定が必要です：

- シトリックスは、Android Enterprise を Android デバイスのデフォルトの登録オプションにしています。
- XenMobile 展開で Android Enterprise が有効になっている場合、新しく登録または再登録したすべての Android デバイスが Android Enterprise デバイスとして登録されます。

組織では、従来の Android デバイスを、Android Enterprise を使用して管理する準備ができていない可能性があります。その場合は、デバイス管理者モードで引き続き管理できます。既にデバイス管理者モードで登録されているデバイスの場合、XenMobile はデバイス管理者モードでそれらを管理し続けます。

新しい Android デバイスの登録でデバイス管理者モードを使用できるように、従来のデバイスの登録プロファイルを作成します。

従来デバイスの登録プロファイルを作成するには、次の手順を実行します：

1. XenMobile コンソールで、[構成] > [登録プロファイル] の順に移動します。
2. 登録プロファイルを追加するには、[追加] をクリックします。[登録情報] ページで、登録プロファイルの名前を入力します。
3. このプロファイルのメンバーが登録できるデバイスの数を設定します。
4. [プラットフォーム] の [**Android**] を選択するか、[次へ] をクリックします。[登録構成] ページが開きます。
5. [管理] を [従来のデバイス管理 (非推奨)] に設定します。[次へ] をクリックします。

Enrollment Profile

- 1 Enrollment Info
- 2 Platforms
 - Android
 - iOS
- 3 Assignment (optional)

Enrollment Configuration
Specify device management settings for this enrollment profile.

Device management ⓘ

Management

- Android Enterprise ⓘ
- Legacy device administration (not recommended) ⓘ
- Do not manage devices ⓘ

Application management ⓘ

Citrix MAM ⓘ

User consent

Allow users to decline device management ⓘ

6. Citrix MAM にデバイスを登録するかどうかを選択します。
7. ユーザーがデバイスの登録時にデバイス管理を拒否することを許可するには、[ユーザーにデバイス管理の可否を許可] を [オン] に設定します。デフォルトは [オン] です。
8. [割り当て] を選択します (オプション)。[デリバリーグループ割り当て] ページが開きます。
9. 専用デバイスを登録した管理者を含む、1 つまたは複数のデリバリーグループを選択します。次に、[保存] をクリックします。

[登録プロファイル] ページに、追加したプロファイルが表示されます。

Device Policies Apps Media Actions Content Collaboration **Enrollment Profiles** Delivery Groups Alexa for Business

Enrollment Profiles

<input type="checkbox"/>	Enrollment profile name	Created on	Updated on	Device limit
<input type="checkbox"/>	Android legacy (DA) devices	11/19/19 1:41:54 pm	11/19/19 1:41:54 pm	unlimited
<input type="checkbox"/>	Global	3/7/18 4:08:24 pm	3/7/18 4:08:24 pm	unlimited

Showing 1 - 2 of 2 items Items per page:

引き続きデバイス管理者モードで従来デバイスを管理するには、このプロファイルを使用して従来デバイスを登録または再登録します。仕事用プロファイルデバイスと同様のデバイス管理者デバイスを登録するには、ユーザーに Secure Hub をダウンロードさせ、登録サーバーの URL を指定します。

Android Enterprise での仕事用プロファイルデバイスのプロビジョニング

Android Enterprise 仕事用プロファイルデバイスは、プロファイル所有者モードで登録されます。これらのデバイスは、新品または工場出荷時の設定にリセットする必要がありません。BYOD デバイスは、仕事用プロファイルデバイスとして登録されます。登録手順は、XenMobile で Android を登録する場合と同様です。ユーザーは Google Play から Secure Hub をダウンロードし、デバイスを登録します。

デバイスが Android Enterprise の仕事用プロファイルモードで登録されている場合、デフォルトでは **USB** デバッグおよび不明なソース設定は無効になっています。

Android Enterprise のデバイスを仕事用プロファイルデバイスとして登録する場合は、必ず Google Play にアクセスしてください。そこから、ユーザーの個人プロファイルでの Secure Hub の表示を有効にします。

Android Enterprise の完全に管理されたデバイスのプロビジョニング

前のセクションで設定した展開に、完全に管理されたデバイスを登録できます。完全に管理されたデバイスは企業所有デバイスで、デバイス所有者モードで登録されます。デバイス所有者モードで登録できるのは、新しいデバイスまたは工場出荷時の状態にリセットされたデバイスのみです。

デバイス所有者モードでデバイスを登録するには、次の登録方法のいずれかを使用します：

- **DPC ID トークン**：この登録方法では、ユーザーがデバイスの設定時に「afw##xenmobile」という文字を入力します。afw##xenmobile は Citrix DPC ID トークンです。このトークンにより、デバイスが XenMobile の管理対象であると識別され、Google Play ストアから Secure Hub がダウンロードされます。「Citrix DPC 識別子トークンを使用したデバイスの登録」を参照してください。
- **近距離無線通信 (NFC) バンプ**：NFC バンプの登録方法では、近距離無線通信を使用して 2 つのデバイス間でデータを転送します。新しいデバイスまたは工場出荷時設定にリセットされたデバイスでは、Bluetooth、Wi-Fi、およびその他の通信モードは無効になっています。この状態のデバイスが使用する通信プロトコルは NFC のみです。「NFC バンプを使用してデバイスを登録する」を参照してください。
- **QR コード**：QR コード登録は、NFC をサポートしていないタブレットなどの分散型端末を登録するのに使用できます。QR コードによる登録方法では、セットアップウィザードから QR コードをスキャンすることによって、デバイスプロファイルモードを設定および構成します。「QR コードを使用してデバイスを登録する」を参照してください。
- **ゼロタッチ**：ゼロタッチ登録では、最初に電源をオンにしたときに自動で登録されるようにデバイスを構成できます。ゼロタッチ登録は、Android 8.0 以降が動作する一部の Android デバイスでサポートされています。「ゼロタッチ登録」を参照してください。
- **Google アカウント**：ユーザーは、Google アカウントの資格情報を入力して、プロビジョニングプロセスを開始します。このオプションは、Google Workspace を使用している企業向けです。

Citrix DPC 識別子トークンを使用したデバイスの登録

初期セットアップで新しいデバイスまたは工場出荷時の状態にリセットされたデバイスの電源を入れた後、Google アカウントの入力を求められたら「afw##xenmobile」と入力します。この操作により、Secure Hub がダウンロードされインストールされます。インストール後、Secure Hub の設定プロンプトに従って登録を完了します。

この登録方法では Secure Hub の最新バージョンが Google Play ストアからダウンロードされるため、ほとんどのお客様に推奨されます。他の登録方法とは異なり、XenMobile Server でダウンロード用に Secure Hub を提供することはありません。

システム要件

- Android OS を実行するすべての Android デバイスでサポートされます。

デバイスを登録するには

1. 新しいデバイスまたは工場出荷時の設定にリセットされたデバイスの電源を入れます。
2. デバイスの初期セットアップが読み込まれ、Google アカウントの入力が求められます。デバイスのホーム画面が読み込まれたら、通知バーのセットアップ完了通知を確認します。

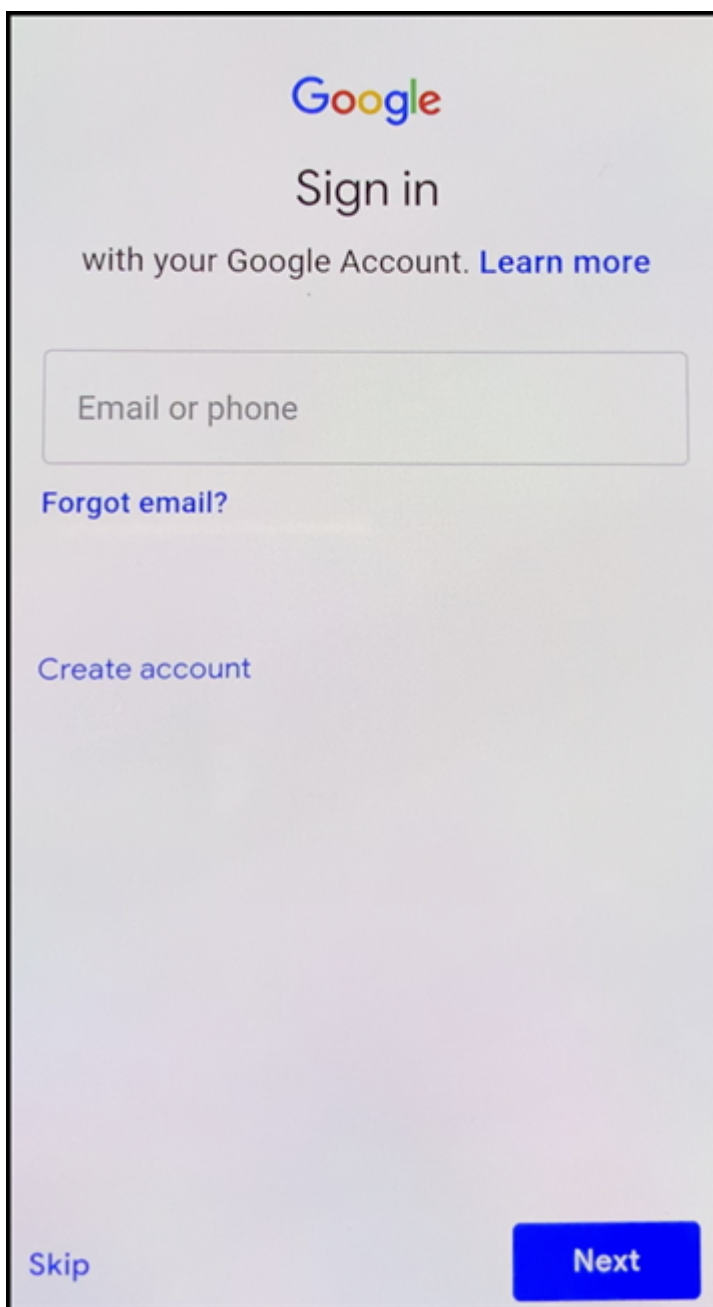

3. メールまたは電話フィールドに「afw##xenmobile」と入力します。

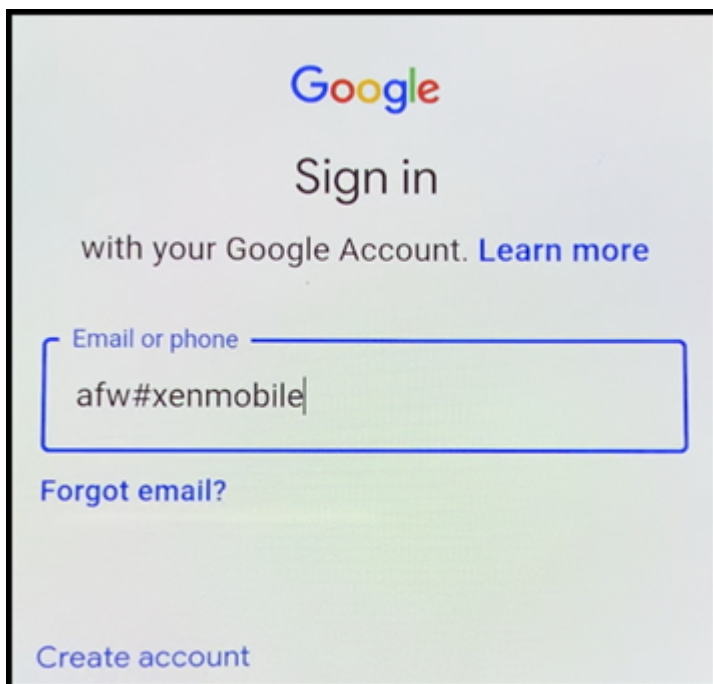

4. Secure Hub のインストールを求める Android Enterprise 画面で [インストール] をタップします。

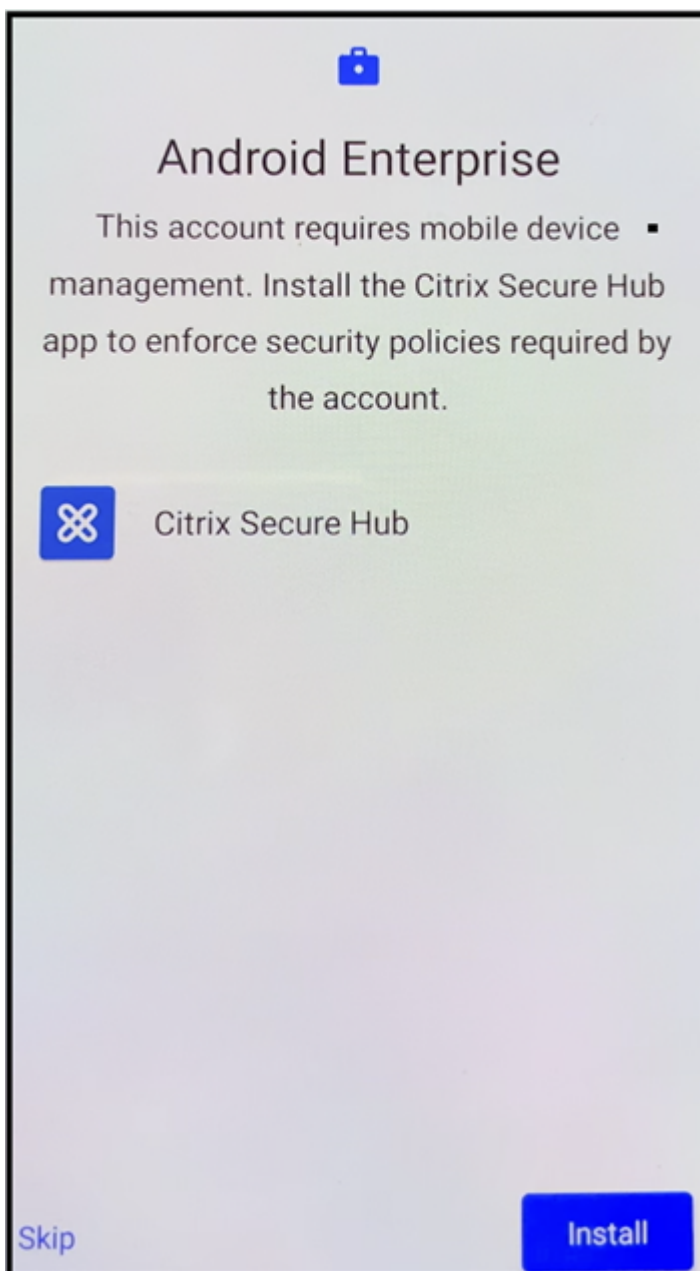

5. Secure Hub インストーラー画面で [インストール] をタップします。

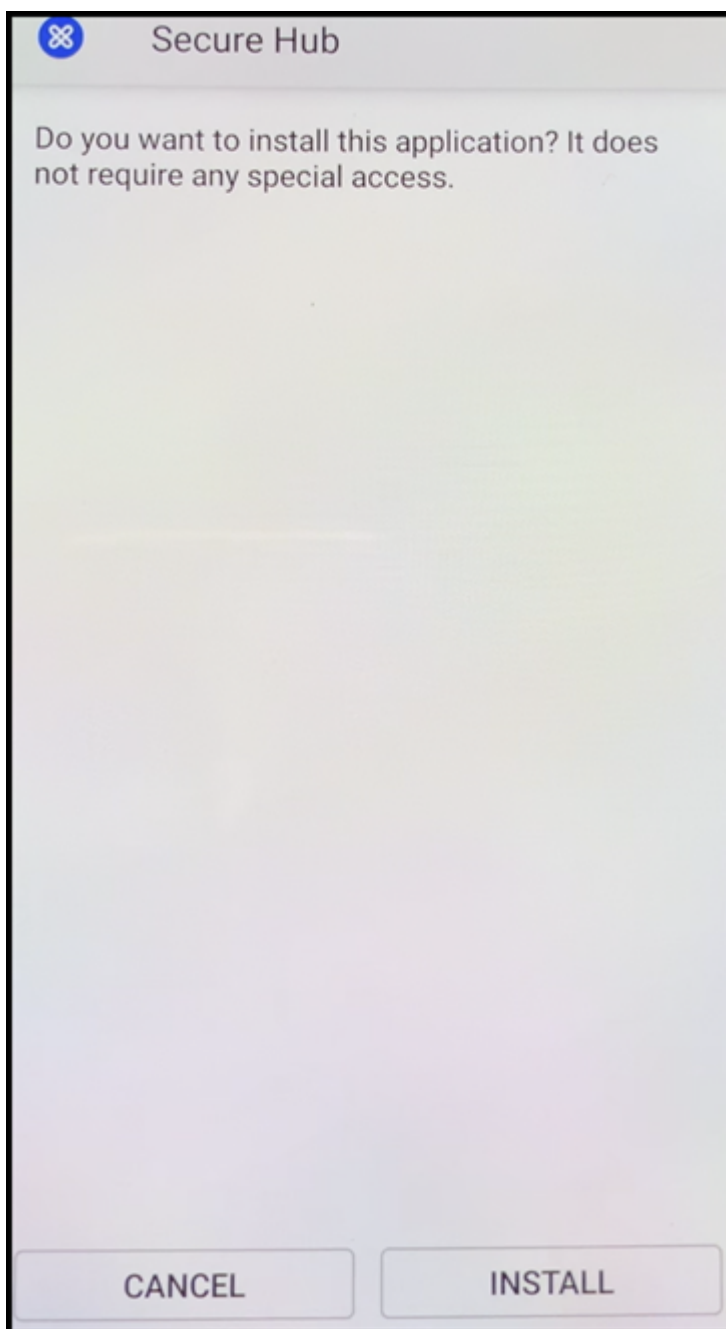

6. すべてのアプリの許可リクエストに対して [許可する] をタップします。
7. [同意して続行] をタップして Secure Hub をインストールし、デバイスを管理できるようにします。

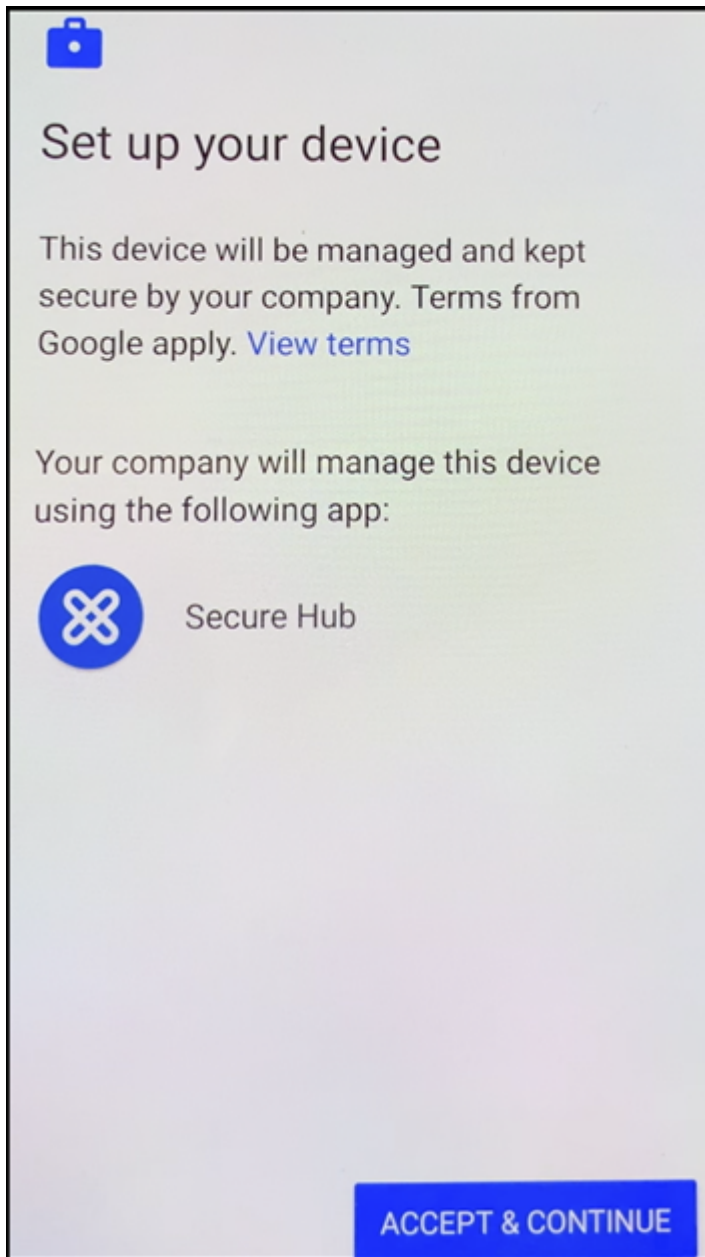

8. これで、Secure Hub がインストールされ、デフォルトの登録画面に表示されます。この例では、AutoDiscovery は設定されていません。自動検出が設定されている場合、ユーザーはユーザー名/メールアドレスを入力可能で、それに対応するサーバーが検出されます。自動検出が設定されていない場合、環境の登録 URL を入力して [次へ] をタップします。

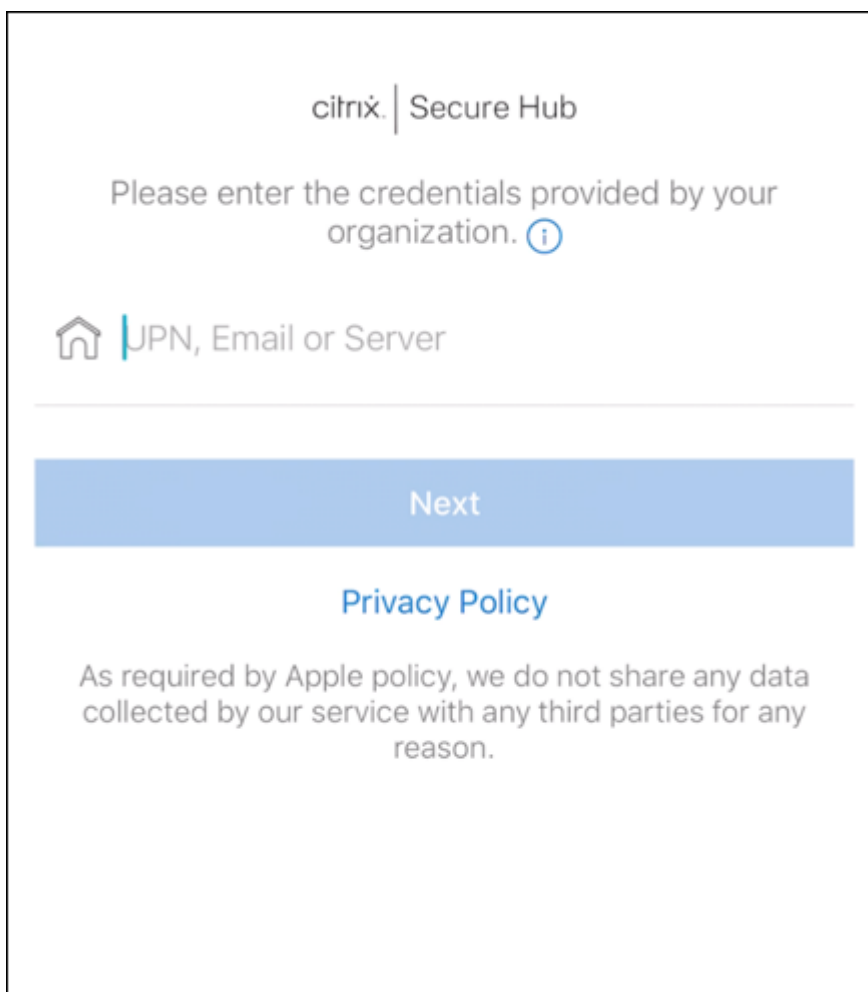

9. XenMobile のデフォルト設定では、MAM を使用するか、MDM+MAM を使用するかを選択できます。このようにプロンプトが表示されたら、[はい、登録します] をタップして MDM+MAM を選択します。

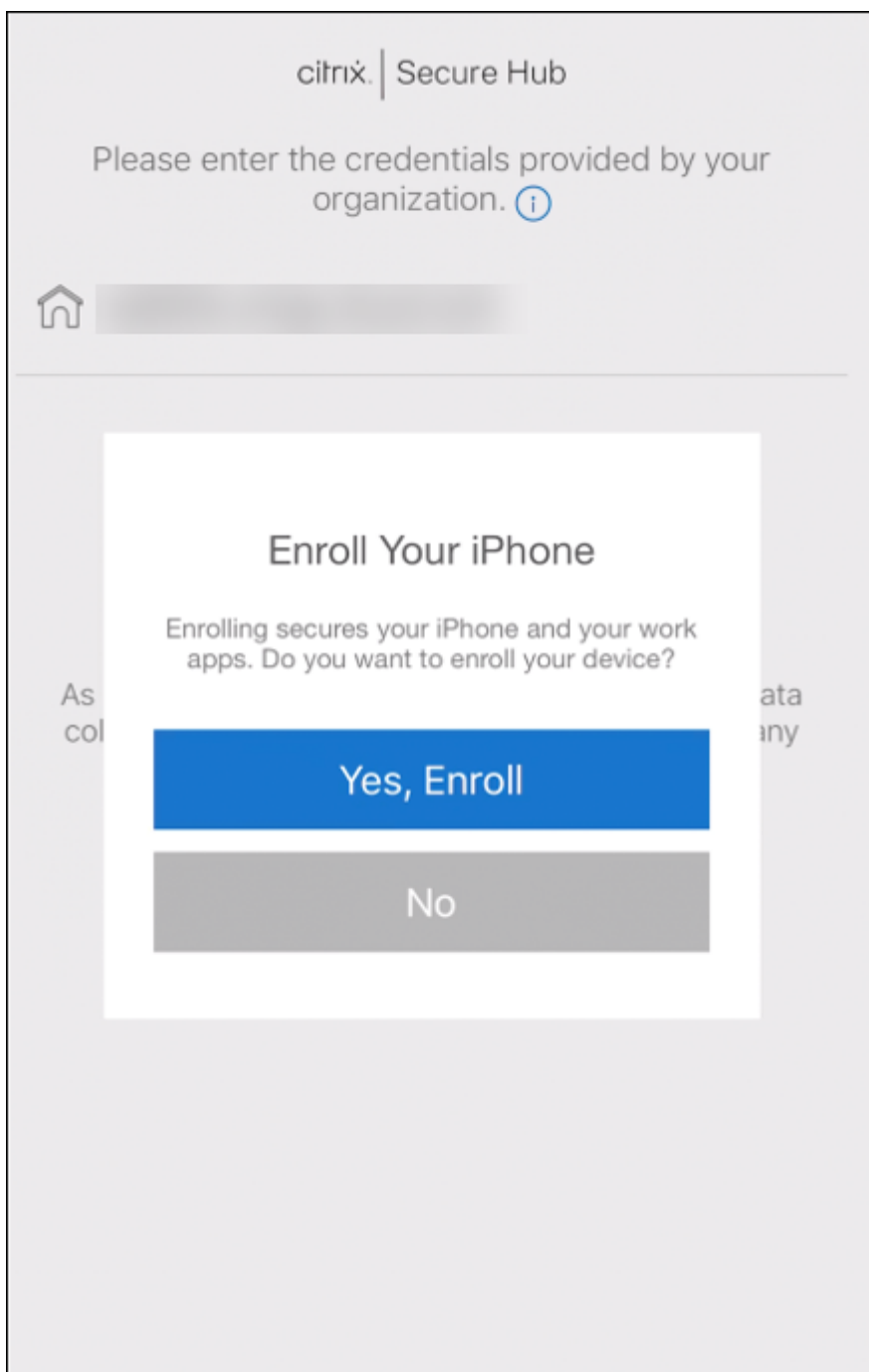

10. ユーザー名とパスワードを入力し、[次へ] をタップします。

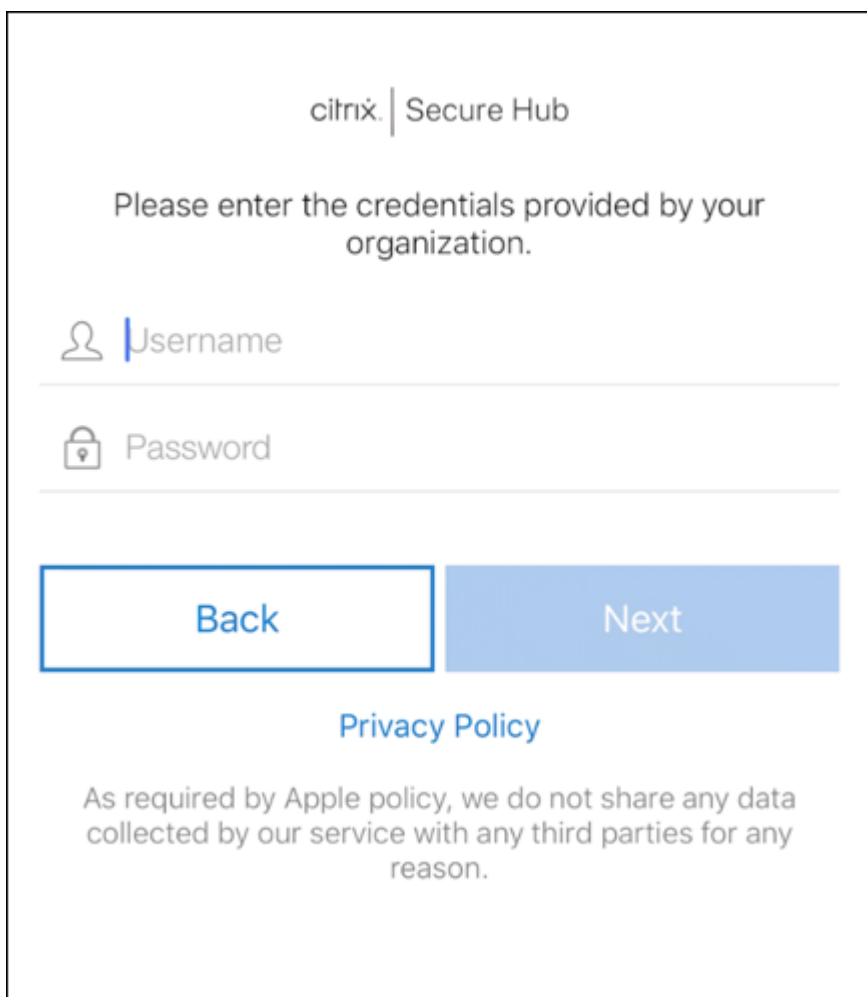

citrix | Secure Hub

Please enter the credentials provided by your organization.

Username

Password

Back

Next

[Privacy Policy](#)

As required by Apple policy, we do not share any data collected by our service with any third parties for any reason.

11. デバイスのパスコードを設定するように求められます。[設定] をタップしてパスコードを入力します。

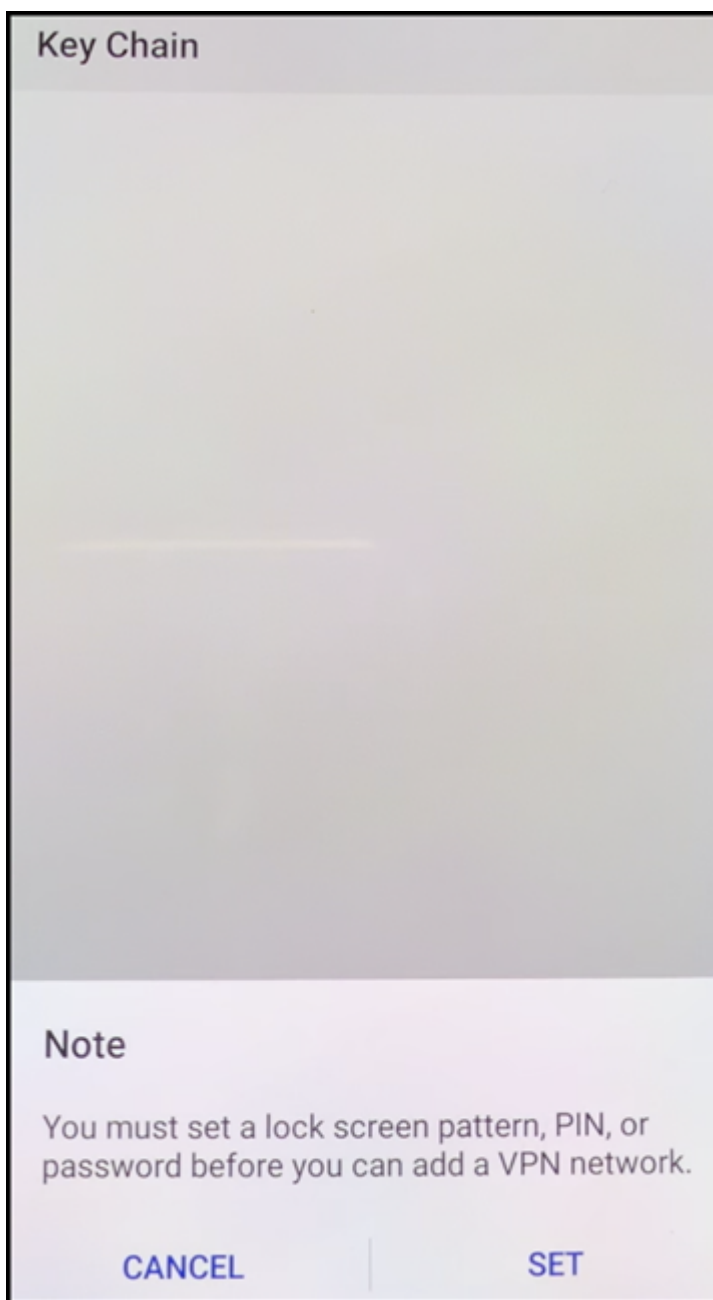

12. 仕事用プロファイルのロック解除方法を設定するよう求められます。この例では [パスワード]、**[PIN]** をタップして PIN を入力します。

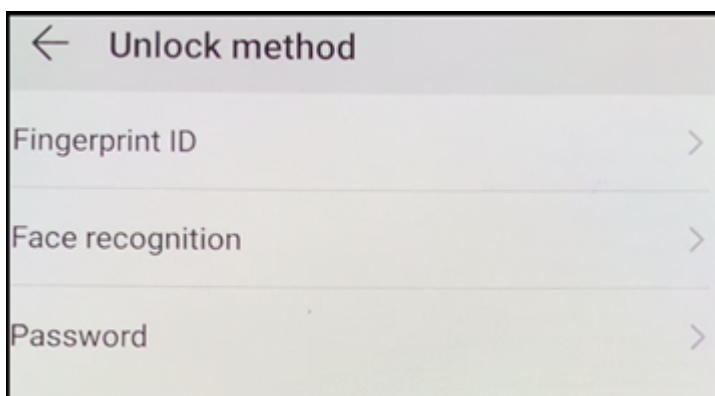

13. デバイスに Secure Hub の [マイアプリ] ランディング画面が表示されます。[ストアからアプリを追加] をタップします。

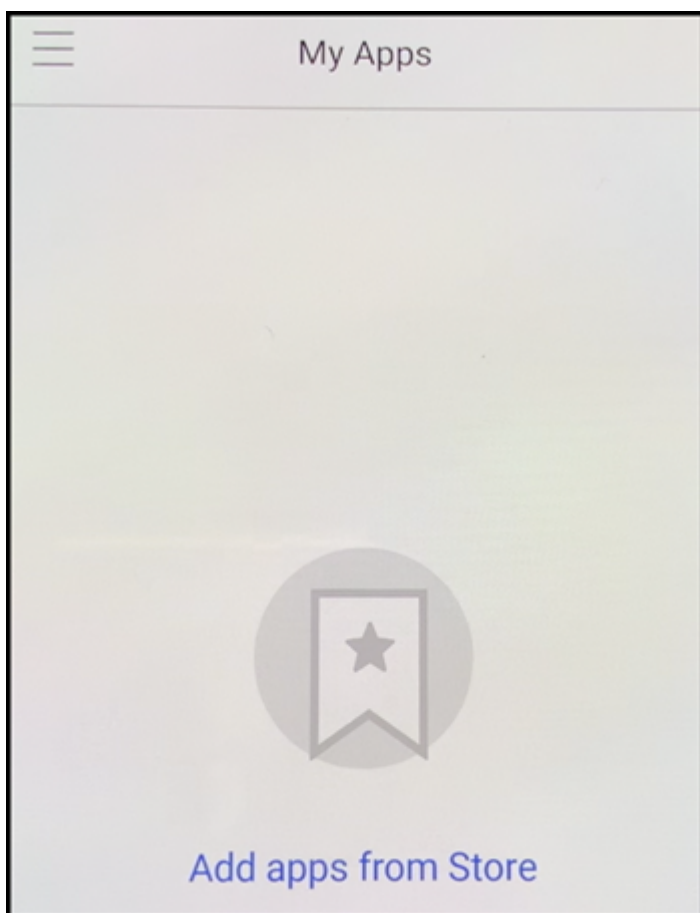

14. Secure Web を追加するには、**[Secure Web]** をタップします。

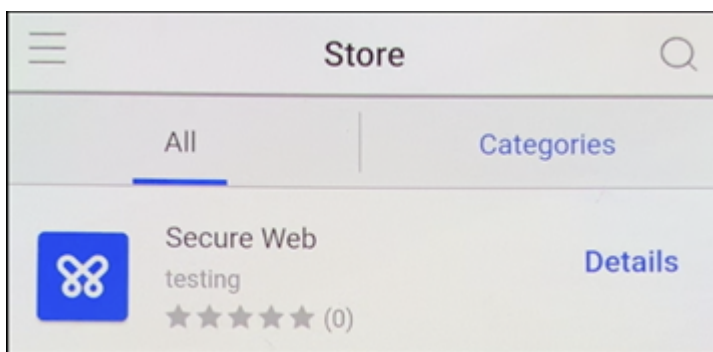

15. [追加] をタップします。

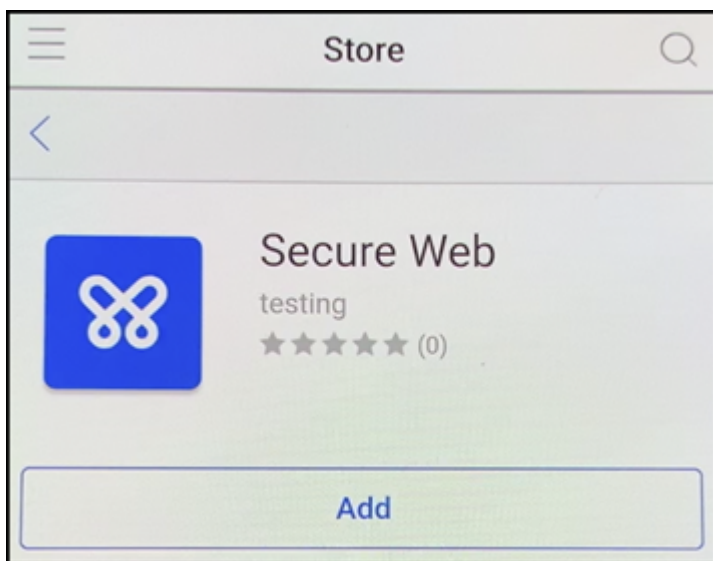

16. Secure Hub で、Secure Web をインストールするために Google Play ストアに移動します。[インストール] をタップします。

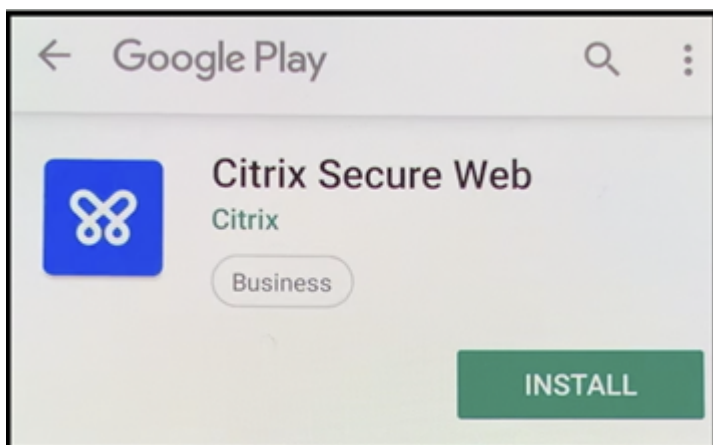

17. Secure Web がインストールされたら、[開く] をタップします。アドレスバーに内部サイトの URL を入力し、ページが読み込まれることを確認します。

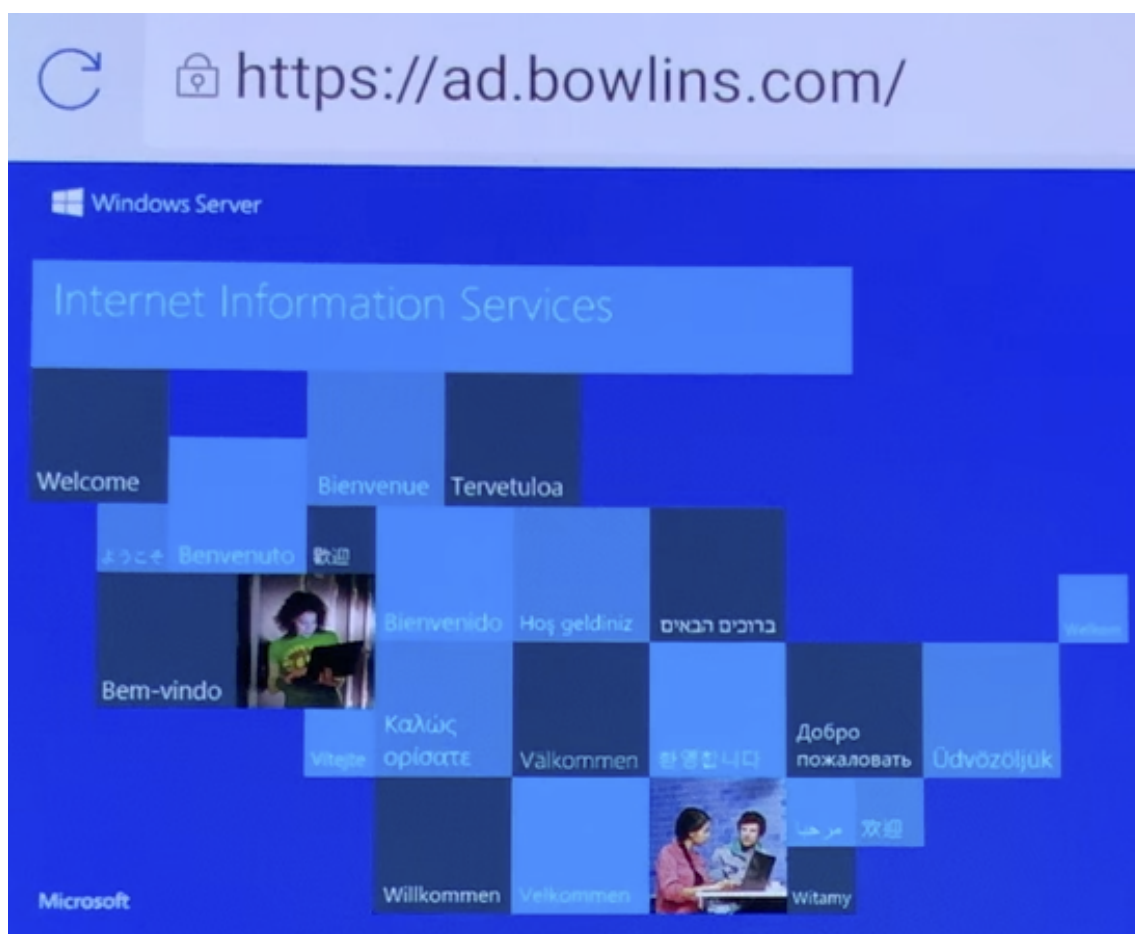

18. デバイスで [設定] > [アカウント] に移動します。管理対象アカウントが変更できないことを確認します。画面の共有またはリモートデバッグのための開発者オプションもブロックされます。

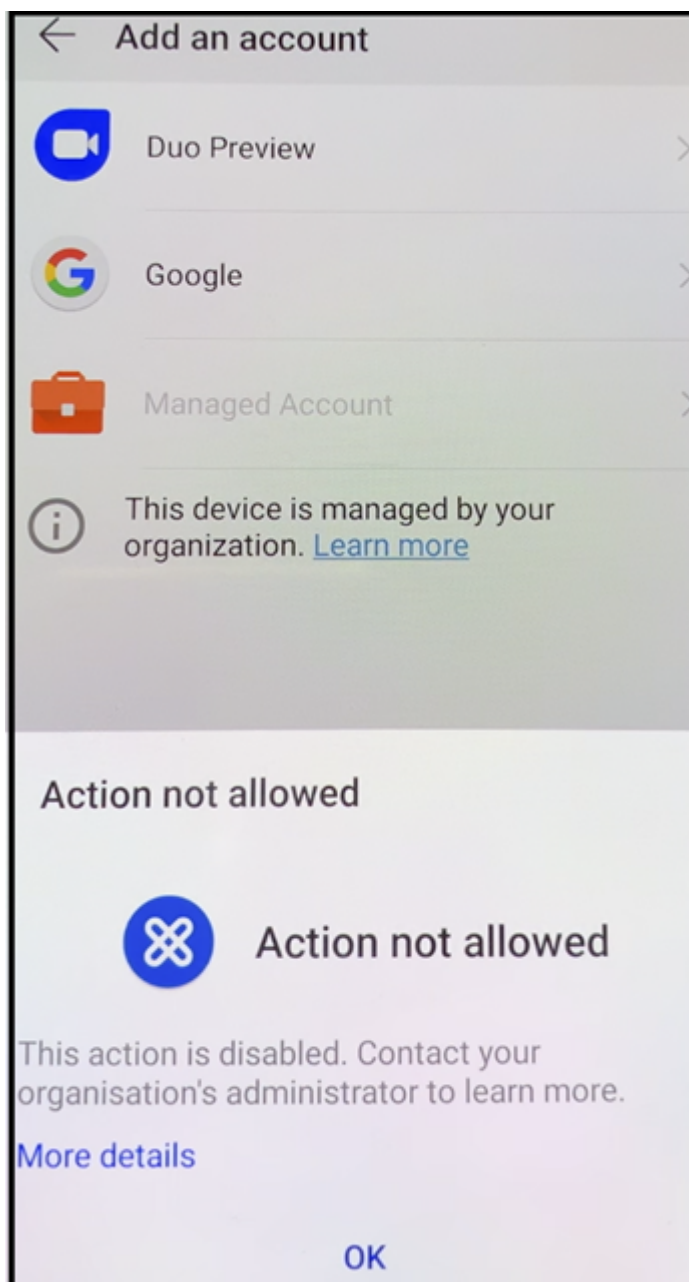

NFC バンプを使用してデバイスを登録する

NFC バンプを使用して完全に管理されたデバイスとしてデバイスを登録するには、工場出荷時の設定にリセットされたデバイスと、XenMobile Provisioning Tool を実行するデバイスの 2 台のデバイスが必要です。

システム要件および前提条件

- サポートされる Android デバイス

- 完全に管理されたデバイスとして Android Enterprise 向けにプロビジョニングされた、新規または工場出荷時設定にリセットされたデバイス。この前提条件を完了する手順については、後述します。
- 構成済みのプロビジョニングツールを実行している、NFC 機能が備わった別のデバイス。Provisioning Tool は、Secure Hub または [Citrix ダウンロードページ](#) から入手できます。

各デバイスでは、管理対象 Secure Hub という Android Enterprise プロファイルを 1 つのみ保有できます。各デバイスで許可されるプロファイルは 1 つのみです。2 つ目の DPC アプリを追加しようとすると、インストール済みの Secure Hub が削除されます。

NFC バンプを介して転送されるデータ

工場出荷時の設定にリセットされたデバイスをプロビジョニングするには、以下のデータを NFC バンプ経由で送信して Android Enterprise を初期化する必要があります：

- デバイス所有者として機能する DPC アプリ（この場合は Secure Hub）のパッケージ名。
- デバイスが DPC アプリをダウンロードできるイントラネット/インターネット上の場所。
- ダウンロードが正常に完了したかどうかを確認する DPC アプリの SHA1 ハッシュ。
- 工場出荷時の設定にリセットされたデバイスが DPC アプリに接続してダウンロードできるようにする Wi-Fi 接続の詳細。注：現時点では、Android はこの手順での 802.1x Wi-Fi をサポートしていません。
- デバイスのタイムゾーン（オプション）。
- デバイスの地理的な場所（オプション）。

2 つのデバイスがバンプされると、プロビジョニングツールのデータが工場出荷時の設定にリセットされたデバイスに送信されます。このデータはその後、管理者設定での Secure Hub のダウンロードに使用されます。タイムゾーンと場所の値を入力しない場合、新しいデバイスでは Android によって自動的にこれらの値が構成されます。

XenMobile Provisioning Tool の構成

NFC バンプを行う前に、プロビジョニングツールを構成する必要があります。この構成はその後、工場出荷時の設定にリセットされたデバイスに、NFC バンプ中に転送されます。

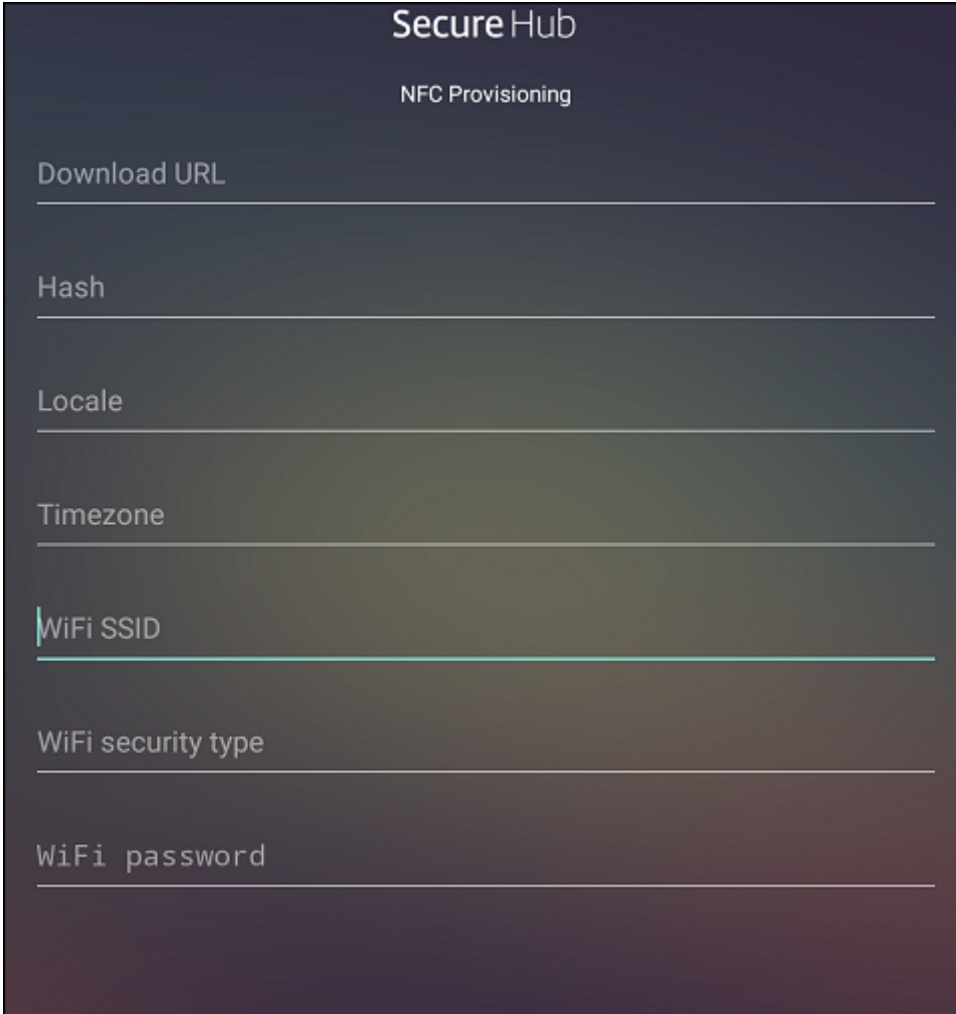

必須項目にデータを直接入力することも、テキストファイルから入力することもできます。次の手順では、テキストファイルを構成する方法と各フィールドに説明を含める方法について説明します。入力後のデータはアプリでは保存されないため、テキストファイルを作成して、今後の使用に備えて情報を保存しておくことをお勧めします。

テキストファイルを使用してプロビジョニングツールを構成するには

ファイルの名前を `nfcprovisioning.txt` にして、`/sdcard/` フォルダにあるデバイスの SD カードに格納します。アプリによってこのテキストファイルが読み込まれ、値が入力されます

テキストファイルには、次のデータを含める必要があります。

```
android.app.extra.PROVISIONING_DEVICE_ADMIN_PACKAGE_DOWNLOAD_LOCATION=<
download_location>
```

この行は、EMM プロバイダーアプリのイントラネット/インターネットの場所です。工場出荷時設定のデバイスが NFC パンプの後に Wi-Fi に接続した場合、デバイスはダウンロードのためにこの場所にアクセスする必要があります。URL は通常の URL で、特別な形式にする必要はありません。

```
android.app.extra.PROVISIONING_DEVICE_ADMIN_PACKAGE_CHECKSUM=<SHA1 hash>
```

この行は、EMM プロバイダーアプリのチェックサムです。このチェックサムはダウンロードが成功したかを検証するために使用されます。チェックサムを取得する手順については、後述します。

```
android.app.extra.PROVISIONING_WIFI_SSID=<wifi ssid>
```

この行は、プロビジョニングツールを実行しているデバイスが接続されている Wi-Fi の SSID です。

```
android.app.extra.PROVISIONING_WIFI_SECURITY_TYPE=<wifi security type>
```

サポートされる値は WEP および WPA2 です。Wi-Fi が保護されていない場合、このフィールドは空白にする必要があります。

```
android.app.extra.PROVISIONING_WIFI_PASSWORD=<wifi password>
```

Wi-Fi が保護されていない場合、このフィールドは空白にする必要があります。

```
android.app.extra.PROVISIONING_LOCALE=<locale>
```

言語コードと国コードを入力します。言語コードは、[ISO 639-1](#)で定義されている小文字で 2 文字の ISO 言語コード（「en」など）です。国コードは、[ISO 3166-1](#)で定義されている大文字で 2 文字の ISO 国コード（「US」など）です。たとえば、アメリカ合衆国で話されている英語の場合は「en_US」と入力します。コードを入力しない場合、国と言語は自動的に入力されます。

```
android.app.extra.PROVISIONING_TIME_ZONE=<timezone>
```

デバイスが実行されるタイムゾーンです。[フォームの地域/場所の Olson 名](#)を入力します。たとえば、米国太平洋標準時の場合は「America/Los_Angeles」です。名前を入力しない場合、タイムゾーンは自動的に入力されます。

```
android.app.extra.PROVISIONING_DEVICE_ADMIN_PACKAGE_NAME=<package name>
```

このデータは Secure Hub としてアプリにハードコードされるため、必須ではありません。ここでは、情報の完全性を守るためだけに記載しています。

WPA2 を使用して保護された Wi-Fi の場合、完了した nfcprovisioning.txt ファイルは以下の例のようになります。

```
android.app.extra.PROVISIONING_DEVICE_ADMIN_PACKAGE_DOWNLOAD_LOCATION=https://www.somepublicurlhere.com/path/to/securehub.apk
```

```
android.app.extra.PROVISIONING_DEVICE_ADMIN_PACKAGE_CHECKSUM=ga50TwdCmfdJ72LGRFkke4Crl\u003d
```

```
android.app.extra.PROVISIONING_WIFI_SSID=Protected_WiFi_Name
```

```
android.app.extra.PROVISIONING_WIFI_SECURITY_TYPE=WPA2
```

```
android.app.extra.PROVISIONING_WIFI_PASSWORD=wifiPasswordHere
```

```
android.app.extra.PROVISIONING_LOCALE=en_US
```

```
android.app.extra.PROVISIONING_TIME_ZONE=America/Los_Angeles
```

保護されていない Wi-Fi の場合、完了した nfcprovisioning.txt ファイルは以下の例のようになります。

```
android.app.extra.PROVISIONING_DEVICE_ADMIN_PACKAGE_DOWNLOAD_LOCATION=https://www.somepublicurlhere.com/path/to/securehub.apk
```

```
android.app.extra.PROVISIONING_DEVICE_ADMIN_PACKAGE_CHECKSUM=ga50TwdCmfdJ72LGRFkke4CrI\u003d
```

```
android.app.extra.PROVISIONING_WIFI_SSID=Unprotected_WiFi_Name
```

```
android.app.extra.PROVISIONING_LOCALE=en_US
```

```
android.app.extra.PROVISIONING_TIME_ZONE=America/Los_Angeles
```

Citrix Secure Hub のチェックサムを取得するには

Secure Hub のチェックサムは次の定数値です: `qn7oZUtheu3JBAinzZRrrjCQv6L006Ll10jcxT3-yKM`。Secure Hub の APK ファイルをダウンロードするには、次の Google Play ストアのリンクを使用します: <https://play.google.com/managed/downloadManagingApp?identifier=xenmobile>。

アプリのチェックサムを取得するには

前提条件:

- Android SDK ビルドツールの **apksigner** ツール
- OpenSSL コマンドライン

アプリのチェックサムを取得するには、次の手順に従います:

1. Google Play ストアからアプリの APK ファイルをダウンロードします。
2. OpenSSL コマンドラインで、**apksigner** ツール `android-sdk/build-tools/<version>/apksigner` に移動して、以下を入力します:

```
1 apksigner verify -print-certs <apk_path> | perl -nle 'print $& if
   m{
2   (?<=SHA-256 digest:) .* }
3   ' | xxd -r -p | openssl base64 | tr -d '=' | tr -- '+/=' '-_'
4 <!--NeedCopy-->
```

コマンドから有効なチェックサムが返されます。

3. QR コードを生成するには、`PROVISIONING_DEVICE_ADMIN_SIGNATURE_CHECKSUM` フィールドにチェックサムを入力します。次に例を示します:

```
1 {
2
3   "android.app.extra.PROVISIONING_DEVICE_ADMIN_COMPONENT_NAME": "com.
   zenprise/com.zenprise.configuration.AdminFunction",
```

```
4  "android.app.extra.PROVISIONING_DEVICE_ADMIN_SIGNATURE_CHECKSUM": "
      qn7oZUtheu3JBainzZRrjCQv6L006Ll10jcxT3-yKM",
5  "android.app.extra.
      PROVISIONING_DEVICE_ADMIN_PACKAGE_DOWNLOAD_LOCATION": "https://
      play.google.com/managed/downloadManagingApp?identifier=xenmobile",
6  "android.app.extra.PROVISIONING_ADMIN_EXTRAS_BUNDLE": {
7
8      "serverURL": "https://supportability.xm.cloud.com"
9  }
10
11 }
12
13 <!--NeedCopy-->
```

使用するライブラリ

プロビジョニングツールでは、以下のライブラリがソースコードに使用されています。

- v7 [appcompat library](#)、[Design support library](#)、および v7 [Palette library by Google](#) (Apache license 2.0)
詳しくは、「[Support Library の機能](#)」を参照してください。
- [Butter Knife](#) by Jake Wharton (Apache license 2.0)

QR コードを使用してデバイスを登録する

QR コードを使用して完全に管理されたデバイスを登録するには、JSON を作成して QR コードに変換し、QR コードを生成します。この QR コードをデバイスカメラでスキャンし、デバイスを登録します。

システム要件

- Android 8.0 以降を実行するすべての Android デバイスでサポートされます。

JSON から QR コードを作成する

次のフィールドがある JSON を作成します。

これらのフィールドは必須です。

キー: android.app.extra.PROVISIONING_DEVICE_ADMIN_COMPONENT_NAME

値: com.zenprise / com.zenprise.configuration.AdminFunction

キー: android.app.extra.PROVISIONING_DEVICE_ADMIN_SIGNATURE_CHECKSUM

端末が Wi-Fi に接続されると、Google から QR コードリーダーをダウンロードしてカメラを起動します。

3. カメラを QR コードに合わせて、コードをスキャンします。

Android は、QR コードのダウンロード場所から Secure Hub をダウンロードし、署名証明書の署名を検証し、Secure Hub をインストールし、デバイス所有者として設定します。

詳しくは、Android EMM 開発者向け Google ガイド (https://developers.google.com/android/work/prov-devices#qr_code_method) を参照してください。

ゼロタッチ登録

ゼロタッチ登録を使用すると、初めてデバイスの電源をオンにしたときに完全に管理されているデバイスとしてプロビジョニングするようにセットアップできます。

デバイスのリセラーは、Android のゼロタッチポータルにアカウントを作成します。このポータルは、デバイスに構成を適用できるオンラインツールです。Android のゼロタッチポータルを使用して、1 つまたは複数のゼロタッチ登録構成を作成し、アカウントに割り当てられたデバイスにこの構成を適用します。ユーザーがこれらのデバイスの電源をオンにすると、デバイスは自動的に XenMobile に登録されます。デバイスに割り当てられた構成によって、自動登録プロセスが定義されます。

システム要件

- ゼロタッチ登録は、Android 8.0 以降でサポートされます。

リセラーからのデバイスとアカウントの情報

- ゼロタッチ登録の対象となるデバイスは、エンタープライズリセラーまたは Google パートナーから購入します。Android Enterprise のゼロタッチパートナー一覧については、[Android Web サイト](#)を参照してください。
- リセラーによって作成された Android Enterprise のゼロタッチポータルアカウント。
- リセラーから提供された Android Enterprise のゼロタッチポータルアカウントのログイン情報。

ゼロタッチ構成の作成

ゼロタッチ構成を作成する場合は、カスタム JSON を含めて構成の詳細を指定します。

この JSON を使用して、指定した XenMobile Server に登録するようにデバイスを構成します。この例では、サーバーの URL を「URL」に置き換えます。

```
1      {
2
3          "android.app.extra.PROVISIONING_ADMIN_EXTRAS_BUNDLE":
4      {
```



```
5
6     "serverURL": "URL",
7   }
8
9 }
10
11 <!--NeedCopy-->
```

オプションでより多くのパラメーターを持つ JSON を使用して、構成をさらにカスタマイズできます。この例では、XenMobile Server と、この構成を使用するデバイスがそのサーバーにログオンするために使用するユーザー名とパスワードを指定します。

```
1  {
2
3    "android.app.extra.PROVISIONING_ADMIN_EXTRAS_BUNDLE":
4    {
5
6        "serverURL": "URL",
7        "xm_username": "username",
8        "xm_password": "password"
9    }
10
11 }
12
13 <!--NeedCopy-->
```

1. Android のゼロタッチポータル (<https://partner.android.com/zerotouch>) にアクセスします。ゼロタッチデバイスのリセラーのアカウント情報を使用してログインします。
2. **[Configuration]** をクリックします。

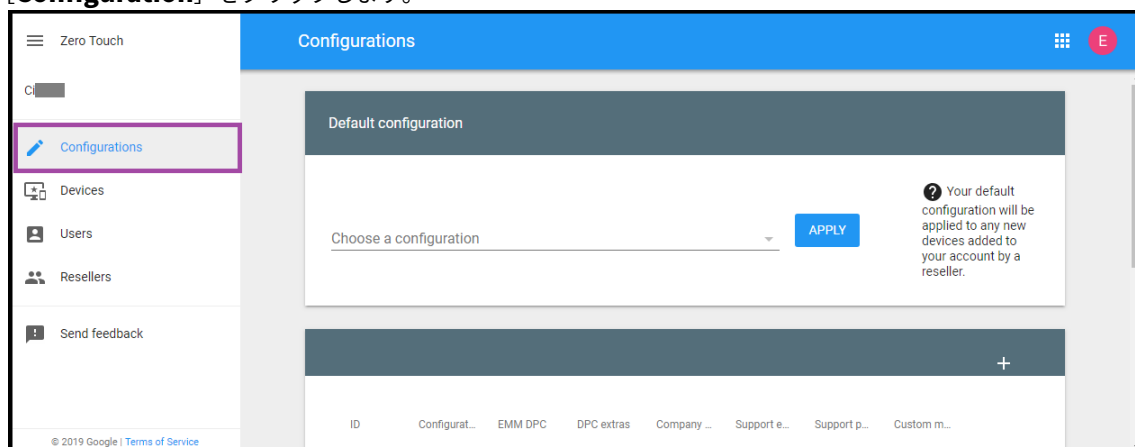

3. 構成テーブルの上部にある **[+]** をクリックします。

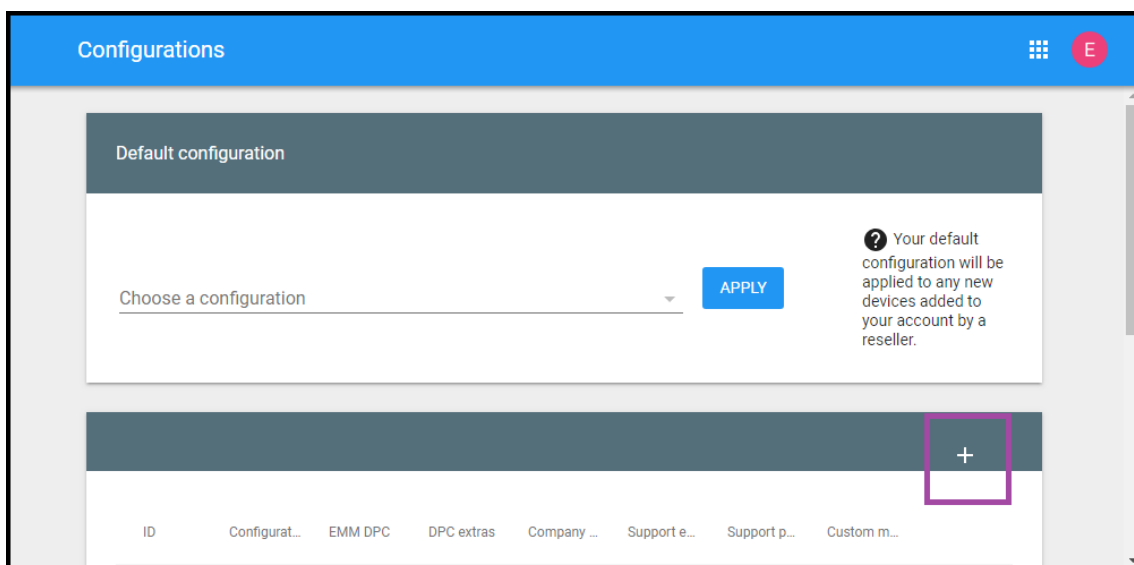

4. 開いた構成ウィンドウに構成情報を入力します。

Add a new configuration

Configuration name

EMM DPC

Select

DPC extras

Company name

Support email address

Support phone number

CANCEL ADD

132

- **Configuration name:** この構成の名前を入力します。
- **EMM DPC:** [Citrix Secure Hub] を選択します。
- **DPC extras:** カスタム JSON テキストをフィールドに貼り付けます。
- **Company name:** デバイスのプロビジョニング中、Android Enterprise のゼロタッチデバイスに表示させる名前を入力します。
- **Support email address:** サポートが必要なときにユーザーが連絡するメールアドレスを入力しま

す。このアドレスは、デバイスのプロビジョニング前に Android Enterprise のゼロタッチデバイスに表示されます。

- **Support phone number:** ユーザーがサポートが必要なときに連絡する電話番号を入力します。この電話番号は、デバイスのプロビジョニング前に Android Enterprise のゼロタッチデバイスに表示されます。
- **Custom Message:** オプション。ユーザーが管理者にサポートを求めるように促す、またはデバイスで発生している状況をユーザーに説明するための、1、2 行程度の文章を追加します。このカスタムメッセージは、デバイスのプロビジョニング前に Android Enterprise のゼロタッチデバイスに表示されません。

5. [追加] をクリックします。

6. さらに構成を作成するには、手順 2~4 を繰り返します。

7. デバイスに構成を適用するには、以下の手順を実行します:

- a) Android のゼロタッチポータルで **[Devices]** をクリックします。
- b) デバイスの一覧でデバイスを探し、割り当てる構成を選択します。

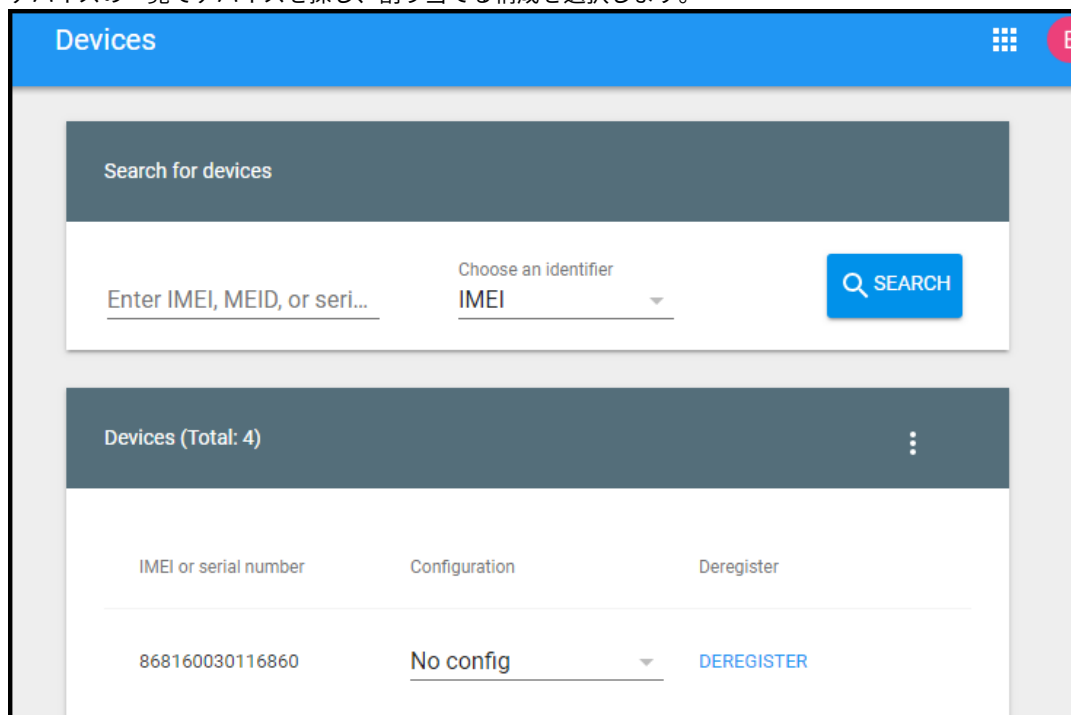

- c) [更新] をクリックします。

CSV ファイルを使用して、多数のデバイスに構成を適用できます。

多数のデバイスに構成を適用する方法については、Android Enterprise のヘルプトピック ([ゼロタッチ登録: IT 管理者向け](#)) を参照してください。この Android Enterprise のヘルプトピックには、構成を管理してデバイスに適用する方法の詳細が記載されています。

Android Enterprise 専用デバイスのプロビジョニング

Android Enterprise 専用デバイスは、単一のユースケース専用の完全に管理されたデバイスです。専用デバイスは、企業所有の単一使用（COSU）デバイスとも呼ばれます。これらのデバイスは、このユースケースに必要なタスクを実行する 1 つのアプリまたはアプリの小セットのみに制限されます。また、ユーザーがこれらのデバイスで他のアプリを有効にしたり、他の操作を実行したりすることを禁止することもできます。

専用デバイスは、「Android Enterprise の完全に管理されたデバイスのプロビジョニング」の説明のとおり、他の完全に管理されたデバイスで使用されている登録方法のいずれかを使用して登録します。専用デバイスをプロビジョニングするには、登録前に追加のセットアップが必要です。

専用デバイスをプロビジョニングするには：

- XenMobile 管理者が専用デバイスを XenMobile 展開に登録できるように、XenMobile 管理者の登録プロファイルを追加します。「登録プロファイルの作成」を参照してください。
- 専用デバイスがアクセスするアプリを許可します。
- 必要に応じて、許可されたアプリがロックタスクモードを許可するように設定します。アプリがロックタスクモードになると、ユーザーがアプリを開いたときにデバイス画面にアプリが固定されます。ホームボタンは表示されず、[戻る] ボタンは無効になります。ユーザーは、サインアウトなど、アプリでプログラムされた操作を使用してアプリを終了します。
- 追加した登録プロファイルに各デバイスを登録します。

システム要件

- 専用デバイスの登録は、Android 6.0 以降でサポートされます。

アプリの許可とロックタスクモードの設定

キオスクデバイスポリシーを使用すると、アプリを許可し、ロックタスクモードを設定できます。デフォルトでは、Secure Hub と Google Play サービスが許可されます。

キオスクポリシーを追加するには：

1. XenMobile コンソールで [構成] > [デバイスポリシー] をクリックします。[デバイスポリシー] ページが開きます。
2. [追加] をクリックします。[新しいポリシーの追加] ダイアログボックスが開きます。
3. [詳細] を展開した後、[セキュリティ] の下の [キオスク] をクリックします。[キオスクポリシー] ページが開きます。
4. [プラットフォーム] で **[Android Enterprise]** を選択します。他のプラットフォームをクリアします。
5. [ポリシー情報] ペインで、[ポリシー名] および任意で [説明] を入力します。
6. [次へ] をクリックし、[追加] をクリックします。

7. アプリを許可し、そのタスクのロックタスクモードを許可または拒否するには:

一覧から許可するアプリを選択します。

ユーザーがアプリを起動したときにアプリをデバイス画面に固定するには、[許可] を選択します。アプリをデバイス画面に固定しない場合は、[拒否] を選択します。デフォルトは [許可] です。

8. [保存] をクリックします。

9. 別のアプリを許可し、そのタスクのロックタスクモードを許可または拒否する場合は、[追加] をクリックします。

10. 展開規則を構成し、デリバリーグループを選択します。詳しくは、「[デバイスポリシー](#)」を参照してください。

デバイスを登録するには

1. [次へ] をクリックするか、[プラットフォーム] の [**Android**] を選択します。[登録構成] ページが開きます。
2. [管理] を [**Android Enterprise**] に設定します。
3. [デバイス所有者モード] を [会社所有のデバイス] に設定します。

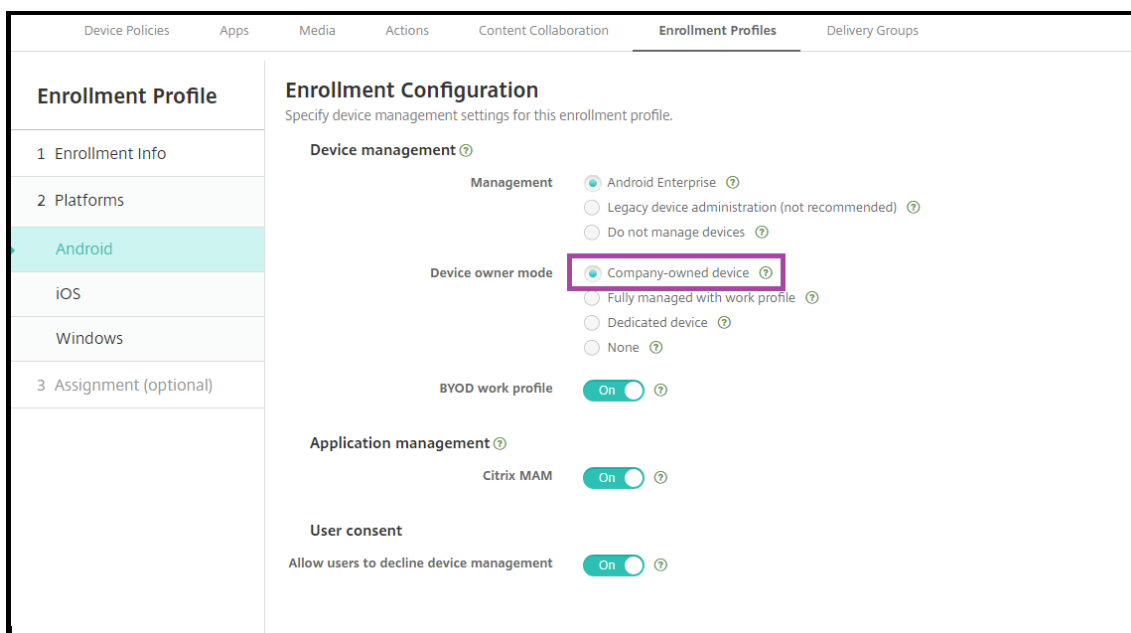

4. [割り当て] を選択します（オプション）。[デリバリーグループ割り当て] ページが開きます。
5. 専用デバイスを登録した管理者を含む、1 つまたは複数のデリバリーグループを選択します。次に、[保存] をクリックします。

登録プロファイルで **[BYOD/仕事用プロファイル]** が有効になっていると、新しいデバイスまたは工場出荷時リセットのデバイスではない場合は、仕事用プロファイルデバイスとして登録されます。「[Android Enterprise での仕事用プロファイルデバイスのプロビジョニング](#)」を参照してください。

仕事用プロファイルで完全に管理された **Android Enterprise** のデバイス（**COPE** デバイス）のプロビジョニング

仕事用プロファイルで完全に管理されたデバイス（以前の COPE デバイス）は、仕事用と個人用の両方で使用される会社所有のデバイスです。組織はデバイス全体を管理します。あるポリシーのセットをデバイスに適用し、別のポリシーのセットを仕事用プロファイルに適用できます。

XenMobile コンソールでは、仕事用プロファイルで完全に管理されたデバイスは次の用語で表示されます：

- デバイス所有権は「Corporate」です。
- デバイスの Android Enterprise インストールの種類は「Corporate Owner Personally Enabled」です。

システム要件

- 仕事用プロファイルで完全に管理されたデバイスの登録は、Android 8.0 以降でサポートされます。

仕事用プロファイルで完全に管理されたデバイスの登録プロファイルの追加

仕事用プロファイルで完全に管理されたデバイスを登録するための登録プロファイルを作成します。この登録プロファイルに割り当てられたデリバリーグループの管理者は、仕事用プロファイルで完全に管理されたデバイスに登録できます。こうした管理者が必要なすべてのデバイスを登録できるようにするには、ユーザーごとに無制限のデバイスを許可した状態で登録プロファイルを作成します。このプロファイルを、仕事用プロファイルで完全に管理されたデバイスを登録する管理者が属するデリバリーグループに割り当てます。

1. XenMobile コンソールで、[構成] > [登録プロファイル] の順に移動します。
2. 登録プロファイルを追加するには、[追加] をクリックします。[登録情報] ページで、登録プロファイルの名前を入力します。このプロファイルのメンバーが登録できるデバイスの数が無制限に設定されていることを確認します。
3. [次へ] をクリックするか、[プラットフォーム] の **[Android Enterprise]** を選択します。[登録構成] ページが開きます。
4. 「登録の種類」を次のいずれかに設定します：
 - 完全管理の対象/仕事用プロファイル：新しいデバイスまたは工場出荷時の状態にリセットされたデバイスは、完全に管理されたデバイスとして登録されます。BYOD デバイスは、ユーザーが管理する仕事用プロファイルでのみ登録されます。
 - **COPE**/仕事用プロファイル：新しいデバイスまたは工場出荷時の状態にリセットされたデバイスは、仕事用プロファイルで完全に管理されたデバイスとして登録されます。BYOD デバイスは、ユーザーが管理する仕事用プロファイルでのみ登録されます。

Enrollment Profile	Enrollment Configuration
1 Enrollment Info	Specify device management settings for this enrollment profile.
2 Platforms	Device management ⓘ <ul style="list-style-type: none"> Management <ul style="list-style-type: none"> <input checked="" type="radio"/> Android Enterprise ⓘ <input type="radio"/> Legacy device administration (not recommended) ⓘ <input type="radio"/> Do not manage devices ⓘ Device owner mode <ul style="list-style-type: none"> <input checked="" type="radio"/> Company-owned device ⓘ <input type="radio"/> Fully managed with work profile ⓘ <input type="radio"/> Dedicated device ⓘ <input type="radio"/> None ⓘ BYOD work profile <input checked="" type="checkbox"/> ⓘ
Android	Application management ⓘ <ul style="list-style-type: none"> Citrix MAM <input checked="" type="checkbox"/> ⓘ
iOS	User consent <ul style="list-style-type: none"> Allow users to decline device management <input checked="" type="checkbox"/> ⓘ
3 Assignment (optional)	

5. [割り当て] (オプション) を選択するか、[次へ] をクリックします。[デリバリーグループ割り当て] ページが開きます。

6. 専用デバイスを登録した管理者を含む、1つまたは複数のデリバリーグループを選択します。次に、[保存] をクリックします。

[登録プロファイル] ページに、追加したプロファイルが表示されます。

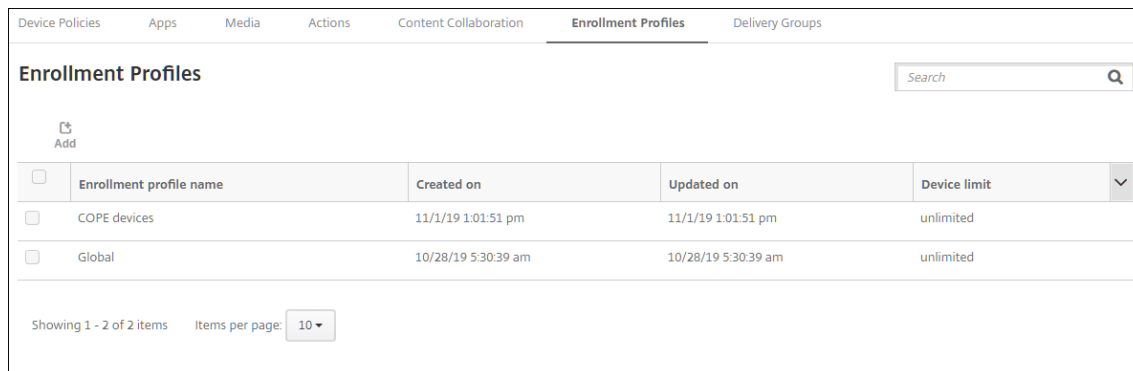

<input type="checkbox"/>	Enrollment profile name	Created on	Updated on	Device limit
<input type="checkbox"/>	COPE devices	11/1/19 1:01:51 pm	11/1/19 1:01:51 pm	unlimited
<input type="checkbox"/>	Global	10/28/19 5:30:39 am	10/28/19 5:30:39 am	unlimited

異なる登録プロファイルを持つ複数のデリバリーグループにユーザーが属している場合、デリバリーグループの名前によって、使用される登録プロファイルが決まります。XenMobile は、デリバリーグループのアルファベット順一覧の最後に表示されるデリバリーグループを選択します。

デバイスを登録するには

新しいデバイスおよび工場出荷時の状態にリセットされたデバイスは、DPC ID トークン、近距離無線通信 (NFC) バンプ、または QC コード方式を使用して、仕事用プロファイルで完全に管理されたデバイスとして登録されます。「Citrix DPC 識別子トークンを使用したデバイスの登録」、「NFC バンプを使用してデバイスを登録する」、または「QR コードを使用してデバイスを登録する」を参照してください。

新しいデバイスまたは工場出荷時の状態にリセットされたデバイスではない場合、「[Android Enterprise での仕事用プロファイルデバイスのプロビジョニング](#)」の説明に従って仕事用プロファイルデバイスとして登録されます。

XenMobile コンソールでの **Android Enterprise** デバイスの表示

1. XenMobile コンソールで、[管理] > [デバイス] の順に移動します。
2. このページの表の右側にあるメニューをクリックして、**[Android Enterprise 対応デバイスですか?]** 列を追加します。

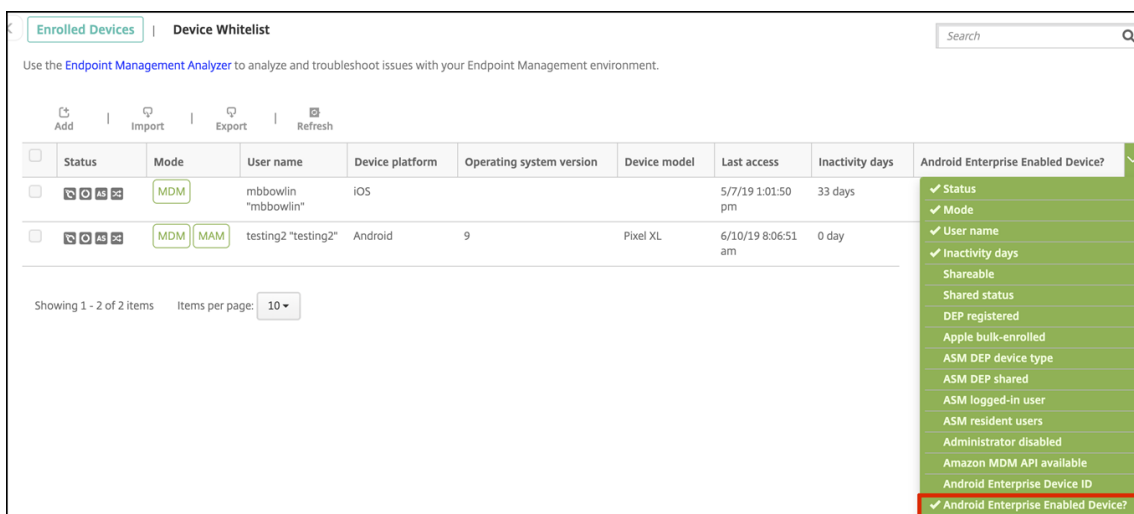

3. 利用可能なセキュリティアクションを表示するには、完全に管理されたデバイスを選択して [セキュリティ] をクリックします。デバイスが完全に管理されている場合、完全なワイプ操作は使用できますが、選択的なワイプ操作は使用できません。これは、デバイスが管理対象 Google Play ストアのアプリのみを許可するためです。ユーザーがパブリックストアからアプリケーションをインストールするオプションはありません。組織はデバイス上のすべてのコンテンツを管理しています。



Android Enterprise デバイスポリシーとアプリポリシーの構成

デバイスレベルとアプリレベルの両方で制御されるポリシーの概要については、「[Android Enterprise でサポートされているデバイスポリシーと MDX ポリシー](#)」を参照してください。

ポリシーについて以下のことを把握してください：

- データ損失防止： XenMobile MAM コンテナテクノロジーは、暗号化およびその他のモバイルデータ損失防止

(DLP) テクノロジーを使用してアプリを保護します。Citrix MAM SDK、MDX Service、または MDX Toolkit を使用してアプリを MDX 対応にします。

- デバイスの制限: 数十のデバイス制限により、次のような機能を制御できます:
 - デバイスカメラの使用
 - 仕事用プロファイルと個人用プロファイル間のコピーおよび貼り付けの使用
- **Per-App VPN:** 管理対象構成デバイスポリシーを使用して、Android Enterprise の VPN プロファイルを構成します。
- メールポリシー: 管理対象構成デバイスポリシーを使用してアプリを構成することをお勧めします。

次の表は、Android Enterprise デバイスで使用可能なデバイスポリシーの一覧です。

重要:

Android Enterprise に登録して MDX アプリを使用するデバイスの場合: MDX および Android Enterprise を介して一部の設定を制御できます。MDX に対して最も制限の少ないポリシー設定を使用し、Android Enterprise を介してポリシーを制御します。

Android Enterprise のアプリ権限	Android Enterprise 管理対象の構成	アプリインベントリ
アプリアンインストール	管理対象アプリの自動更新	OS 更新の制御
資格情報	カスタム XML	Exchange
ファイル	Keyguard 管理	キオスク
位置情報	パスコード	制限
Samsung MDM ライセンスキー	スケジュール設定	Wi-Fi
XenMobile オプション		

仕事用プロファイルで完全に管理されたデバイス (**COPE** デバイス) のデバイスポリシー

仕事用プロファイルで完全に管理されたデバイス (COPE デバイス) の場合、一部のデバイスポリシーを使用してデバイス全体と仕事用プロファイルに個別の設定を適用できます。他のデバイスポリシーを使用して、デバイス全体にのみ設定を適用することも、仕事用プロファイルで完全に管理されたデバイスの仕事用プロファイルにのみ設定を適用することもできます。

ポリシー	適用製品
Android Enterprise のアプリ権限	仕事用プロファイル

ポリシー	適用製品
Android Enterprise 管理対象の構成	仕事用プロファイル
アプリインベントリ	仕事用プロファイル
アプリのアンインストール	仕事用プロファイル
管理対象アプリの自動更新	仕事用プロファイル
OS 更新の制御	-
資格情報	仕事用プロファイル
カスタム XML	-
Exchange	-
ファイル	仕事用プロファイル
Keyguard 管理	デバイスと仕事用プロファイル
キオスク	-
位置情報	デバイス（位置情報モードのみ）
パスコード	デバイスと仕事用プロファイル
制限	デバイスと仕事用プロファイル（デバイス向けと仕事用プロファイル向けに個別のポリシーを作成する）
Samsung MDM ライセンスキー	-
スケジュール設定	仕事用プロファイル
Wi-Fi	デバイス
XenMobile オプション	仕事用プロファイル

「[Android Enterprise でサポートされているデバイスポリシーと MDX ポリシー](#)」および「[MAM SDK の概要](#)」も参照してください。

セキュリティ操作

Android Enterprise は、以下のセキュリティ操作をサポートしています。各セキュリティ操作の説明については、「[セキュリティ操作](#)」を参照してください。

セキュリティ操作	仕事用プロファイル	完全管理対象
証明書の書き換え	はい	はい
完全なワイプ	いいえ	はい

セキュリティ操作	仕事用プロファイル	完全管理対象
検索	はい	はい
ロック	はい	はい
パスワードのロックとリセット	いいえ	はい
通知（通知音）	はい	はい
取り消し	はい	はい
選択的なワイプ	はい	いいえ

セキュリティ操作の注意事項

- 位置情報デバイスポリシーでデバイスの位置情報モードが [高精度] モードまたは [バッテリー節約] モードに設定されていない限り、検索セキュリティ操作は失敗します。「[位置情報デバイスポリシー](#)」を参照してください。
- Android 8.0 より前のバージョンの Android を実行する仕事用プロファイルデバイスの場合：
 - ロックおよびパスワードのリセット操作はサポートされていません。
- Android 8.0 以降の仕事用プロファイルデバイスの場合：
 - 送信されたパスコードによって仕事用プロファイルはロックされます。デバイス自体はロックされません。
 - 仕事用プロファイルにパスコードが設定されていない場合：
 - * パスコードが送信されない場合、または送信されたパスコードがパスコードの要件を満たしていない場合： デバイスはロックされません。
 - 仕事用プロファイルにパスコードが設定されている場合：
 - * パスコードが送信されない場合、または送信されたパスコードがパスコードの要件を満たしていない場合： 仕事用プロファイルはロックされますが、デバイス自体はロックされません。
- 仕事用プロファイルで完全に管理されたデバイス（COPE デバイス）の場合：
 - ロックのセキュリティ操作をデバイスまたは仕事用プロファイルに個別に適用できます。

Android Enterprise エンタープライズの登録を解除する

Android Enterprise エンタープライズを使用しない場合は、エンタープライズの登録を解除できます。

警告:

エンタープライズの登録を解除すると、エンタープライズ経由で登録されていたデバイスの Android Enterprise アプリはデフォルトの状態にリセットされます。これらのデバイスは Google の管理対象外にな

ります。新しい Android Enterprise エンタープライズに登録する場合は、管理対象 Google Play から新しい組織のアプリを承認する必要があります。これによって XenMobile コンソールからアプリを更新できます。

Android Enterprise エンタープライズの登録を解除した後:

- エンタープライズ経由で登録されていたデバイスとユーザーの Android Enterprise アプリは、デフォルト状態にリセットされます。以前に適用されていた [Android Enterprise 管理対象の構成] ポリシーは無効になります。
- XenMobile はエンタープライズ経由で登録されたデバイスを管理します。Google からは、これらのデバイスは管理されてないと見なされるため、新しい Android Enterprise アプリを追加することはできません。[Android Enterprise 管理対象の構成] ポリシーは適用できません。[スケジュール設定]、[パスワード]、[制限] などのその他のポリシーは、これらのデバイスに適用できます。
- Android Enterprise にデバイスを登録しようとすると、Android Enterprise デバイスではなく Android デバイスとして登録されます。

XenMobile Server コンソールと XenMobile Tools を使用して、Android Enterprise エンタープライズを登録解除します。

このタスクを実行すると、XenMobile ツールのポップアップウィンドウが開きます。始める前に、使用する Web ブラウザーでポップアップウィンドウを開く権限が XenMobile にあることを確認してください。Google Chrome などの一部の Web ブラウザーでは、ポップアップブロックを無効にし、XenMobile サイトのアドレスをポップアップブロックの許可リストに追加する必要があります。

Android Enterprise エンタープライズの登録を解除するには:

1. XenMobile コンソールで、右上の歯車アイコンをクリックします。[設定] ページが開きます。
2. [設定] ページで、[**Android Enterprise**] をクリックします。
3. [登録解除] をクリックします。

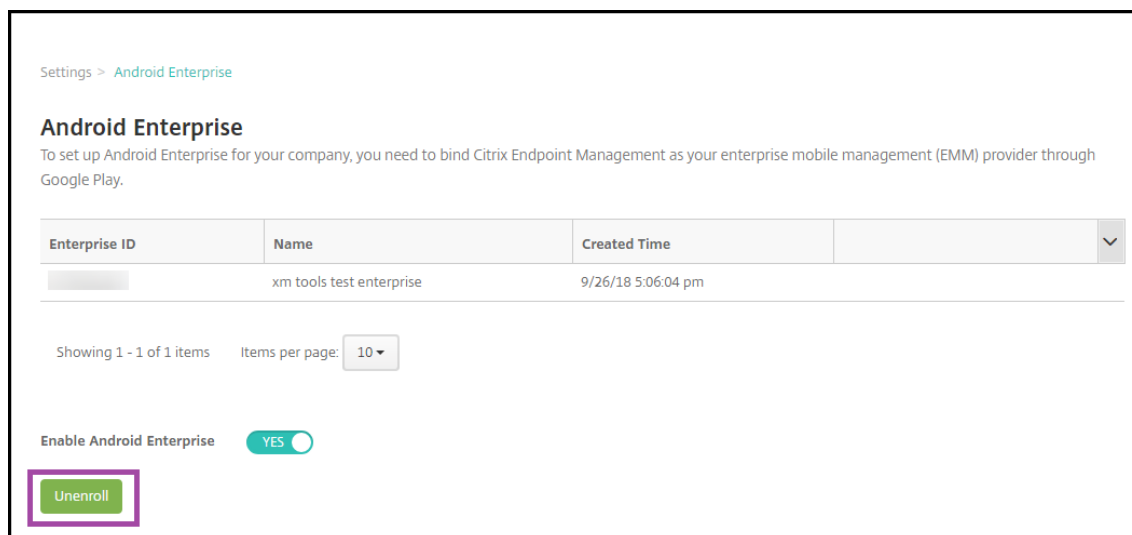

```
amp; if m{(?(<=SHA-256 digest:).*}' | xxd -r -p | openssl base64 | tr -d '=' | tr -- '+/' '-_'}<!--NeedCopy-->
```

コマンドから有効なチェックサムが返されます。

QR コードを生成するには、PROVISIONING_DEVICE_ADMIN_SIGNATURE_CHECKSUMフィールドにチェックサムを入力します。次に例を示します：

```
1 {
2
3   "android.app.extra.PROVISIONING_DEVICE_ADMIN_COMPONENT_NAME": "com.
4     zenprise/com.zenprise.configuration.AdminFunction",
5   "android.app.extra.PROVISIONING_DEVICE_ADMIN_SIGNATURE_CHECKSUM": "
6     qn7oZUtheu3JBainzZRrjCQv6L006Ll10jcxT3-yKM",
7   "android.app.extra.
8     PROVISIONING_DEVICE_ADMIN_PACKAGE_DOWNLOAD_LOCATION": "https://
9     play.google.com/managed/downloadManagingApp?identifier=xenmobile",
10  "android.app.extra.PROVISIONING_ADMIN_EXTRAS_BUNDLE": {
11
12    "serverURL": "https://supportability.xm.cloud.com"
13  }
14 }
15 <!--NeedCopy-->
```

使用するライブラリ

プロビジョニングツールでは、以下のライブラリがソースコードに使用されています。

- v7 [appcompat library](#)、[Design support library](#)、および v7 [Palette library by Google](#) (Apache license 2.0)
詳しくは、「[Support Library の機能](#)」を参照してください。
- [Butter Knife](#) by Jake Wharton (Apache license 2.0)

QR コードを使用してデバイスを登録する

QR コードを使用して完全に管理されたデバイスを登録するには、JSON を作成して QR コードに変換し、QR コードを生成します。この QR コードをデバイスカメラでスキャンし、デバイスを登録します。

システム要件

- Android 8.0 以降を実行するすべての Android デバイスでサポートされます。

デバイスを登録するには

新しいデバイスまたは工場出荷時の設定にリセットされたデバイスの電源を入れた後、以下を行います：

1. ようこそ画面で画面を 6 回タップすると、QR コードの登録フローが開始されます。
2. プロンプトが表示されたら、Wi-Fi に接続します。(JSON でエンコードされた) QR コードにある Secure Hub のダウンロード場所には、この Wi-Fi ネットワーク経由でアクセスできます。
端末が Wi-Fi に接続されると、Google から QR コードリーダーをダウンロードしてカメラを起動します。
3. カメラを QR コードに合わせて、コードをスキャンします。

Android は、QR コードのダウンロード場所から Secure Hub をダウンロードし、署名証明書の署名を検証し、Secure Hub をインストールし、デバイス所有者として設定します。

詳しくは、Android EMM 開発者向け Google ガイド (https://developers.google.com/android/work/prov-devices#qr_code_method) を参照してください。

ゼロタッチ登録

ゼロタッチ登録を使用すると、初めてデバイスの電源をオンにしたときに完全に管理されているデバイスとしてプロビジョニングするようにセットアップできます。

デバイスのリセラーは、Android のゼロタッチポータルにアカウントを作成します。このポータルは、デバイスに構成を適用できるオンラインツールです。Android のゼロタッチポータルを使用して、1 つまたは複数のゼロタッチ登録構成を作成し、アカウントに割り当てられたデバイスにこの構成を適用します。ユーザーがこれらのデバイスの電源をオンにすると、デバイスは自動的に XenMobile に登録されます。デバイスに割り当てられた構成によって、自動登録プロセスが定義されます。

システム要件

- ゼロタッチ登録は、Android 8.0 以降でサポートされます。

リセラーからのデバイスとアカウントの情報

- ゼロタッチ登録の対象となるデバイスは、エンタープライズリセラーまたは Google パートナーから購入します。Android Enterprise のゼロタッチパートナー一覧については、[Android Web サイト](#)を参照してください。
- リセラーによって作成された Android Enterprise のゼロタッチポータルアカウント。
- リセラーから提供された Android Enterprise のゼロタッチポータルアカウントのログイン情報。

ゼロタッチ構成の作成

ゼロタッチ構成を作成する場合は、カスタム JSON を含めて構成の詳細を指定します。

この JSON を使用して、指定した XenMobile Server に登録するようにデバイスを構成します。この例では、サーバーの URL を「URL」に置き換えます。

```
1      {
2
3          "android.app.extra.PROVISIONING_ADMIN_EXTRAS_BUNDLE":
4      {
5
6          "serverURL":"URL",
7      }
8
9      }
10
11 <!--NeedCopy-->
```

オプションでより多くのパラメーターを持つ JSON を使用して、構成をさらにカスタマイズできます。この例では、XenMobile Server と、この構成を使用するデバイスがそのサーバーにログオンするために使用するユーザー名とパスワードを指定します。

```
1      {
2
3          "android.app.extra.PROVISIONING_ADMIN_EXTRAS_BUNDLE":
4      {
5
6          "serverURL":"URL",
7          "xm_username":"username",
8          "xm_password":"password"
9      }
10
11      }
12
13 <!--NeedCopy-->
```

1. Android のゼロタッチポータル (<https://partner.android.com/zerotouch>) にアクセスします。ゼロタッチデバイスのリセラーのアカウント情報を使用してログインします。
2. **[Configuration]** をクリックします。

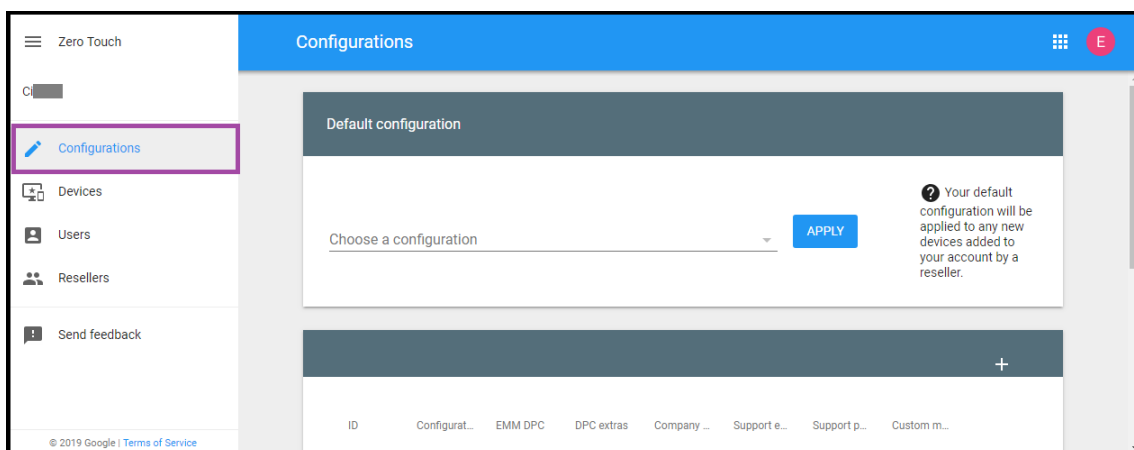

3. 構成テーブルの上部にある [+] をクリックします。

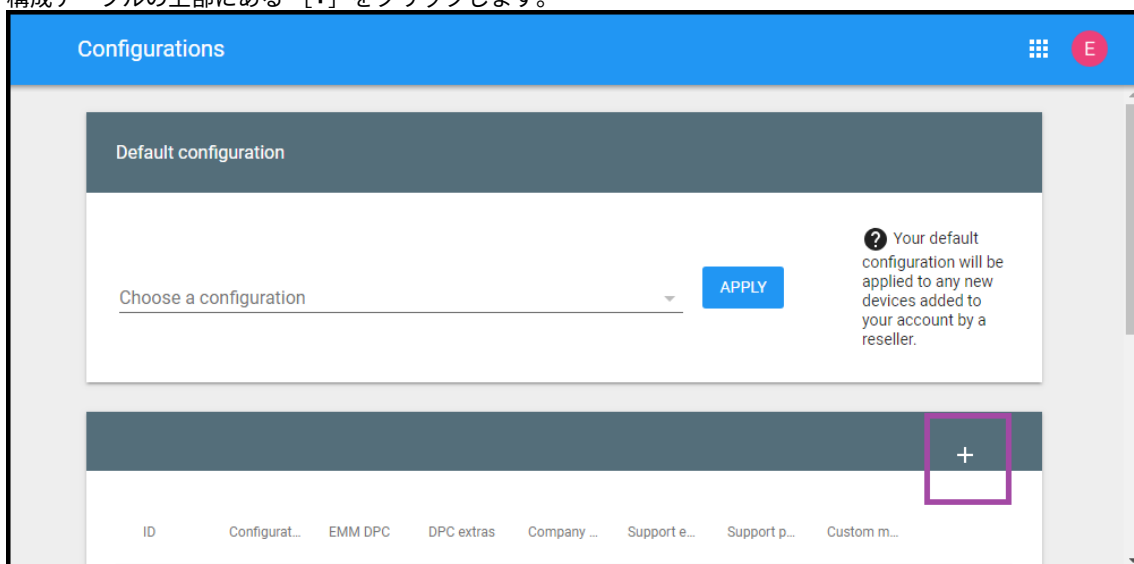

4. 開いた構成ウィンドウに構成情報を入力します。

Add a new configuration

Configuration name

EMM DPC

Select

DPC extras

Company name

Support email address

Support phone number

CANCEL ADD

- **Configuration name:** この構成の名前を入力します。
- **EMM DPC:** [Citrix Secure Hub] を選択します。
- **DPC extras:** カスタム JSON テキストをフィールドに貼り付けます。
- **Company name:** デバイスのプロビジョニング中、Android Enterprise のゼロタッチデバイスに表示させる名前を入力します。
- **Support email address:** サポートが必要なときにユーザーが連絡するメールアドレスを入力しま

す。このアドレスは、デバイスのプロビジョニング前に Android Enterprise のゼロタッチデバイスに表示されます。

- **Support phone number:** ユーザーがサポートが必要なときに連絡する電話番号を入力します。この電話番号は、デバイスのプロビジョニング前に Android Enterprise のゼロタッチデバイスに表示されます。
- **Custom Message:** オプション。ユーザーが管理者にサポートを求めるように促す、またはデバイスで発生している状況をユーザーに説明するための、1、2 行程度の文章を追加します。このカスタムメッセージは、デバイスのプロビジョニング前に Android Enterprise のゼロタッチデバイスに表示されません。

5. [追加] をクリックします。

6. さらに構成を作成するには、手順 2~4 を繰り返します。

7. デバイスに構成を適用するには、以下の手順を実行します：

- a) Android のゼロタッチポータルで **[Devices]** をクリックします。
- b) デバイスの一覧でデバイスを探し、割り当てる構成を選択します。

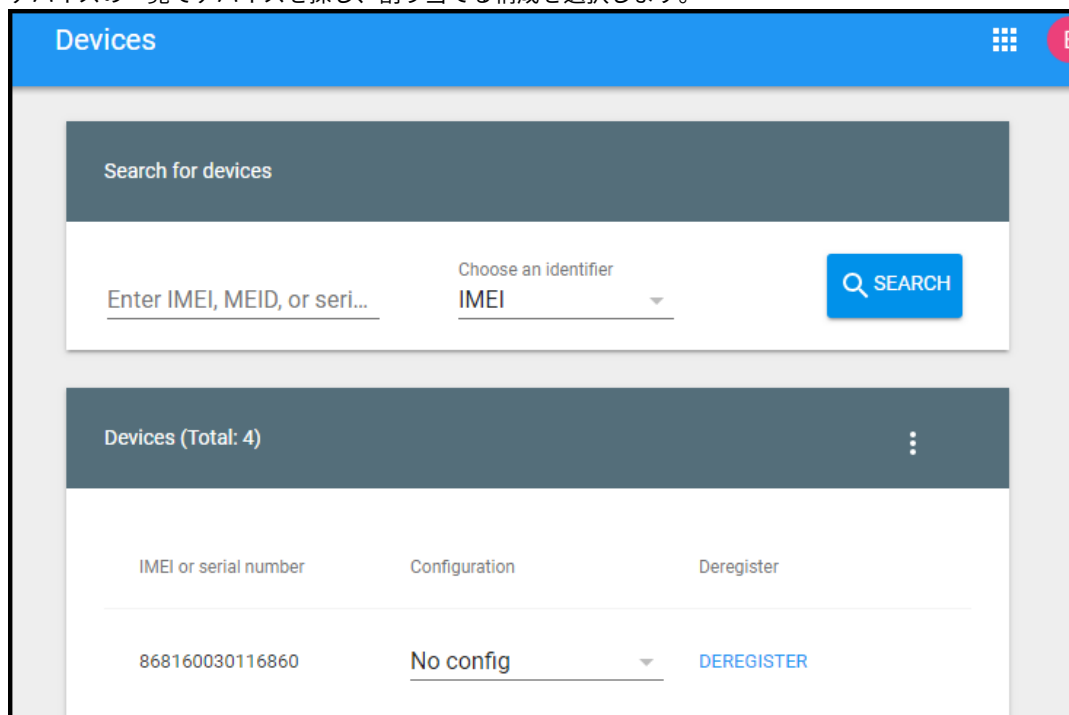

- c) [更新] をクリックします。

CSV ファイルを使用して、多数のデバイスに構成を適用できます。

多数のデバイスに構成を適用する方法については、Android Enterprise のヘルプトピック ([ゼロタッチ登録: IT 管理者向け](#)) を参照してください。この Android Enterprise のヘルプトピックには、構成を管理してデバイスに適用する方法の詳細が記載されています。

Android Enterprise 専用デバイスのプロビジョニング

Android Enterprise 専用デバイスは、単一のユースケース専用の完全に管理されたデバイスです。専用デバイスは、企業所有の単一使用（COSU）デバイスとも呼ばれます。これらのデバイスは、このユースケースに必要なタスクを実行する 1 つのアプリまたはアプリの小セットのみに制限されます。また、ユーザーがこれらのデバイスで他のアプリを有効にしたり、他の操作を実行したりすることを禁止することもできます。

専用デバイスは、「Android Enterprise の完全に管理されたデバイスのプロビジョニング」の説明のとおり、他の完全に管理されたデバイスで使用されている登録方法のいずれかを使用して登録します。専用デバイスをプロビジョニングするには、登録前に追加のセットアップが必要です。

専用デバイスをプロビジョニングするには：

- XenMobile 管理者が専用デバイスを XenMobile 展開に登録できるように、XenMobile 管理者の登録プロファイルを追加します。「登録プロファイルの作成」を参照してください。
- 専用デバイスがアクセスするアプリを許可します。
- 必要に応じて、許可されたアプリがロックタスクモードを許可するように設定します。アプリがロックタスクモードになると、ユーザーがアプリを開いたときにデバイス画面にアプリが固定されます。ホームボタンは表示されず、[戻る] ボタンは無効になります。ユーザーは、サインアウトなど、アプリでプログラムされた操作を使用してアプリを終了します。
- 追加した登録プロファイルに各デバイスを登録します。

システム要件

- 専用デバイスの登録は、Android 6.0 以降でサポートされます。

アプリの許可とロックタスクモードの設定

キオスクデバイスポリシーを使用すると、アプリを許可し、ロックタスクモードを設定できます。デフォルトでは、Secure Hub と Google Play サービスが許可されます。

キオスクポリシーを追加するには：

1. XenMobile コンソールで [構成] > [デバイスポリシー] をクリックします。[デバイスポリシー] ページが開きます。
2. [追加] をクリックします。[新しいポリシーの追加] ダイアログボックスが開きます。
3. [詳細] を展開した後、[セキュリティ] の下の [キオスク] をクリックします。[キオスクポリシー] ページが開きます。
4. [プラットフォーム] で **[Android Enterprise]** を選択します。他のプラットフォームをクリアします。
5. [ポリシー情報] ペインで、[ポリシー名] および任意で [説明] を入力します。
6. [次へ] をクリックし、[追加] をクリックします。

7. アプリを許可し、そのタスクのロックタスクモードを許可または拒否するには:

一覧から許可するアプリを選択します。

ユーザーがアプリを起動したときにアプリをデバイス画面に固定するには、[許可] を選択します。アプリをデバイス画面に固定しない場合は、[拒否] を選択します。デフォルトは [許可] です。

Apps to whitelist *	Lock task status	
Cosu App	<input checked="" type="radio"/> Allow <input type="radio"/> Deny	Save Cancel

8. [保存] をクリックします。

9. 別のアプリを許可し、そのタスクのロックタスクモードを許可または拒否する場合は、[追加] をクリックします。

10. 展開規則を構成し、デリバリーグループを選択します。詳しくは、「[デバイスポリシー](#)」を参照してください。

デバイスを登録するには

1. [次へ] をクリックするか、[プラットフォーム] の [**Android**] を選択します。[登録構成] ページが開きます。
2. [管理] を [**Android Enterprise**] に設定します。
3. [デバイス所有者モード] を [会社所有のデバイス] に設定します。

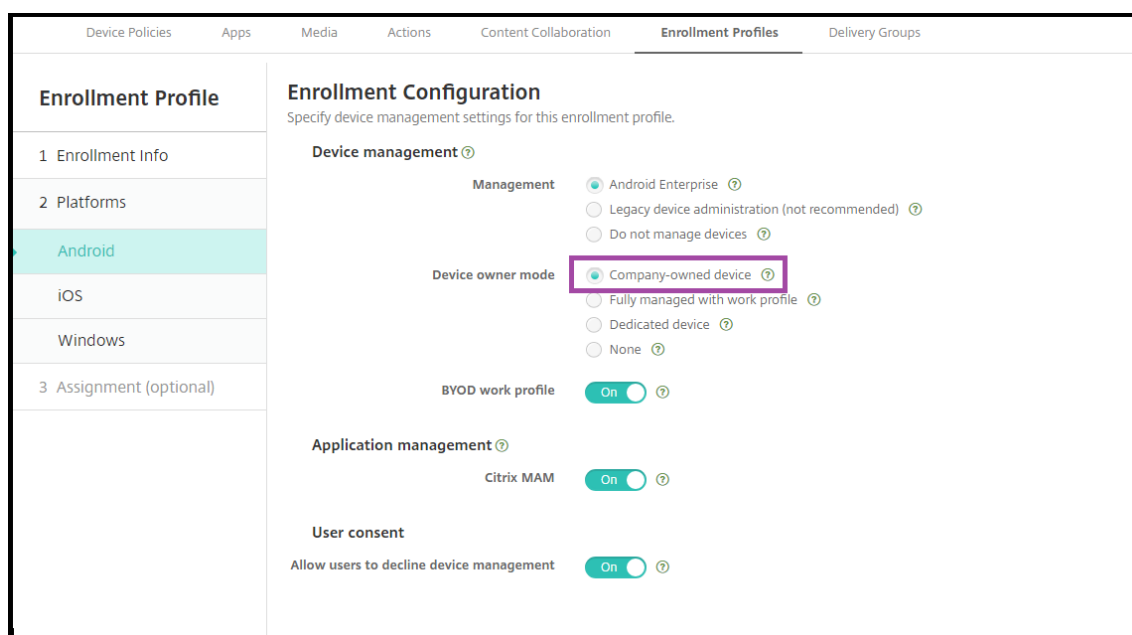

4. [割り当て] を選択します (オプション)。[デリバリーグループ割り当て] ページが開きます。

5. 専用デバイスを登録した管理者を含む、1 つまたは複数のデリバリーグループを選択します。次に、[保存] をクリックします。

登録プロファイルで **[BYOD/仕事用プロファイル]** が有効になっていると、新しいデバイスまたは工場出荷時リセットのデバイスではない場合は、仕事用プロファイルデバイスとして登録されます。「[Android Enterprise での仕事用プロファイルデバイスのプロビジョニング](#)」を参照してください。

仕事用プロファイルで完全に管理された **Android Enterprise** のデバイス (**COPE** デバイス) のプロビジョニング

仕事用プロファイルで完全に管理されたデバイス (以前の COPE デバイス) は、仕事用と個人用の両方で使用される会社所有のデバイスです。組織はデバイス全体を管理します。あるポリシーのセットをデバイスに適用し、別のポリシーのセットを仕事用プロファイルに適用できます。

XenMobile コンソールでは、仕事用プロファイルで完全に管理されたデバイスは次の用語で表示されます:

- デバイス所有権は「Corporate」です。
- デバイスの Android Enterprise インストールの種類は「Corporate Owner Personally Enabled」です。

システム要件

- 仕事用プロファイルで完全に管理されたデバイスの登録は、Android 8.0 以降でサポートされます。

仕事用プロファイルで完全に管理されたデバイスの登録プロファイルの追加

仕事用プロファイルで完全に管理されたデバイスを登録するための登録プロファイルを作成します。この登録プロファイルに割り当てられたデリバリーグループの管理者は、仕事用プロファイルで完全に管理されたデバイスに登録できます。こうした管理者が必要なすべてのデバイスを登録できるようにするには、ユーザーごとに無制限のデバイスを許可した状態で登録プロファイルを作成します。このプロファイルを、仕事用プロファイルで完全に管理されたデバイスを登録する管理者が属するデリバリーグループに割り当てます。

1. XenMobile コンソールで、[構成] > [登録プロファイル] の順に移動します。
2. 登録プロファイルを追加するには、[追加] をクリックします。[登録情報] ページで、登録プロファイルの名前を入力します。このプロファイルのメンバーが登録できるデバイスの数が無制限に設定されていることを確認します。
3. [次へ] をクリックするか、[プラットフォーム] の **[Android Enterprise]** を選択します。[登録構成] ページが開きます。
4. 「登録の種類」を次のいずれかに設定します：
 - 完全管理の対象/仕事用プロファイル：新しいデバイスまたは工場出荷時の状態にリセットされたデバイスは、完全に管理されたデバイスとして登録されます。BYOD デバイスは、ユーザーが管理する仕事用プロファイルでのみ登録されます。
 - **COPE**/仕事用プロファイル：新しいデバイスまたは工場出荷時の状態にリセットされたデバイスは、仕事用プロファイルで完全に管理されたデバイスとして登録されます。BYOD デバイスは、ユーザーが管理する仕事用プロファイルでのみ登録されます。

Enrollment Profile	Enrollment Configuration
1 Enrollment Info	Specify device management settings for this enrollment profile.
2 Platforms	Device management ⓘ <ul style="list-style-type: none"> Management <ul style="list-style-type: none"> <input checked="" type="radio"/> Android Enterprise ⓘ <input type="radio"/> Legacy device administration (not recommended) ⓘ <input type="radio"/> Do not manage devices ⓘ Device owner mode <ul style="list-style-type: none"> <input checked="" type="radio"/> Company-owned device ⓘ <input type="radio"/> Fully managed with work profile ⓘ <input type="radio"/> Dedicated device ⓘ <input type="radio"/> None ⓘ BYOD work profile <ul style="list-style-type: none"> <input checked="" type="checkbox"/> On ⓘ
Android	Application management ⓘ <ul style="list-style-type: none"> Citrix MAM <ul style="list-style-type: none"> <input checked="" type="checkbox"/> On ⓘ
iOS	User consent <ul style="list-style-type: none"> Allow users to decline device management <ul style="list-style-type: none"> <input checked="" type="checkbox"/> On ⓘ
3 Assignment (optional)	

5. [割り当て] (オプション) を選択するか、[次へ] をクリックします。[デリバリーグループ割り当て] ページが開きます。

6. 専用デバイスを登録した管理者を含む、1つまたは複数のデリバリーグループを選択します。次に、[保存] をクリックします。

[登録プロファイル] ページに、追加したプロファイルが表示されます。

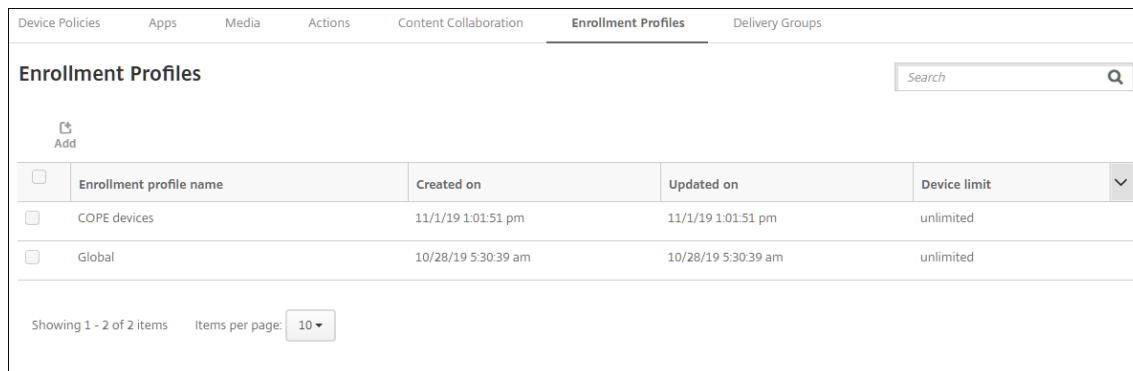

<input type="checkbox"/>	Enrollment profile name	Created on	Updated on	Device limit
<input type="checkbox"/>	COPE devices	11/1/19 1:01:51 pm	11/1/19 1:01:51 pm	unlimited
<input type="checkbox"/>	Global	10/28/19 5:30:39 am	10/28/19 5:30:39 am	unlimited

異なる登録プロファイルを持つ複数のデリバリーグループにユーザーが属している場合、デリバリーグループの名前によって、使用される登録プロファイルが決まります。XenMobile は、デリバリーグループのアルファベット順一覧の最後に表示されるデリバリーグループを選択します。

デバイスを登録するには

新しいデバイスおよび工場出荷時の状態にリセットされたデバイスは、DPC ID トークン、近距離無線通信 (NFC) バンプ、または QC コード方式を使用して、仕事用プロファイルで完全に管理されたデバイスとして登録されます。「Citrix DPC 識別子トークンを使用したデバイスの登録」、「NFC バンプを使用してデバイスを登録する」、または「QR コードを使用してデバイスを登録する」を参照してください。

新しいデバイスまたは工場出荷時の状態にリセットされたデバイスではない場合、「[Android Enterprise での仕事用プロファイルデバイスのプロビジョニング](#)」の説明に従って仕事用プロファイルデバイスとして登録されます。

XenMobile コンソールでの **Android Enterprise** デバイスの表示

1. XenMobile コンソールで、[管理] > [デバイス] の順に移動します。
2. このページの表の右側にあるメニューをクリックして、**[Android Enterprise 対応デバイスですか?]** 列を追加します。

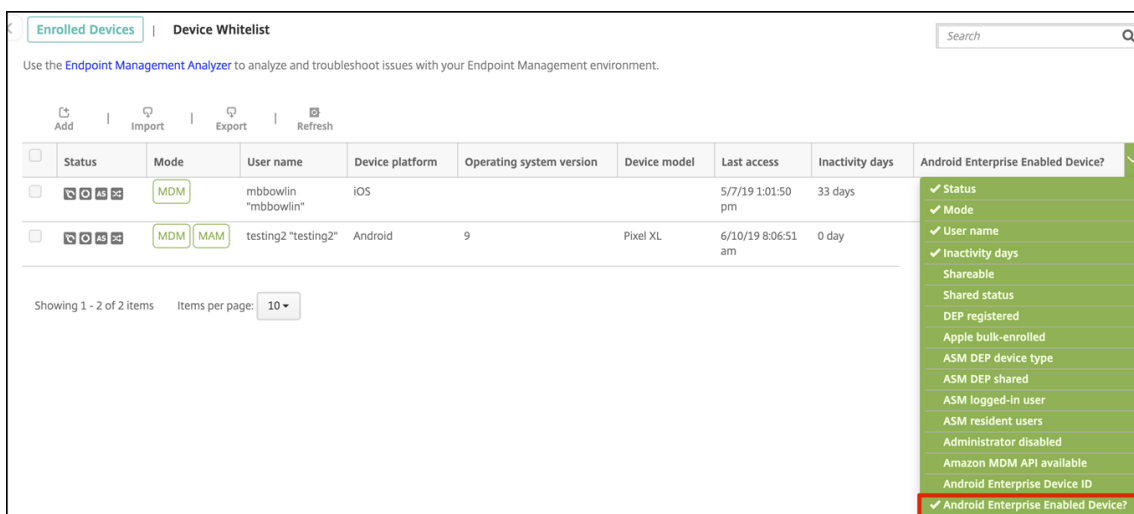

3. 利用可能なセキュリティアクションを表示するには、完全に管理されたデバイスを選択して [セキュリティ] をクリックします。デバイスが完全に管理されている場合、完全なワイプ操作は使用できますが、選択的なワイプ操作は使用できません。これは、デバイスが管理対象 Google Play ストアのアプリのみを許可するためです。ユーザーがパブリックストアからアプリケーションをインストールするオプションはありません。組織はデバイス上のすべてのコンテンツを管理しています。



Android Enterprise デバイスポリシーとアプリポリシーの構成

デバイスレベルとアプリレベルの両方で制御されるポリシーの概要については、「[Android Enterprise でサポートされているデバイスポリシーと MDX ポリシー](#)」を参照してください。

ポリシーについて以下のことを把握してください：

- データ損失防止： XenMobile MAM コンテナテクノロジーは、暗号化およびその他のモバイルデータ損失防止

(DLP) テクノロジーを使用してアプリを保護します。Citrix MAM SDK、MDX Service、または MDX Toolkit を使用してアプリを MDX 対応にします。

- デバイスの制限: 数十のデバイス制限により、次のような機能を制御できます:
 - デバイスカメラの使用
 - 仕事用プロファイルと個人用プロファイル間のコピーおよび貼り付けの使用
- **Per-App VPN**: 管理対象構成デバイスポリシーを使用して、Android Enterprise の VPN プロファイルを構成します。
- メールポリシー: 管理対象構成デバイスポリシーを使用してアプリを構成することをお勧めします。

次の表は、Android Enterprise デバイスで使用可能なデバイスポリシーの一覧です。

重要:

Android Enterprise に登録して MDX アプリを使用するデバイスの場合: MDX および Android Enterprise を介して一部の設定を制御できます。MDX に対して最も制限の少ないポリシー設定を使用し、Android Enterprise を介してポリシーを制御します。

Android Enterprise のアプリ権限	Android Enterprise 管理対象の構成	アプリインベントリ
アプリインストール	管理対象アプリの自動更新	OS 更新の制御
資格情報	カスタム XML	Exchange
ファイル	Keyguard 管理	キオスク
位置情報	パスコード	制限
Samsung MDM ライセンスキー	スケジュール設定	Wi-Fi
XenMobile オプション		

仕事用プロファイルで完全に管理されたデバイス (**COPE** デバイス) のデバイスポリシー

仕事用プロファイルで完全に管理されたデバイス (COPE デバイス) の場合、一部のデバイスポリシーを使用してデバイス全体と仕事用プロファイルに個別の設定を適用できます。他のデバイスポリシーを使用して、デバイス全体にのみ設定を適用することも、仕事用プロファイルで完全に管理されたデバイスの仕事用プロファイルにのみ設定を適用することもできます。

ポリシー	適用製品
Android Enterprise のアプリ権限	仕事用プロファイル

ポリシー	適用製品
Android Enterprise 管理対象の構成	仕事用プロファイル
アプリインベントリ	仕事用プロファイル
アプリのアンインストール	仕事用プロファイル
管理対象アプリの自動更新	仕事用プロファイル
OS 更新の制御	-
資格情報	仕事用プロファイル
カスタム XML	-
Exchange	-
ファイル	仕事用プロファイル
Keyguard 管理	デバイスと仕事用プロファイル
キオスク	-
位置情報	デバイス（位置情報モードのみ）
パスコード	デバイスと仕事用プロファイル
制限	デバイスと仕事用プロファイル（デバイス向けと仕事用プロファイル向けに個別のポリシーを作成する）
Samsung MDM ライセンスキー	-
スケジュール設定	仕事用プロファイル
Wi-Fi	デバイス
XenMobile オプション	仕事用プロファイル

「[Android Enterprise でサポートされているデバイスポリシーと MDX ポリシー](#)」および「[MAM SDK の概要](#)」も参照してください。

セキュリティ操作

Android Enterprise は、以下のセキュリティ操作をサポートしています。各セキュリティ操作の説明については、「[セキュリティ操作](#)」を参照してください。

セキュリティ操作	仕事用プロファイル	完全管理対象
証明書の書き換え	はい	はい
完全なワイプ	いいえ	はい

セキュリティ操作	仕事用プロファイル	完全管理対象
検索	はい	はい
ロック	はい	はい
パスワードのロックとリセット	いいえ	はい
通知（通知音）	はい	はい
取り消し	はい	はい
選択的なワイプ	はい	いいえ

セキュリティ操作の注意事項

- 位置情報デバイスポリシーでデバイスの位置情報モードが [高精度] モードまたは [バッテリー節約] モードに設定されていない限り、検索セキュリティ操作は失敗します。「[位置情報デバイスポリシー](#)」を参照してください。
- Android 8.0 より前のバージョンの Android を実行する仕事用プロファイルデバイスの場合：
 - ロックおよびパスワードのリセット操作はサポートされていません。
- Android 8.0 以降の仕事用プロファイルデバイスの場合：
 - 送信されたパスコードによって仕事用プロファイルはロックされます。デバイス自体はロックされません。
 - 仕事用プロファイルにパスコードが設定されていない場合：
 - * パスコードが送信されない場合、または送信されたパスコードがパスコードの要件を満たしていない場合： デバイスはロックされません。
 - 仕事用プロファイルにパスコードが設定されている場合：
 - * パスコードが送信されない場合、または送信されたパスコードがパスコードの要件を満たしていない場合： 仕事用プロファイルはロックされますが、デバイス自体はロックされません。
- 仕事用プロファイルで完全に管理されたデバイス（COPE デバイス）の場合：
 - ロックのセキュリティ操作をデバイスまたは仕事用プロファイルに個別に適用できます。

Android Enterprise エンタープライズの登録を解除する

Android Enterprise エンタープライズを使用しない場合は、エンタープライズの登録を解除できます。

警告:

エンタープライズの登録を解除すると、エンタープライズ経由で登録されていたデバイスの Android Enterprise アプリはデフォルトの状態にリセットされます。これらのデバイスは Google の管理対象外にな

ります。新しい Android Enterprise エンタープライズに登録する場合は、管理対象 Google Play から新しい組織のアプリを承認する必要があります。これによって XenMobile コンソールからアプリを更新できます。

Android Enterprise エンタープライズの登録を解除した後:

- エンタープライズ経由で登録されていたデバイスとユーザーの Android Enterprise アプリは、デフォルト状態にリセットされます。以前に適用されていた [Android Enterprise 管理対象の構成] ポリシーは無効になります。
- XenMobile はエンタープライズ経由で登録されたデバイスを管理します。Google からは、これらのデバイスは管理されてないと見なされるため、新しい Android Enterprise アプリを追加することはできません。[Android Enterprise 管理対象の構成] ポリシーは適用できません。[スケジュール設定]、[パスワード]、[制限] などのその他のポリシーは、これらのデバイスに適用できます。
- Android Enterprise にデバイスを登録しようとすると、Android Enterprise デバイスではなく Android デバイスとして登録されます。

XenMobile Server コンソールと XenMobile Tools を使用して、Android Enterprise エンタープライズを登録解除します。

このタスクを実行すると、XenMobile ツールのポップアップウィンドウが開きます。始める前に、使用する Web ブラウザーでポップアップウィンドウを開く権限が XenMobile にあることを確認してください。Google Chrome などの一部の Web ブラウザーでは、ポップアップブロックを無効にし、XenMobile サイトのアドレスをポップアップブロックの許可リストに追加する必要があります。

Android Enterprise エンタープライズの登録を解除するには:

1. XenMobile コンソールで、右上の歯車アイコンをクリックします。[設定] ページが開きます。
2. [設定] ページで、[**Android Enterprise**] をクリックします。
3. [登録解除] をクリックします。

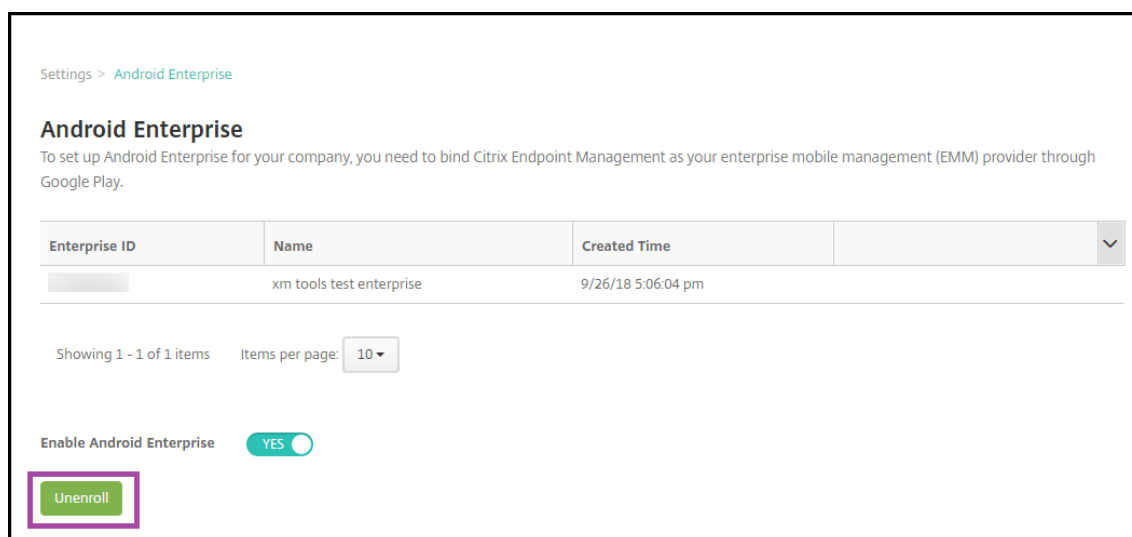

Android Enterprise アプリの配布

August 17, 2021

XenMobile は、デバイスに展開されたアプリを管理します。次の種類の Android Enterprise アプリを編成して展開できます。

- 管理対象アプリストアのアプリ：これらのアプリには、管理対象 Google Play ストアで入手できる無料または有料のアプリが含まれます。たとえば、GoToMeeting です。
- **MDX**： MAM SDK で準備された、または MDX Toolkit でラップされたアプリ。これらのアプリには MDX ポリシーが含まれます。MDX アプリは内部ソースおよび公開ストアから取得します。Citrix 業務用モバイルアプリを MDX アプリとして展開します。
- エンタープライズ：別のソースから開発または入手したプライベートアプリ。これらのアプリは、管理対象 Google Play ストアを通じてユーザーに提供します。管理対象 Google Play ストアは、Google エンタープライズのアプリストアです。
- **MDX** 対応のプライベートアプリ： MAM SDK で準備された、または MDX Toolkit でラップされたエンタープライズアプリ。

エンタープライズアプリと MDX 対応のプライベートアプリは、2 つの異なる方法で追加できます。

- この記事の「エンタープライズアプリケーション」と「MDX 対応のプライベートアプリ」で説明したように、エンタープライズアプリとして XenMobile コンソールにアプリを追加します。
- Google デベロッパーアカウントを使用して、管理対象 Google Play ストアにアプリを直接公開します。次に、管理対象アプリストアのアプリとして XenMobile コンソールに追加します。「管理対象アプリストアのアプリ」を参照してください。

Google デベロッパーアカウントを使用してアプリを公開してから、XenMobile コンソールの使用に切り替えた場合は、アプリの所有権が異なります。この場合、両方の場所でアプリを管理します。どちらか一方の方法を使用してアプリを追加することをお勧めします。

管理対象の Google Play ストアから自己管理アプリを削除する必要がある場合は、Google でチケットを開きます。開発者は、管理対象の Google Play ストアからアプリを無効にすることはできませんが、削除することはできません。

次のセクションでは、Android Enterprise アプリの構成に関する詳細を説明します。アプリの配布については、「[アプリの追加](#)」を参照してください。この記事の内容は次のとおりです。

- Web アプリおよび SaaS アプリ、または Web リンクを追加するための一般的なワークフロー
- 必須アプリのワークフロー（エンタープライズアプリおよびパブリックストアアプリの場合）
- エンタープライズアプリ用の Citrix コンテンツ配信ネットワーク（CDN）でエンタープライズアプリを配信する方法

管理対象アプリストアのアプリ

管理対象 Google Play ストアから利用できる無料アプリおよび有料アプリを XenMobile に追加できます。

注:

Google Play ストアのすべてのアプリに管理対象 Google Play からアクセスできるようにするには、サーバープロパティ **Access all apps in the managed Google Play store** を使用します「[サーバープロパティ](#)」を参照してください。このプロパティを **true** に設定すると、すべての Android Enterprise ユーザーがパブリック Google Play ストアアプリにアクセスできます。[制限デバイスポリシー](#)を使用してこれらのアプリへのアクセスを制御できます。

手順 1: アプリの追加および構成

1. XenMobile コンソールで、[構成] > [アプリ] の順にクリックします。[追加] をクリックします。
2. [パブリックアプリストア] をクリックします。

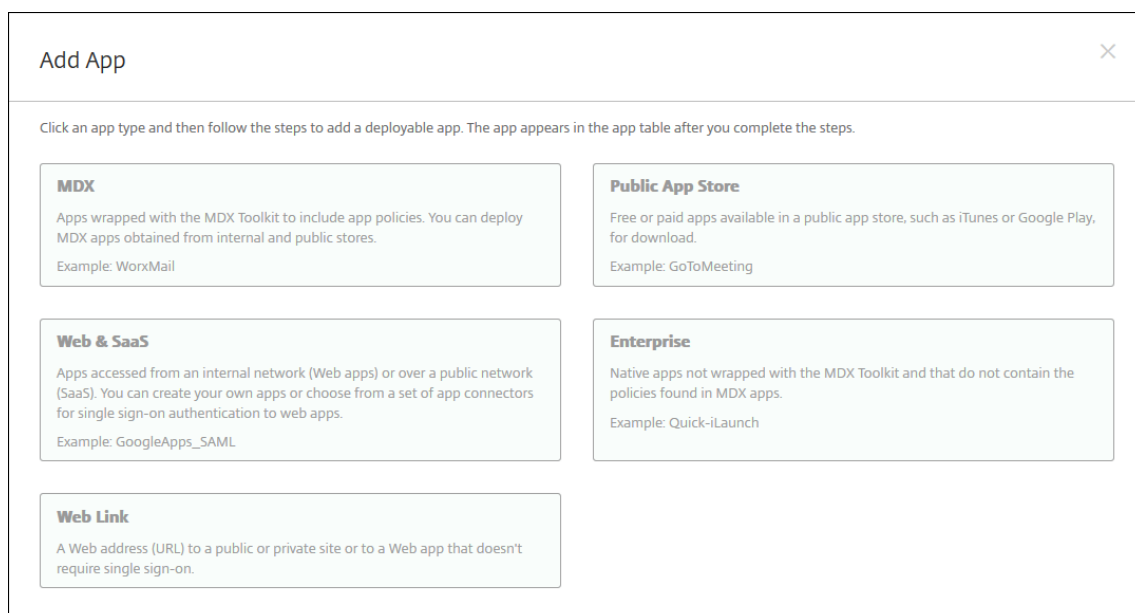

3. [アプリ情報] ペインで、以下の情報を入力します:
 - 名前: アプリを説明するような名前を入力します。その名前は、[アプリ] の表の [アプリ名] の下に表示されます。
 - 説明: 任意で、アプリの説明を入力します。
 - アプリカテゴリ: 任意で、一覧から、アプリを追加するカテゴリを選択します。アプリカテゴリについて詳しくは、「[アプリのカテゴリについて](#)」を参照してください。
4. プラットフォームとして **[Android Enterprise]** を選択します。
5. 検索ボックスにアプリ名またはパッケージ ID を入力して、[検索] をクリックします。パッケージ ID は、Google Play ストアで把握することができます。この ID はアプリの URL に含まれています。たとえば、**com.Slack** は https://play.google.com/store/apps/details?id=com.Slack&hl=en_US のパッケージ ID です。

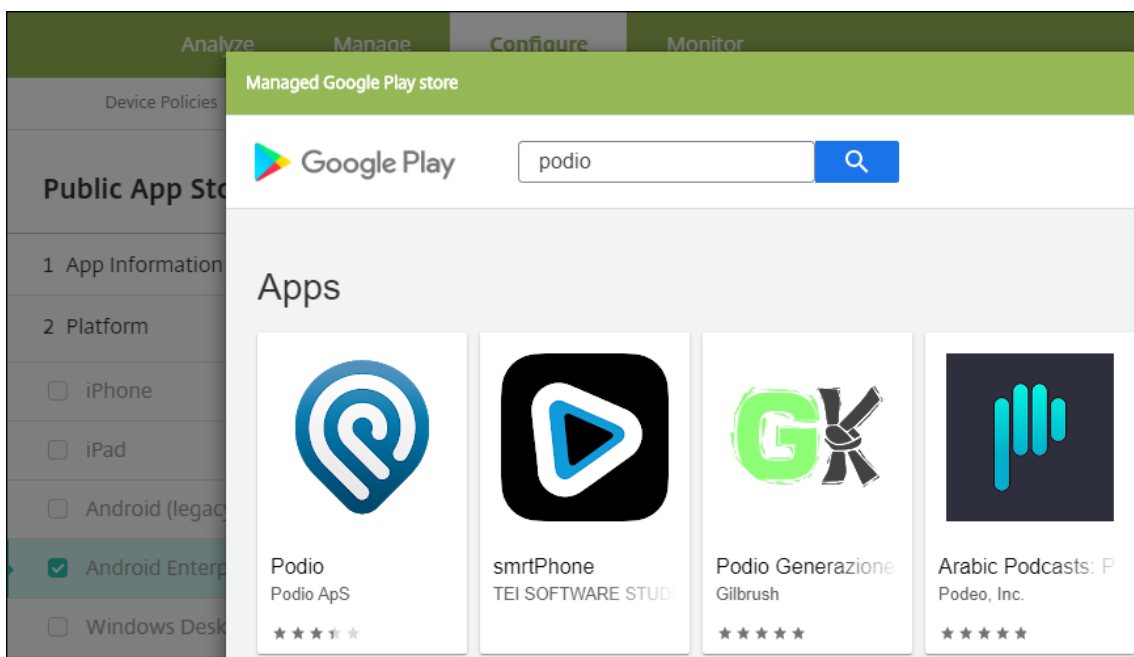

6. 検索条件に一致するアプリが表示されます。目的のアプリをクリックしてから、[承認] をクリックします。

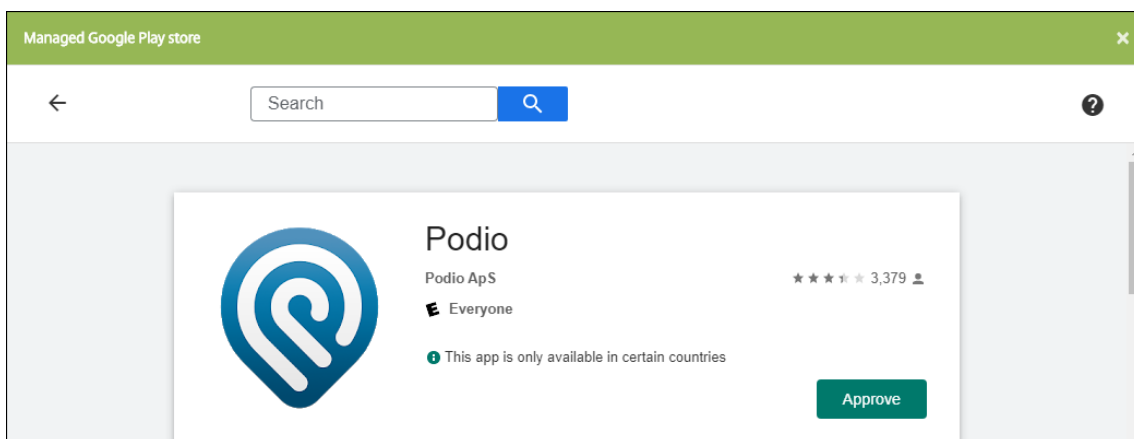

7. [承認] を再度クリックします。
8. [アプリが新しい権限を要求したときには承認を維持する] を選択します。[保存] をクリックします。

APPROVAL SETTINGS
NOTIFICATIONS



Citrix Files
Citrix

How would you like to handle new app permission requests?

Keep approved when app requests new permissions.
Users will be able to install the updated app.

Revoke app approval when this app requests new permissions.
App will be removed from the store until it is reapproved.

CANCEL
SAVE

9. アプリのアイコンをクリックして、アプリの [名前] と [説明] を構成します。

Public App Store

1 App Information

2 Platform Clear All

iPhone

iPad

Android (legacy DA)

Android Enterprise

Windows Desktop/Tablet

Windows Phone

3 Approvals (optional)

4 Delivery Group Assignments (optional)

Managed Google Play

Type an app name or keyword in the field and search for your desired app. When you click your app in the results, you can configure how the app appears in the store.

✕ Search

Search results for com.podio in Managed Google Play



Podio
Podio ApS

Didn't find the app you were looking for?

App Details

Name *

Description *

Product track

Version

Package ID

Image 

10. デリバリーグループをアプリに割り当て、[保存] をクリックします。詳しくは、[リソースの展開](#)を参照してください。

手順 2: アプリの展開を構成

1. [構成] > [デリバリーグループ] の順に移動して、構成したデリバリーグループを選択します。[編集] をクリックします。
2. [アプリ] セクションで、目的のアプリを [必須アプリ] ボックスにドラッグします。

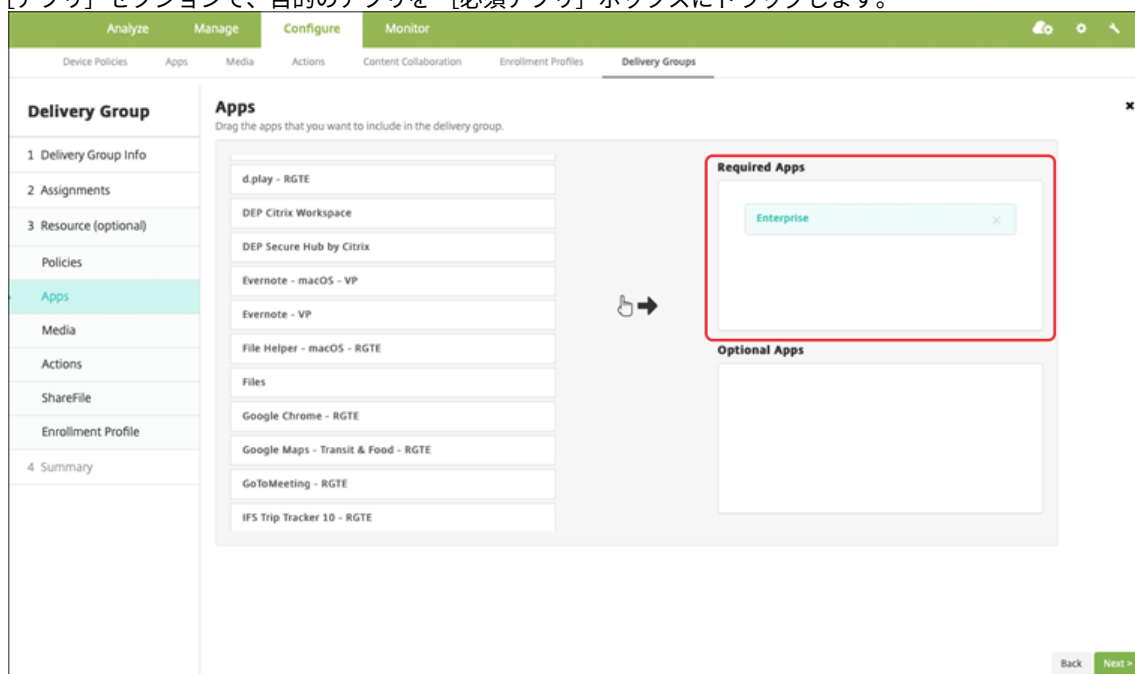

3. [概要] ページで [保存] をクリックします。
4. [デリバリーグループ] ページで、デリバリーグループを選択して [展開] をクリックします。

MDX アプリ

MDX ファイルを XenMobile に追加し、アプリの詳細とポリシー設定を構成します。Android Enterprise 用に Citrix 業務用モバイルアプリを構成するには、それらを MDX アプリとして追加します。各デバイスプラットフォームの種類で使用できるアプリポリシーについて詳しくは、以下を参照してください:

- [MAM SDK の概要](#)
- [MDX ポリシーの概要](#)

手順 1: アプリの追加および構成

1. Citrix 業務用モバイルアプリの場合は、パブリックストア MDX ファイルをダウンロードします。<https://www.citrix.com/downloads>に移動します。**Citrix Endpoint Management (XenMobile)**、**Citrix Endpoint Management Productivity Apps** の順に移動します。

他の種類の MDX アプリについては、MDX ファイルを入手します。

2. XenMobile コンソールで、[構成] > [アプリ] をクリックします。[追加] をクリックします。[アプリの追加] ダイアログボックスが開きます。

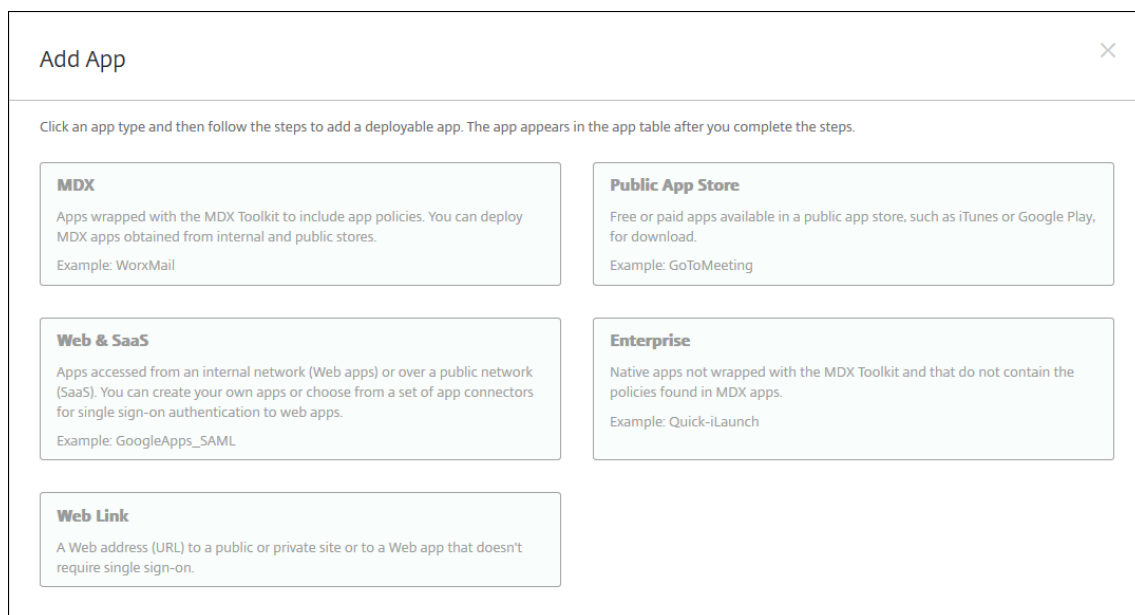

3. **[MDX]** をクリックします。[アプリ情報] ページが開きます。[アプリ情報] ペインで、以下の情報を入力します:

- 名前: アプリを説明するような名前を入力します。その名前は、[アプリ] の表の [アプリ名] の下に表示されます。
- 説明: 任意で、アプリの説明を入力します。
- アプリカテゴリ: 任意で、一覧から、アプリを追加するカテゴリを選択します。アプリカテゴリについては、「[アプリのカテゴリについて](#)」を参照してください。

4. プラットフォームとして **[Android Enterprise]** を選択します。

5. [アップロード] をクリックして、MDX ファイルに移動します。Android Enterprise は、MAM SDK または MDX Toolkit で準備されたアプリのみをサポートします。MDX Service を使用してアプリをラップしないでください。

- 追加されたアプリケーションが、管理対象 Google Play ストアからの承認を必要としているかどうか UI によって通知されます。XenMobile コンソールを終了せずにアプリケーションを承認するには、[はい] をクリックします。

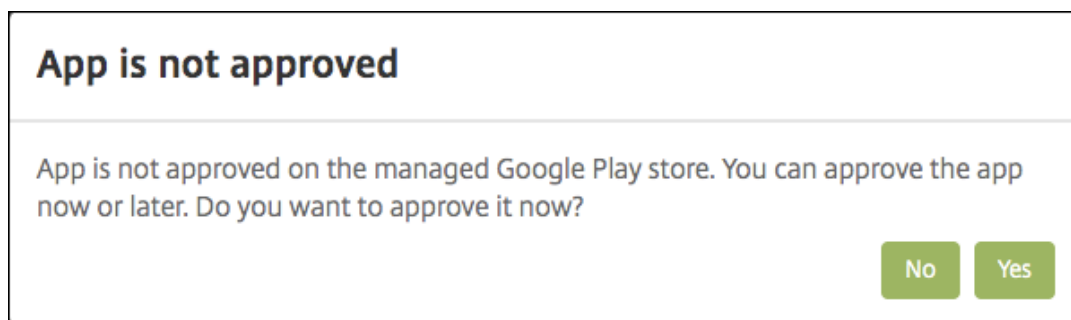

管理対象 Google Play ストアが開いたら、画面の指示に従ってアプリを承認して保存します。

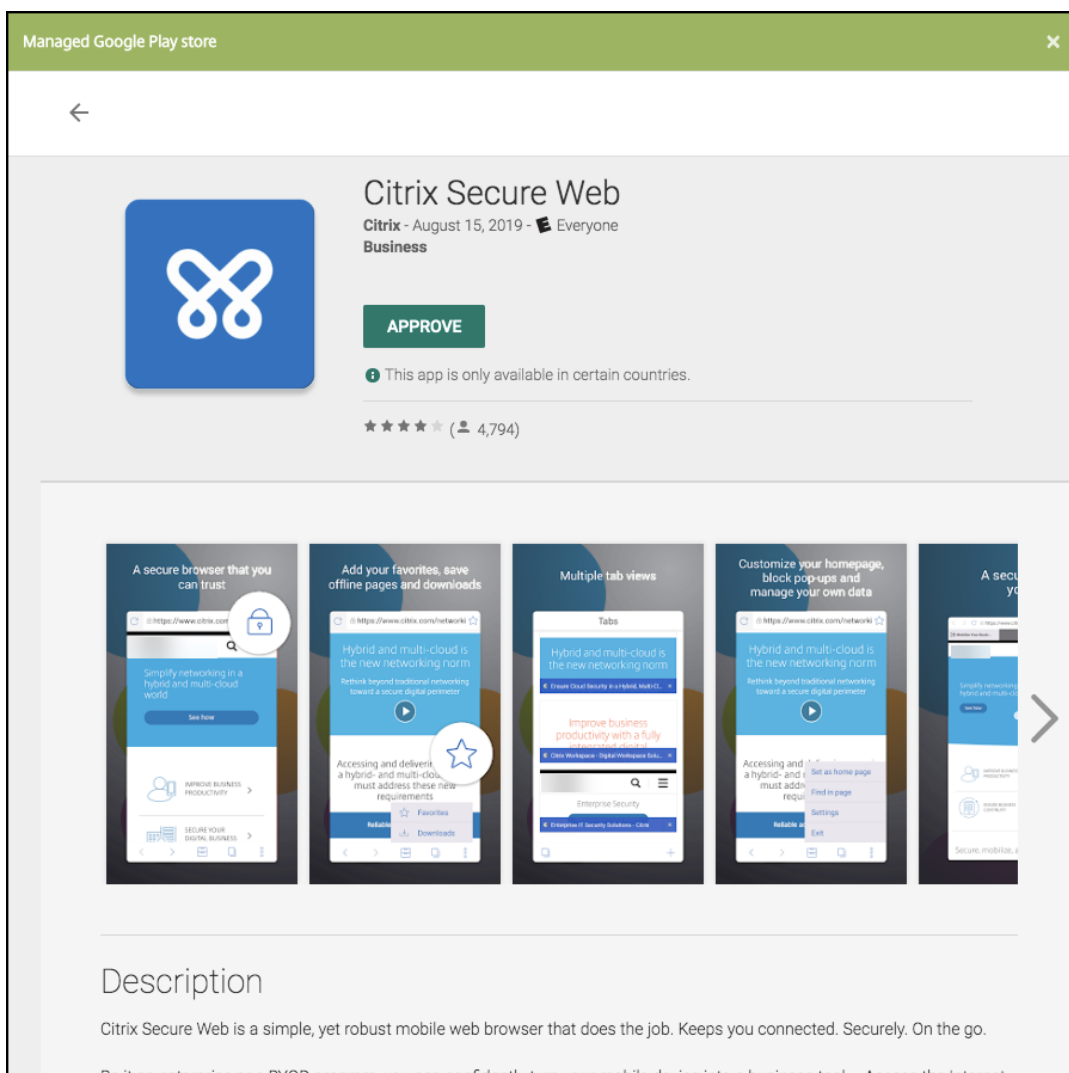

アプリが正常に追加されると、[アプリケーション詳細] ページが表示されます。

6. 次の設定を構成します：

- ファイル名：アプリに関連付けられているファイル名を入力します。
- アプリの説明：アプリの説明を入力します。
- アプリのバージョン：任意で、アプリのバージョン番号を入力します。
- パッケージ ID：管理対象 Google Play ストアから取得したアプリのパッケージ ID を入力します。
- 最小 OS バージョン：任意で、アプリを使用するためにデバイスで実行できるオペレーティングシステムの最も古いバージョンを入力します。
- 最大 OS バージョン：任意で、アプリを使用するためにデバイスで実行されている必要があるオペレーティングシステムの最も新しいバージョンを入力します。
- 除外するデバイス：任意で、アプリを実行できないデバイスの製造元またはモデルを入力します。

7. MDX ポリシーを構成します。MDX ポリシーはプラットフォームによって異なり、認証、デバイスセキュリティ、アプリ制限などのポリシー領域で適用するオプションが含まれます。XenMobile コンソールでは、ポリ

シーごとに、ポリシーを説明するヒントが提供されます。各デバイスプラットフォームの種類で使用できるアプリポリシーについて詳しくは、以下を参照してください:

- [MAM SDK の概要](#)
- [MDX ポリシーの概要](#)

8. 展開規則とストア構成を構成します。
9. デリバリーグループをアプリに割り当て、[保存] をクリックします。詳しくは、[リソースの展開](#)を参照してください。

手順 2: アプリの展開を構成

1. [構成] > [デリバリーグループ] の順に移動して、構成したデリバリーグループを選択します。[編集] をクリックします。
2. [アプリ] セクションで、目的のアプリを [必須アプリ] ボックスにドラッグします。

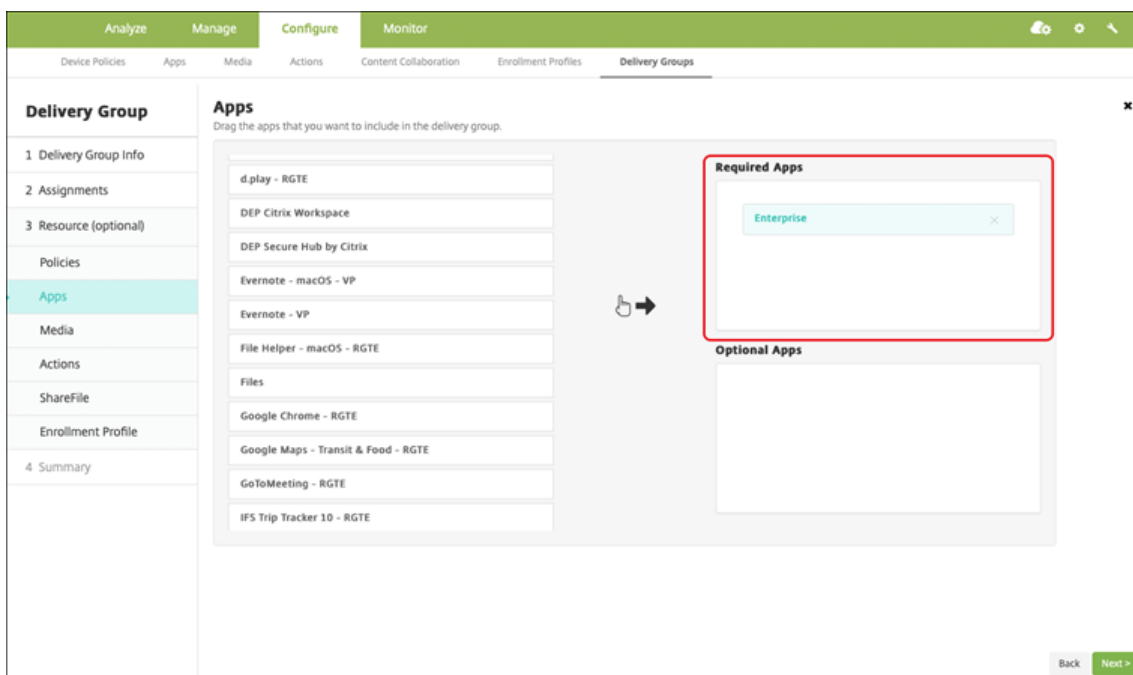

3. [概要] ページで [保存] をクリックします。
4. [デリバリーグループ] ページで、デリバリーグループを選択して [展開] をクリックします。

エンタープライズアプリケーション

エンタープライズアプリは、MAM SDK または MDX Toolkit で準備されていないプライベートアプリです。これらのアプリは自分で開発するか、他のソースから直接入手します。エンタープライズアプリを追加するには、アプリに関連付けられた APK ファイルが必要です。Google の [プライベートアプリのベストプラクティス](#)に従っていることを確認してください。

手順 1: アプリの追加および構成

2 つのうちどちらかの方法でアプリを追加します:

- アプリを管理対象 Google Play ストアに直接公開し、管理対象 Play ストアアプリとして XenMobile コンソールに追加します。限定公開アプリを公開する方法は Google のドキュメントに従い、その後「管理対象アプリストアのアプリ」セクションの手順に従います。
- アプリをエンタープライズアプリとして XenMobile コンソールに追加します。次の手順を実行します:

1. XenMobile コンソールで、[構成] > [アプリ] をクリックします。[追加] をクリックします。[アプリの追加] ダイアログボックスが開きます。

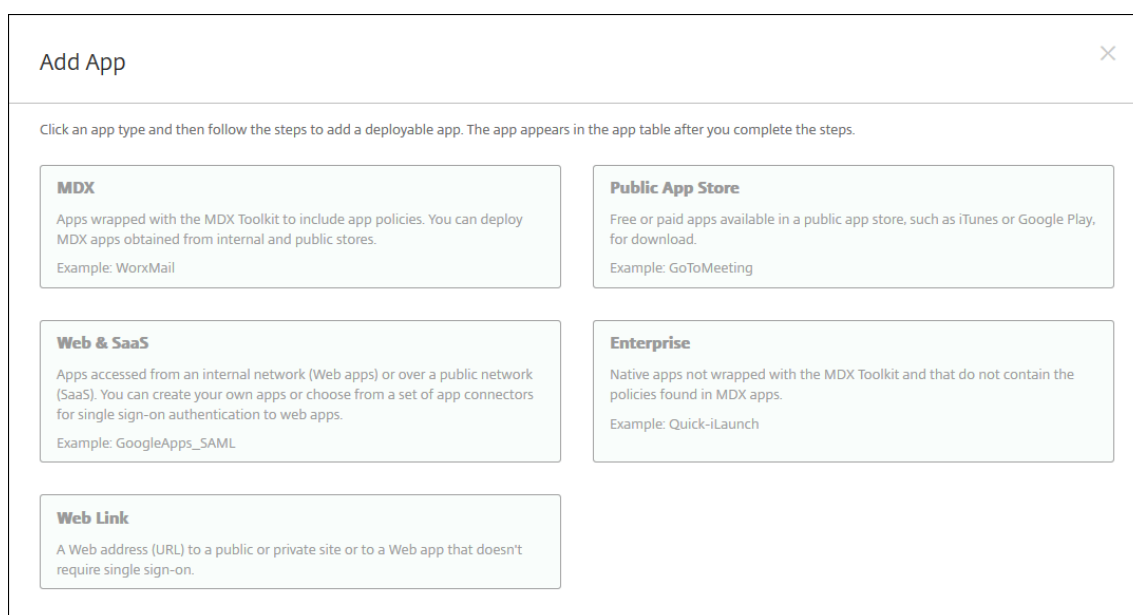

2. [エンタープライズ] をクリックします。[アプリ情報] ペインで、以下の情報を入力します:

- 名前: アプリの説明的な名前を入力します。この名前は、[アプリ] の表の [アプリ名] の下に表示されます。
- 説明: 任意で、アプリの説明を入力します。
- アプリカテゴリ: 任意で、一覧から、アプリを追加するカテゴリを選択します。アプリカテゴリについて詳しくは、「[アプリのカテゴリについて](#)」を参照してください。

3. プラットフォームとして **[Android Enterprise]** を選択します。

4. [アップロード] ボタンをクリックすると、管理対象 Google Play ストアが開きます。プライベートアプリを公開するために開発者アカウントを登録する必要はありません。右下隅にある [+] アイコンをクリックして続行します。

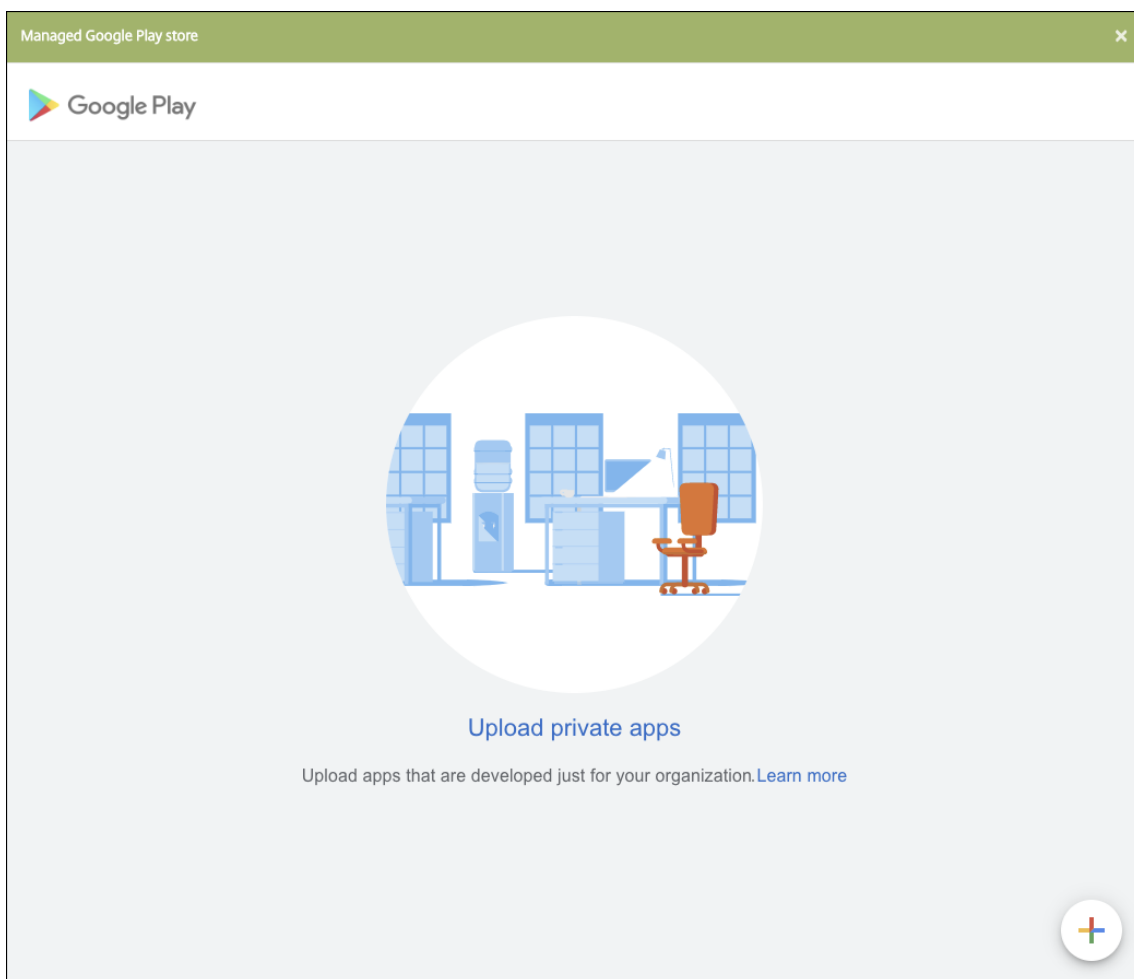

- a) アプリの名前を入力し、.apk ファイルをアップロードします。入力が終わったら、[作成] をクリックします。プライベートアプリが公開されるまでに最大 10 分かかる場合があります。

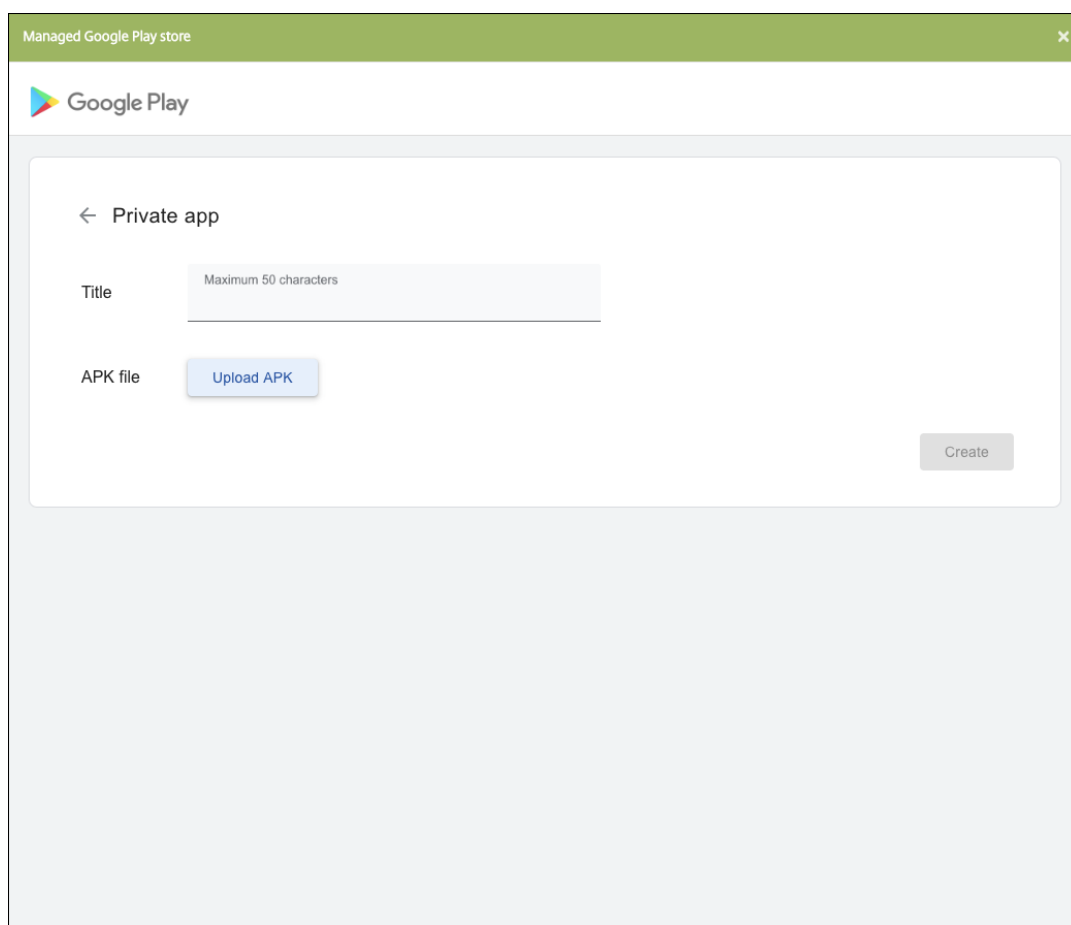

- b) メールアドレスを入力すると、アプリに関する最新情報が得られます。

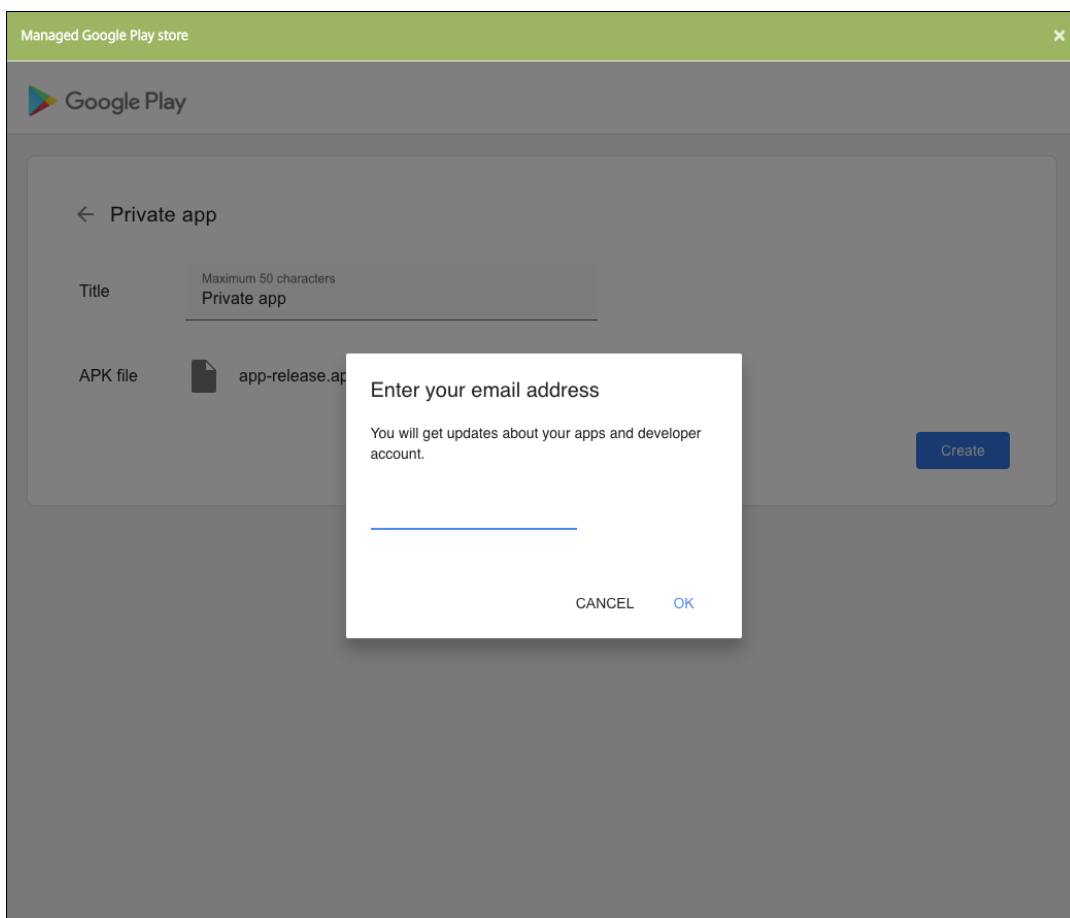

- c) アプリケーションが公開されたら、プライベートアプリのアイコンをクリックします。アプリの説明を追加したり、アプリのアイコンを変更したりする場合は、[高度な編集を行う] をクリックします。それ以外の場合は、[選択] をクリックしてアプリ情報のページを開きます。

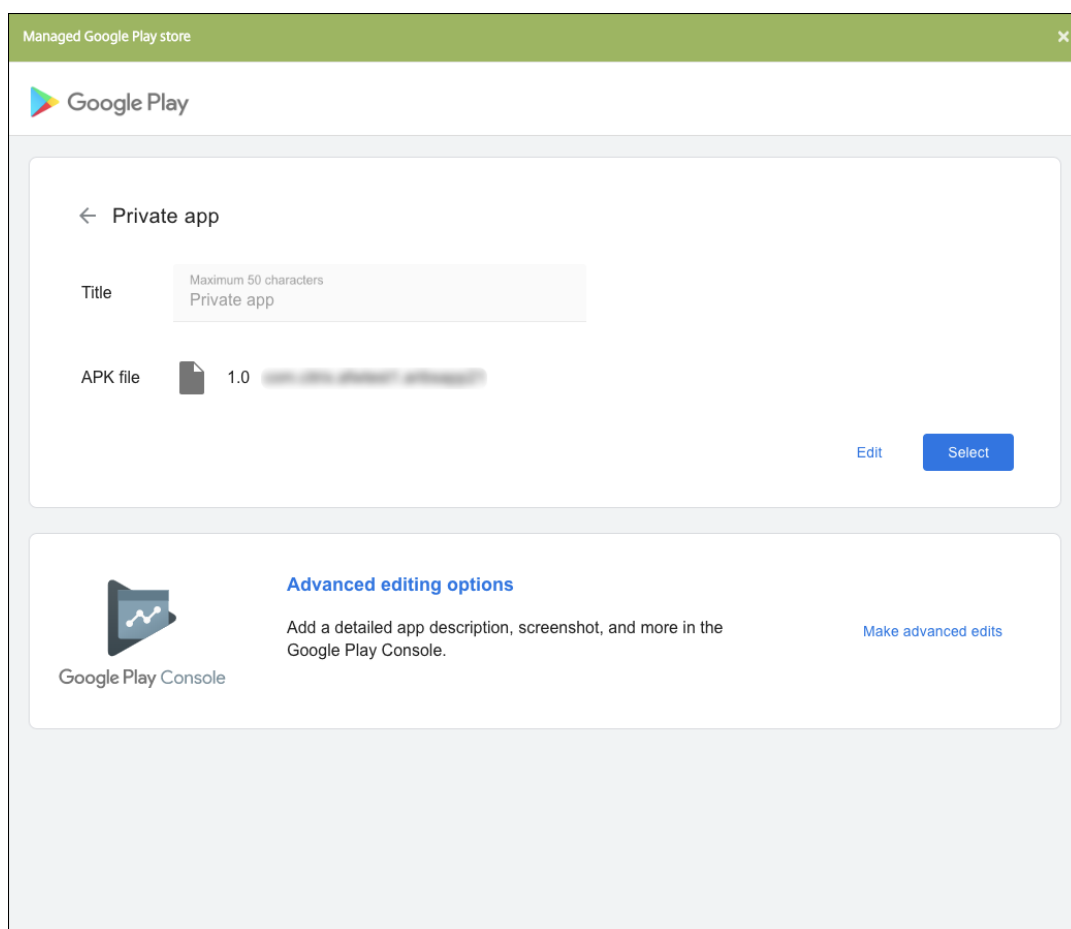

5. [次へ] をクリックします。プラットフォームのアプリ情報ページが開きます。
6. プラットフォームの種類について、以下の設定を構成します：
 - ファイル名: 任意で、アプリの名前を新たに入力します。
 - アプリの説明: 任意で、アプリの説明を新たに入力します。
 - アプリのバージョン: このフィールドは変更できません。
 - パッケージ ID: アプリの一意の識別子。
 - 最小 **OS** バージョン: 任意で、アプリを使用するためにデバイスで実行できるオペレーティングシステムの最も古いバージョンを入力します。
 - 最大 **OS** バージョン: 任意で、アプリを使用するためにデバイスで実行されている必要があるオペレーティングシステムの最も新しいバージョンを入力します。
 - 除外するデバイス: 任意で、アプリを実行できないデバイスの製造元またはモデルを入力します。
7. 展開規則とストア構成を構成します。
8. デリバリーグループをアプリに割り当て、[保存] をクリックします。詳しくは、[リソースの展開](#)を参照してください。

手順 2: アプリの展開を構成

1. [構成] > [デリバリーグループ] の順に移動して、構成したデリバリーグループを選択します。[編集] をクリックします。
2. [アプリ] セクションで、目的のアプリを [必須アプリ] ボックスにドラッグします。

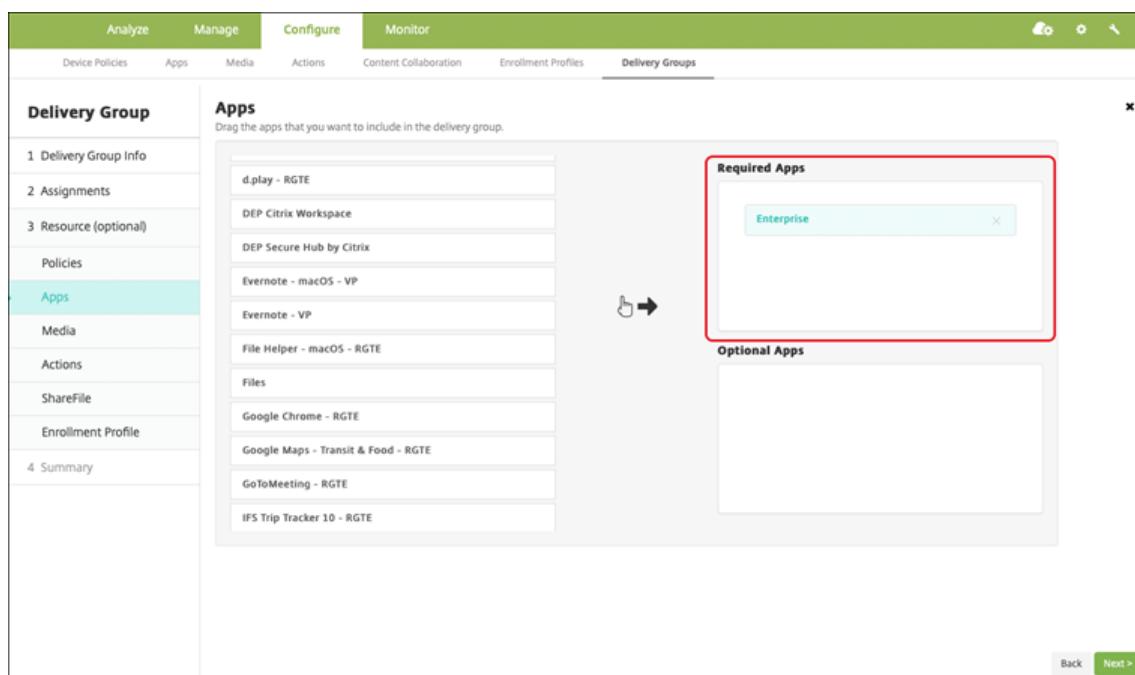

3. [概要] ページで [保存] をクリックします。
4. [デリバリーグループ] ページで、デリバリーグループを選択して [展開] をクリックします。

MDX 対応のプライベートアプリ

Android Enterprise アプリを MDX 対応エンタープライズアプリとして追加するには、以下を実行します:

1. プライベート Android Enterprise アプリを作成し、アプリを MDX 対応にします。
2. XenMobile コンソールにアプリを追加します。
 - 管理対象 Google Play ストアでアプリをホストして公開します。
 - アプリをエンタープライズアプリとして XenMobile コンソールに追加します。
3. MDX ファイルを XenMobile に追加します。

Google Play ストアにアプリをホストして公開する場合、Google 証明書の署名をオプトインしないでください。アプリの MDX 対応に使用したのと同じ証明書でアプリに署名します。アプリの公開について詳しくは、[アプリの公開](#)と[アプリへの署名](#)に関する Google ドキュメントを参照してください。MAM SDK はアプリをラップしないため、アプリの開発で使用した証明書以外の証明書は必要ありません。

Google Play コンソールを使用したプライベートアプリの公開について詳しくは、[Play コンソールからプライベートアプリを公開する方法](#)についての Google ドキュメントを参照してください。

XenMobile からアプリを公開するには、以下のセクションを参照してください。

プライベート **Android Enterprise** アプリを準備する

プライベート Android Enterprise アプリを作成するときは、必ず Google の [プライベートアプリのベストプラクティス](#) に従います。

プライベート Android Enterprise アプリの作成後、MAM SDK をアプリと統合するか、MDX Toolkit を使用してアプリをラップします。Android Enterprise は、MDX Service を使用してラップされたアプリをサポートしません。次に、作成されたファイルを XenMobile に追加します。

更新された.apk ファイルをアップロードすることで、アプリを更新できます。次の手順で、MDX Toolkit を使用したアプリのラッピングについて説明します。

1. プライベート Android Enterprise アプリを作成し、署名付きの.apk ファイルを生成します。
2. 次のサンプルファイルには、すべての既知のポリシーが含まれていますが、一部はご使用の環境に該当しない場合があります。使用できない設定は無視されます。次のパラメーターを使用して XML ファイルを作成します:

```
1 <?xml version="1.0" encoding="UTF-8"?>
2 <MobileAppPolicies>
3   <PolicySchemaVersion>
4     1.0
5   </PolicySchemaVersion>
6   <Policies>
7     <DevicePasscode>false</DevicePasscode>
8     <AppPasscode>false</AppPasscode>
9     <MaxOfflinePeriod>72</MaxOfflinePeriod>
10    <StepupAuthAddress/>
11    <RequireUserEntropy>false</RequireUserEntropy>
12    <BlockRootedDevices>true</BlockRootedDevices>
13    <BlockDebuggerAccess>false</BlockDebuggerAccess>
14    <RequireDeviceLock>false</RequireDeviceLock>
15    <NonCompliantDeviceBehavior>AllowAppAfterWarning</
16      NonCompliantDeviceBehavior>
17    <WifiOnly>false</WifiOnly>
18    <RequireInternalNetwork>false</RequireInternalNetwork>
19    <InternalWifiNetworks/>
20    <AllowedWifiNetworks/>
21    <UpgradeGracePeriod>168</UpgradeGracePeriod>
22    <WipeDataOnAppLock>false</WipeDataOnAppLock>
23    <ActivePollPeriod>60</ActivePollPeriod>
24    <PublicFileAccessLimitsList/>
25    <CutAndCopy>Unrestricted</CutAndCopy>
    <Paste>Unrestricted</Paste>
```

```
26     <DocumentExchange>Unrestricted</DocumentExchange>
27     <OpenInExclusionList/>
28     <InboundDocumentExchange>Unrestricted</
      InboundDocumentExchange>
29     <InboundDocumentExchangeWhitelist/>
30     <connectionSecurityLevel>TLS</connectionSecurityLevel>
31     <DisableCamera>false</DisableCamera>
32     <DisableGallery>false</DisableGallery>
33     <DisableMicrophone>false</DisableMicrophone>
34     <DisableLocation>false</DisableLocation>
35     <DisableSms>false</DisableSms>
36     <DisableScreenCapture>false</DisableScreenCapture>
37     <DisableSensor>false</DisableSensor>
38     <DisableNFC>false</DisableNFC>
39     <BlockLogs>false</BlockLogs>
40     <DisablePrinting>false</DisablePrinting>
41     <MvpnNetworkAccess>MvpnNetworkAccessUnrestricted</
      MvpnNetworkAccess>
42     <MvpnSessionRequired>False</MvpnSessionRequired>
43     <NetworkAccess>NetworkAccessUnrestricted</NetworkAccess>
44     <DisableLocalhostConnections>false</
      DisableLocalhostConnections>
45     <CertificateLabel/>
46     <DefaultLoggerOutput>file,console</DefaultLoggerOutput>
47     <DefaultLoggerLevel>15</DefaultLoggerLevel>
48     <MaxLogFiles>2</MaxLogFiles>
49     <MaxLogFileSize>2</MaxLogFileSize>
50     <RedirectSystemLogs>false</RedirectSystemLogs>
51     <EncryptLogs>false</EncryptLogs>
52     <GeofenceLongitude>0</GeofenceLongitude>
53     <GeofenceLatitude>0</GeofenceLatitude>
54     <GeofenceRadius>0</GeofenceRadius>
55     <EnableGoogleAnalytics>false</EnableGoogleAnalytics>
56     <Authentication>OfflineAccessOnly</Authentication>
57     <ReauthenticationPeriod>480</ReauthenticationPeriod>
58     <AuthFailuresBeforeLock>5</AuthFailuresBeforeLock>
59     </Policies>
60 </MobileAppPolicies>
61 <!--NeedCopy-->
```

- MDX Toolkit を使用してアプリをラップします。MDX Toolkit の使用方法については、「[Android モバイルアプリのラッピング](#)」を参照してください。

apptype パラメーターを **Premium** に設定します。次に説明するコマンドで、前の手順の XML ファイルを使用します。

アプリのストア URL がわかっている場合は、**StoreURL** パラメーターをストア URL に設定します。アプリを公開した後、ストア URL からアプリをダウンロードします。

以下に、SampleAEapp というアプリをラップするために使用する MDX Toolkit コマンドの例を示します：

```
1 java -Dfile.encoding=UTF-8 -Duser.country=US -Duser.language=en -Duser.variant
2 -jar /Applications/Citrix/MDXToolkit/ManagedAppUtility.jar
   wrap
3 -in ~/Desktop/AEAppFiles/SampleAEApp-input.apk
4 -out ~/Desktop/AEAppFiles/SampleAEApp.mdx
5 -MinPlatform 5.0
6 -keystore /MyKeystore
7 -storepass mystorepwd123
8 -keyalias key0
9 -keypass mykeypwd123
10 -storeURL "https://play.google.com/store/apps/details?id=
    SampleAEappPackage"
11 -appType Premium
12 -premiumMdxPolicies <Path to Premium policy XML>
13 <!--NeedCopy-->
```

アプリをラップすると、ラップされた.apk ファイルと.mdx ファイルが生成されます。

ラップされた**.apk** ファイルを追加する

2つのうちどちらかの方法でアプリを追加します：

- アプリを管理対象 Google Play ストアに直接公開し、管理対象 Play ストアアプリとして XenMobile コンソールに追加します。[限定公開アプリを公開する方法](#)は Google のドキュメントに従い、その後「管理対象アプリストアのアプリ」セクションの手順に従います。
- アプリをエンタープライズアプリとして XenMobile コンソールに追加します。次の手順を実行します：

1. XenMobile コンソールで、[構成] > [アプリ] をクリックします。[アプリ] ページが開きます。
2. [追加] をクリックします。[アプリの追加] ダイアログボックスが開きます。

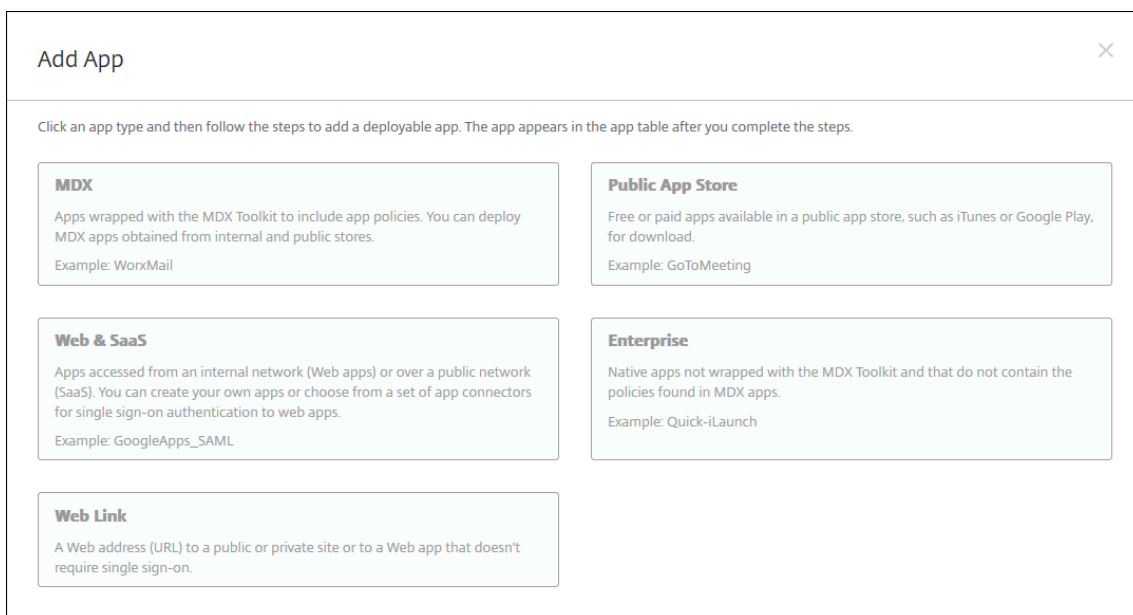

3. [エンタープライズ] をクリックします。[アプリ情報] ペインで、以下の情報を入力します：

- 名前：アプリの説明的な名前を入力します。この名前は、[アプリ] の表の [アプリ名] の下に表示されます。
- 説明：任意で、アプリの説明を入力します。
- アプリカテゴリ：任意で、一覧から、アプリを追加するカテゴリを選択します。アプリカテゴリについて詳しくは、「[アプリのカテゴリについて](#)」を参照してください。

4. プラットフォームとして **[Android Enterprise]** を選択します。

5. [アップロード] ボタンをクリックすると、管理対象 Google Play ストアが開きます。プライベートアプリを公開するために開発者アカウントを登録する必要はありません。右下隅にある [+] アイコンをクリックして続行します。

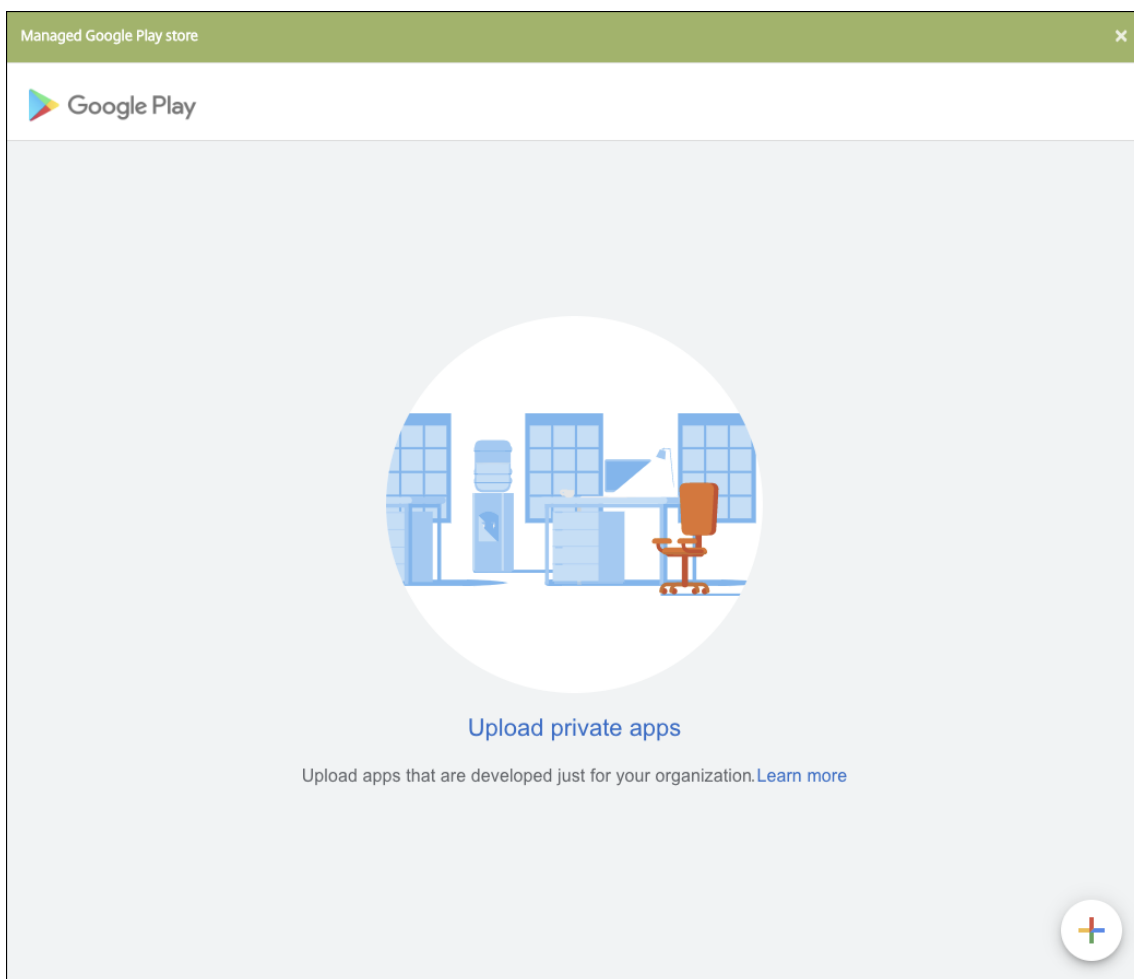

- a) アプリの名前を入力し、.apk ファイルをアップロードします。入力が終わったら、[作成] をクリックします。プライベートアプリが公開されるまでに最大 10 分かかる場合があります。

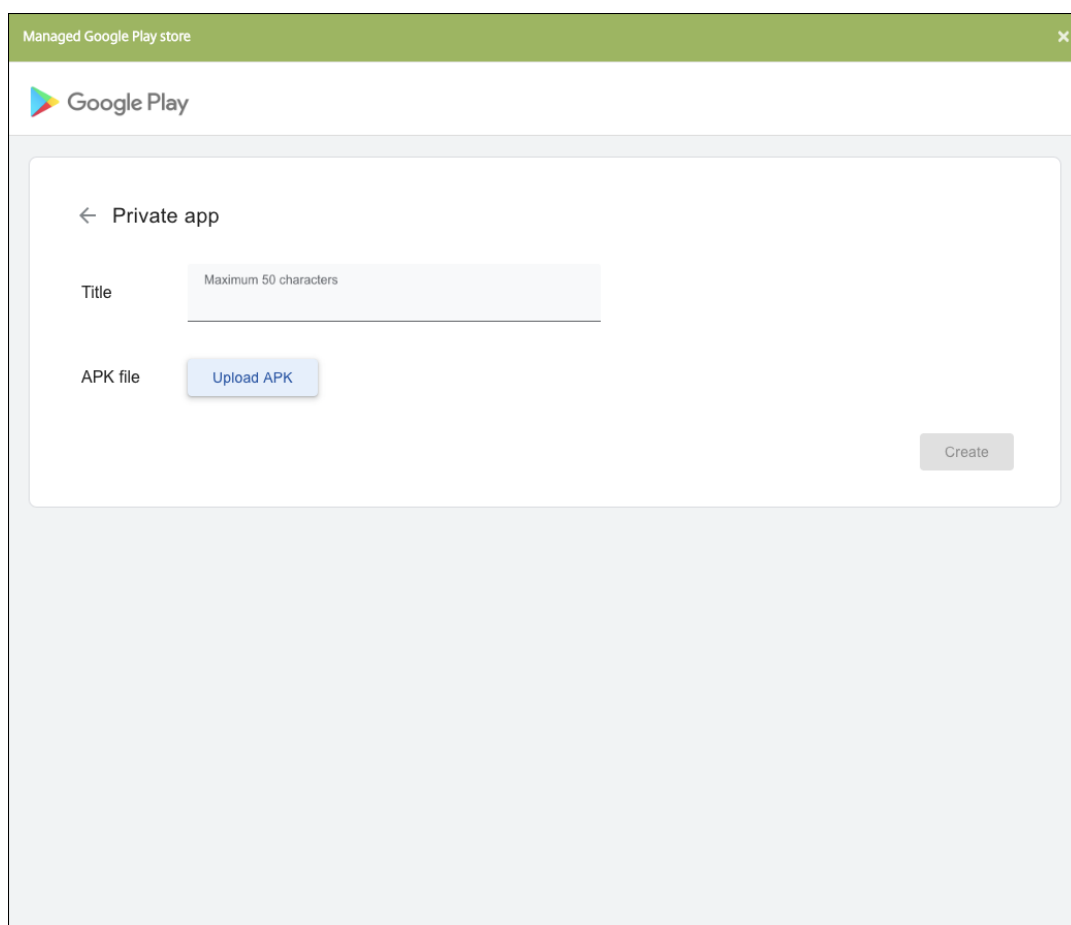

- b) メールアドレスを入力すると、アプリに関する最新情報が得られます。

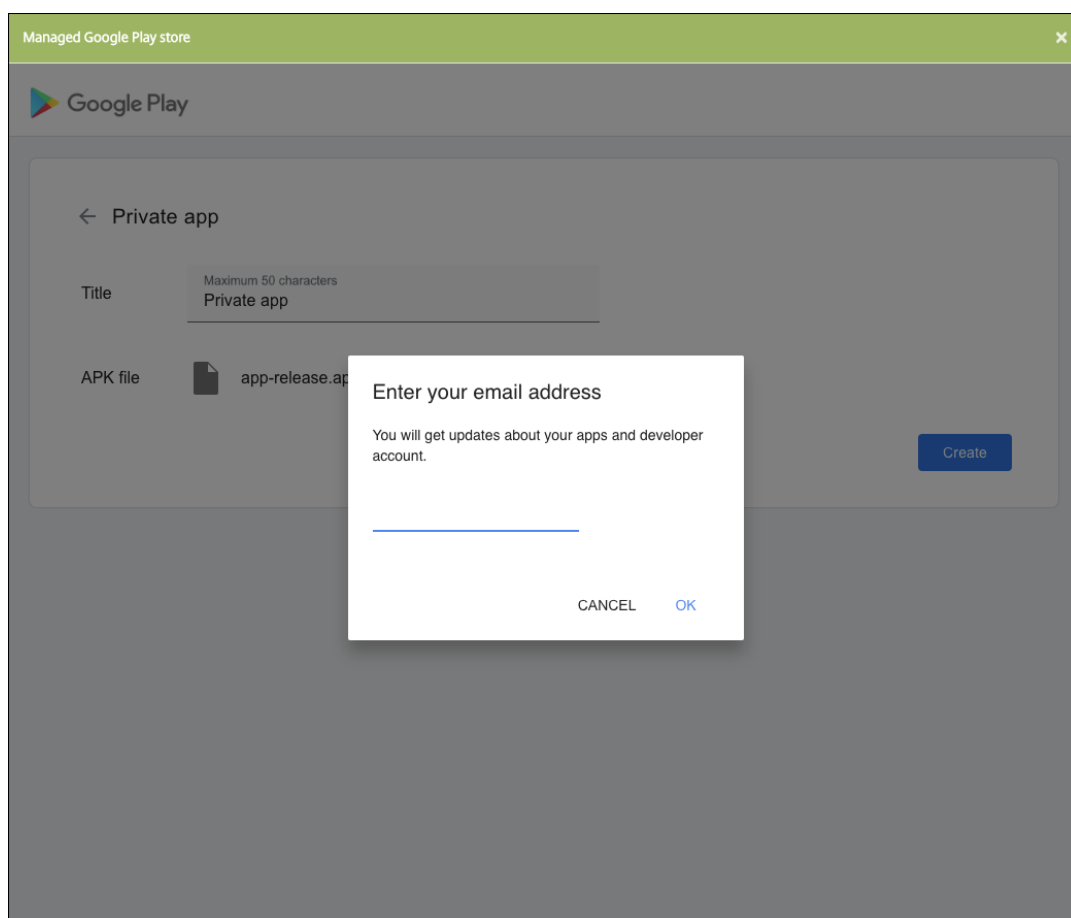

- c) アプリケーションが公開されたら、プライベートアプリのアイコンをクリックし、[選択] をクリックしてアプリの情報ページを開きます。

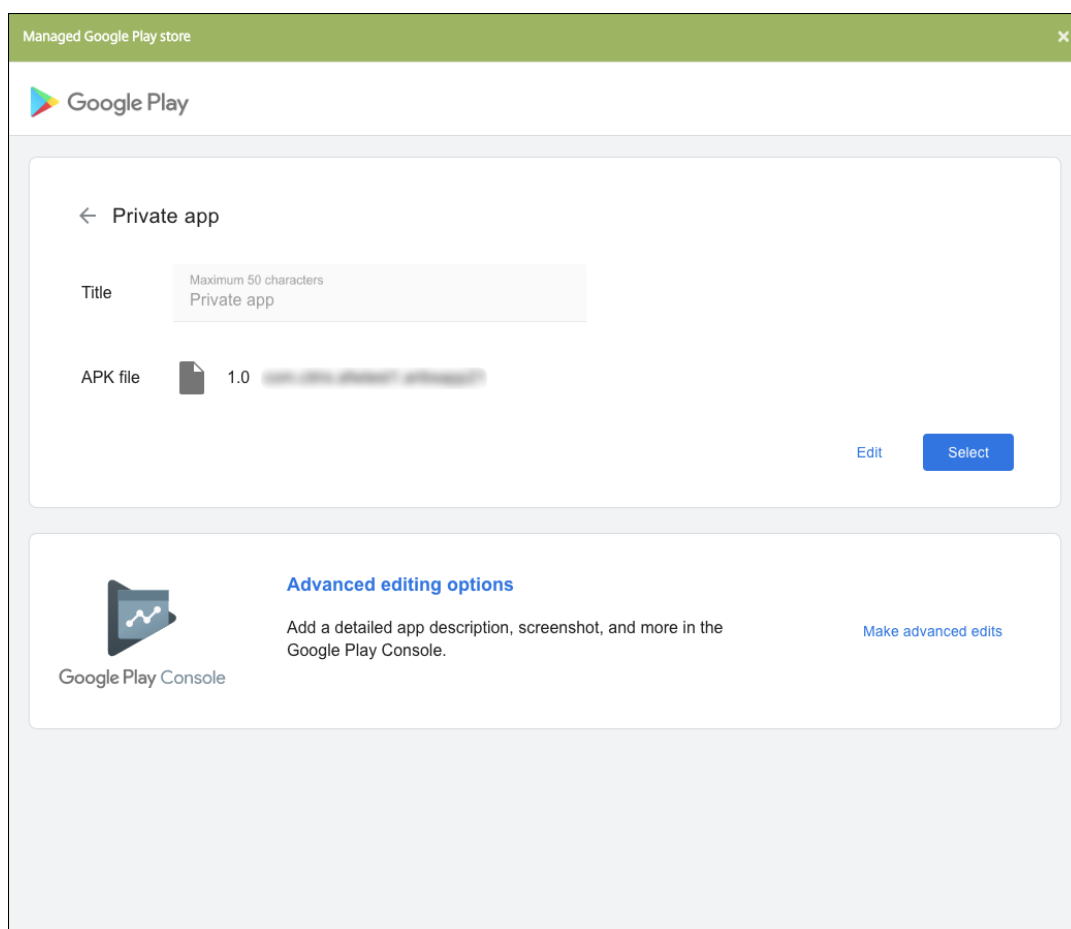

6. [次へ] をクリックします。プラットフォームのアプリ情報ページが開きます。

7. プラットフォームの種類について、以下の設定を構成します：

- ファイル名：任意で、アプリの名前を新たに入力します。
- アプリの説明：任意で、アプリの説明を新たに入力します。
- アプリのバージョン：このフィールドは変更できません。
- パッケージ ID：アプリの一意の識別子。
- 最小 OS バージョン：任意で、アプリを使用するためにデバイスで実行できるオペレーティングシステムの最も古いバージョンを入力します。
- 最大 OS バージョン：任意で、アプリを使用するためにデバイスで実行されている必要があるオペレーティングシステムの最も新しいバージョンを入力します。
- 除外するデバイス：任意で、アプリを実行できないデバイスの製造元またはモデルを入力します。

8. 展開規則とストア構成を構成します。

9. [Android Enterprise エンタープライズアプリ] ページで、[次へ] をクリックします。[承認] ページが開きます。

ワークフローを使用して、ユーザーにアプリへのアクセス許可を出す前に承認を必要とする設定にする方法については、「[ワークフローの適用](#)」を参照してください。承認ワークフローを設定する必要がない場合は、手順

13に進みます。

10. [次へ] をクリックします。

11. [デリバリーグループ割り当て] ページが開きます。このページではアクションは不要です。.mdx ファイルを追加するときに、このアプリのデリバリーグループと展開スケジュールを構成します。[保存] をクリックします。

オプション: ストア **URL** を追加または変更する

アプリのラップ時にストア URL がわからなかった場合は、ここでストア URL を追加します。

1. 管理対象 Google Play ストアでアプリを表示します。アプリを選択すると、Web ブラウザーのアドレスバーにストア URL が表示されます。アプリのパッケージ名を URL フォームからコピーします。例: <https://play.google.com/store/apps/details?id=SampleAEappPackage>。コピーする URL は<https://play.google.com/work/>で始まる場合があります。**work**を**store**に変更してください。
2. MDX Toolkit を使用して、次のように.mdx ファイルにストア URL を追加します:

```
1 java -jar /Applications/Citrix/MDXToolkit/ManagedAppUtility.jar \  
2 setinfo \  
3 -in ~/Desktop/SampleApps/Sample.mdx \  
4 -out ~/Desktop/SampleApps/wrapped/Sample.mdx \  
5 -storeURL "https://play.google.com/store/apps/details?id=  
SampleAEappPackage"  
6 <!--NeedCopy-->
```

.mdx ファイルを追加します

1. XenMobile コンソールで、[構成] > [アプリ] をクリックします。[追加] をクリックします。[アプリの追加] ダイアログボックスが開きます。

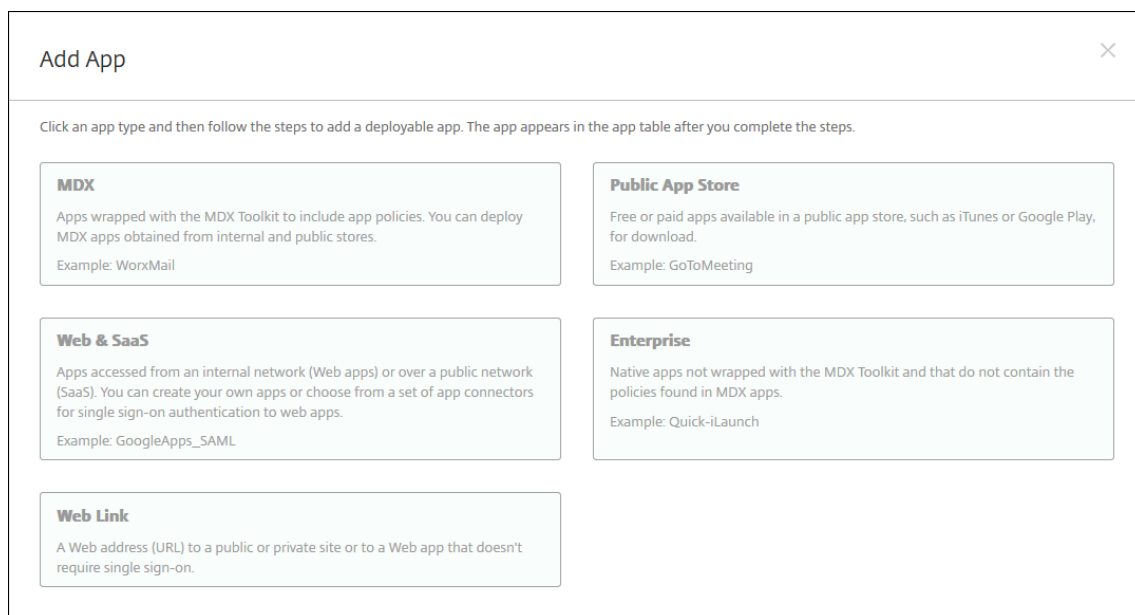

2. **[MDX]** をクリックします。[アプリ情報] ページが開きます。[アプリ情報] ペインで、以下の情報を入力します:

- 名前: アプリを説明するような名前を入力します。その名前は、[アプリ] の表の [アプリ名] の下に表示されます。
- 説明: 任意で、アプリの説明を入力します。
- アプリカテゴリ: 任意で、一覧から、アプリを追加するカテゴリを選択します。アプリカテゴリについては、「[アプリのカテゴリについて](#)」を参照してください。

3. プラットフォームとして **[Android Enterprise]** を選択します。

4. [アップロード] をクリックして、MDX ファイルに移動します。Android Enterprise は、MDX Toolkit でラップされたアプリのみをサポートします。MDX Service を使用してアプリをラップしないでください。

- 追加されたアプリケーションが、管理対象 Google Play ストアからの承認を必要としているかどうか UI によって通知されます。XenMobile コンソールを終了せずにアプリケーションを承認するには、[はい] をクリックします。

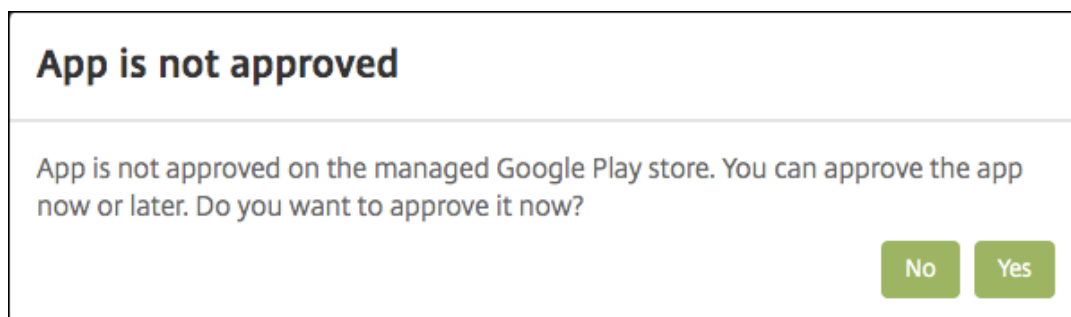

管理対象 Google Play ストアが開いたら、画面の指示に従ってアプリを承認して保存します。

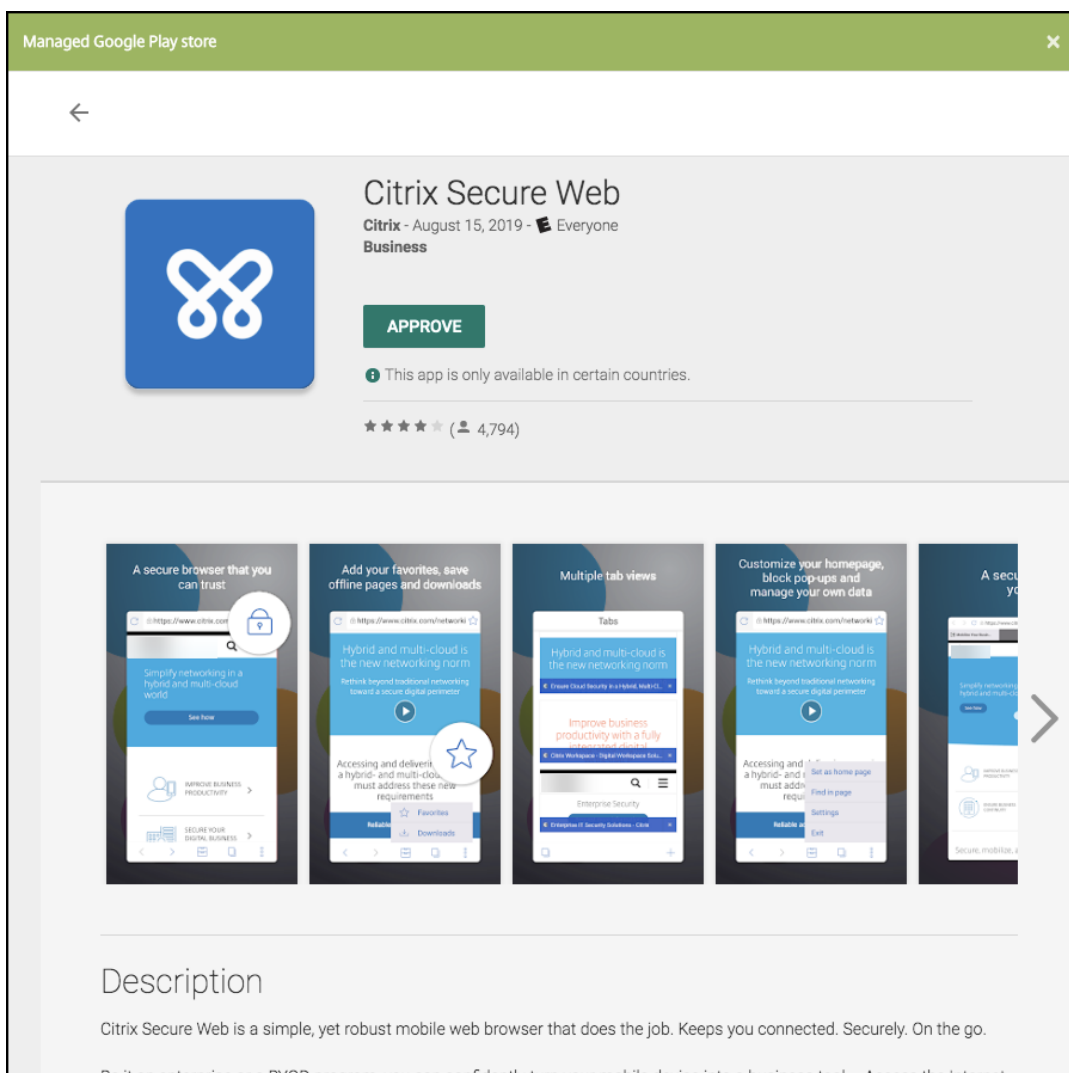

アプリが正常に追加されると、[アプリケーション詳細] ページが表示されます。

5. 次の設定を構成します：

- ファイル名：アプリに関連付けられているファイル名を入力します。
- アプリの説明：アプリの説明を入力します。
- アプリのバージョン：任意で、アプリのバージョン番号を入力します。
- パッケージ ID：管理対象 Google Play ストアから取得したアプリのパッケージ ID を入力します。
- 最小 OS バージョン：任意で、アプリを使用するためにデバイスで実行できるオペレーティングシステムの最も古いバージョンを入力します。
- 最大 OS バージョン：任意で、アプリを使用するためにデバイスで実行されている必要があるオペレーティングシステムの最も新しいバージョンを入力します。
- 除外するデバイス：任意で、アプリを実行できないデバイスの製造元またはモデルを入力します。

6. **MDX** ポリシーを構成します。MDX ポリシーはプラットフォームによって異なり、認証、デバイスセキュリティ、アプリ制限などのポリシー領域で適用するオプションが含まれます。XenMobile コンソールでは、ポリ

シーごとに、ポリシーを説明するヒントが提供されます。各デバイスプラットフォームの種類で使用できるアプリポリシーについては、以下を参照してください:

- [MAM SDK の概要](#)
- [サードパーティアプリの MDX ポリシーの概要](#)

7. 展開規則とストア構成を構成します。

[常時接続に対する展開] は、[設定] > [サーバープロパティ] において、バックグラウンドで展開するキーのスケジュールを構成した場合に適用されます。

常時接続オプション:

- Android Enterprise 上で Endpoint Management の使用をバージョン 10.18.19 以降で始めたユーザーは、使用できません。
- Android Enterprise 上で Endpoint Management の使用をバージョン 10.18.19 より前のバージョンで始めたユーザーには、お勧めしません。

構成した展開スケジュールはすべてのプラットフォームについて同一です。すべてのプラットフォームに変更が適用されます。ただし、[常時接続に対する展開] は適用されません。

8. デリバリーグループをアプリに割り当て、[保存] をクリックします。詳しくは、[リソースの展開](#)を参照してください。

アプリを更新する

Android Enterprise アプリを更新するには、更新された.apk ファイルをラップしてアップロードします:

1. MAM SDK または MDX Toolkit を使用して、更新されたアプリの.apk ファイルをラップします。
2. XenMobile コンソールで、[構成] > [アプリ] をクリックします。[アプリ] ページが開きます。

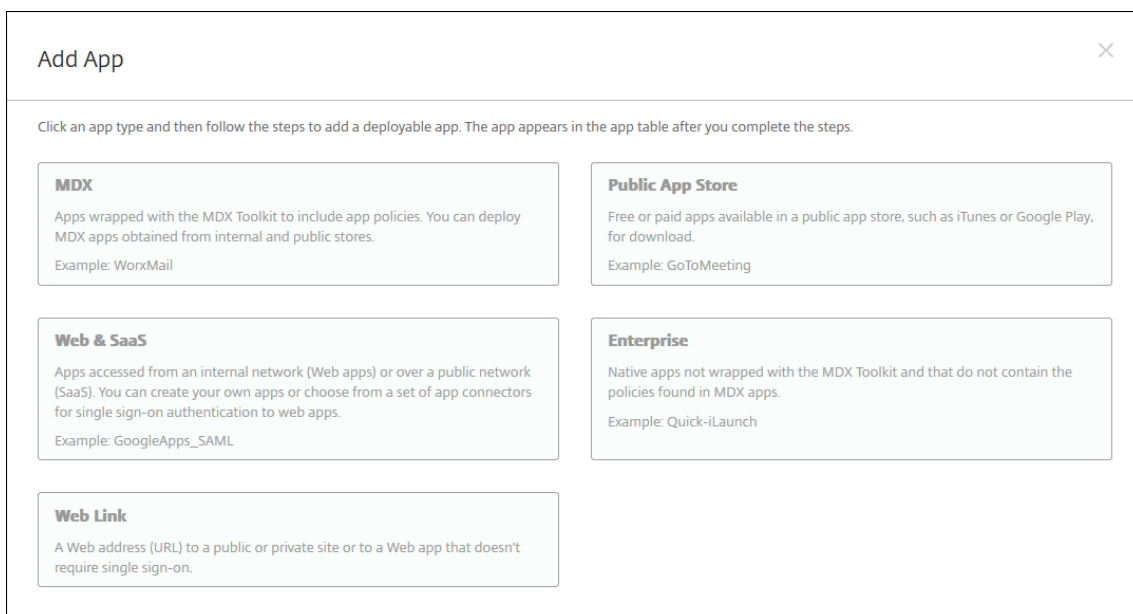

3. [追加] をクリックします。[アプリの追加] ダイアログボックスが開きます。
4. [エンタープライズ] をクリックします。[アプリ情報] ペインで、以下の情報を入力します：
 - 名前: アプリの説明的な名前を入力します。この名前は、[アプリ] の表の [アプリ名] の下に表示されます。
 - 説明: 任意で、アプリの説明を入力します。
 - アプリカテゴリ: 任意で、一覧から、アプリを追加するカテゴリを選択します。アプリカテゴリについて詳しくは、「[アプリのカテゴリについて](#)」を参照してください。
5. プラットフォームとして **[Android Enterprise]** を選択します。
6. [次へ] をクリックします。**[Android Enterprise エンタープライズアプリ]** ページが開きます。
7. [アップロード] をクリックします。
8. 管理対象 Google Play ストアのページで、更新するアプリを選択します。
9. [アプリ情報] ページで、.apk ファイル名の横にある **[編集]** をクリックします。

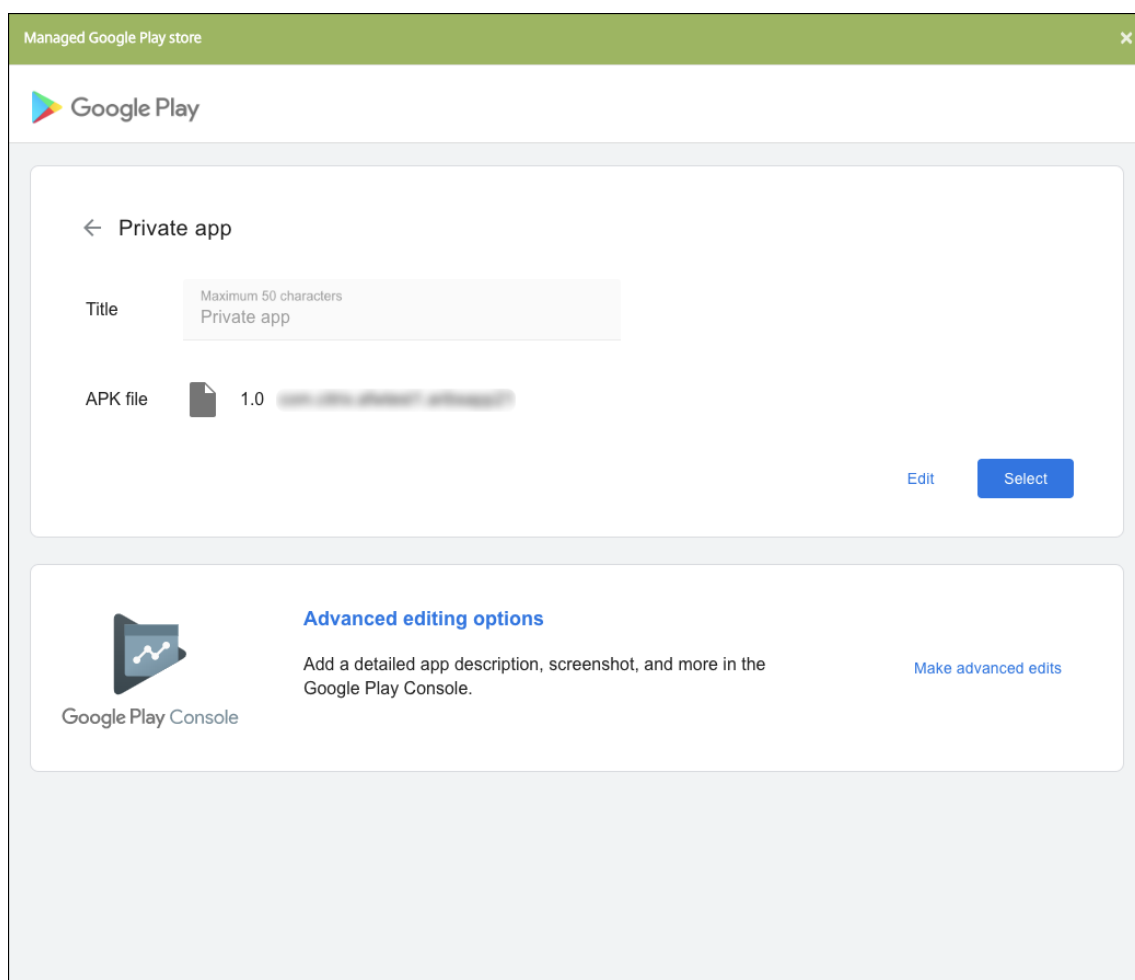

10. 新しい.apk ファイルに移動してアップロードします。
11. 管理対象 Google Play ストアページで、[保存] をクリックします。

Google Workspace（旧称：G Suite）ユーザー向けの従来の Android Enterprise

August 17, 2021

Google Workspace（旧称：G Suite）ユーザーが従来の Android Enterprise を構成するには、従来の Android Enterprise の設定を使用する必要があります。

従来の Android Enterprise の要件：

- パブリックにアクセスできるドメイン
- Google 管理者アカウント
- 管理されたプロファイルサポートがあり、Android 5.0 以降の Lollipop を実行しているデバイス
- Google Play がインストールされている Google アカウント
- デバイスで設定されたワークプロファイル

従来の Android Enterprise の構成を始めるには、XenMobile 設定の **[Android Enterprise]** ページで **[従来の Android Enterprise]** をクリックします。

Settings > Android for Work

Android for Work ▾

Android for Work To set up Android for Work for your company, you need to bind XenMobile as your enterprise mobile management (EMM) provider through Google Play.

If you're a G Suite customer, it's recommended to use legacy Android for Work settings to manage Android. Click on button ▾ to switch back.

- 1**
We are taking you out to XenMobile Tools to complete a few steps
Once it's done, come back to this page to upload the registration file to XenMobile on step 3.
- 2**
Go to XenMobile Tools and follow steps there
[Go to XenMobile Tools](#)
- 3**
Upload File you just downloaded from XenMobile Tools
Once you download the Google file from XenMobile Tools, upload it here.
[Upload file](#)

Android Enterprise アカウントの作成

Android Enterprise アカウントをセットアップするには、Google でドメイン名を検証する必要があります。

ドメイン名が既に Google で検証済みの場合は、以下の手順を省略し、「Android Enterprise サービスアカウントの設定と Android Enterprise 証明書のダウンロード」に進んでください。

1. https://www.google.com/a/signup/?enterprise_product=ANDROID_WORKにアクセスします。

管理者情報と会社情報を入力する次のページが開きます。

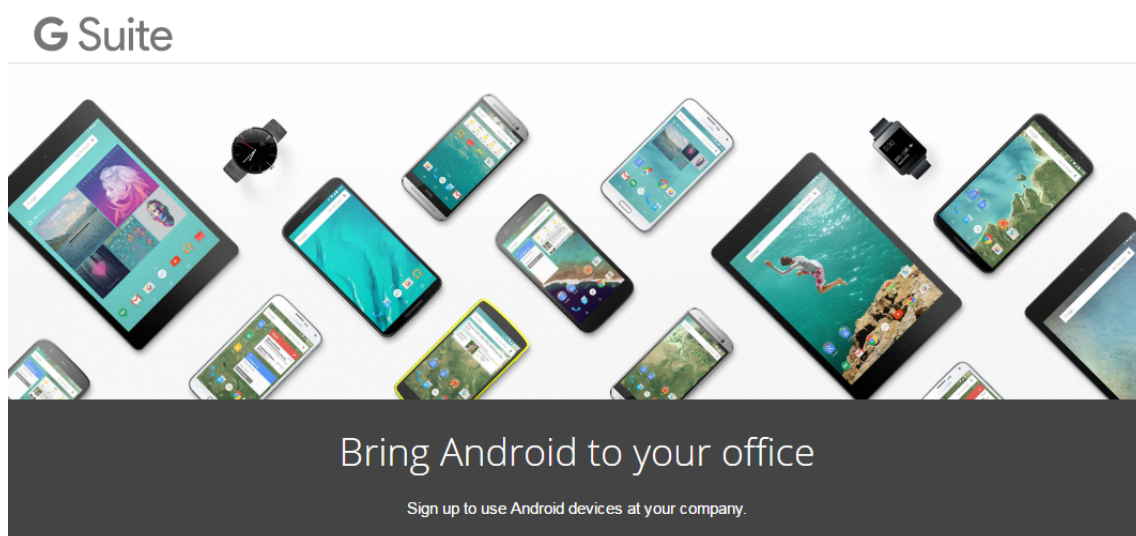

① About you

Name

First Name Last Name

Current work email

Doesn't have to be an official business email.

e.g. john@mydomain.com

Phone

+1

2. 管理者のユーザー情報を入力します。

A screenshot of the "About you" form with the following fields filled in: Name (First Name: Justa, Last Name: User), Current work email (justa.user@gmail.com), and Phone (+15551234567). Each field has a green checkmark indicating it is valid. The email field is highlighted in yellow.

3. 管理者のアカウント情報だけでなく、会社情報も入力してください。

② About your business

Business name
EXAMPLE CORP ✓

Business domain address You'll need to verify that you own this domain.
example.com ✓

Number of employees Country/Region
1 employee United States

③ Your Google admin account Why do I need this?

Username Create an account to manage Android for Work
justa.user ✓ @ example.com

Create a password 8-character minimum; case sensitive
..... ✓
..... ✓

プロセスの最初の手順が完了します。以下のページが開きます。

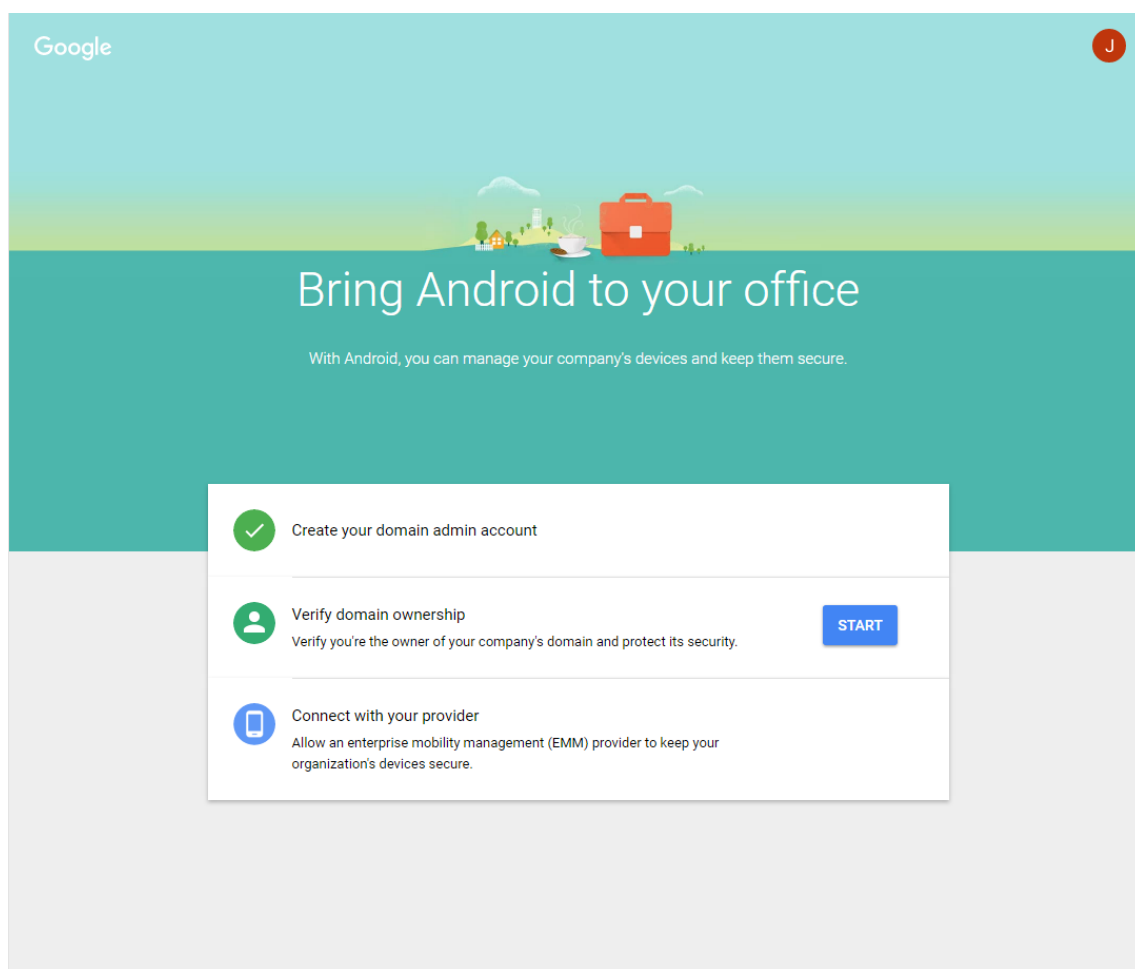

ドメイン所有権の検証

以下のいずれかの方法で、Google がドメインを検証できるようにします。

- ドメインホストの Web サイトに TXT または CNAME レコードを追加します。
- HTML ファイルをドメインの Web サーバーにアップロードします。
- ホームページに<meta>タグを追加します。Google では最初の方法を推奨しています。ドメインの所有権を検証する手順についてはこの記事では扱いませんが、必要な情報は<https://support.google.com/a/answer/6248925/>に記載されています。

1. **[Start]** をクリックして、ドメインの検証を開始します。

[Verify domain ownership] ページが開きます。画面の指示に従ってドメインを検証します。

2. **[Verify]** をクリックします。



Verify domain ownership

Before you can use Google Apps with domain **example.com**, we need to contact your domain host to verify that you own it. Doing this helps ensure that no one can pose as you on Google Apps and send email from your domain. [Learn more](#)

After your domain is verified, we will set up Google Apps email for your users on **example.com**. This will automatically re-route your emails to Google Apps. [Learn more](#)

We have detected that **example.com** is hosted at **GoDaddy.com**. If you're having trouble, try to [verify your domain here](#).

Note: Before you route email to Google Apps, make sure that you create a user on Google Apps for each person receiving mail at **example.com**.

[VERIFY](#)

 Need help? Search the [Help Center](#) or call **844-390-7627** and provide your unique PIN **12345678**



Verify domain ownership

Verification checklist

Follow these steps to help Google verify that you own the domain **example.com**.

[Learn more](#)

- I have successfully logged in.
- I have opened the control panel for my domain.
- I have created the CNAME record.
- I have saved the CNAME record.

[VERIFY](#)

3. Google によってドメイン所有権が検証されます。

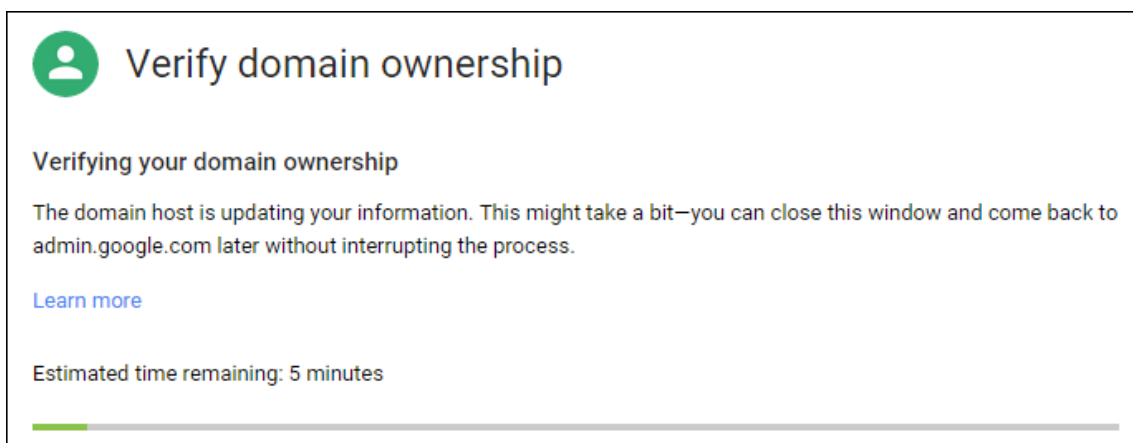

4. 検証が成功すると、次のページが開きます。[続行] をクリックします。



5. Citrix に提供し Android Enterprise 設定を構成するときに使用する EMM バインドトークンが、Google によって作成されます。トークンをコピーして保存します。後でセットアップ中に必要になります。

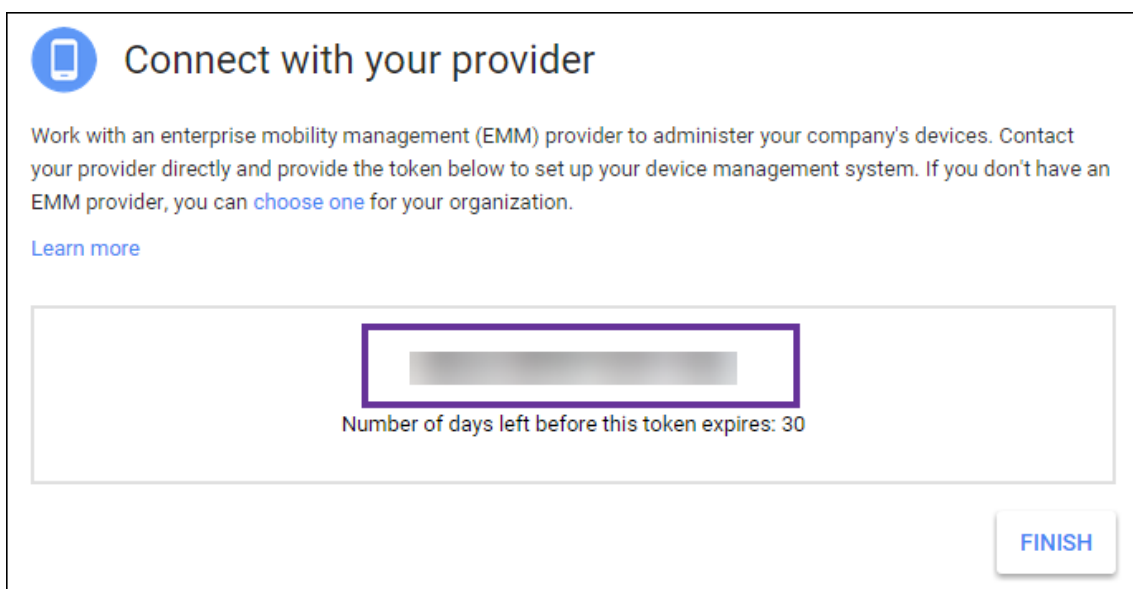

6. [Finish] をクリックして Android Enterprise の設定を完了します。ドメインの検証に成功したことを示すページが表示されます。

Android Enterprise サービスアカウントを作成したら、Google Admin コンソールにサインインしてモビリティ

管理設定を管理できます。

Android Enterprise サービスアカウントの設定と Android Enterprise 証明書のダウンロード

XenMobile から Google Play サービスおよび Directory サービスにアクセスできるようにするには、Google のデベロッパー用プロジェクトポータルを使用してサービスアカウントを作成する必要があります。このサービスアカウントは、XenMobile と Android at Work 用の Google の各種サービスのサーバー間通信で使用します。使用されている認証プロトコルについて詳しくは、「<https://developers.google.com/identity/protocols/OAuth2ServiceAccount>」にアクセスしてください。

1. Web ブラウザーで<https://console.cloud.google.com/project>を開いて、Google 管理者の資格情報でサインインします。
2. [Projects] の一覧で、[Create Project] をクリックします。

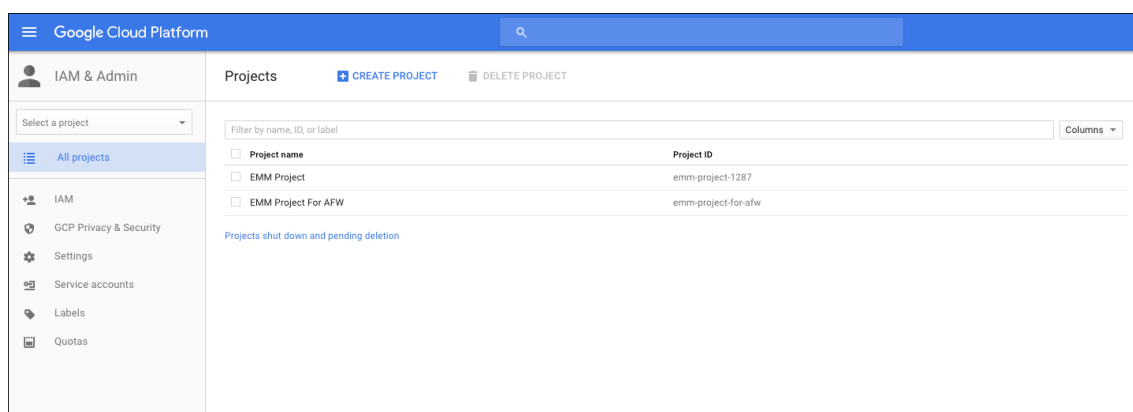

3. [Project name] ボックスに、プロジェクトの名前を入力します。

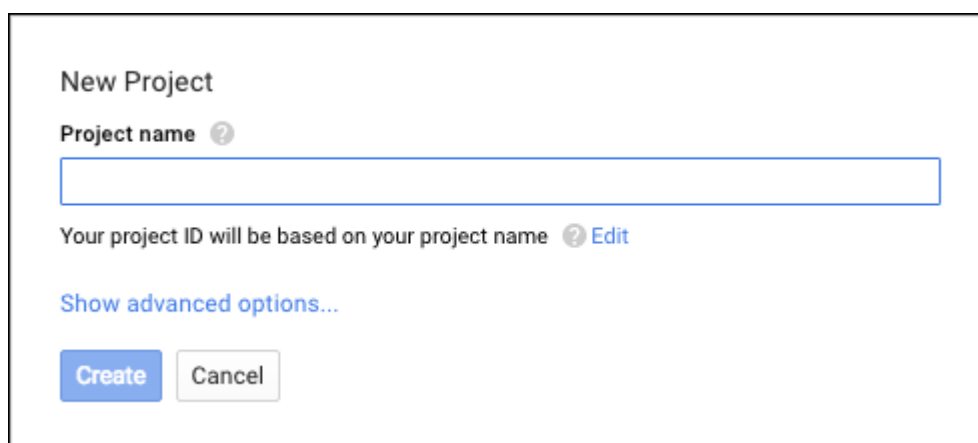

4. [Dashboard] ページで、[Use Google APIs] をクリックします。

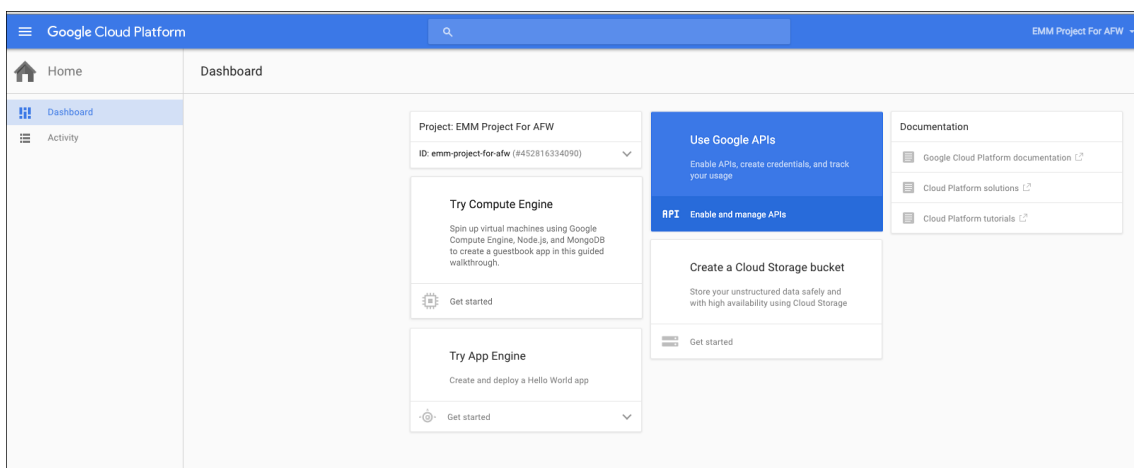

5. **[Library]** をクリックして、**[Search]** に **EMM** と入力して、検索結果をクリックします。

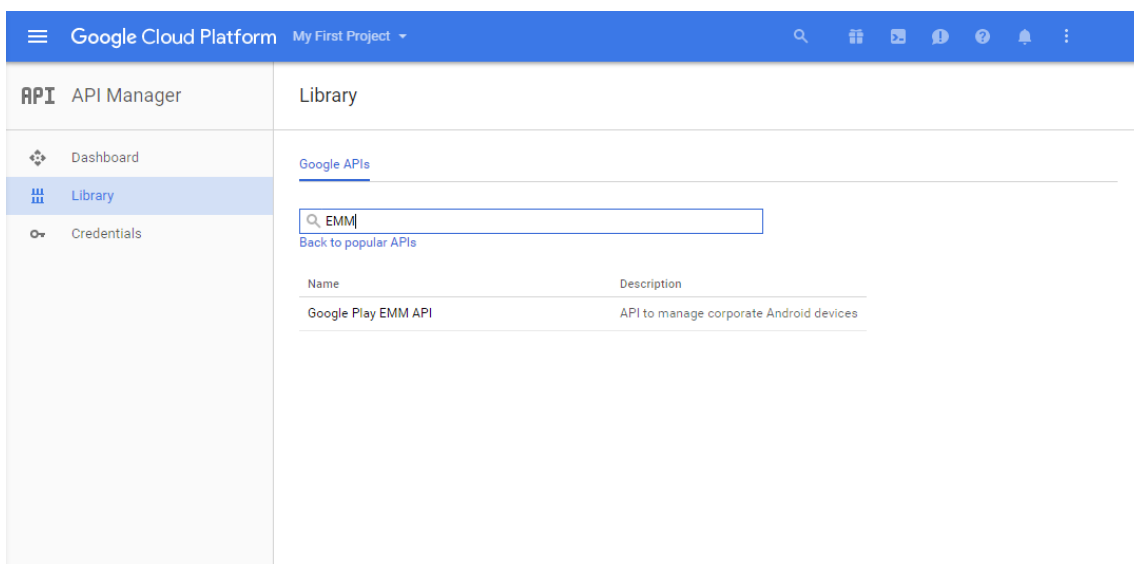

6. **[Overview]** ページで、**[Enable]** をクリックします。

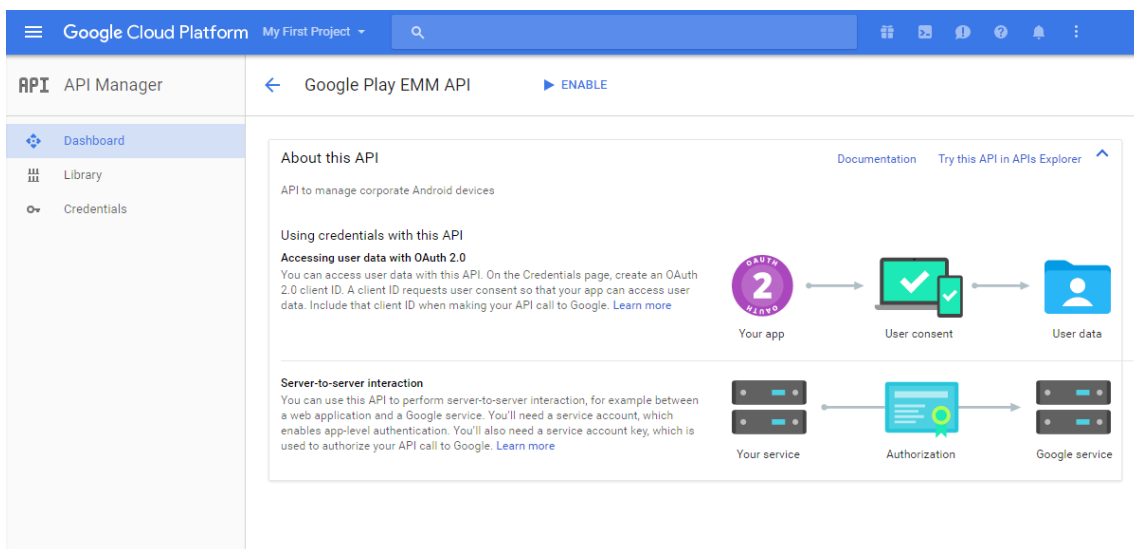

7. **[Google Play EMM API]** の横にある **[Go to Credentials]** をクリックします。

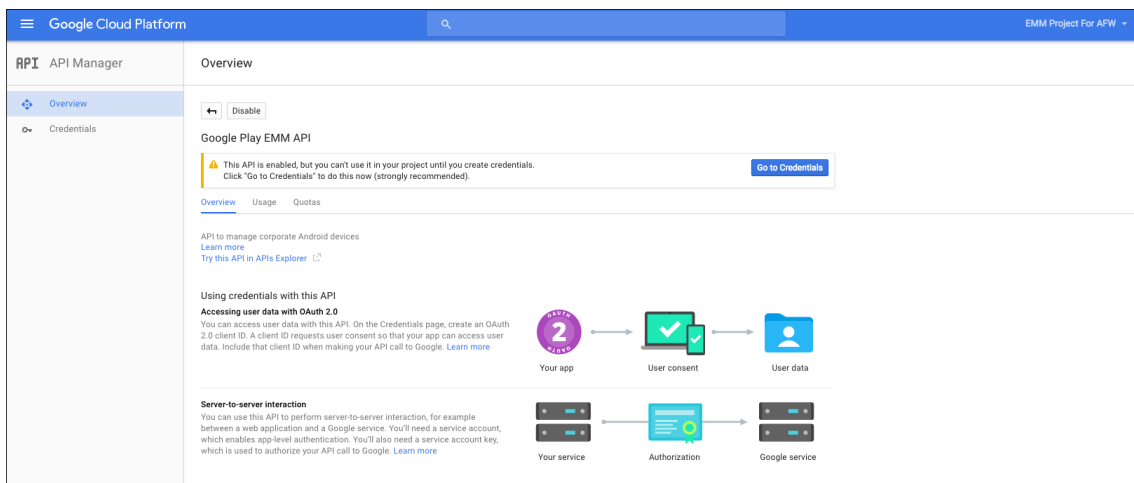

8. **[Add credentials to our project]** の一覧の手順 1 で、**[service account]** をクリックします。

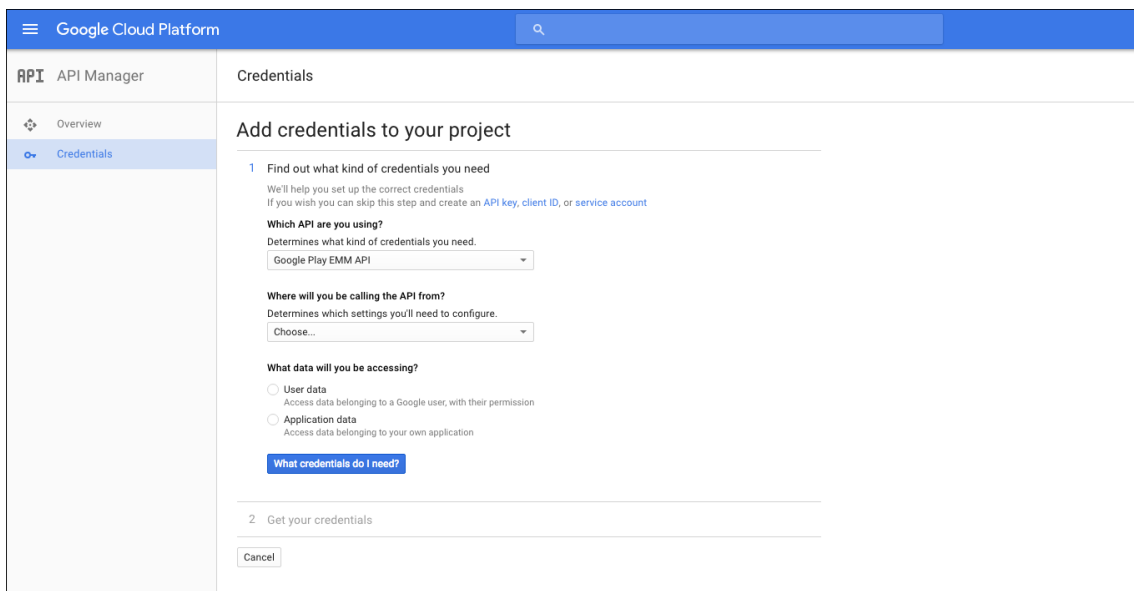

9. **[Service Accounts]** ページで、**[Create Service Account]** をクリックします。

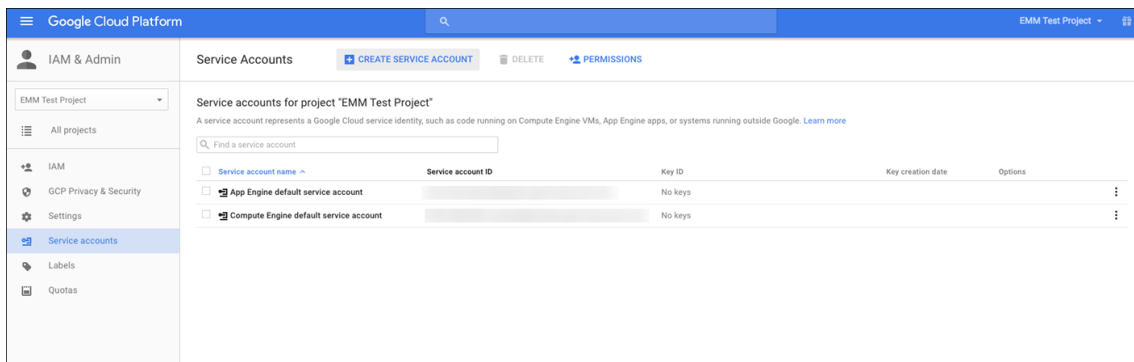

10. **[Create service account]** で、アカウントに名前を付けて、**[Furnish a new private key]** をオンにし

ます。[P12] を選択して、[Enable Google Apps Domain-wide Delegation] をオンにし、[Create] をクリックします。

Create service account

Service account name [?]
testemmsvcacct

Service account ID
testemmsvcacct @

Furnish a new private key
Downloads a file that contains the private key. Store the file securely because this key can't be recovered if lost.

Key type

JSON
Recommended

P12
For backward compatibility with code using the P12 format

Enable Google Apps Domain-wide Delegation
Grants a client access to all users' data on a Google Apps domain without manual authorization on their part. [Learn more](#)

i To change settings for Google Apps domain, product name for the OAuth consent screen must be configured. Assign the product name below or configure the OAuth consent screen.

Product name for the consent screen
anynamewilldo

Create Configure consent screen Cancel

証明書 (P12 ファイル) がコンピューターにダウンロードされます。証明書を安全な場所に保存してください。

11. [Service account created] 確認画面で、[Close] をクリックします。

Service account created

The service account "testemmsvcacct" was given editor permission for the project.

The account's private key **EMM Test Project-37cb73ad0169.p12** has been saved on your computer. This is the only copy of the key, so store it securely.

This is the private key's password. It will not be shown again. You must present this password to use the private key. [Learn more](#)

notasecret

Close

12. [Permissions] ページで [Service accounts] をクリックし、サービスアカウントの [Options] の下

で、**[View Client ID]** をクリックします。

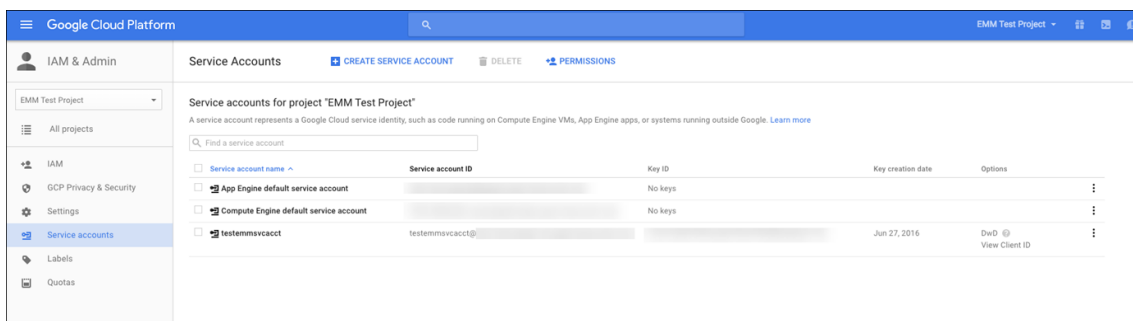

- Google 管理コンソールでアカウントの承認に必要な詳細情報が表示されます。**[Client ID]** と **[Service account ID]** を、後でこの情報を引き出せる場所にコピーします。この情報は、ドメイン名と共に、許可の目的でシトリックスサポートに送信するときになります。

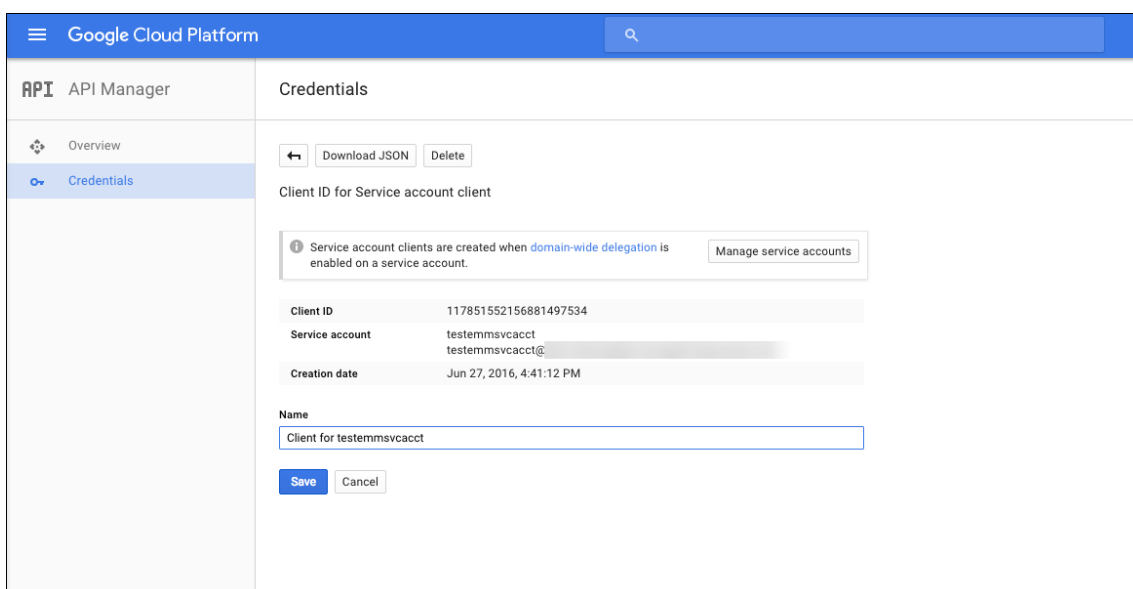

- [Library]** ページで **Admin SDK** を検索して、検索結果をクリックします。

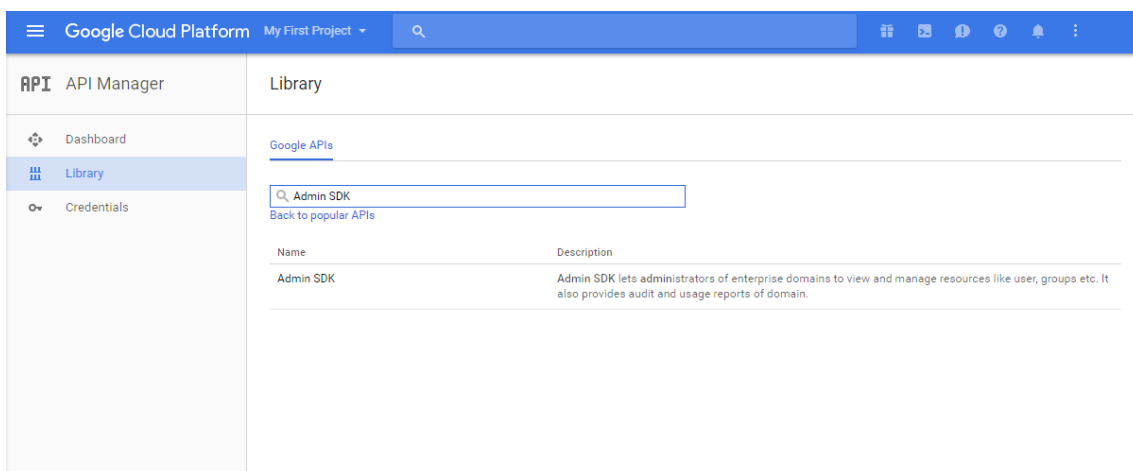

- [Overview]** ページで、**[Enable]** をクリックします。

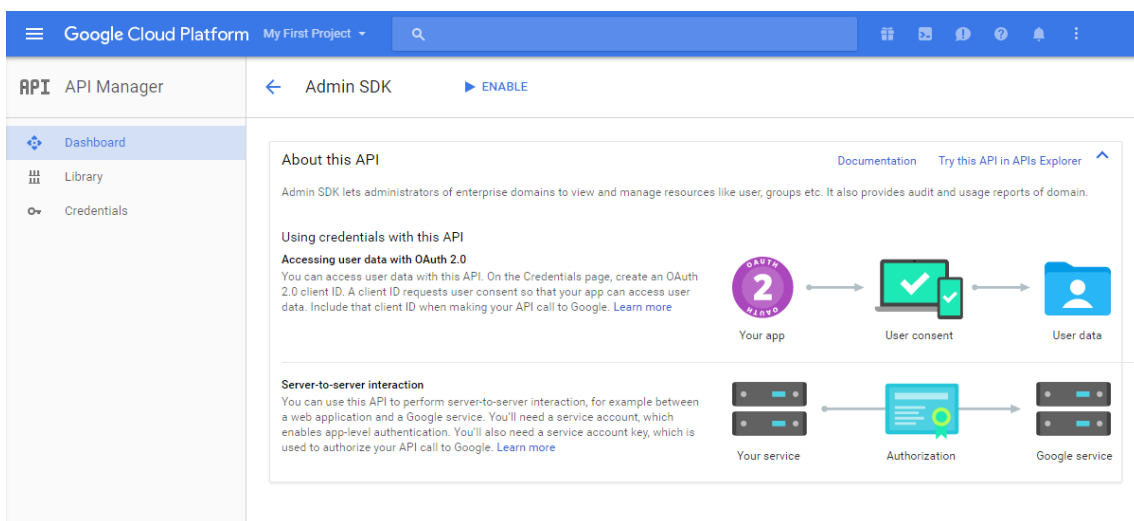

16. ユーザーのドメインの Google 管理コンソールを開き、**[Security]** をクリックします。

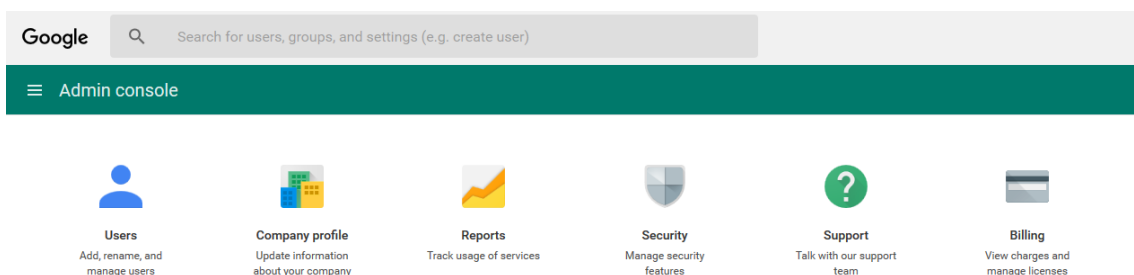

17. **[Settings]** ページで **[Show more]** をクリックして、**[Advanced settings]** を選択します。

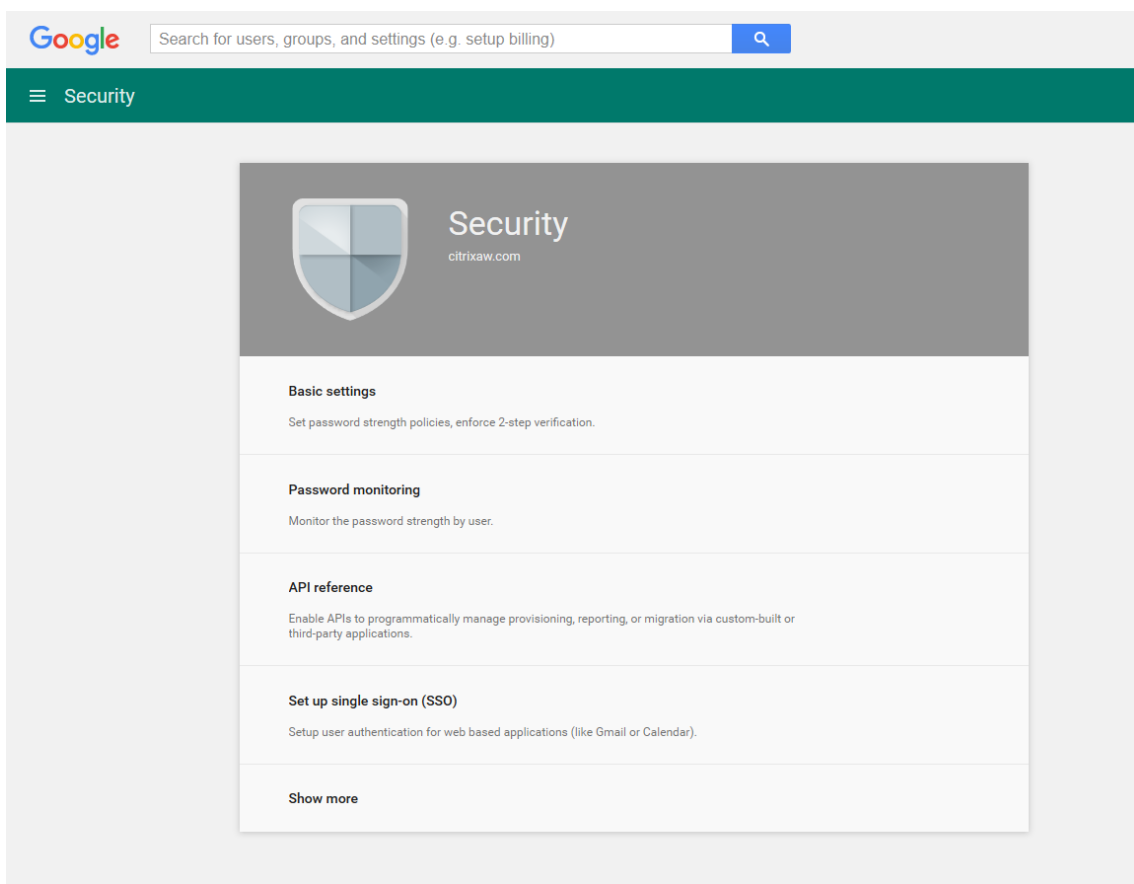

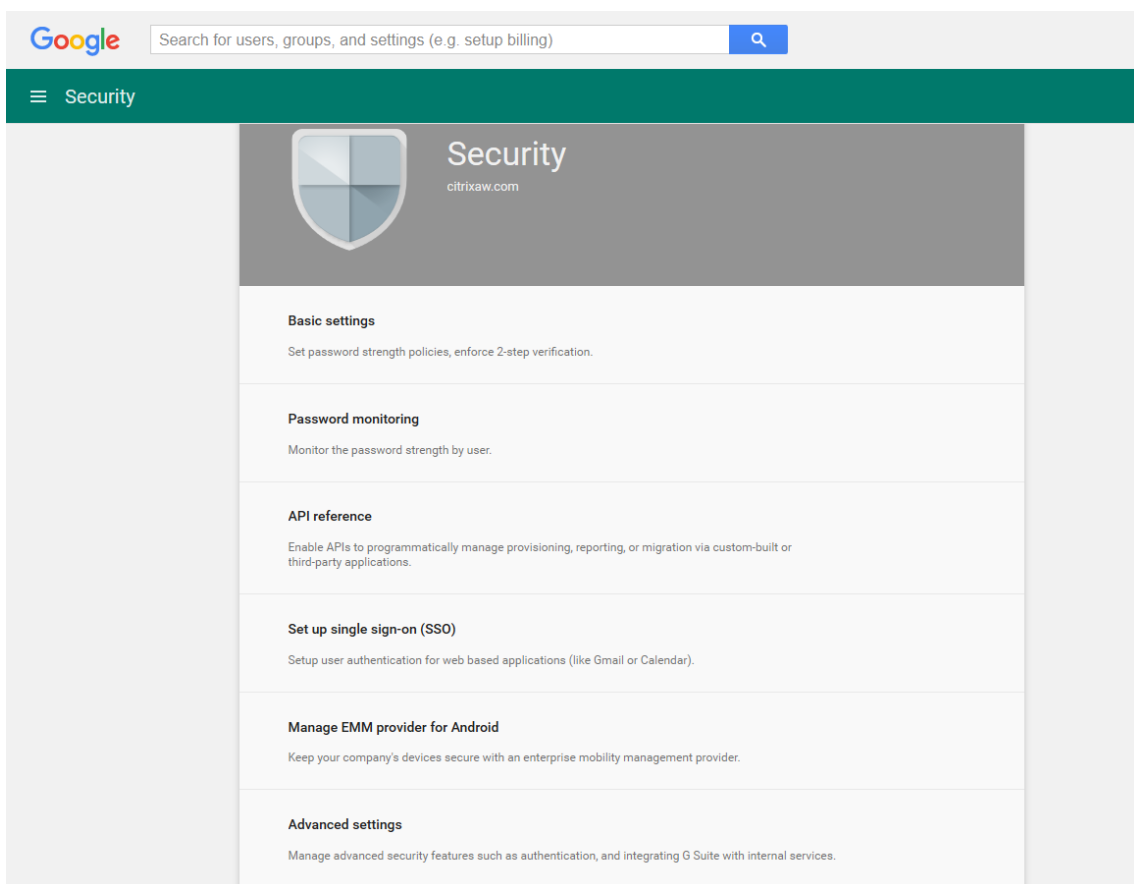

18. [Manage API client access] をクリックします。

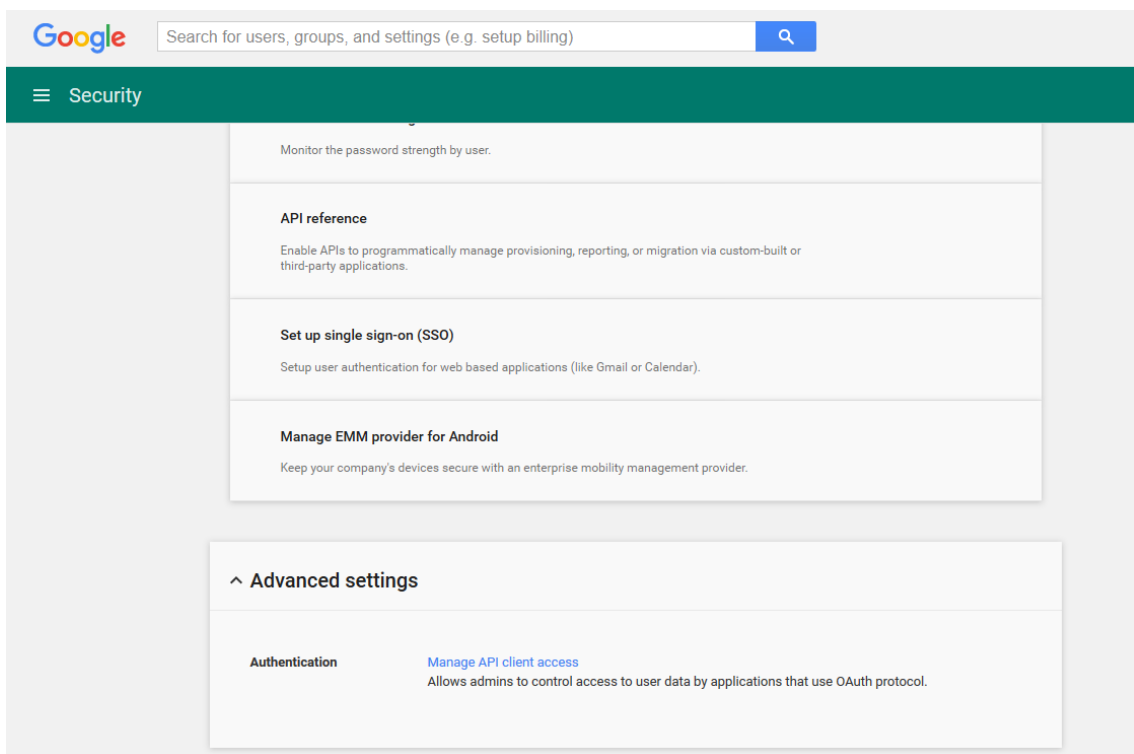

19. **[Client Name]** ボックスに前の手順で保存したクライアント ID を入力し、**[One or More API Scopes]** ボックスに「<https://www.googleapis.com/auth/admin.directory.user>」と入力して、**[Authorize]** をクリックします。

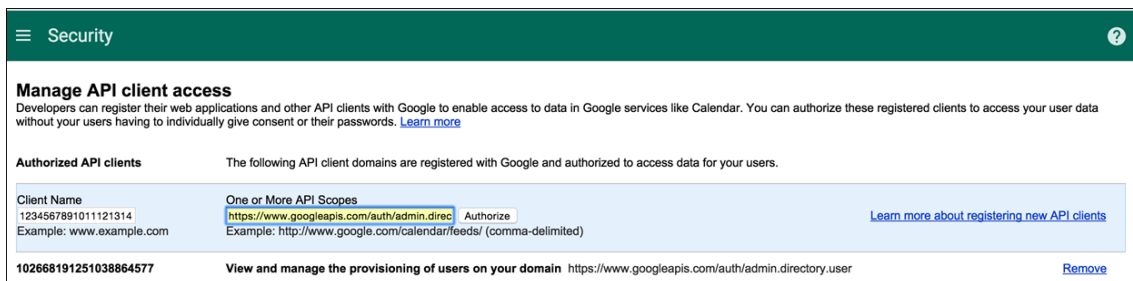

EMM へのバインド

XenMobile を使用して Android デバイスを管理するには、Citrix テクニカルサポートにドメイン名、サービスアカウント、およびバインドトークンを提供する必要があります。Citrix はトークンを EMM（エンタープライズモバイルティ管理）プロバイダーとしての XenMobile にバインドします。シトリックステクニカルサポートへのお問い合わせは、[シトリックステクニカルサポート](#)を参照してください。

1. バインドを確認するには、Google Admin ポータルにサインインして **[Security]** をクリックします。
2. **[Manage EMM provider for Android]** をクリックします。

Google Android Enterprise アカウントが EMM プロバイダーである Citrix にバインドされていることが表示されます。

トークンのバインドを確認した後で、XenMobile コンソールを使用して Android デバイスの管理を開始できます。手順 14 で生成した P12 証明書をインポートします。Android Enterprise サーバー設定をセットアップし、SAML ベースのシングルサインオン（Single Sign-On: SSO）を有効化し、少なくとも Android Enterprise デバイスポリシーを 1 つ定義する必要があります。

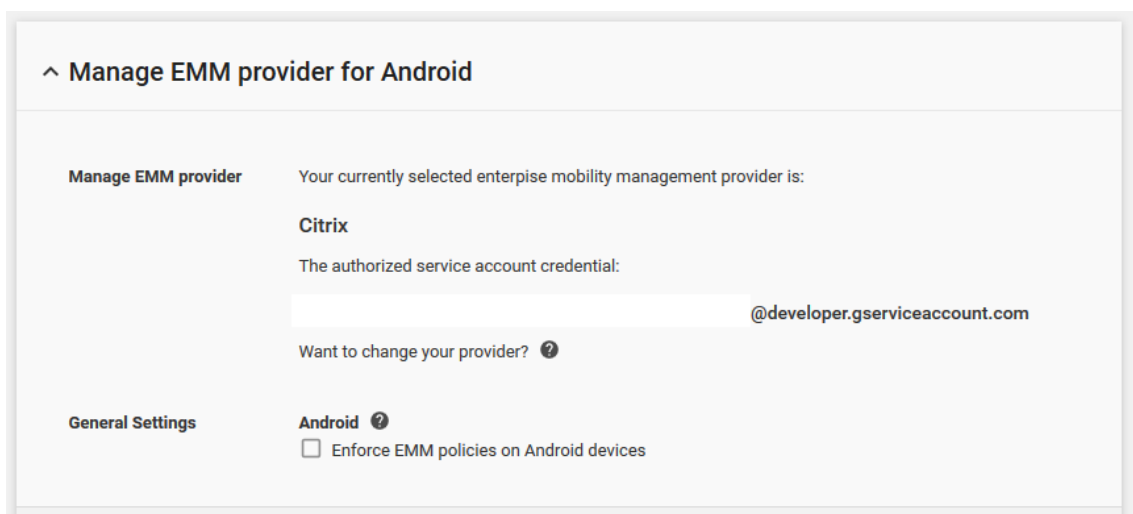

P12 証明書のインポート

以下の手順に従って Android Enterprise の P12 証明書をインポートします:

1. XenMobile コンソールにサインインします。
2. コンソールの右上にある歯車アイコンをクリックして [設定] ページを開き、[証明書] をクリックします。[証明書] ページが開きます。

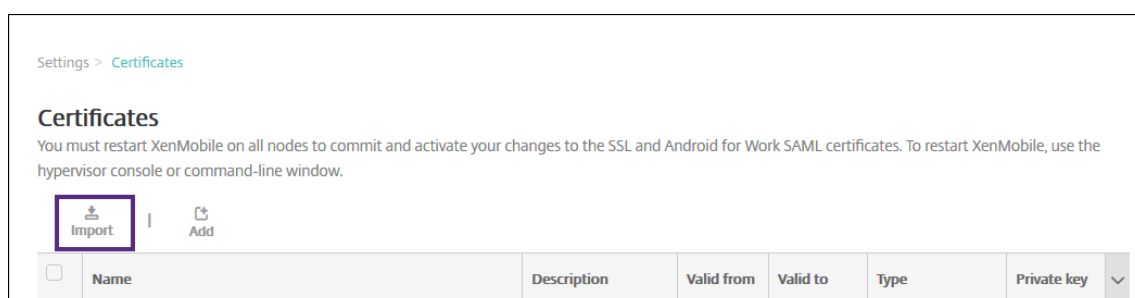

3. [インポート] をクリックします。[インポート] ダイアログボックスが開きます。

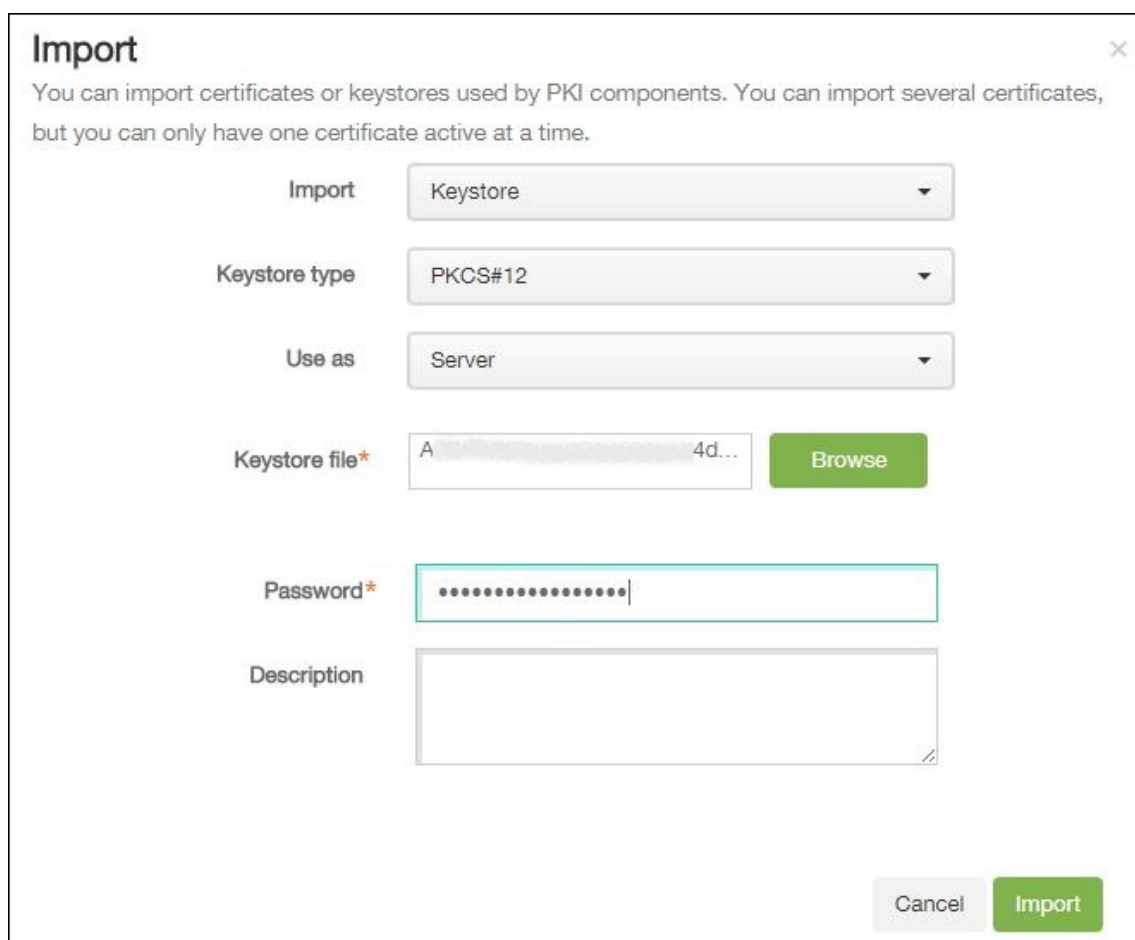

次の設定を構成します:

- インポート: ボックスの一覧から、[キーストア] を選択します。

- キーストアの種類: ボックスの一覧から、[PKCS#12] を選択します。
- 使用目的: ボックスの一覧から、[サーバー] を選択します。
- キーストアファイル: [ブラウザー] をクリックして、P12 証明書を選択します。
- パスワード: キーストアのパスワードを入力します。
- 説明: 任意で、証明書の説明を入力します。

4. [インポート] をクリックします。

Android Enterprise サーバー設定のセットアップ

1. XenMobile コンソールで、右上の歯車アイコンをクリックします。[設定] ページが開きます。
2. [サーバー] の下の [Android Enterprise] をクリックします。[Android Enterprise] ページが開きます。

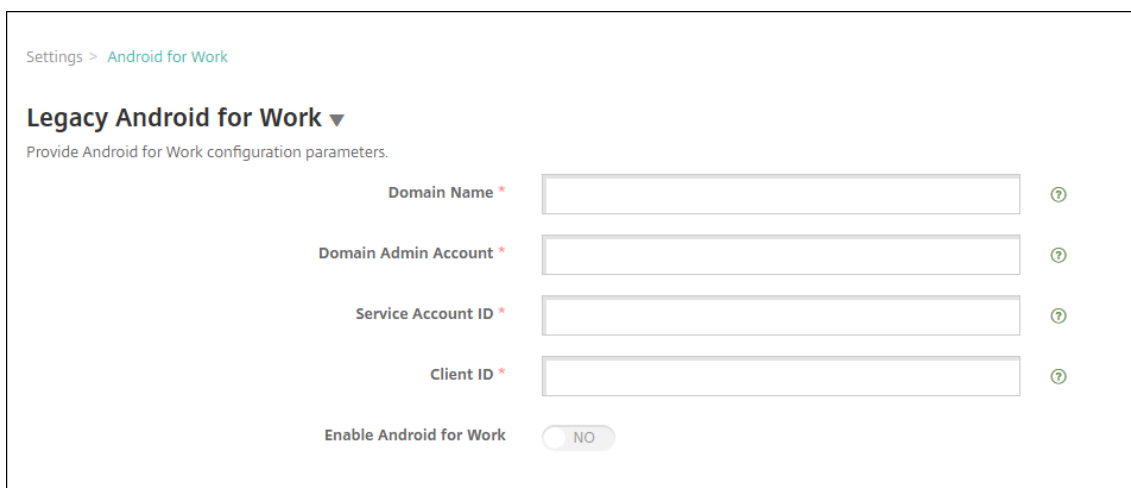

次の設定を構成し、[保存] をクリックします。

- ドメイン名: Android Enterprise のドメイン名を入力します (例: domain.com)。
- ドメイン管理アカウント: ドメイン管理者のユーザー名を入力します (例: Google Developer Portal で使用しているメールアカウント)。
- サービスアカウント ID: サービスアカウント ID を入力します (例: Google Service Account (serviceaccountemail@xxxxxxxxx.iam.gserviceaccount.com) に関連付けられたメールアドレス)。
- クライアント ID: Google サービスアカウントの数値形式のクライアント ID を入力します。
- **Android Enterprise** の有効化: Android Enterprise を有効にするのか、無効にするのかを選択します。

SAML ベースのシングルサインオンの有効化

1. XenMobile コンソールにサインインします。
2. コンソールの右上にある歯車アイコンをクリックします。[設定] ページが開きます。

3. [証明書] をクリックします。[証明書] ページが開きます。

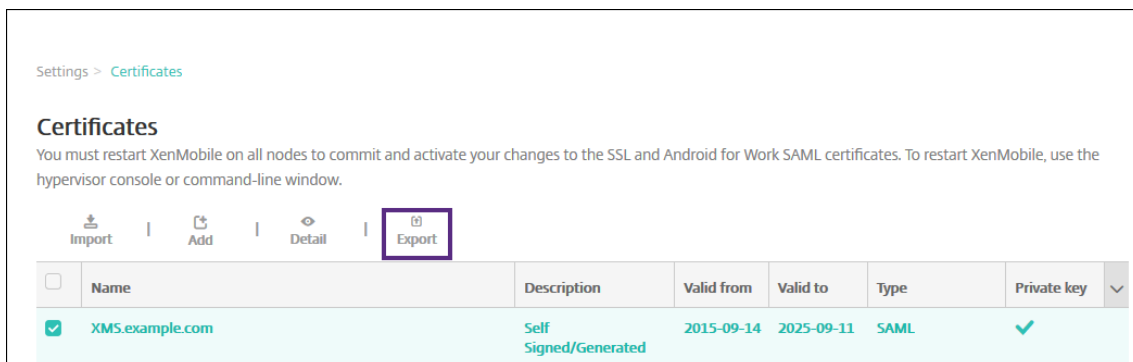

4. 証明書の一覧から、SAML 証明書を選択します。
5. [エクスポート] をクリックして証明書をコンピューターに保存します。
6. Android Enterprise の管理者資格情報で Google Admin ポータルにサインインします。ポータルへのアクセスについて詳しくは、[Google Admin portal](#)を参照してください。
7. **[Security]** をクリックします。

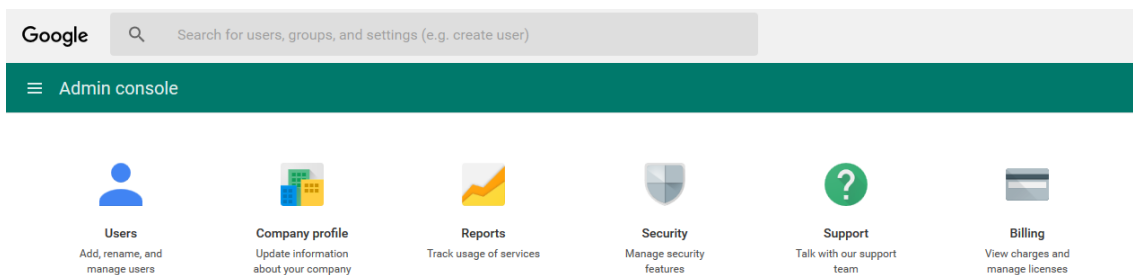

8. **[Security]** の下の **[Set up single sign-on (SSO)]** をクリックして以下の設定を構成します。

^ Set up single sign-on (SSO)

SAML-based Single Sign-On allows you to authenticate accounts for web based applications (like Gmail or Calendar). With SSO, users sign in for one web application, and are automatically signed in for all other Google web apps. For desktop applications (or POP access to Gmail), users must sign in directly with the username and password set up via the Admin console. ?

Setup SSO with third party identity provider

To setup third party as your identity provider, please provide the information below. ?

Sign-in page URL	<input type="text" value="https://example.com/aw/saml/signin"/> <p style="font-size: small; margin-top: 5px;">URL for signing in to your system and Google Apps</p>
Sign-out page URL	<input type="text" value="https://example.com/aw/saml/signout"/> <p style="font-size: small; margin-top: 5px;">URL for redirecting users to when they sign out</p>
Change password URL	<input type="text" value="https://example.com/aw/saml/changepassword"/> <p style="font-size: small; margin-top: 5px;">URL to let users change their password in your system; when defined here, this is shown even when Single Sign-on is not enabled</p>
Verification certificate	<div style="display: flex; gap: 10px;"> <input type="button" value="CHOOSE FILE"/> <input type="button" value="UPLOAD"/> </div> <p style="font-size: small; margin-top: 5px;">The certificate file must contain the public key for Google to verify sign-in requests. ?</p>

Use a domain specific issuer ?

Network masks

Network masks determine which addresses will be affected by single sign-on. If no masks are specified, SSO functionality will be applied to the entire network. Use a semicolon to separate the masks. Example: (64.233.187.99/8; 72.14.0.0/16). For ranges, use a dash. Example: (64.233.167-204.99/32). All network masks must end with a CIDR. ?

- **Sign-in page URL:** お使いのシステムおよび Google Apps にサインインするページの URL を入力します。例: <https://<Xenmobile-FQDN>/aw/saml/signin>。
- **Sign-out page URL:** ユーザーがサインアウト時にリダイレクトされる URL を入力します。例: <https://<Xenmobile-FQDN>/aw/saml/signout>。
- **Change password URL:** ユーザーがシステム内でパスワードを変更するときにアクセスする URL を入力します。例: <https://<Xenmobile-FQDN>/aw/saml/changepassword>。このフィールドが定義されると、SSO が使用できない場合でもこのメッセージが表示されます。
- **Verification certificate:** **[CHOOSE FILE]** をクリックして、XenMobile からエクスポートされた SAML 証明書を選択します。

9. **[SAVE CHANGES]** をクリックします。

Android Enterprise デバイスポリシーのセットアップ

パスコードポリシーをセットアップして、ユーザーが初めて登録するときにデバイスでのパスコード設定を必須にします。

Passcode Policy	Passcode Policy
1 Policy Info	This policy creates a passcode policy based on the standards of your organization. You can require a code on the device and can set formatting rules and other passcode rules, such as the grace period before device lock.
2 Platforms	<p>Passcode Required <input checked="" type="checkbox"/></p> <p>Passcode requirements</p> <p>Minimum length <input type="text" value="6"/></p> <p>Biometric recognition <input type="checkbox"/></p> <p>Required characters <input type="text" value="No restriction"/></p> <p>Advanced rules <input type="checkbox"/> A 3.0+</p> <p>Passcode security</p> <p>Lock device after (minutes of inactivity) (0-999) <input type="text" value="None"/></p> <p>Passcode expiration in days (1-730) <input type="text" value="0"/></p> <p>Previous passwords saved (0-50) <input type="text" value="0"/></p> <p>Maximum failed sign-on attempts <input type="text" value="Not defined"/></p> <p>► Deployment Rules</p>
3 Assignment	

デバイスポリシーの基本的なセットアップ手順は以下のとおりです。

1. XenMobile コンソールにサインオンします。
2. [構成] > [デバイスポリシー] をクリックします。
3. [追加] をクリックして、[新しいポリシーの追加] ダイアログボックスから追加するポリシーを選択します。この例では [パスコード] をクリックします。
4. [ポリシー情報] ページに入力します。
5. [**Android Enterprise**] をクリックしてポリシーの設定を構成します。
6. ポリシーをデリバリーグループに割り当てます。

Android Enterprise アカウント設定の構成

ユーザーのデバイスで Android のアプリとポリシーを管理できるようにするには、XenMobile で Android Enterprise のドメインおよびアカウント情報を設定する必要があります。まず、Google で Android Enterprise の設定タスクを完了してドメイン管理者を設定し、サービスアカウント ID とバインドトークンを取得する必要があります。

1. XenMobile Web コンソールで、右上の歯車アイコンをクリックします。[設定] ページが開きます。
2. [サーバー] の下の [**Android Enterprise**] をクリックします。[**Android Enterprise**] 構成ページが開きます。

Settings > Android for Work

Legacy Android for Work ▼

Provide Android for Work configuration parameters.

Domain Name * ⓘ

Domain Admin Account * ⓘ

Service Account ID * ⓘ

Client ID * ⓘ

Enable Android for Work NO

1. **[Android Enterprise]** ページで以下の設定を構成します:

- ドメイン名: ドメイン名を入力します。
- ドメイン管理アカウント: ドメイン管理者のユーザー名を入力します。
- サービスアカウント **ID**: Google のサービスアカウント ID を入力します。
- クライアント **ID**: Google サービスアカウントのクライアント ID を入力します。
- **Android Enterprise** の有効化: Android Enterprise を有効にするかどうかを選択します。

2. [保存] をクリックします。

XenMobile の Google Workspace パートナーアクセスをセットアップ

Chrome の一部のエンドポイント管理機能では、Google パートナー API を使用して XenMobile と Google Workspace ドメイン間で通信します。たとえば、XenMobile では、シークレットモードやゲストモードなどの Chrome 機能を管理するデバイスポリシーに API が必要です。

パートナー API を有効にするには、XenMobile コンソールで Google Workspace ドメインをセットアップしてから、Google Workspace アカウントを構成します。

XenMobile で Google Workspace (旧称: G Suite) ドメインをセットアップする

XenMobile で Google Workspace ドメインの API と通信できるようにするには、[設定] > **[Google Chrome の構成]** で設定を構成します。

- **G Suite** ドメイン: XenMobile に必要な API をホストする Google Workspace ドメイン。
- **G Suite** 管理者アカウント: G Suite ドメインの管理者アカウント。
- **G Suite** クライアント **ID**: シトリックスのクライアント ID。Google Workspace ドメインのパートナーアクセスを構成する場合は、この値を使用します。
- **G Suite** エンタープライズ **ID**: アカウントのエンタープライズ ID。お客様の Google エンタープライズアカウントから入力されます。

Google Workspace ドメイン内のデバイスとユーザーのパートナーアクセスを有効にする

1. Google 管理コンソールにログインします: <https://admin.google.com>
2. [端末管理] をクリックします。

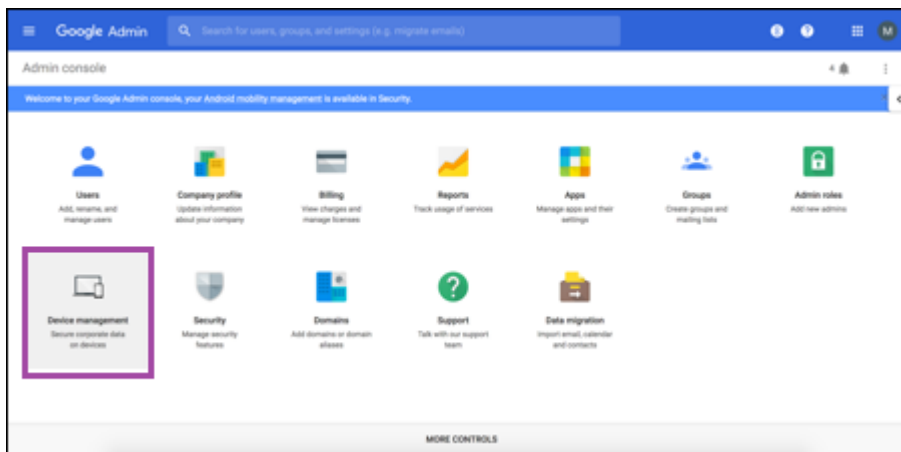

3. [Chrome 管理] をクリックします。

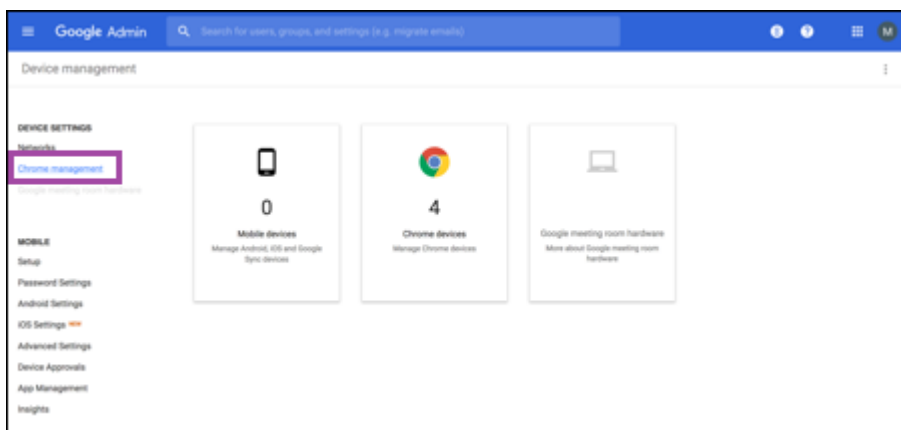

4. [ユーザー設定] をクリックします。

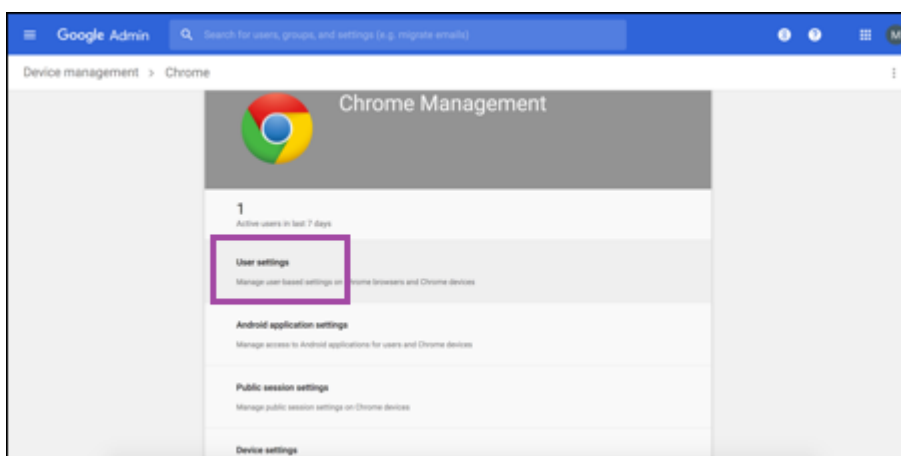

5. [Chrome 管理-パートナーアクセス] を見つけます。



6. [Chrome 管理-パートナーアクセスを有効にします] チェックボックスをオンにします。
7. パートナーアクセスについて了承し、有効にする必要があることに同意します。[保存] をクリックします。
8. [Chrome 管理] ページで [端末設定] をクリックします。

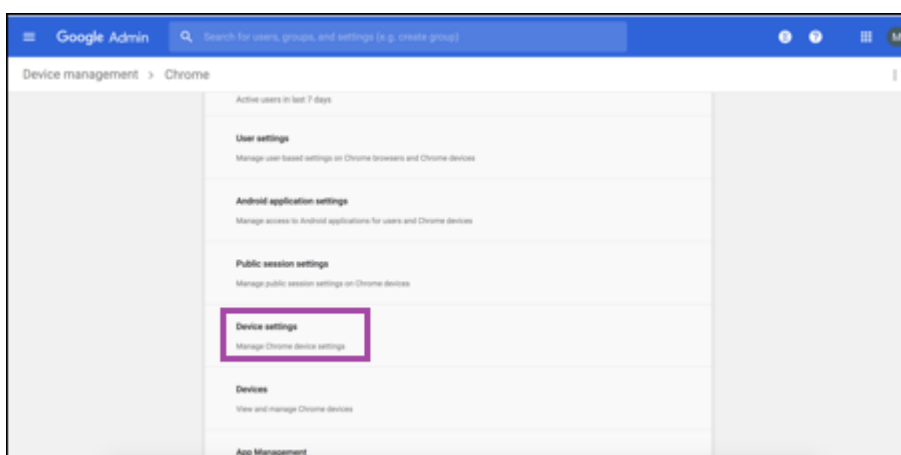

9. [Chrome 管理-パートナーアクセス] を見つけます。

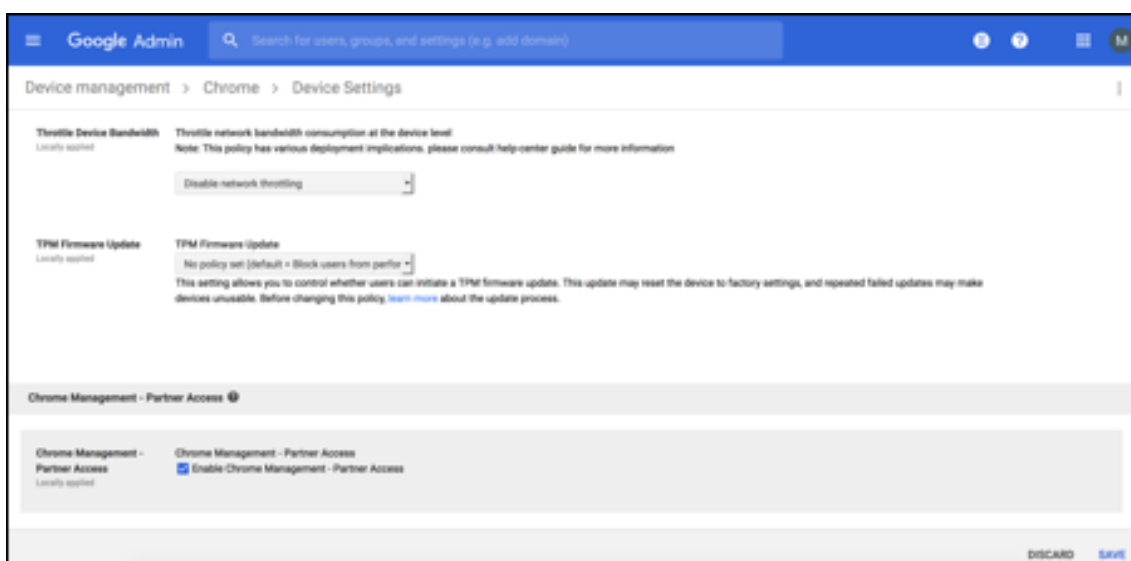

10. [Chrome 管理-パートナーアクセスを有効にします] チェックボックスをオンにします。
11. パートナーアクセスについて了承し、有効にする必要があることに同意します。[保存] をクリックします。
12. [セキュリティ] ページに移動し、[詳細設定] をクリックします。

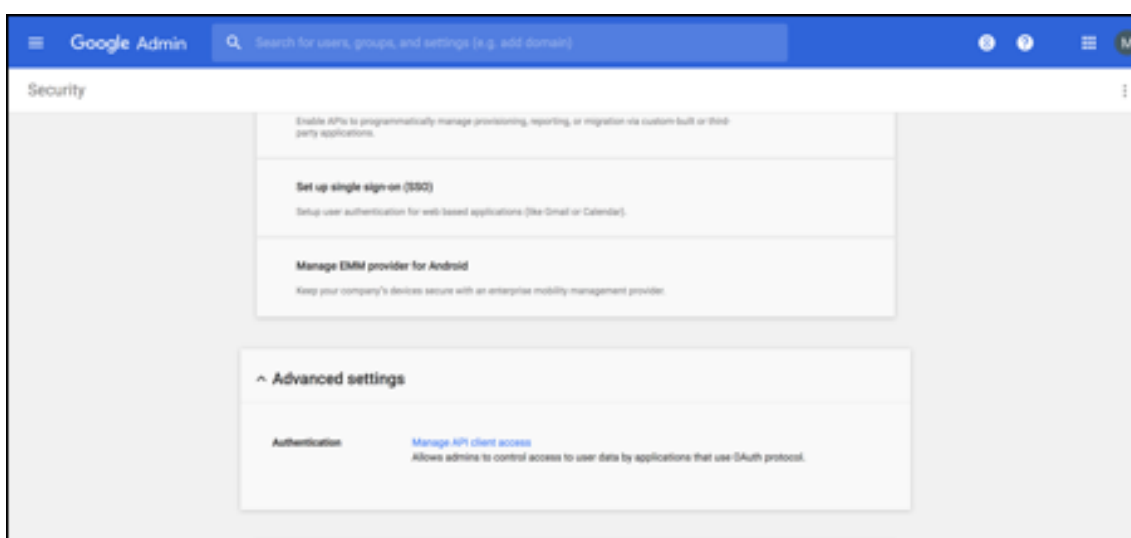

13. [API クライアントアクセスを管理する] をクリックします。
14. XenMobile コンソールで、[設定] > [Google Chrome の構成] に移動し、[Google Workspace クライアント ID] の値をコピーします。次に、[API クライアントアクセスを管理する] ページに戻り、コピーした値を [クライアント名] フィールドに貼り付けます。
15. [1 つ以上の API の範囲] に次の URL を追加します: <https://www.googleapis.com/auth/chromedevicemanagementapi>

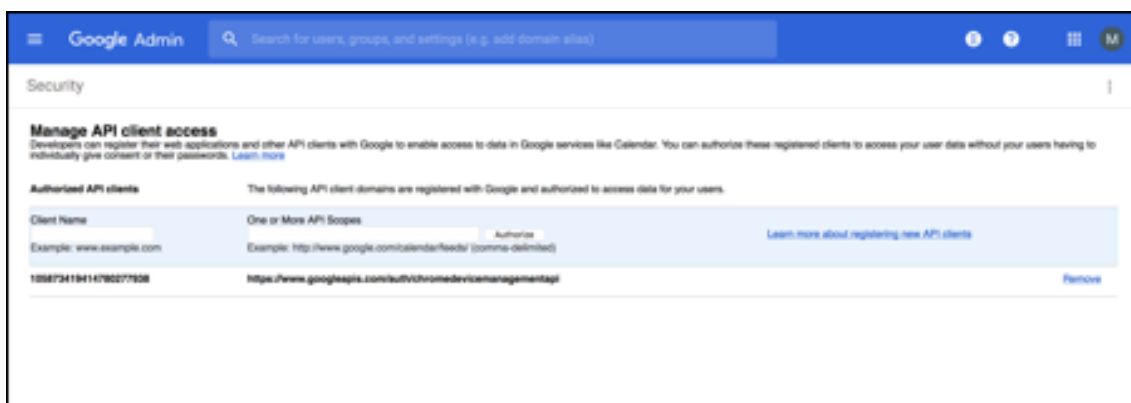

16. [承認] をクリックします。

「設定が保存されました」というメッセージが表示されます。

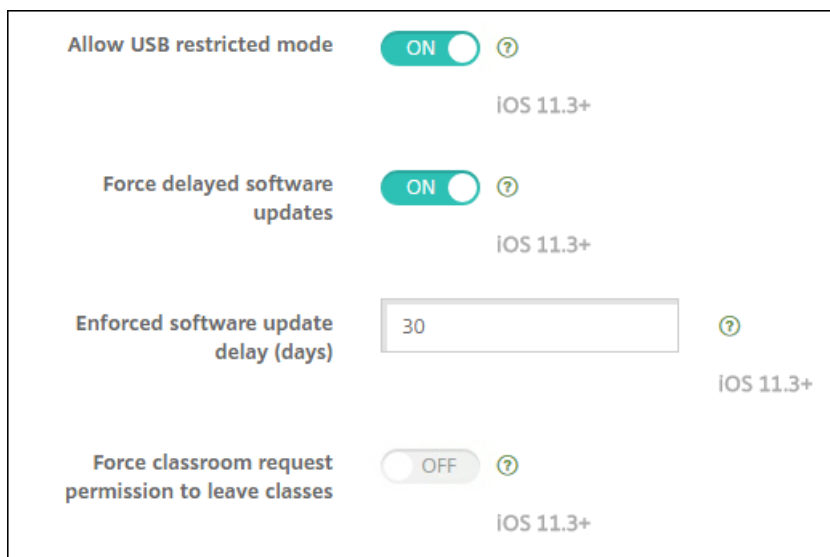

Android Enterprise デバイスの登録

デバイス登録処理でユーザーがユーザー名またはユーザー ID を入力する必要がある場合、受け入れる形式は、XenMobile サーバーがユーザープリンシパル名 (UPN) または SAM アカウント名でユーザーを検索するように構成されているかどうかによって異なります。

XenMobile サーバーが UPN でユーザーを検索するように構成されている場合、ユーザーは以下の形式で UPN を入力する必要があります:

- ユーザー名 @ ドメイン

XenMobile サーバーが SAM によってユーザーを検索するように構成されている場合、ユーザーは以下のどちらかの形式で SAM を入力する必要があります。

- ユーザー名 @ ドメイン
- ドメイン\ユーザー名

XenMobile サーバーが構成されているユーザー名の種類を確認するには:

1. XenMobile コンソールで、右上の歯車アイコンをクリックします。[設定] ページが開きます。
2. [LDAP] をクリックして、LDAP 接続の設定を表示します。
3. ページの下部にある [ユーザー検索基準] フィールドを表示します。
 - **userPrincipalName** に設定すると、XenMobile サーバーは UPN に設定されます。
 - **sAMAccountName** に設定すると、XenMobile サーバーは SAM に設定されます。

Android Enterprise エンタープライズの登録解除

XenMobile Server コンソールと XenMobile Tools を使用して、Android Enterprise エンタープライズを登録解除できます。

このタスクを実行すると、XenMobile Server によって XenMobileTools のポップアップウィンドウが開かれます。始める前に、XenMobile Server に、使用している Web ブラウザーでポップアップウィンドウを開く権限があることを確認してください。Google Chrome などの一部の Web ブラウザーでは、ポップアップブロックを無効にし、XenMobile サイトのアドレスをポップアップブロックの許可リストに追加する必要があります。

警告:

エンタープライズの登録を解除すると、エンタープライズ経由で登録されていたデバイスの Android Enterprise アプリはデフォルトの状態にリセットされます。デバイスは Google によって管理されなくなります。それらのデバイスを Android Enterprise エンタープライズで再登録しても、以前の機能を復元することはできません。追加で構成を行う必要があります。

Android Enterprise エンタープライズの登録を解除した後:

- エンタープライズ経由で登録されていたデバイスとユーザーの Android Enterprise アプリは、デフォルト状態にリセットされます。以前に適用されていた [Android Enterprise アプリの権限] ポリシーと [Android Enterprise アプリの制限] ポリシーは無効になります。
- エンタープライズ経由で登録されていたデバイスは XenMobile によって管理されますが、Google の観点からは管理されません。新しい Android Enterprise アプリを追加することはできません。[Android Enterprise アプリの権限] ポリシーと [Android Enterprise アプリの制限] ポリシーは適用できません。ただし、これらのデバイスには引き続き、スケジュール設定、パスワード、制限などのポリシーは適用できます。
- Android Enterprise にデバイスを登録しようとする、Android Enterprise デバイスではなく Android デバイスとして登録されます。

Android Enterprise エンタープライズの登録を解除するには:

1. XenMobile コンソールで、右上の歯車アイコンをクリックします。[設定] ページが開きます。
2. [設定] ページで、[Android Enterprise] をクリックします。
3. [エンタープライズの削除] をクリックします。

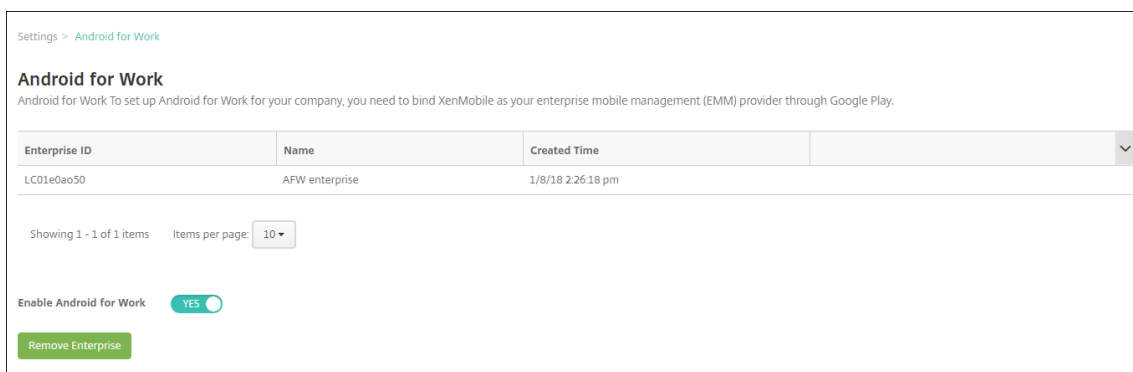

4. パスワードを指定します。登録解除を完了するには、次のステップでこのパスワードが必要になります。[登録解除] をクリックします。

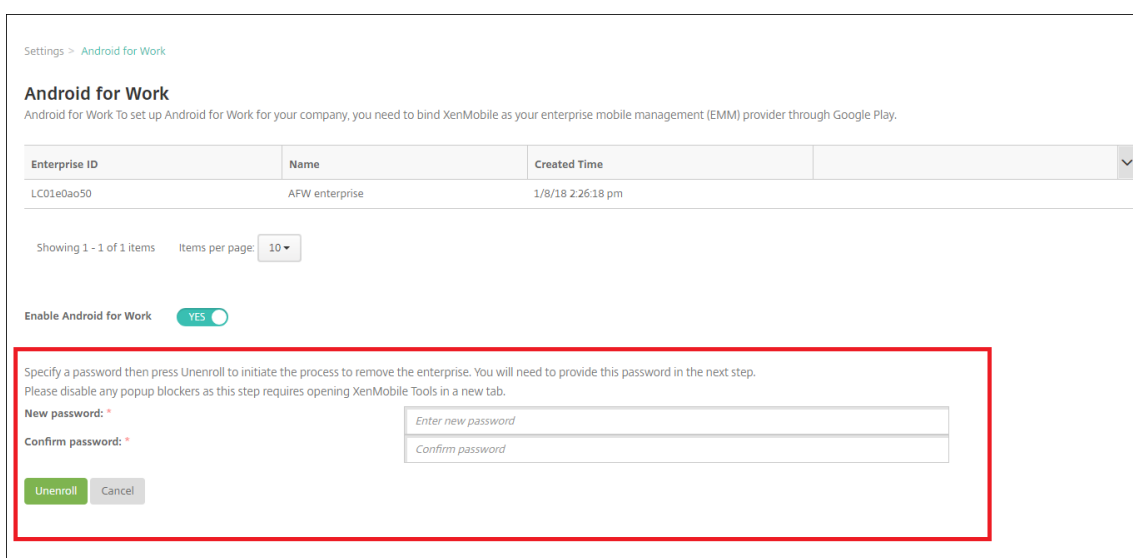

5. [XenMobile Tools] ページが開いたら、前の手順で作成したパスワードを入力します。

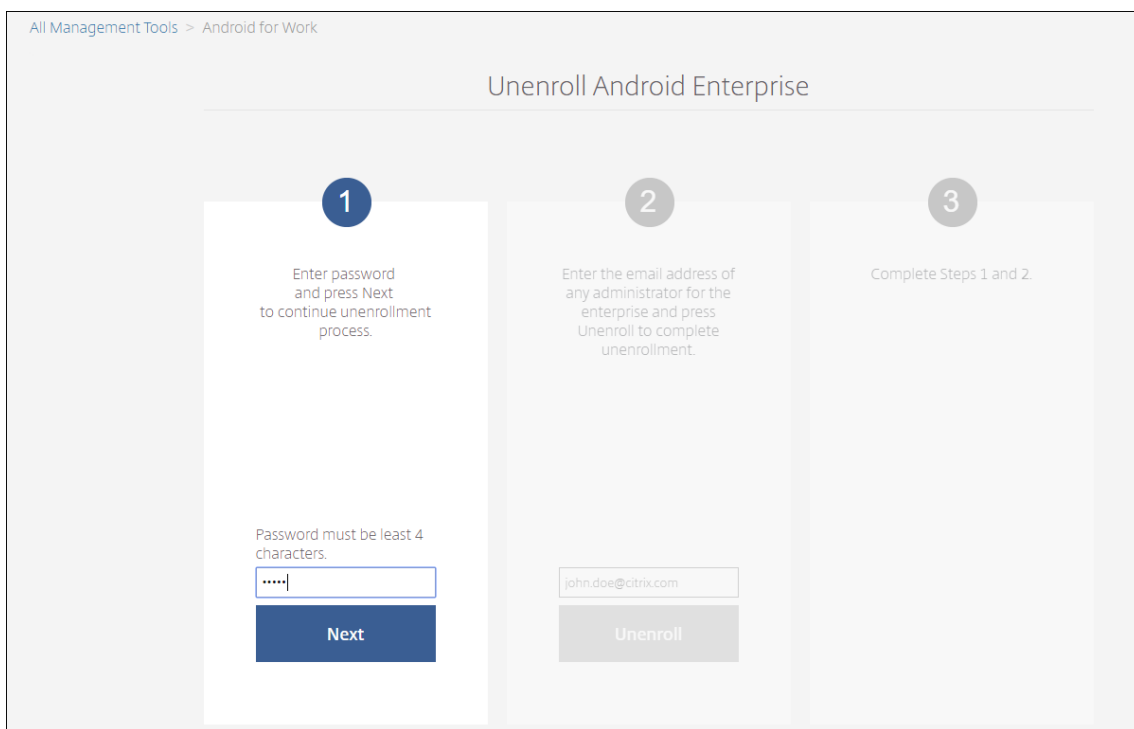

6. [登録解除] をクリックします。

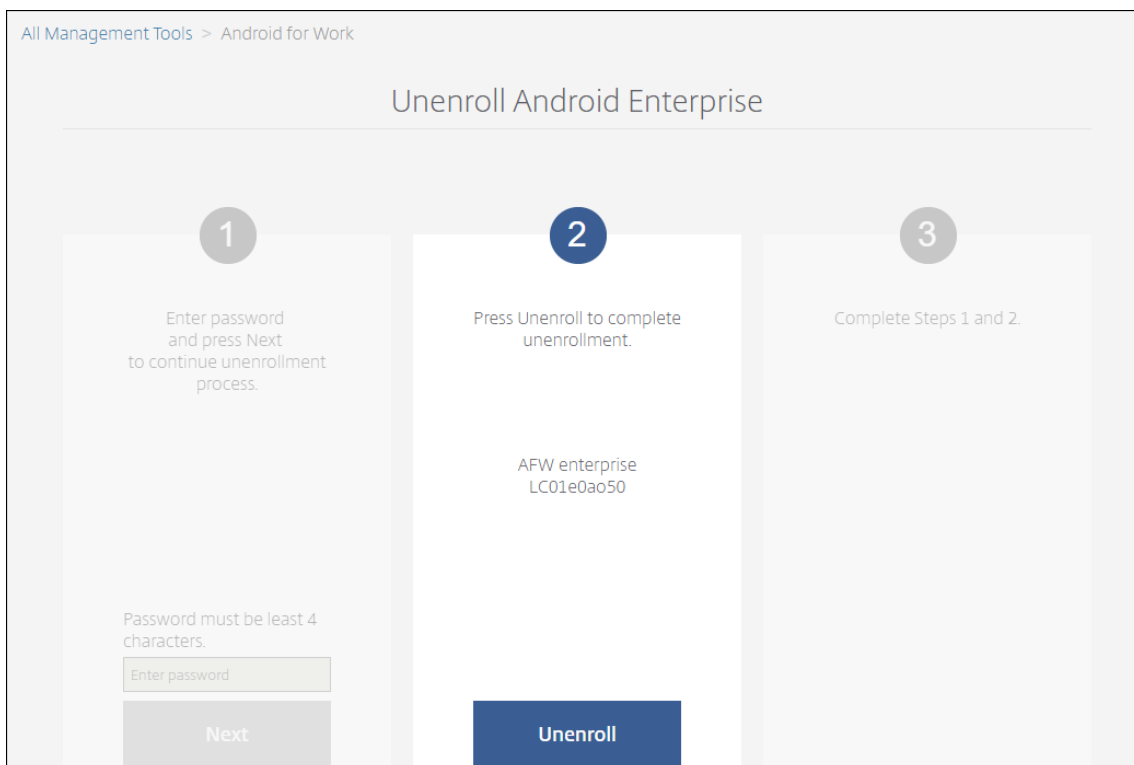

Android Enterprise での完全に管理されたデバイスのプロビジョニング

Android Enterprise で完全に管理されたデバイスとして使用できるのは、会社所有のデバイスのみです。完全に管理されたデバイスでは、仕事用プロファイルだけでなく、デバイス全体が会社または組織によって管理されます。完全に管理されたデバイスは、仕事用管理対象デバイスとも呼ばれます。

XenMobile は、完全に管理されたデバイスで以下の登録方法をサポートしています：

- **afw#xenmobile**：この登録方法では、ユーザーがデバイスの設定時に「afw#xenmobile」という文字を入力します。このトークンにより、デバイスが XenMobile の管理対象であると識別され、Secure Hub がダウンロードされます。
- **QR コード**：QR コードプロビジョニングは、NFC をサポートしていない、タブレットなどの分散型端末を簡単にプロビジョニングする方法です。QR コード登録方法は、出荷時の設定にリセットされたフリートデバイスで使用できます。QR コードによる登録方法では、セットアップウィザードから QR コードをスキャンすることによって、完全に管理されたデバイスを設定および構成します。
- **NFC（近距離無線通信）バンブ**：NFC バンブ登録方法は、出荷時の設定にリセットされたフリートデバイスで使用できます。NFC バンブは、近距離無線通信を使用して 2 つのデバイス間でデータを転送します。工場出荷時設定にリセットされたデバイスでは、Bluetooth、Wi-Fi、およびその他の通信モードは無効になっています。この状態のデバイスが使用する通信プロトコルは NFC のみです。

afw#xenmobile

この登録方法は、新規デバイスまたは工場出荷時設定にリセットされたデバイスの電源を入れ、初期セットアップを行った後に使用します。ユーザーは、Google アカウントの入力を求められたら「afw#xenmobile」と入力します。この操作により、Secure Hub がダウンロードされインストールされます。インストール後、Secure Hub の設定プロンプトに従って登録を完了します。

この登録方法では Secure Hub の最新バージョンが Google Play ストアからダウンロードされるため、ほとんどのお客様に推奨されます。他の登録方法とは異なり、XenMobile サーバーでダウンロード用に Secure Hub を提供することはありません。

前提条件：

- Android 5.0 以降を実行するすべての Android デバイスでサポートされます。

QR コード

QR コードを使用してデバイスモードでデバイスを登録するには、JSON を作成してから QR コードに変換して、QR コードを生成します。この QR コードをデバイスカメラでスキャンし、デバイスを登録します。

前提条件：

- Android 7.0 以降を実行するすべての Android デバイスでサポートされます。

<https://jsonlint.com>などの JSON 検証ツールを使用して作成された JSON を検証します。<http://goqr.me>などのオンライン QR コードジェネレータを使用して、JSON 文字列を QR コードに変換します。

この QR コードは工場出荷時の設定にリセットされたデバイスによってスキャンされ、これによってデバイスを仕事用管理対象デバイスモードで登録できます。

デバイスを登録するには

完全に管理されたデバイスとしてデバイスを登録するには、工場出荷時の設定にリセットする必要があります。

1. ようこそ画面で画面を 6 回タップすると、QR コードの登録フローが開始されます。
2. プロンプトが表示されたら、Wi-Fi に接続します。(JSON でエンコードされた) QR コードにある Secure Hub のダウンロード場所には、この Wi-Fi ネットワーク経由でアクセスできます。
端末が Wi-Fi に接続されると、Google から QR コードリーダーをダウンロードしてカメラを起動します。
3. カメラを QR コードに合わせて、コードをスキャンします。

Android は、QR コードのダウンロード場所から Secure Hub をダウンロードし、署名証明書の署名を検証し、Secure Hub をインストールし、デバイス所有者として設定します。

詳しくは、Android EMM 開発者向け Google ガイド (https://developers.google.com/android/work/prov-devices#qr_code_method) を参照してください。

NFC バンプ

NFC バンプを使用して完全に管理されたデバイスとしてデバイスを登録するには、工場出荷時の設定にリセットされたデバイスと、XenMobile Provisioning Tool を実行するデバイスの 2 台のデバイスが必要です。

前提条件:

- Android 5.0、Android 5.1、Android 6.0 以降を実行するすべての Android デバイスでサポートされます。
- Android Enterprise を有効にした XenMobile Server バージョン 10.4。
- 完全に管理されたデバイスとして Android Enterprise 向けにプロビジョニングされた、新規または工場出荷時設定にリセットされたデバイス。この前提条件を完了する手順については、後述します。
- 構成済みのプロビジョニングツールを実行している、NFC 機能が備わった別のデバイス。Provisioning Tool は、Secure Hub 10.4 または [Citrix ダウンロードページ](#) から入手できます。

各デバイスにはエンタープライズモビリティ管理 (EMM) アプリで管理された Android Enterprise プロファイルが 1 つのみ存在します。XenMobile で、Secure Hub は EMM アプリです。各デバイスには、1 つのプロファイルしか許可されません。2 つ目の EMM アプリを追加すると、1 つ目の EMM アプリが削除されます。

NFC バンプを介して転送されるデータ

工場出荷時の設定にリセットされたデバイスをプロビジョニングするには、以下のデータを NFC バンプ経由で送信して Android Enterprise を初期化する必要があります:

- デバイス所有者として機能する EMM プロバイダーアプリ（この場合は、Secure Hub）のパッケージ名。
- デバイスが EMM プロバイダーアプリをダウンロードできるイントラネット/インターネット上の場所。
- ダウンロードが正常に完了したかどうかを確認する EMM プロバイダーアプリの SHA1 ハッシュ。
- 工場出荷時の設定にリセットされたデバイスが EMM プロバイダーアプリに接続してダウンロードできるようにする Wi-Fi 接続の詳細。注：現時点では、Android はこの手順での 802.1x Wi-Fi をサポートしていません。
- デバイスのタイムゾーン（オプション）。
- デバイスの地理的な場所（オプション）。

2つのデバイスがバンプされると、プロビジョニングツールのデータが工場出荷時の設定にリセットされたデバイスに送信されます。このデータはその後、管理者設定での Secure Hub のダウンロードに使用されます。タイムゾーンと場所の値を入力しない場合、新しいデバイスでは Android によって自動的にこれらの値が構成されます。

XenMobile Provisioning Tool の構成

NFC バンプを行う前に、プロビジョニングツールを構成する必要があります。この構成はその後、工場出荷時の設定にリセットされたデバイスに、NFC バンプ中に転送されます。

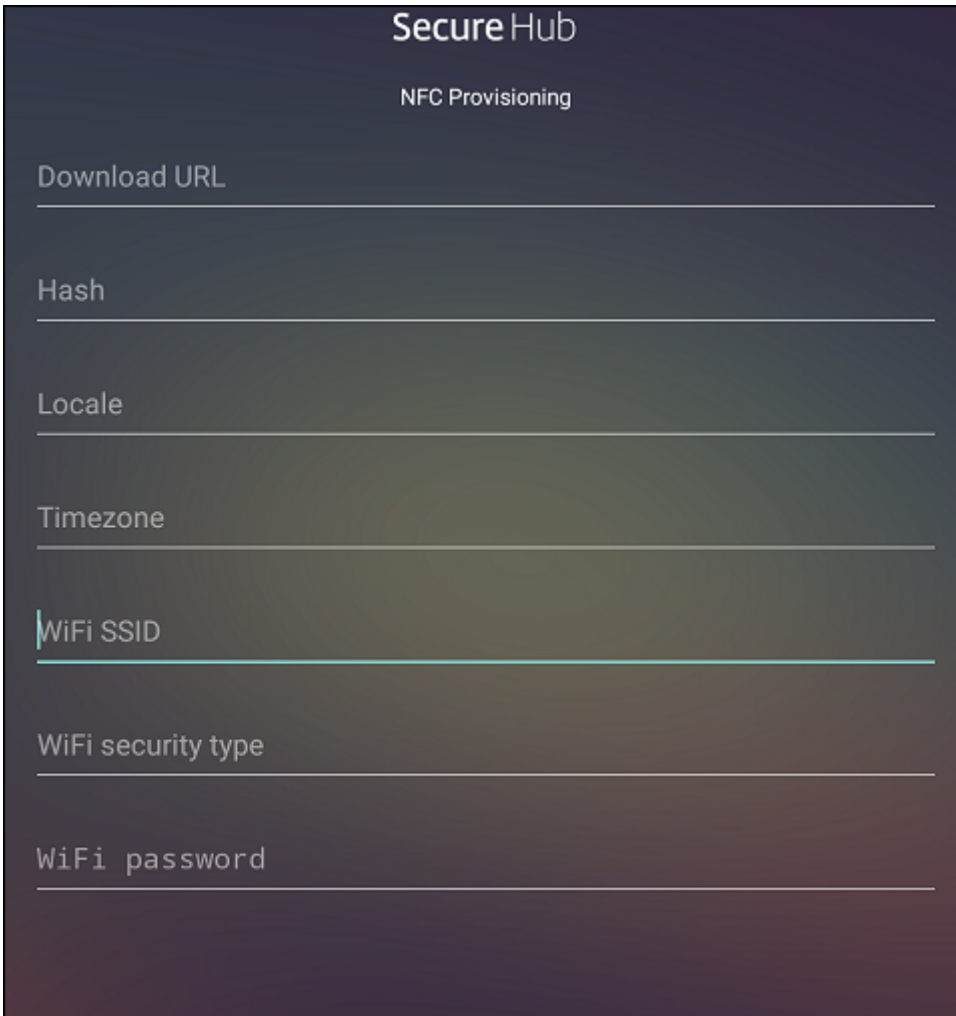

Secure Hub

NFC Provisioning

Download URL

Hash

Locale

Timezone

WiFi SSID

WiFi security type

WiFi password

必須項目にデータを直接入力することも、テキストファイルから入力することもできます。次の手順では、テキストファイルを構成する方法と各フィールドに説明を含める方法について説明します。入力後のデータはアプリでは保存されないため、テキストファイルを作成して、今後の使用に備えて情報を保存しておくことをお勧めします。

テキストファイルを使用してプロビジョニングツールを構成するには

ファイルの名前を `nfcprovisioning.txt` にして、デバイスの SD カードの `/sdcard/` フォルダに格納します。アプリによってこのテキストファイルが読み込まれ、値が入力されます

テキストファイルには、次のデータを含める必要があります。

```
android.app.extra.PROVISIONING_DEVICE_ADMIN_PACKAGE_DOWNLOAD_LOCATION=<download_location>
```

この行は、EMM プロバイダーアプリのイントラネット/インターネットの場所です。工場出荷時設定のデバイスが NFC バンプの後に Wi-Fi に接続した場合、デバイスはダウンロードのためにこの場所にアクセスする必要があります。URL は通常の URL で、特別な形式にする必要はありません。

```
android.app.extra.PROVISIONING_DEVICE_ADMIN_PACKAGE_CHECKSUM=<SHA1 hash>
```

この行は、EMM プロバイダーアプリのチェックサムです。このチェックサムはダウンロードが成功したかを検証するために使用されます。チェックサムを取得する手順については、後述します。

```
android.app.extra.PROVISIONING_WIFI_SSID=<wifi ssid>
```

この行は、プロビジョニングツールを実行しているデバイスが接続されている Wi-Fi の SSID です。

```
android.app.extra.PROVISIONING_WIFI_SECURITY_TYPE=<wifi security type>
```

サポートされる値は WEP および WPA2 です。Wi-Fi が保護されていない場合、このフィールドは空白にする必要があります。

```
android.app.extra.PROVISIONING_WIFI_PASSWORD=<wifi password>
```

Wi-Fi が保護されていない場合、このフィールドは空白にする必要があります。

```
android.app.extra.PROVISIONING_LOCALE=<locale>
```

言語コードと国コードを入力します。言語コードは、[ISO 639-1](#) で定義されている小文字で 2 文字の ISO 言語コード（「en」など）です。国コードは、[ISO 3166-1](#) で定義されている大文字で 2 文字の ISO 国コード（「US」など）です。たとえば、アメリカ合衆国で話されている英語の場合は「en_US」と入力します。コードを入力しない場合、国と言語は自動的に入力されます。

```
android.app.extra.PROVISIONING_TIME_ZONE=<timezone>
```

デバイスが実行されるタイムゾーンです。[フォームの地域/場所の Olson 名](#) を入力します。たとえば、米国太平洋標準時の場合は「America/Los_Angeles」です。名前を入力しない場合、タイムゾーンは自動的に入力されます。

```
android.app.extra.PROVISIONING_DEVICE_ADMIN_PACKAGE_NAME=<package name>
```

このデータは Secure Hub としてアプリにハードコードされるため、必須ではありません。ここでは、情報の完全性を守るためだけに記載しています。

WPA2 を使用して保護された Wi-Fi の場合、完了した nfcprovisioning.txt ファイルは以下の例のようになります。

```
android.app.extra.PROVISIONING_DEVICE_ADMIN_PACKAGE_DOWNLOAD_LOCATION=https://www.somepublicurlhere.com/path/to/securehub.apk
```

```
android.app.extra.PROVISIONING_DEVICE_ADMIN_PACKAGE_CHECKSUM=ga50TwdCmfdJ72LGRFkke4Crh\u003d
```

```
android.app.extra.PROVISIONING_WIFI_SSID=Protected_WiFi_Name
```

```
android.app.extra.PROVISIONING_WIFI_SECURITY_TYPE=WPA2
```

```
android.app.extra.PROVISIONING_WIFI_PASSWORD=wifiPasswordHere
```

```
android.app.extra.PROVISIONING_LOCALE=en_US
```

```
android.app.extra.PROVISIONING_TIME_ZONE=America/Los_Angeles
```

保護されていない Wi-Fi の場合、完了した nfcprovisioning.txt ファイルは以下の例のようになります。

```
android.app.extra.PROVISIONING_DEVICE_ADMIN_PACKAGE_DOWNLOAD_LOCATION=https://www.somepublicurlhere.com/path/to/securehub.apk
```

```
android.app.extra.PROVISIONING_DEVICE_ADMIN_PACKAGE_CHECKSUM=ga50TwdCmfdJ72LGRFkke4Crh\u003d
```

```
android.app.extra.PROVISIONING_WIFI_SSID=Unprotected_WiFi_Name
```

```
android.app.extra.PROVISIONING_LOCALE=en_US
```

```
android.app.extra.PROVISIONING_TIME_ZONE=America/Los_Angeles
```

Secure Hub チェックサムを取得するには

アプリのチェックサムを取得するには、そのアプリをエンタープライズアプリとして追加します。

1. XenMobile コンソールで、[構成] > [アプリ] を選択してから、[追加] をクリックします。

[アプリの追加] ウィンドウが開きます。

2. [エンタープライズ] をクリックします。

[アプリ情報] ページが開きます。

3. 次の構成を選択して [次へ] をクリックします。

[**Android Enterprise** エンタープライズアプリ] ページが開きます。

4. .apk へのパスを入力し、[次へ] をクリックしてファイルをアップロードします。

アップロードが完了すると、アップロードされたパッケージの詳細が表示されます。

5. [次へ] をクリックして JSON ファイルをダウンロードするページを表示します。このファイルは、この後 Google Play へのアップロードに使用します。Secure Hub の場合、Google Play にアップロードする必要はありませんが、SHA1 を読み込む元になる JSON ファイルが必要です。

以下の図に、典型的な JSON ファイルの例を示します：

6. **file_sha1_base64** の値をコピーして、この値を Provisioning Tool の [ハッシュ] フィールドで使用します。

注：

ハッシュは URL セーフのものにする必要があります。

- + 記号はすべて-に変換します。
- /記号はすべて_に変換します。
- 末尾の003d は = に置き換えます。

ハッシュをデバイスの SD カードの nfcprovisioning.txt ファイルに格納すると、安全のための変換が行われます。ただし、ハッシュを手動で入力すると、URL の安全性は入力者の責任になります。

使用するライブラリ

プロビジョニングツールでは、以下のライブラリがソースコードに使用されています。

- v7 appcompat library、Design support library、および v7 Palette library by Google (Apache license 2.0)

詳しくは、「[Support Library の機能](#)」を参照してください。

- [Butter Knife](#) by Jake Wharton (Apache license 2.0)

Android Enterprise での仕事用プロファイルデバイスのプロビジョニング

Android Enterprise の仕事用プロファイルデバイスでは、デバイス上の会社領域と個人領域を安全に分離できます。たとえば、BYOD デバイスを仕事用プロファイルデバイスにすることができます。仕事用プロファイルデバイスの登録は、XenMobile の Android 登録と同様の操作です。ユーザーは Google Play から Secure Hub をダウンロードし、デバイスを登録します。

デバイスが Android Enterprise の仕事用プロファイルモードで登録されている場合、デフォルトでは USB デバッグおよび不明なソース設定は無効になっています。

ヒント:

Android Enterprise のデバイスを仕事用プロファイルデバイスとして登録する場合は、必ず Google Play にアクセスしてください。そこから、ユーザーの個人プロファイルでの Secure Hub の表示を有効にします。

iOS

April 27, 2021

XenMobile Server で iOS デバイスを登録して管理するには、Apple の Apple プッシュ通知サービス (APNs) 証明書を設定します。詳しくは、「[APNs 証明書](#)」を参照してください。

登録プロファイルで、iOS デバイスを MDM+MAM で登録するかどうか、およびユーザーが MDM をオプトアウトするオプションを決定します。XenMobile Server は、MDM+MAM の iOS デバイスに対して、次の種類の認証をサポートします。詳しくは、[証明書と認証](#)に関する記事を参照してください。

- ドメイン
- ドメイン + セキュリティトークン
- クライアント証明書
- クライアント証明書およびドメイン

iOS 13 での信頼された証明書の要件:

Apple では、TLS サーバー証明書の新しい要件を設定しています。すべての証明書が新しい Apple の要件に準拠していることを確認します。アップルの出版物である「<https://support.apple.com/en-us/HT210176>」を参照してください。証明書の管理については、「[XenMobile Server での証明書のアップロード](#)」を参照してください。

サポートされるオペレーティングシステムについては、「[サポートされるデバイスオペレーティングシステム](#)」を参照してください。

iOS 14 との互換性

XenMobile Server と Citrix モバイルアプリは iOS 14 と互換性がありますが、現在 iOS 14 の新機能をサポートしていません。

監視対象の iOS デバイスの場合、ソフトウェアのアップグレードを最大 90 日間遅らせることができます。iOS の制限デバイスポリシーで、次の設定を使用します:

- ソフトウェア更新の強制延期
- ソフトウェア更新の強制延期

「[iOS の設定](#)」を参照してください。これらの設定は、ユーザー登録モードまたは監視対象外（完全 MDM）モードのデバイスでは使用できません。

開いたままにする必要がある Apple のホスト名

iOS、macOS、Apple App Store を正しく動作させるには、一部の Apple ホスト名を開いたままにしておく必要があります。これらのホスト名をブロックすると、インストール、更新、および以下の適切な操作に影響が出る可能性があります: iOS、iOS アプリ、MDM の操作およびデバイスとアプリの登録詳しくは、「<https://support.apple.com/en-us/HT201999>」を参照してください。

サポートされている登録方法

登録プロファイルで iOS デバイスの管理方法を指定します。デバイスを登録するか、または MDM に登録しないかを選択できます。

iOS デバイスの登録設定を構成するには、[構成] > [登録プロファイル] > [iOS] の順に移動します。

Enrollment Profile	Enrollment Configuration
1 Enrollment Info	Specify device management settings for this enrollment profile.
2 Platforms	Device management ⓘ Management <input checked="" type="radio"/> Device enrollment ⓘ <input type="radio"/> Do not manage devices ⓘ
Android	Application management ⓘ Citrix MAM <input checked="" type="checkbox"/> On ⓘ
iOS	User consent Allow users to decline device management <input checked="" type="checkbox"/> On ⓘ
3 Assignment (optional)	

次の表は、iOS デバイスでサポートされている XenMobile Server での登録方法を示しています：

方法	サポート
Apple Deployment Programs	はい
Apple School Manager	はい
Apple Configurator	はい
手動登録	はい
登録招待	はい

Apple では、ビジネスおよび教育機関アカウント向けのデバイス登録プログラムが提供されています。ビジネス用アカウントの場合、デバイスを XenMobile Server で登録して管理するには、Apple Deployment Program に登録して、Apple Deployment Program を利用する必要があります。これは、iOS および macOS デバイス向けのプログラムです。「[Apple Deployment Program でのデバイスの展開](#)」を参照してください。

教育機関アカウントの場合は、Apple School Manager アカウントを作成します。Apple School Manager では、Deployment Program と一括購入が統合されています。Apple School Manager は、教育向け Apple Deployment Program の一種です。「[Apple Education 機能との統合](#)」を参照してください。

Apple Deployment Program を使用して、iOS、iPadOS、macOS デバイスを一括登録することができます。これらのデバイスは、Apple から直接購入するか、Apple 正規販売代理店、または通信事業者から購入することができます。Apple から直接購入したかどうかにかかわらず Apple Configurator を使用して iOS デバイスを登録できます。「[Apple デバイスの一括登録](#)」を参照してください。

手動による **iOS** デバイスの追加

テスト目的など、iOS デバイスを手動で追加する場合は、次の手順に従います。

1. XenMobile Server コンソールで、[管理] > [デバイス] の順にクリックします。[デバイス] ページが開きます。

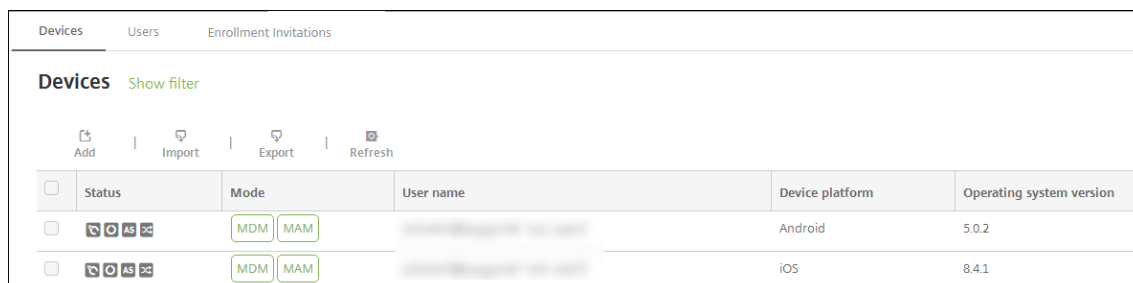

Status	Mode	User name	Device platform	Operating system version
<input type="checkbox"/>	MDM MAM	[REDACTED]	Android	5.0.2
<input type="checkbox"/>	MDM MAM	[REDACTED]	iOS	8.4.1

2. [追加] をクリックします。[デバイスの追加] ページが開きます。

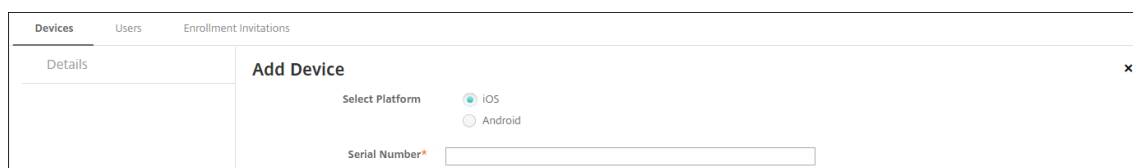

3. 次の設定を構成します：

- プラットフォーム選択: **[iOS]** を選択します。
- シリアル番号: デバイスのシリアル番号を入力します。

4. [追加] をクリックします。[デバイス] の表に示される一覧の一番下に、追加したデバイスが表示されます。デバイスの詳細を表示して確認するには: 追加したデバイスを選択して表示されるメニューで [編集] をクリックします。

注:

デバイスの横にあるチェックボックスをオンにすると、デバイス一覧の上にオプションメニューが表示されます。一覧で項目をクリックして、その項目の右側にオプションメニューを表示できます。

- 構成された LDAP
- ローカルグループおよびローカルユーザーを使用する場合:
 - 1 つまたは複数のローカルグループ。
 - ローカルグループに割り当てられたローカルユーザー。
 - デリバリーグループはローカルグループと関連付けられます。
- Active Directory を使用する場合:
 - デリバリーグループは Active Directory グループと関連付けられます。

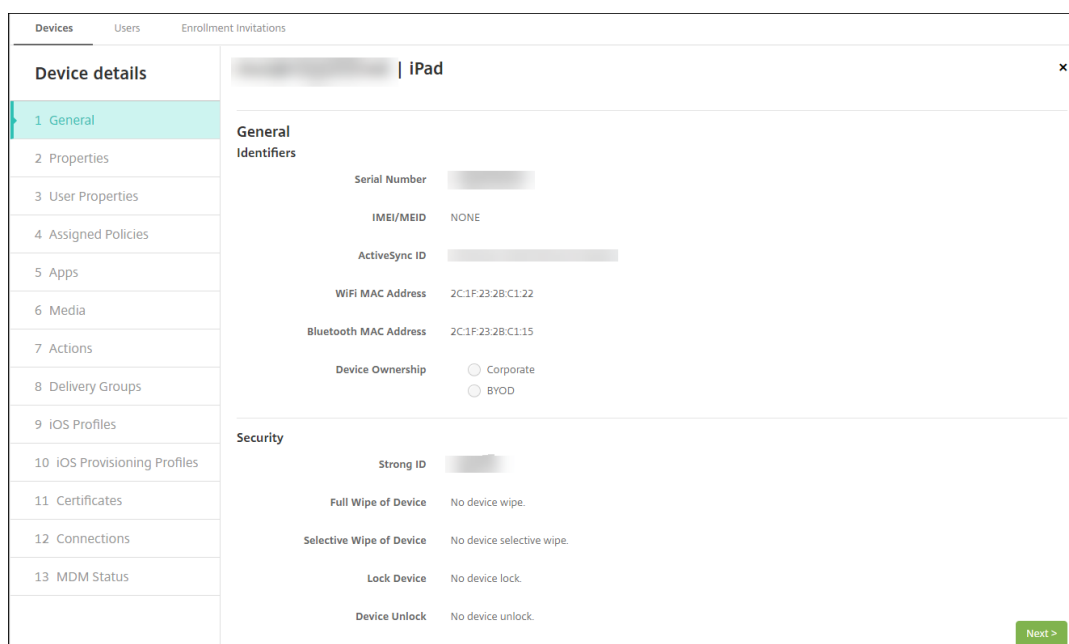

5. [一般] ページには、シリアル番号やプラットフォームの種類に関するその他の情報など、デバイスの識別子が表示されます。[デバイス所有権] で、[コーポレート] または **[BYOD]** を選択します。

[一般] ページには、デバイスの [セキュリティ] プロパティ ([Strong ID]、[デバイスのロック]、[アクティベーションロックバイパス]、プラットフォームの種類に関するその他の情報など) も表示されます。[デバイスの完全なワイプ] フィールドには、ユーザーの PIN コードが含まれます。デバイスがワイプされた後、ユーザーはこのコードを入力する必要があります。ユーザーがコードを忘れた場合は、こちらで確認できます。

6. [プロパティ] ページには、XenMobile Server がプロビジョニングするデバイスのプロパティが表示されます。この一覧は、デバイスの追加に使用されるプロビジョニングファイルに含まれるデバイスのプロパティを表示します。プロパティを追加するには、[追加] をクリックして一覧からプロパティを選択します。各プロパティの有効な値に関しては、[デバイスのプロパティ名と値に関する PDF](#) を参照してください。

プロパティを追加すると、最初に追加したカテゴリに表示されます。[次へ] をクリックして [プロパティ] ページに戻ると、プロパティは適切な一覧に表示されます。

プロパティを削除するには、項目の上にマウスカーソルを置いて、右側の **[X]** をクリックします。XenMobile Server がその項目を検出します。

7. 残りの [デバイス詳細] セクションには、デバイスの概要が表示されます。

- ユーザープロパティ：ユーザーの RBAC の役割、グループメンバーシップ、一括購入アカウント、およびプロパティを表示します。このページでインベントリから一括購入アカウントを削除できます。
- 割り当て済みポリシー：展開済み、保留中、失敗したポリシーの数を含み、割り当て済みポリシーの数が表示されます。各ポリシーの名前、種類、最新展開の情報が表示されます。
- アプリ：インストール済み、保留中、失敗のアプリ展開数を含む、最新のインベントリ時点のアプリ数が表示されます。アプリ名、ID、種類、その他の情報が表示されます。**HasUpdateAvailable** などの iOS および macOS のインベントリキーの説明については、「[モバイルデバイス管理 \(MDM\) プロトコ](#)

ル」を参照してください。

- **メディア**: 展開済み、保留中、失敗のメディア展開数を含む、最新のインベントリ時点のメディア数が表示されます。
- **操作**: 展開済み、保留中、失敗のアクション数を含む、アクション数が表示されます。最新展開のアクション名と時間が表示されます。
- **デリバリーグループ**: 成功、保留中、失敗したデリバリーグループの数が表示されます。各展開のデリバリーグループ名と展開時間が表示されます。デリバリーグループを選択すると、状態、アクション、チャンネル、またはユーザーなどの詳細な情報を表示できます。
- **iOS プロファイル**: 名前、種類、組織、説明など、最新の iOS プロファイルインベントリが表示されます。
- **iOS プロビジョニングプロファイル**: UUID、有効期限、管理対象かどうかなど、エンタープライズ配布プロビジョニングプロファイルの情報を表示します。
- **証明書**: 有効な証明書と期限切れまたは失効した証明書が表示され、種類、プロバイダー、発行者、シリアル番号、期限切れまでの残日数などの情報も表示されます。
- **接続**: 最初の接続状態と最後の接続状態が表示されます。各接続のユーザー名、最後から 2 番目の認証時間、最後の認証時間が表示されます。
- **MDM ステータス**: MDM ステータス、最後のプッシュ時間、最後のデバイス応答時間などの情報が表示されます。

iOS デバイスポリシーの構成

デバイスポリシーを使用して、XenMobile Server と iOS を実行するデバイスとの通信に関する構成を行います。次の表は、iOS デバイスで使用可能なデバイスポリシーの一覧です:

AirPlay ミラーリング	AirPrint	アクセスポイント名
アプリアクセス	アプリ属性	アプリ構成
アプリインベントリ	アプリのロック	アプリネットワーク使用状況
アプリアンインストール	アプリ通知	カレンダー (CalDAV)
携帯ネットワーク	連絡先 (CardDAV)	OS 更新の制御
資格情報	デバイス名	教育の構成
Exchange	フォント	ホーム画面のレイアウト
iOS および macOS プロファイルのインポート	LDAP	位置情報
メール	管理対象ドメイン	MDM オプション
組織情報	パスコード	パーソナルホットスポット

プロファイルの削除	プロビジョニングプロファイル	プロビジョニングプロファイルの削除
プロキシ	制限	ローミング
SCEP	共有 iPad - 最大常駐ユーザー数	共有 iPad - パスコードロックの猶予期間
SSO アカウント	ストア	購読済みカレンダー
使用条件	VPN	壁紙
Web コンテンツフィルター	Web クリップ	Wi-Fi

iOS デバイスの登録

このセクションでは、ユーザーが iOS デバイス（12.2 以降）を XenMobile Server に登録する方法について説明します。iOS の登録について詳しくは、次のビデオを開いてください：

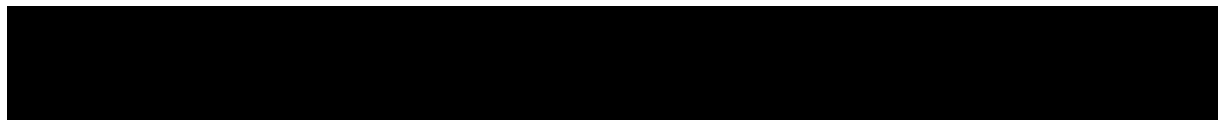

1. iOS デバイスで Apple ストアにアクセスし、Citrix Secure Hub アプリをダウンロードしてタップします。

2. アプリをインストールするよう求められたら、[次へ] をタップし、[インストール] をタップします。
3. インストールが完了したら、[開く] をタップします。
4. 会社の資格情報（XenMobile Server のサーバー名、ユーザープリンシパル名（User Principal Name: UPN）、メールアドレスなど）を入力します。入力後、[次へ] をクリックします。

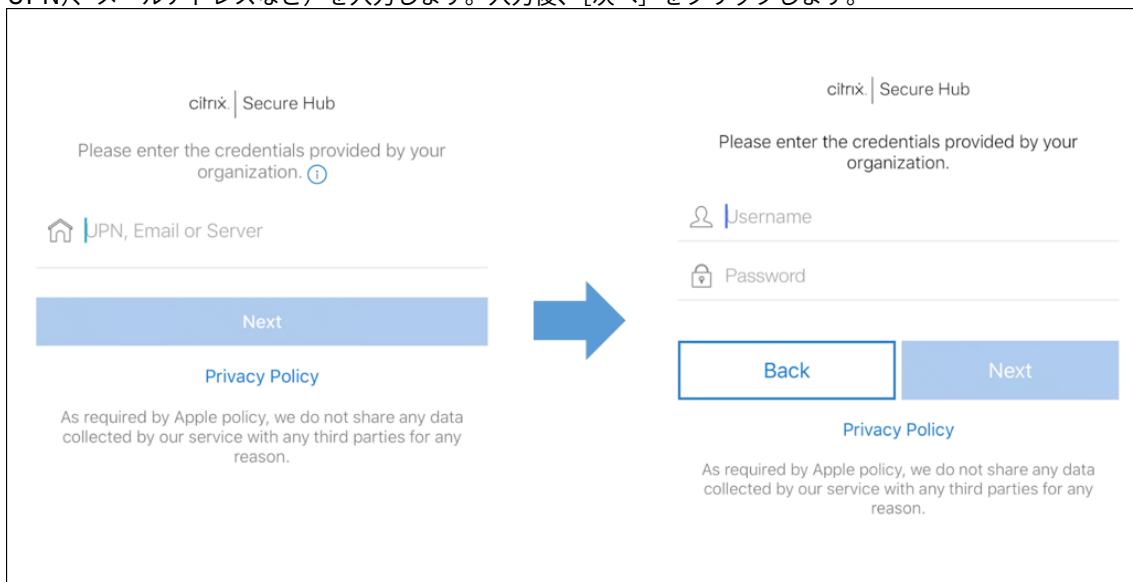

5. [はい、登録します] をタップし、iOS デバイスを登録します。

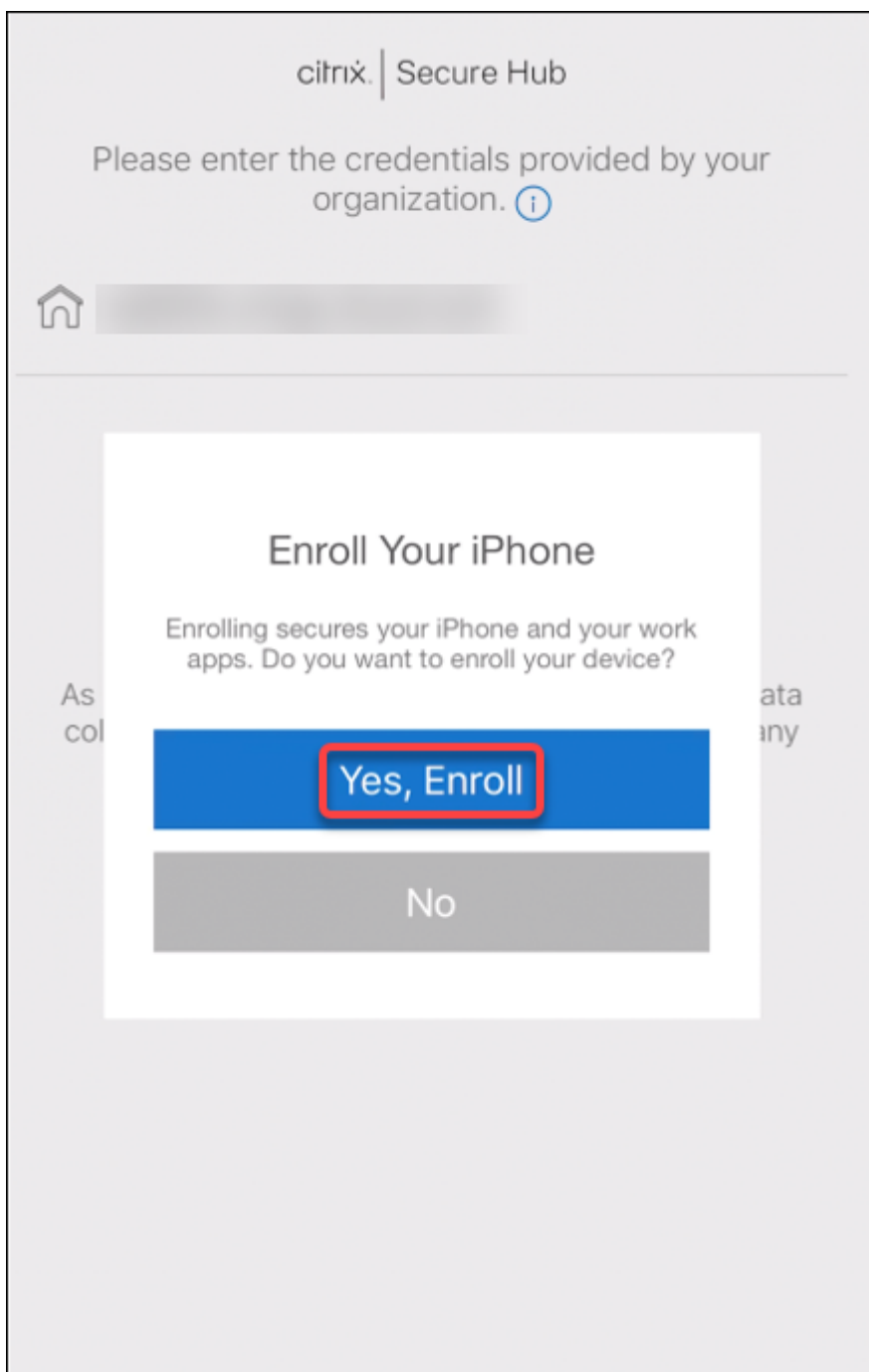

6. XenMobile Server が収集するデータ一覧が表示されます。[次へ] をクリックします。組織でそのデータがどのように使用されるかについての説明が表示されます。[次へ] をクリックします。

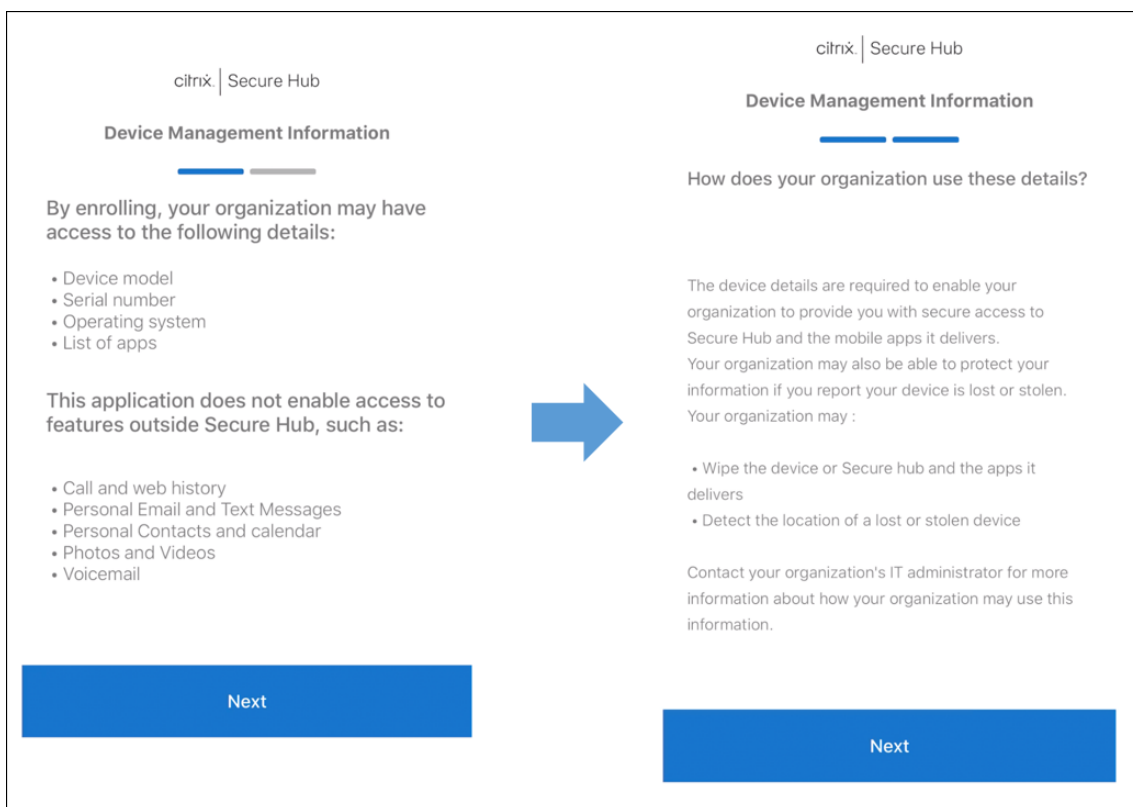

7. 資格情報を入力し、プロンプトが表示されたら [許可] をタップし、構成プロファイルをダウンロードします。構成プロファイルをダウンロードしたら、[閉じる] をタップします。

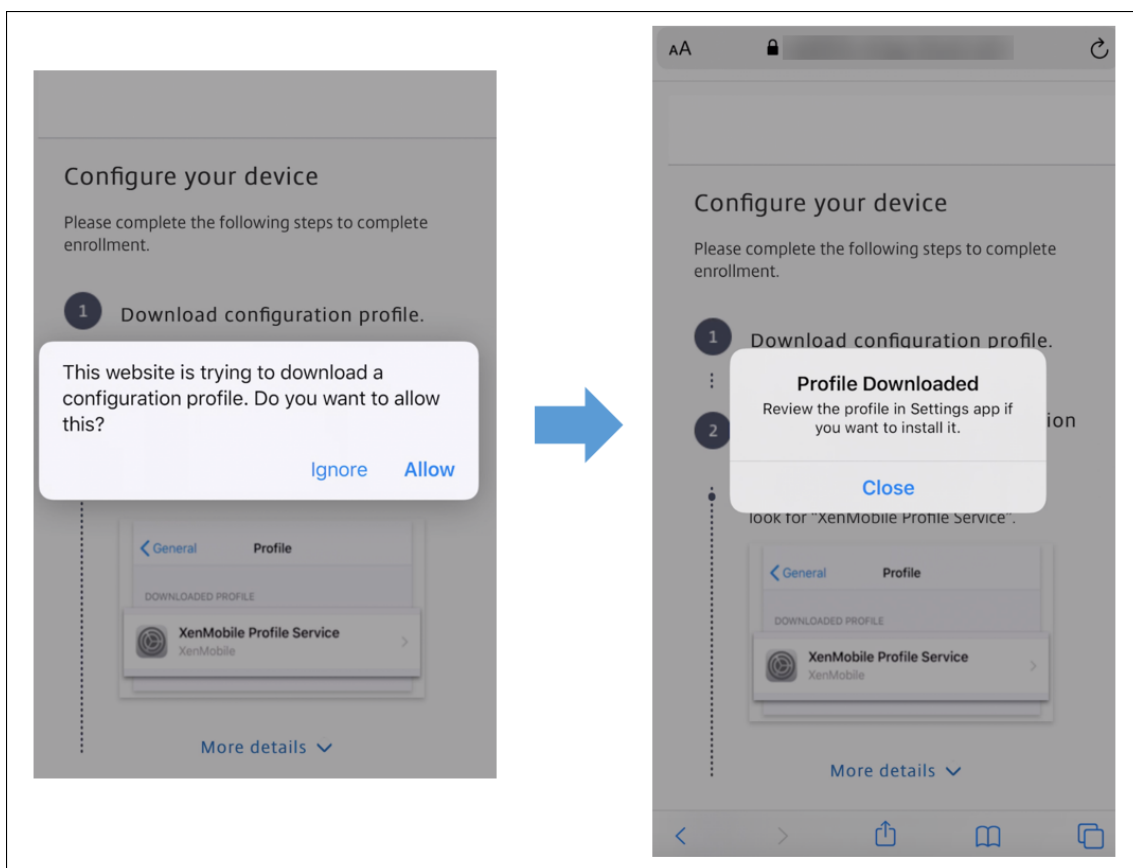

8. デバイス設定で、iOS 証明書をインストールし、デバイスを信頼済み一覧に追加します。

- [設定] > [全般] > [プロファイル] > [XenMobile Profile Service] に移動し、[インストール] をタップしてプロファイルを追加します。
- 通知ウィンドウで [信頼] をタップし、デバイスをリモート管理に登録します。

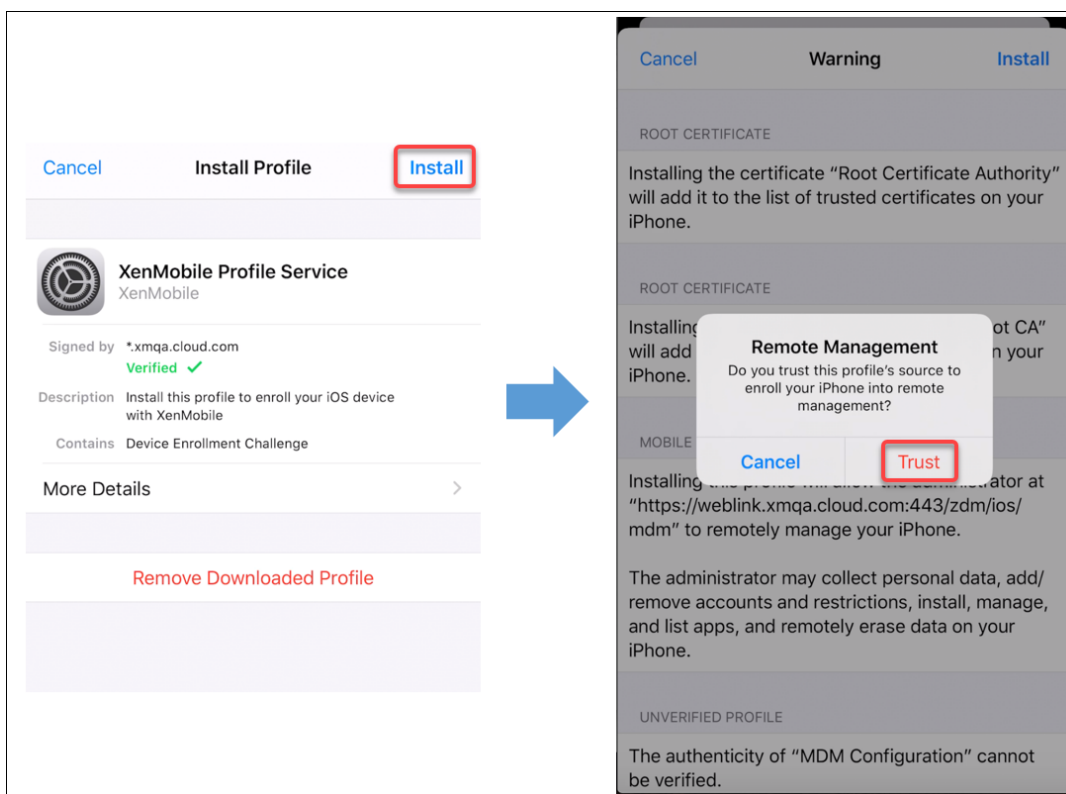

9. 登録に成功すると、Secure Hub が開きます。MDM+MAM に登録する場合：認証情報を検証した後、プロンプトが表示されたら Citrix PIN を作成および確認します。
10. ワークフローの完了後、デバイスが登録されます。その後、アプリストアにアクセスし、iOS デバイ스에インストールできるアプリを確認することができます。

セキュリティ操作

iOS は、以下のセキュリティ操作をサポートしています。各セキュリティ操作の説明については、「[セキュリティ操作](#)」を参照してください。

アクティベーションロックのバイパス	アプリのロック	アプリのワイプ
ASM アクティベーションロック	証明書の書き換え	制限の削除
紛失モードを有効化/無効化	追跡を有効/無効にする	完全なワイプ
検索	ロック	警報
AirPlay ミラーリングの要求/停止	再起動/シャットダウン	取り消し/承認
選択的なワイプ	ロック解除	

iOS デバイスのロック

iOS デバイスをロックし、デバイスのロック画面にメッセージと電話番号を表示することができます。

ロックされたデバイスにメッセージと電話番号を表示するには、[パスコードポリシー](#)が XenMobile Server コンソールで **true** に設定されている必要があります。あるいは、デバイス上でパスコードを手動で有効化できます。

1. [管理] > [デバイス] の順にクリックします。[デバイス] ページが開きます。

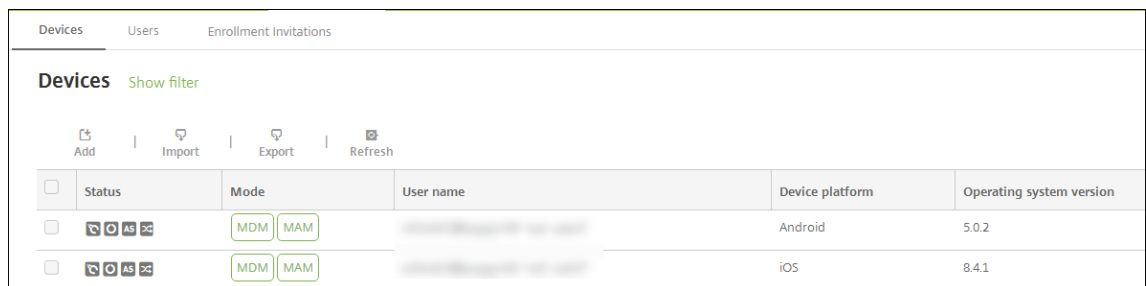

2. ロックする iOS デバイスを選択します。

デバイスの横にあるチェックボックスをオンにすると、デバイス一覧の上にオプションメニューが表示されます。一覧で項目をクリックして、その項目の右側にオプションメニューを表示できます。

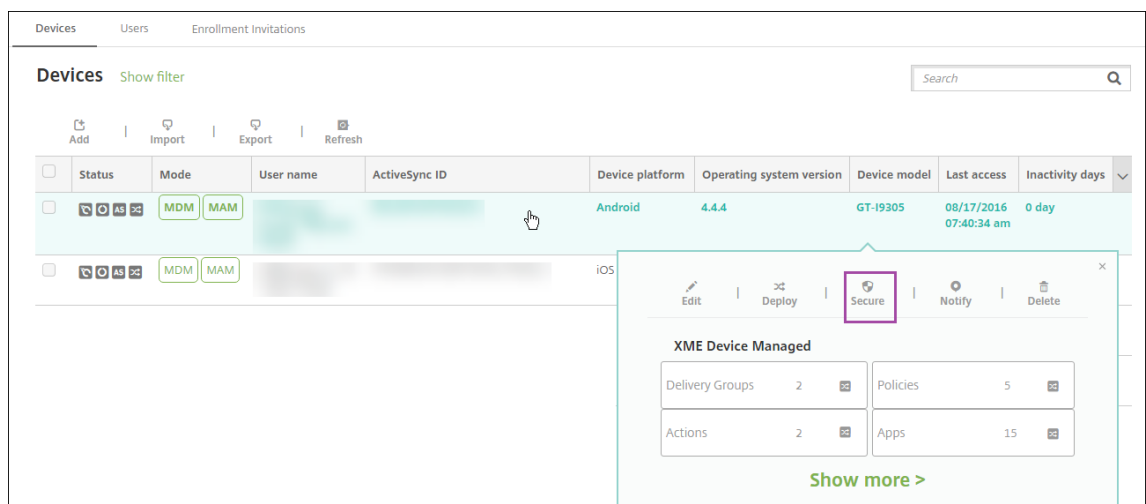
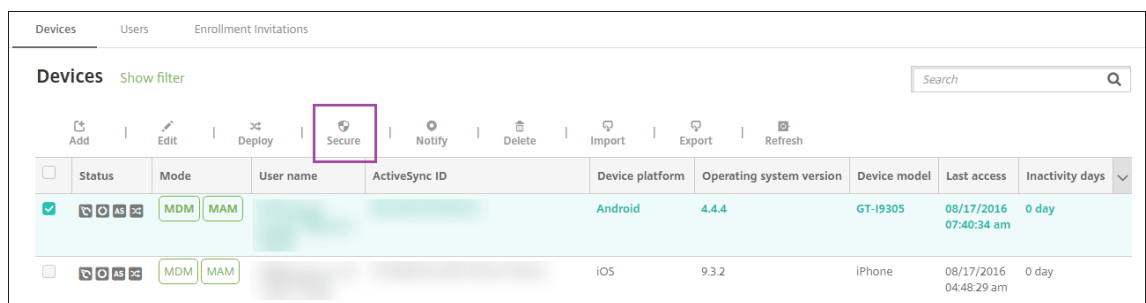

3. オプションメニューの [保護] を選択します。[セキュリティ操作] ダイアログボックスが開きます。

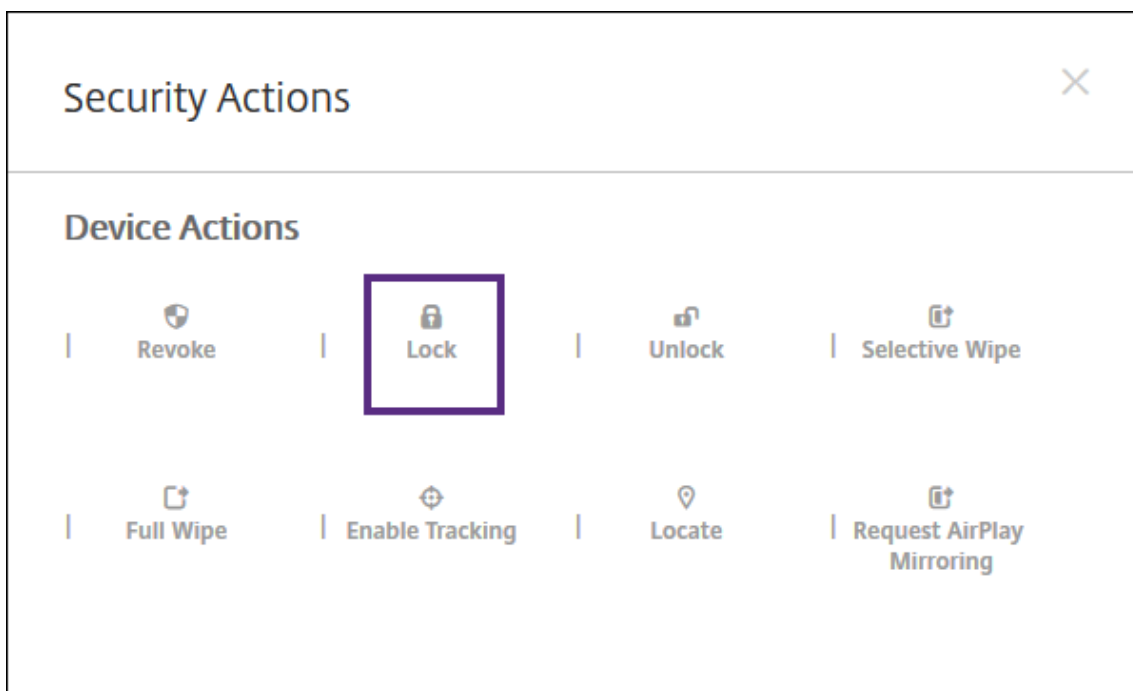

4. [ロック] をクリックします。[セキュリティ操作] 確認ダイアログボックスが開きます。

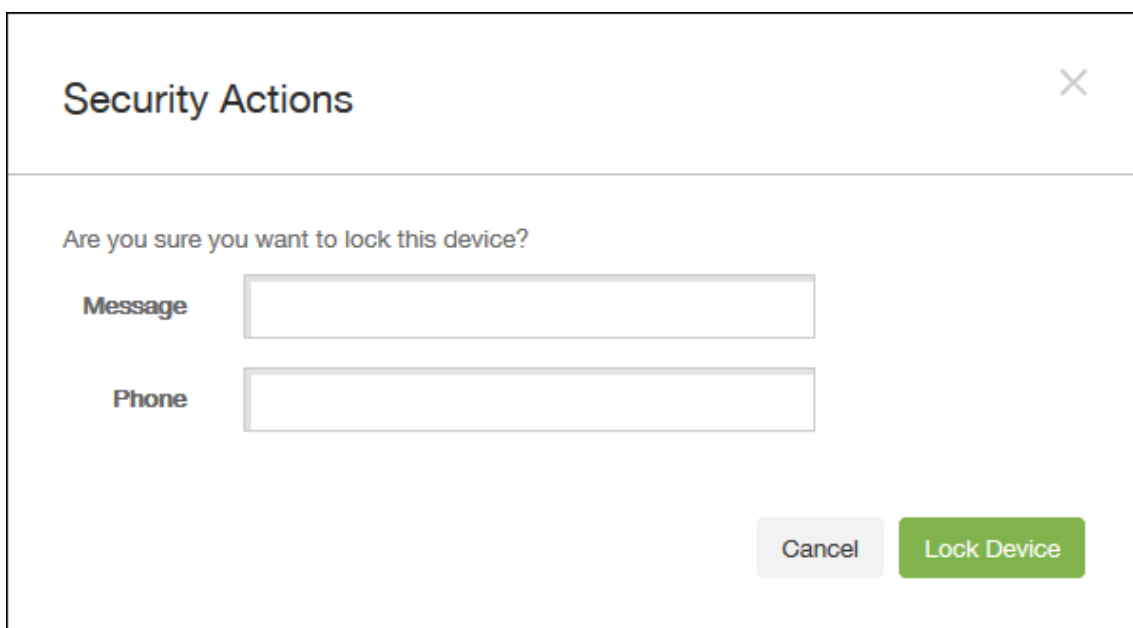

5. 必要に応じて、デバイスのロック画面に表示するメッセージと電話番号を入力します。

iOS は「Lost iPad」という文字列をユーザーが [メッセージ] フィールドに入力した内容に追加します。

[メッセージ] フィールドを空白にして電話番号を指定すると、Apple はメッセージ「Call owner」をデバイスのロック画面に表示します。

6. [デバイスのロック] をクリックします。

iOS デバイスを紛失モードにする

XenMobile Server の紛失モードデバイスプロパティで、iOS デバイスを紛失モードにします。Apple のマネージド紛失モードと異なり、XenMobile Server の紛失モードでは、ユーザーは自分のデバイスを探せるようにするために、次のどちらの操作も実行する必要がありません。[iPhone/iPad を探す] を構成するか Citrix Secure Hub の位置情報サービスを有効化する。

XenMobile Server の紛失モードでは、デバイスのロックを解除できるのは XenMobile Server だけです。一方、XenMobile Server のデバイスロック機能を使用すると、ユーザーは管理者によって提供された PIN コードを使用して、デバイスを直接ロック解除できます。

紛失モードを有効または無効にするには：[管理] > [デバイス] に移動し、監視対象デバイスを選択して [保護] をクリックします。次に、[紛失モードを有効化] または [紛失モードを無効化] をクリックします。

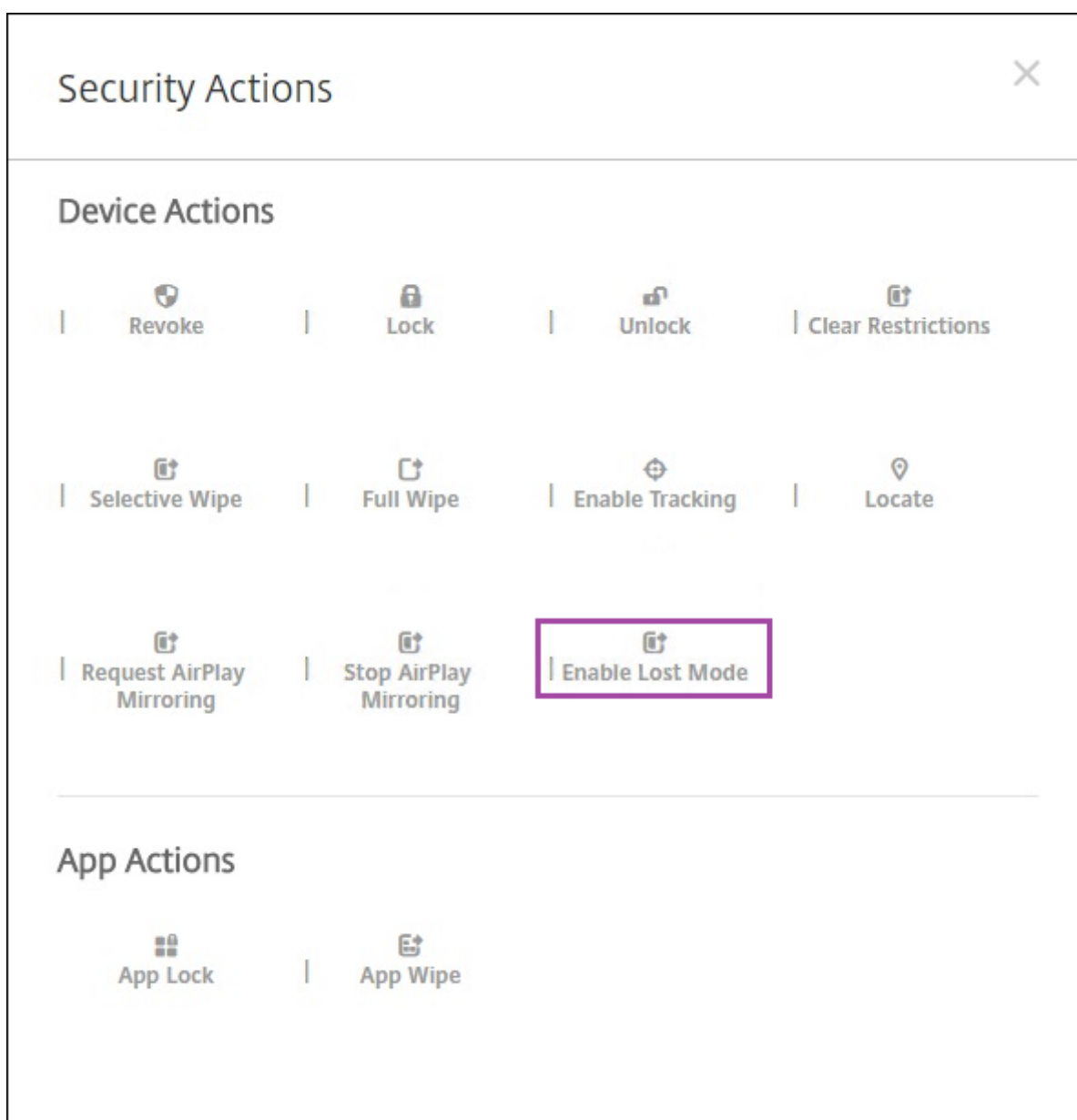

[紛失モードを有効化] をクリックした場合は、デバイスが紛失モードになったときにデバイスに表示される情報を入力します。

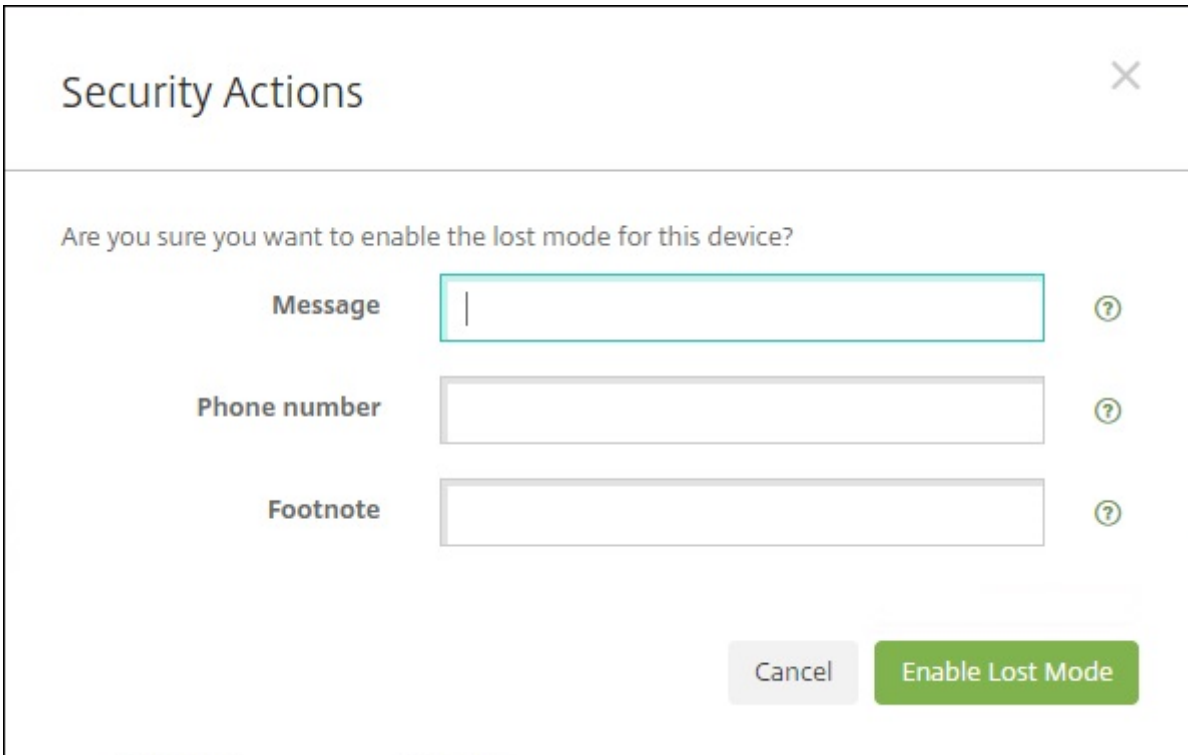

The screenshot shows a dialog box titled "Security Actions" with a close button (X) in the top right corner. Below the title bar, the text "Are you sure you want to enable the lost mode for this device?" is displayed. There are three input fields: "Message" (with a question mark icon), "Phone number" (with a question mark icon), and "Footnote" (with a question mark icon). At the bottom right, there are two buttons: "Cancel" and "Enable Lost Mode".

次のいずれかの方法を使って紛失モードの状態を確認する：

- [セキュリティ操作] ウィンドウで、ボタンが [紛失モードを無効化] であることを確認します。
- [管理] > [デバイス] から、[セキュリティ] の [一般] タブで、[紛失モードを有効化] または [紛失モードを無効化] の最後の操作を確認します。

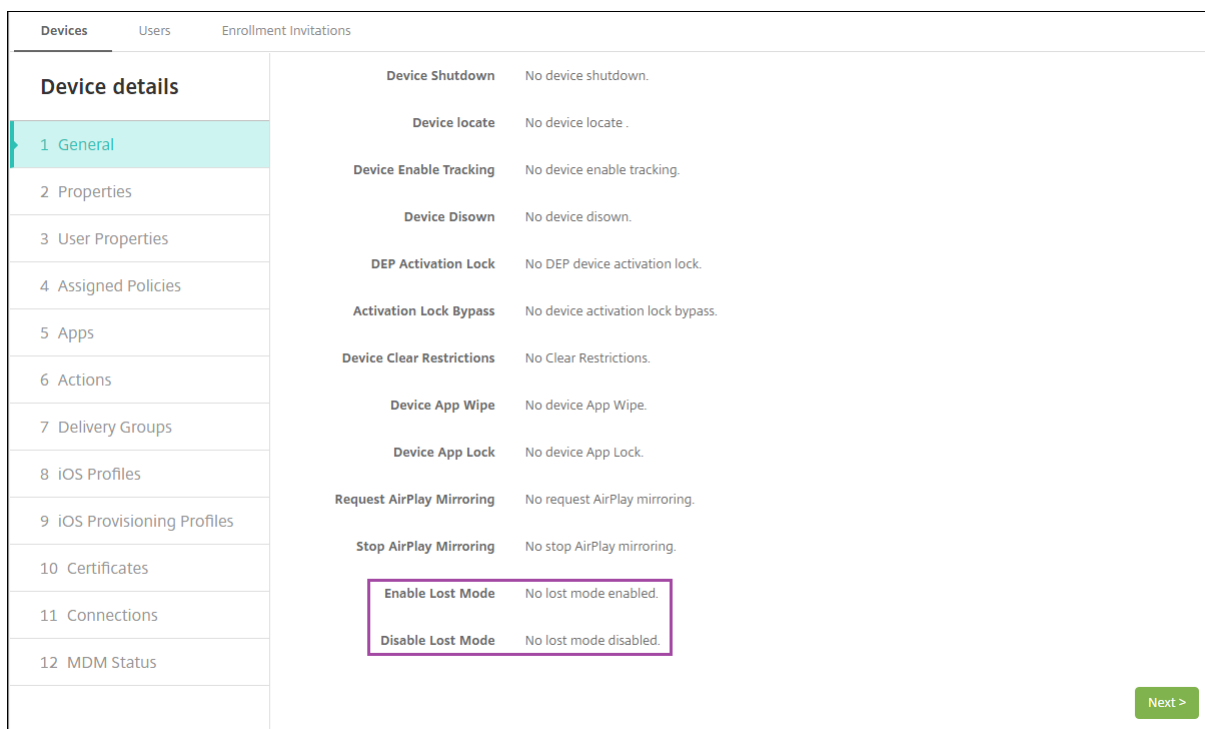

- [管理] > [デバイス] から [プロパティ] タブで、[MDMの紛失モードの有効化] の設定値が正しいことを確認します。

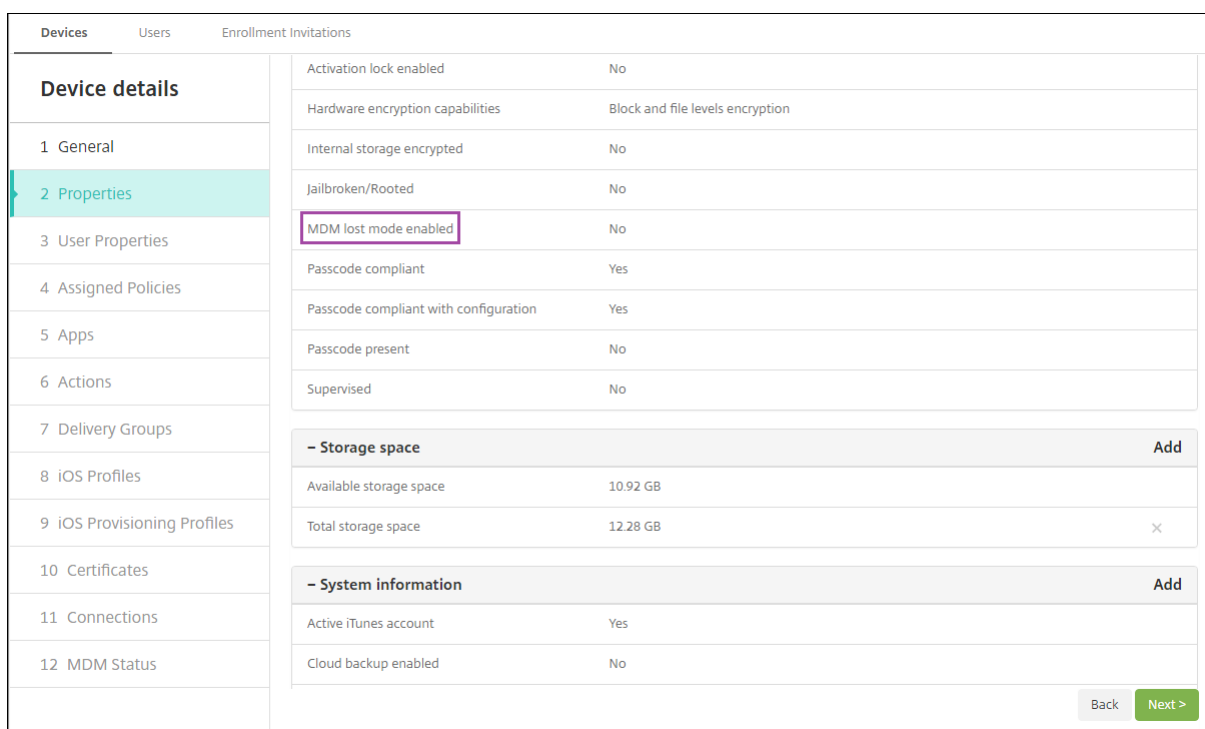

iOS デバイスで XenMobile Server の紛失モードを有効化すると、XenMobile Server コンソールも以下のように変更されます。

- [構成] > [操作] の [操作] 一覧には、自動化された操作 [デバイスを失効]、[デバイスの選択的なワイプ]、[デバイスを完全にワイプ] は含まれません。
- [管理] > [デバイス] の [セキュリティ操作] 一覧に、[失効] および [選択的なワイプ] デバイス操作が含まれなくなりました。必要に応じて、セキュリティ操作を使ってフルワイプを実行することは引き続き可能です。

iOS は「Lost iPad」という文字列をユーザーが [セキュリティ操作] 画面の [メッセージ] に入力した内容に追加します。

[メッセージ] を空白にして電話番号を指定すると、Apple はメッセージ「Call owner」をデバイスのロック画面に表示します。

iOS アクティベーションロックのバイパス

アクティベーションロックは、紛失したり盗まれたりした管理対象デバイスが再アクティブ化されないようにすることを目的とした [iPhone/iPad を探す] の機能です。アクティベーションロックでは、ユーザーの Apple ID とパスワードを入力してからでないと、以下の操作を実行することはできません: [iPhone/iPad を探す] をオフにする、デバイスを消去する、またはデバイスを再アクティブ化する。組織所有のデバイスの場合は、デバイスのリセットや再割り当てなどを行う際にアクティベーションロックをバイパスする必要があります。

アクティベーションロックを有効にするには、XenMobile Server MDM オプションのデバイスポリシーを設定して展開します。その後はユーザーの Apple 資格情報なしで、XenMobile Server コンソールからデバイスを管理することができます。アクティベーションロックに必要な Apple 資格情報の入力をバイパスするには、XenMobile Server コンソールから [アクティベーションロックバイパス] のセキュリティ操作を発行します。

たとえば、紛失した iPhone がユーザーによって返却された場合や、フルワイプの前後にデバイスを設定する場合、iPhone で Apple App Store アカウントの資格情報を求められた際に、XenMobile Server コンソールで [アクティベーションロックバイパス] セキュリティ操作を発行することでこの手順を省略することができます。

アクティベーションロックバイパスのデバイス要件

- Apple Configurator または Apple Deployment Program による監視対象である
- iCloud アカウントで構成済みである
- [iPhone/iPad を探す] が有効になっている
- XenMobile Server に登録済みである
- MDM オプションデバイスポリシー（アクティベーションロックが有効になっている）がデバイスに展開されている

デバイスのフルワイプを発行する前にアクティベーションロックをバイパスするには、次の手順を実行します:

1. [管理] > [デバイス] の順に選択し、デバイスを選択して [保護]、[アクティベーションロックバイパス] の順にクリックします。
2. デバイスをワイプします。デバイスの設定時に、アクティベーションロック画面は表示されません。

デバイスのフルワイプを発行した後にアクティベーションロックをバイパスするには、次の手順を実行します:

1. デバイスをリセットまたはワイプします。デバイスの設定時に、アクティベーションロック画面が表示されま
す。
2. [管理] > [デバイス] の順に選択し、デバイスを選択して [保護]、[アクティベーションロックバイパス] の
順にクリックします。
3. デバイスの [戻る] ボタンをタップします。ホーム画面が開きます。

次のことに注意してください:

- ユーザーが「iPhone/iPad を探す」をオフにしないようアドバイスしてください。デバイスからフルワイプ
を実行しないでください。いずれの場合も、ユーザーは iCloud アカウントのパスワードを入力するよう求め
られます。アカウントの検証後にすべてのコンテンツと設定が消去されると、iPhone/iPad のアクティブ化
画面がユーザーに表示されなくなります。
- 作成されたアクティベーションロックバイパスコードがあり、アクティベーションロックが有効になって
いるデバイスの場合は、フルワイプ後に [iPhone/iPad のアクティブ化] ページをバイパスできなくても、
XenMobile Server からデバイスを削除する必要はありません。管理者またはユーザーが Apple サポートに
連絡することで、デバイスのブロックを直接解除することができます。
- ハードウェアインベントリの際に、XenMobile Server はデバイスでアクティベーションロックバイパスコ
ードの照会を行います。バイパスコードが使用可能な場合は、デバイスから XenMobile Server にバイパス
コードが送信されます。その後、バイパスコードをデバイスから削除するには、XenMobile Server コンソ
ールから [アクティベーションロックバイパス] のセキュリティ操作を送信します。この時点で、XenMobile
Server と Apple には、デバイスのブロック解除に必要なバイパスコードがあります。
- [アクティベーションロックバイパス] のセキュリティ操作は、Apple のサービスの可用性に依存しています。
操作がうまくいかない場合は、次の手順を実行してデバイスのブロックを解除できます。デバイスで、iCloud
アカウントの資格情報を手動で入力します。または、[ユーザー名] フィールドは空のままにして、[パスワー
ド] フィールドにバイパスコードを入力します。バイパスコードを見つけるには、[管理] > [デバイス] に移
動し、デバイスを選択して [編集]、[プロパティ] の順にクリックします。[セキュリティ情報] の下に [アク
ティベーションロックバイパスコード] があります。

macOS

April 27, 2021

XenMobile で macOS デバイスを管理するには、Apple の Apple プッシュ通知サービス (APNs) 証明書を設定し
ます。詳しくは、[APNs 証明書](#)を参照してください。

XenMobile は macOS デバイスを MDM に登録します。XenMobile は、MDM の macOS デバイスに対して、次
の種類の登録認証をサポートします。

- ドメイン
- ドメインおよびワンタイムパスワード
- 招待 URL およびワンタイムパスワード

macOS 15 での信頼された証明書の要件:

Apple では、TLS サーバー証明書の新しい要件を設定しています。すべての証明書が新しい Apple の要件に準拠していることを確認します。アップルの出版物である「<https://support.apple.com/en-us/HT210176>」を参照してください。証明書の管理については、「[XenMobile での証明書のアップロード](#)」を参照してください。

macOS デバイスの管理を開始するための一般的なワークフローは次のとおりです:

1. macOS デバイスポリシーの構成。
2. macOS デバイスの登録。
3. デバイスとアプリのセキュリティ操作の設定。「セキュリティ操作」を参照してください。

サポートされるオペレーティングシステムについては、「[サポートされるデバイスオペレーティングシステム](#)」を参照してください。

開いたままにする必要がある **Apple** のホスト名

iOS、macOS、Apple App Store を正しく動作させるには、一部の Apple ホスト名を開いたままにしておく必要があります。これらのホスト名をブロックすると、インストール、更新、および以下の適切な操作に影響が出る可能性があります: iOS、iOS アプリ、MDM の操作およびデバイスとアプリの登録詳しくは、「<https://support.apple.com/en-us/HT201999>」を参照してください。

サポートされている登録方法

次の表は、macOS デバイスでサポートされている XenMobile での登録方法を示しています:

方法	サポート
Apple Deployment Programs	はい
Apple School Manager	はい
Apple Configurator	いいえ
手動登録	はい
登録招待	はい

Apple では、ビジネスおよび教育機関アカウント向けのデバイス登録プログラムが提供されています。ビジネス用アカウントの場合、デバイスを XenMobile で登録して管理するには、Apple Deployment Program に登録して、Apple Deployment Program を利用する必要があります。これは、iOS および macOS デバイス向けのプログラムです。「[Apple Deployment Program でのデバイスの展開](#)」を参照してください。

教育機関アカウントの場合は、Apple School Manager アカウントを作成します。Apple School Manager

では、Deployment Program と一括購入が統合されています。Apple School Manager は、教育向け Apple Deployment Program の一種です。「[Apple Education 機能との統合](#)」を参照してください。

Apple Deployment Program を使用して、iOS、iPadOS、macOS デバイスを一括登録することができます。これらのデバイスは、Apple から直接購入するか、Apple 正規販売代理店、または通信事業者から購入することができます。

macOS デバイスポリシーの構成

デバイスポリシーを使用して、XenMobile と macOS を実行するデバイスとの通信に関する構成を行います。次の表は、macOS デバイスで使用可能なデバイスポリシーの一覧です：

AirPlay ミラーリング	アプリインベントリ	カレンダー (CalDAV)
連絡先 (CardDAV)	OS 更新の制御	資格情報
デバイス名	Exchange	FileVault
ファイアウォール	フォント	iOS および macOS プロファイルのインポート
LDAP	メール	パスワード
プロファイルの削除	制限	SCEP
VPN	Web クリップ	Wi-Fi

macOS デバイスの登録

XenMobile では macOS を実行するデバイスに 2 つの登録方法が提供されます。いずれの方法でも、macOS ユーザーは各自のデバイスから無線経由で直接登録できます。

- ユーザーに登録招待を送信します。この登録方法を使用すると、以下の macOS デバイスの登録セキュリティモードをいずれも設定できます：
 - ユーザー名およびパスワード
 - ユーザー名および PIN
 - 2 要素認証

ユーザーが登録招待の指示に従うと、ユーザー名が入力されたサインオン画面が表示されます。

- ユーザーに登録リンクを送信します。この macOS デバイスの登録方法ではユーザーに登録リンクを送信し、ユーザーは Safari ブラウザーまたは Chrome ブラウザーでこのリンクを開くことができます。ユーザーはユーザー名とパスワードを入力して登録を行います。

macOS デバイスでの登録リンクの使用を防ぐには、サーバープロパティ **[Enable macOS OTAE]** を **false** に設定します。これにより、macOS ユーザーは登録招待を使用してのみ登録できるようになります。

macOS ユーザーへの登録招待の送信

1. macOS ユーザーを登録するための招待を追加します。「[登録招待の作成](#)」を参照してください。
2. ユーザーが招待を受信してリンクをクリックすると、Safari ブラウザーに次の画面が表示されます。ユーザー名は XenMobile によって入力されます。登録セキュリティモードに **[2 要素]** を選択すると、別のフィールドが表示されます。

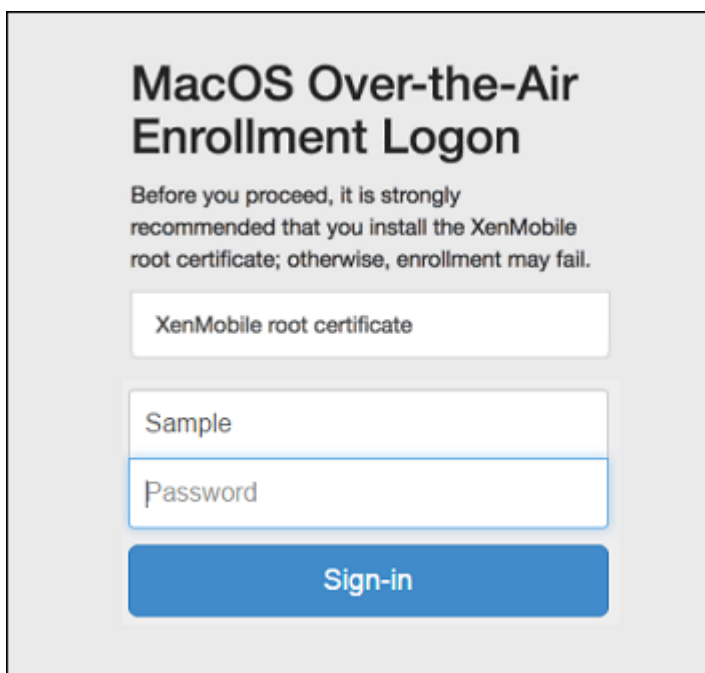

3. 必要に応じて、ユーザーが証明書をインストールします。ユーザーに証明書のインストールを求めるメッセージが表示されるかは、管理者が macOS 用の公式に信頼される SSL 証明書および公式に信頼されるデジタル署名証明書を構成したかどうかによります。証明書について詳しくは、「[証明書と認証](#)」を参照してください。
4. 要求された資格情報をユーザーが入力します。

Mac のデバイスポリシーがインストールされます。これで、モバイルデバイスを管理するのと同じように、XenMobile で macOS デバイスを管理できるようになります。

macOS ユーザーへのインストールリンクの送信

1. 登録リンク (<https://serverFQDN:8443/instanceName/macos/otae>) を送信します。ユーザーはこのリンクを Safari ブラウザーまたは Chrome ブラウザーで開くことができます。

- **serverFQDN** は、XenMobile が動作するサーバーの完全修飾ドメイン名 (FQDN) です。

- ポート **8443** は、デフォルトのセキュアポートです。別のポートを構成している場合は、8443 ではなく、構成済みのポートを使用します。
- 通常 **zdm** と表示される **instanceName** は、サーバーのインストール時に指定された名前です。

インストールリンクの送信について詳しくは、「[登録招待の送信](#)」を参照してください。

2. 必要に応じて、ユーザーが証明書をインストールします。管理者が iOS および macOS 用の公式に信頼される SSL 証明書およびデジタル署名証明書を構成すると、ユーザーに証明書のインストールを求めるメッセージが表示されます。証明書について詳しくは、「[証明書と認証](#)」を参照してください。

3. ユーザーが Mac にサインオンします。

Mac のデバイスポリシーがインストールされます。これで、モバイルデバイスを管理するのと同じように、XenMobile で macOS デバイスを管理できるようになります。

セキュリティ操作

macOS は、以下のセキュリティ操作をサポートしています。各セキュリティ操作の説明については、「[セキュリティ操作](#)」を参照してください。

取り消し

ロック

選択的なワイプ

完全なワイプ

証明書の書き換え

macOS デバイスのロック

紛失した macOS デバイスをリモートでロックできます。XenMobile はデバイスをロックします。その後 PIN コードが生成されてデバイスに設定されます。デバイスにアクセスするには、PIN コードを入力します。XenMobile コンソールからロックを解除するには [ロックのキャンセル] を使用します。

パスコードデバイスポリシーを使用して、PIN コードに関連した設定をさらに構成できます。詳しくは、「[macOS 設定](#)」を参照してください。

1. [管理] > [デバイス] の順にクリックします。[デバイス] ページが開きます。

	Status	Mode	User name	Device platform	Operating system version	Device model	Last access	Inactivity days
<input type="checkbox"/>		MDM	[REDACTED]	Windows Desktop/Tablet	10.0.17763.379	Surface Pro 3	20-1-14 6:32:56	62 days
<input type="checkbox"/>		MDM	[REDACTED]	Windows Desktop/Tablet	10.0.18362.535	Surface Pro 4	20-1-9 5:30:38	67 days

2. ロックする macOS デバイスを選択します。

デバイスの横にあるチェックボックスをオンにすると、デバイス一覧の上にオプションメニューが表示されます。一覧で項目をクリックして、その項目の右側にオプションメニューを表示できます。

The screenshot shows the 'Enrolled Devices' page in the XenMobile console. The page displays a table of enrolled devices with columns for Status, Mode, User name, Device platform, Operating system version, Device model, Last access, and Inactivity days. The 'Secure' option in the device action menu is highlighted with a red box. A second screenshot shows the 'Device Unmanaged' dialog box with the 'Secure' option highlighted.

Status	Mode	User name	Device platform	Operating system version	Device model	Last access	Inactivity days
<input type="checkbox"/>	MDM	[Redacted]	Windows Desktop/Tablet	10.0.17763.379	Surface Pro 3	20-1-14 6:32:56	62 days
<input type="checkbox"/>	MDM	[Redacted]	Windows Desktop/Tablet	10.0.18362.535	Surface Pro 4	20-1-9 5:30:38	67 days
<input type="checkbox"/>	MDM	[Redacted]	Windows Desktop/Tablet	10.0.17134.1365	HVM domU	20-3-16 15:38:19	0 day
<input type="checkbox"/>	MDM	[Redacted]	Android	10	SM-G970F	20-2-11 19:36:49	34 days
<input type="checkbox"/>	MDM	[Redacted]	macOS	10.12.3	MacBook Air	20-2-11 20:15:18	33 days
<input type="checkbox"/>	MDM	[Redacted]	Android				
<input type="checkbox"/>	WEM	[Redacted]	Windows Desktop/Tablet				
<input type="checkbox"/>	MDM WEM	[Redacted]	Windows Desktop/Tablet				

Showing 1 - 8 of 8 items Items per page: 10

Device Unmanaged

Delivery Groups	0	Policies	0
Actions	0	Apps	0
Media	0		

Show more >

3. オプションメニューの [保護] を選択します。[セキュリティ操作] ダイアログボックスが開きます。

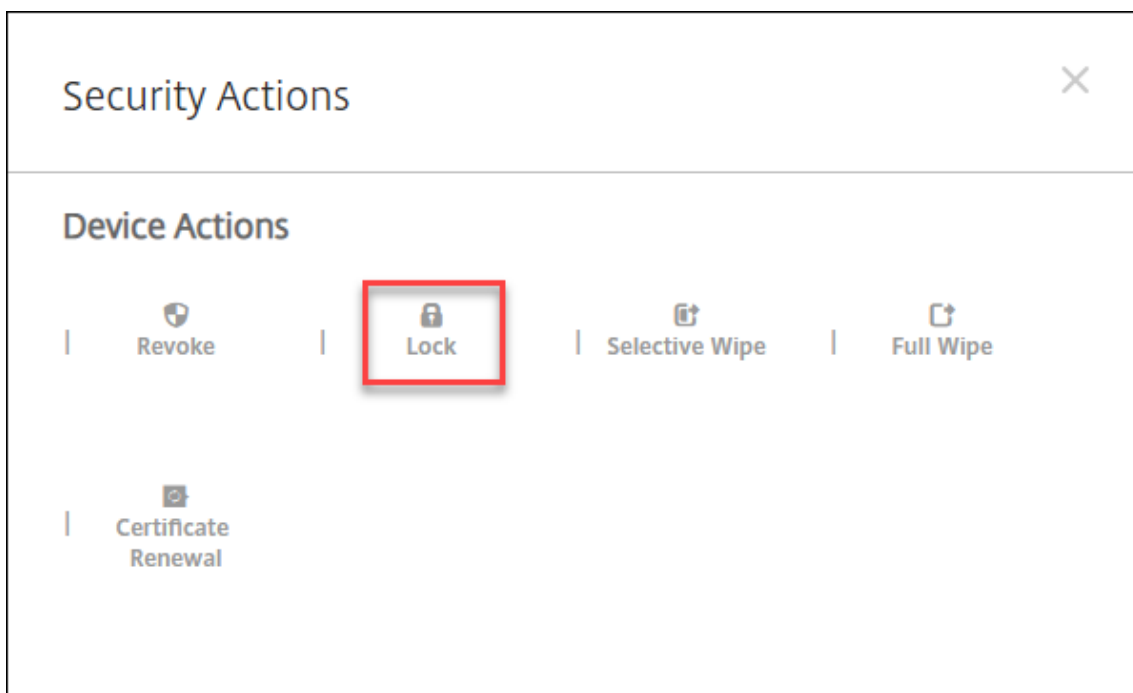

4. [ロック] をクリックします。[セキュリティ操作] 確認ダイアログボックスが開きます。

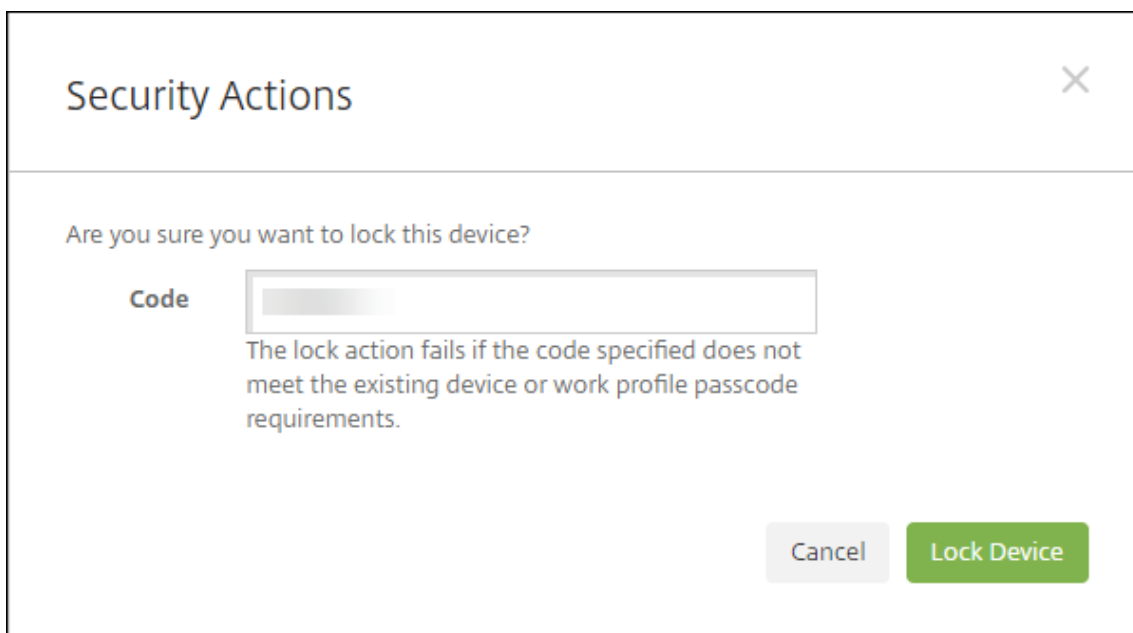

5. [デバイスのロック] をクリックします。

重要:

XenMobile が生成するコードを使用する代わりに、パスコードを指定することもできます。指定されたコードが既存のデバイスや既存の仕事用プロファイルのコード要件に一致しない場合、ロック操作が失敗します。

Apple デバイスの一括登録

May 7, 2021

次の 2 つの方法で多数の iOS、iPadOS、macOS デバイスを XenMobile に追加できます。

- Apple Deployment Program を使用して、Apple、加入式の Apple 認定リセラー、またはキャリアから直接購入した iOS デバイス、iPadOS デバイス、macOS デバイスを登録できます。共有 iPad もサポートされています。XenMobile は、Apple Business Manager (ABM) と教育向け Apple School Manager (ASM) の Apple Deployment Program をサポートします。この記事では、複数のデバイスを ABM アカウントと統合する方法について説明します。ABM への登録、および ABM アカウントと XenMobile の接続については、「[Apple Deployment Program でのデバイスの展開](#)」を参照してください。Apple School Manager アカウントについて詳しくは、「[Apple Education 機能との統合](#)」を参照してください。

XenMobile で macOS デバイスを登録する場合、そのデバイスでは macOS 10.10 以降を実行している必要があります。

- Apple から直接購入したかどうかに関係なく、Apple Configurator 2 を使用して iOS デバイスを登録することもできます。

ABM の場合:

- 実物のデバイスを直に設定つまり準備する必要はありません。代わりに、デバイスのシリアル番号または発注番号を ABM 経由で送信して、デバイスの構成と登録を行います。
- XenMobile にデバイスが登録されると、ユーザーは、登録されたデバイスをすぐに使い始めることができます。ABM でデバイスをセットアップすると、ユーザーが初めてデバイスを起動したときに入力する必要のある設定アシスタントの手順の一部を省略できます。
- ABM の設定について詳しくは、[Apple Business Manager](#)で関連ドキュメントを入手してください。

Apple Configurator 2 の場合:

- macOS 10.7.2 以降および Apple Configurator 2 アプリが動作する Apple コンピューターに iOS デバイスを接続します。Apple Configurator 2 を介して iOS デバイスを準備しポリシーを構成します。
- デバイスを必要なポリシーでプロビジョニングした後に初めて XenMobile に接続すると、そのデバイスに XenMobile からポリシーが送信されます。その後、デバイスの管理を開始できます。
- Apple Configurator 2 の使用について詳しくは、「[Apple Configurator ヘルプ](#)」を参照してください。

前提条件

XenMobile と Apple を接続するには、必要なポートを開きます。詳しくは、「[ポート要件](#)」を参照してください。

Apple Business Manager アカウントと XenMobile の統合

XenMobile で ABM アカウントを設定していない場合は、「[Apple Deployment Program でのデバイスの展開](#)」で次の手順を実行します。

- Apple Business Manager への登録
- Apple Business Manager アカウントと XenMobile の接続
- Deployment Program 対応デバイスの注文
- Deployment Program 対応デバイスの管理

一括登録のためのデフォルトサーバーの設定

大量注文の iOS、iPadOS、macOS デバイスを MDM サーバーに割り当てるには、XenMobile をデフォルトサーバーとして設定できます。

1. 管理者またはデバイス登録マネージャーアカウントを使用して、[Apple Business Manager](#)にサインインします。
2. サイドバーで、[Settings] > [Device Management Settings] を順にクリックします。
3. 既存の MDM サーバーを選択します。[Default Device Assignment] で [Change] をクリックします。デバイスの種類ごとにデフォルトの XenMobile サーバーを選択します。[完了] をクリックします。

ABM アカウント用のデバイスポリシーの展開規則およびアプリの構成

[構成] > [デバイスポリシー] および [構成] > [アプリ] の [展開規則] セクションから、ABM アカウントをさまざまなデバイスポリシーとアプリに関連付けることができます。ポリシーまたはアプリを次のいずれかの方法で指定できます。

- 特定の ABM アカウントに対してのみ展開する。
- 選択したものを除くすべての ABM アカウントに展開する。

ABM アカウントの一覧には、ステータスが有効または無効のアカウントのみが含まれます。ABM アカウントが無効の場合、ABM デバイスはこのアカウントに属しません。このため、XenMobile ではこれらのデバイスにアプリまたはポリシーが展開されません。

以下の例では、デバイスポリシーを、ABM アカウント名が「ABM Account NR」に設定されているデバイスだけに展開するように構成しています。

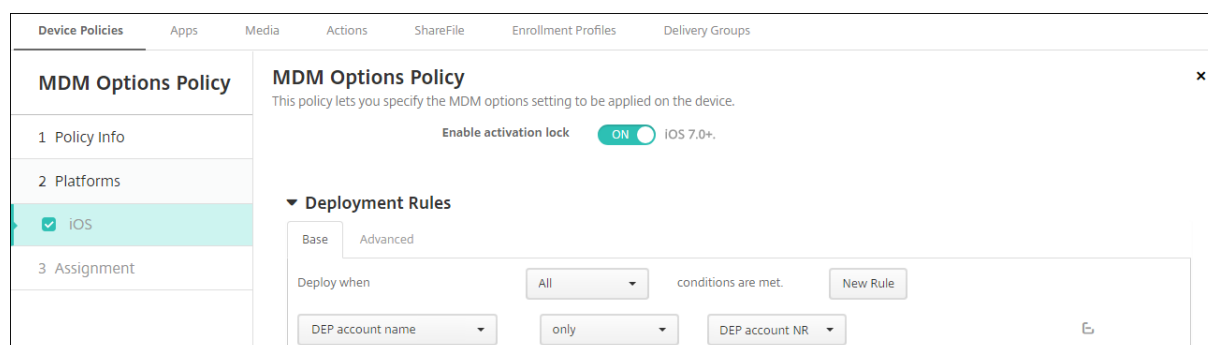

Apple Deployment Program 対応デバイス登録時のユーザーエクスペリエンス

ユーザーが Apple Deployment Program 対応デバイスを登録する場合の手順は次のとおりです。

1. Apple Deployment Program 対応デバイスを開始します。
2. XenMobile から、XenMobile コンソールで構成した Apple Deployment Program 構成が Apple Deployment Program 対応デバイスに配信されます。
3. ユーザーのデバイスで初期設定を構成します。
4. デバイスが自動的に XenMobile デバイス登録処理を開始します。
5. ユーザーのデバイスでその他の初期設定を続行します。
6. ホーム画面では、ユーザーが Citrix Secure Hub をダウンロードできるように、Apple App Store へのサインインを求められることがあります。

注:

XenMobile が、デバイスベースの一括購入アプリの割り当てを使用して Secure Hub アプリを展開するように設定されている場合、この手順は省略可能です。この場合、Apple App Store アカウントを作成、または既存のアカウントを使用する必要はありません。

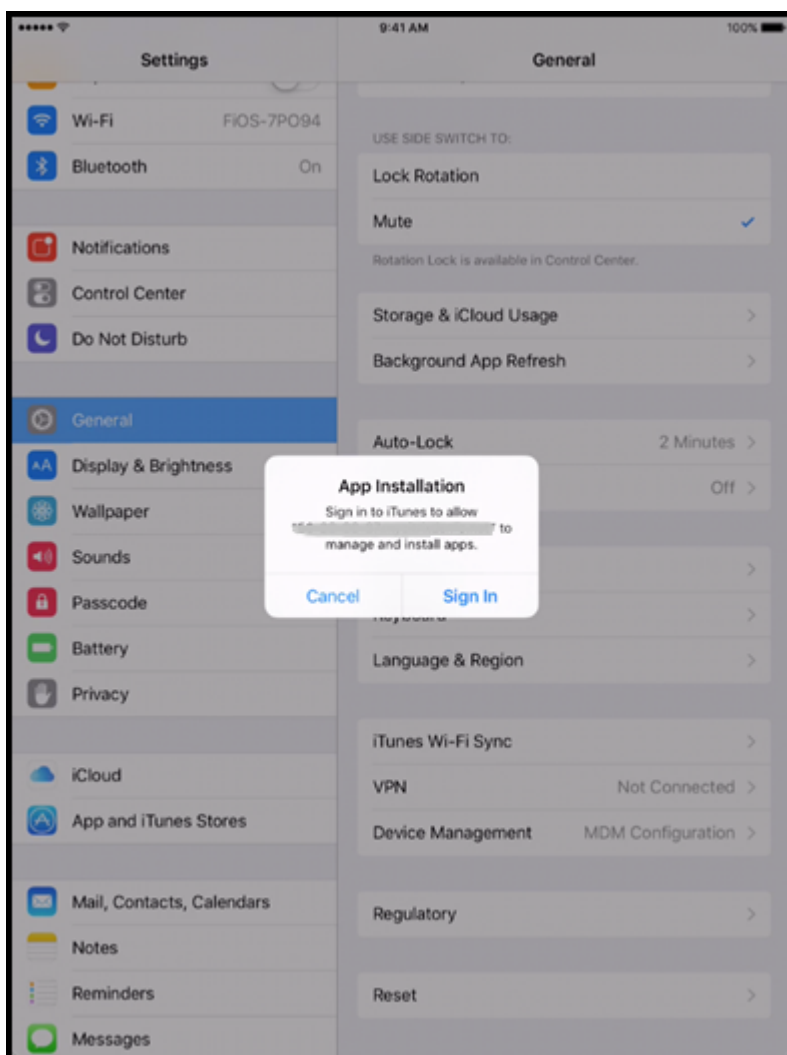

7. Secure Hub を開いて資格情報を入力します。ポリシーにより求められる場合、Citrix PIN を作成して検証するよう求めるメッセージが表示されることがあります。

XenMobile が残りの必要なアプリをデバイスにすべて展開します。

Apple Configurator 2 設定を構成するには

Apple Business Manager の代わりに Apple Configurator 2 を使用すると、iPhone および iPad デバイスを一括で構成して展開できます。

手順 1: **XenMobile** で設定を構成する

1. XenMobile コンソールで、[設定] > [Apple Configurator デバイス登録] の順に選択します。

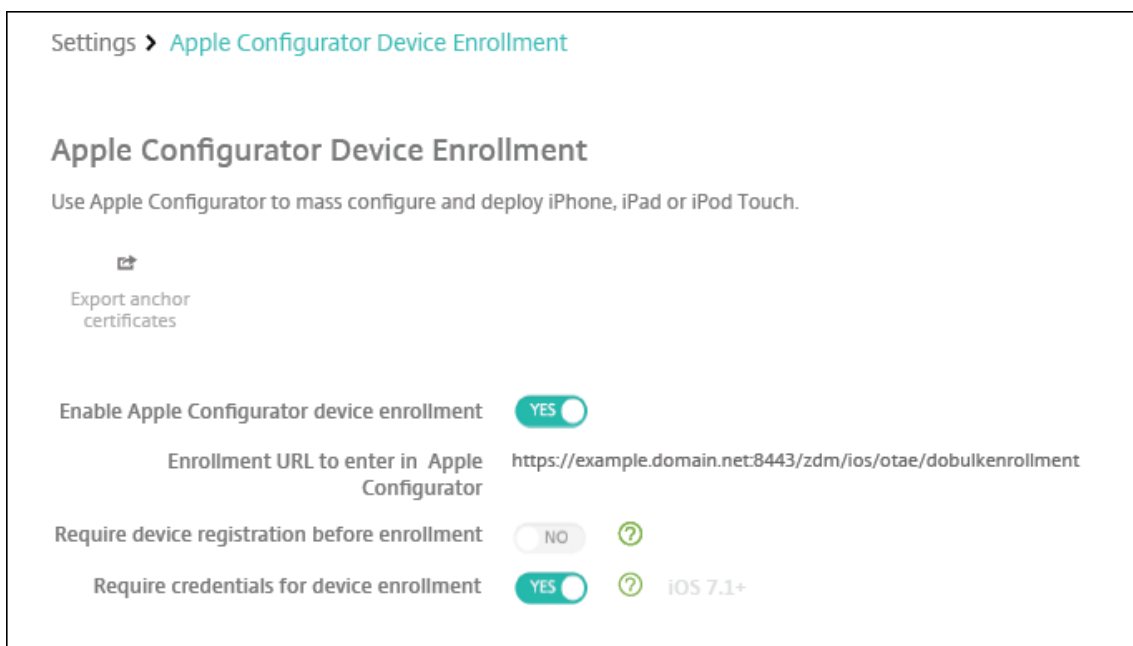

2. **[Apple Configurator デバイス登録を有効にする]** を **[はい]** に設定します。
3. **[Apple Configurator で入力する登録 URL]** は、読み取り専用のフィールドです。この設定画面に、XenMobile サーバーが Apple との通信に使用する URL が表示されます。Apple Configurator 2 で設定を構成するときに、この URL をコピーして貼り付けます。登録用 URL は、XenMobile サーバーの完全修飾ドメイン名 (FQDN。mdm.server.url.com など) または IP アドレスです。
4. 認識のないデバイスが登録されないようにするには、**[登録前にデバイスの登録が必要です]** を **[はい]** に設定します。注: この設定が **[はい]** の場合、登録前に XenMobile の **[管理] > [デバイス]** から手動で行うか、CSV ファイルを使用して、設定済みのデバイスを追加する必要があります。
5. iOS デバイスのユーザーに対して、登録時に資格情報の入力を要求するには、**[デバイス登録のための資格情報を求める]** を **[はい]** に設定します。デフォルトでは資格情報は不要です。
6. 注: XenMobile サーバーで信頼済みの SSL 証明書を使用する場合は、この手順はスキップしてください。[アンカー証明書のエクスポート] をクリックして、certchain.pem ファイルを macOS キーチェーン (ログインまたはシステム) に保存します。

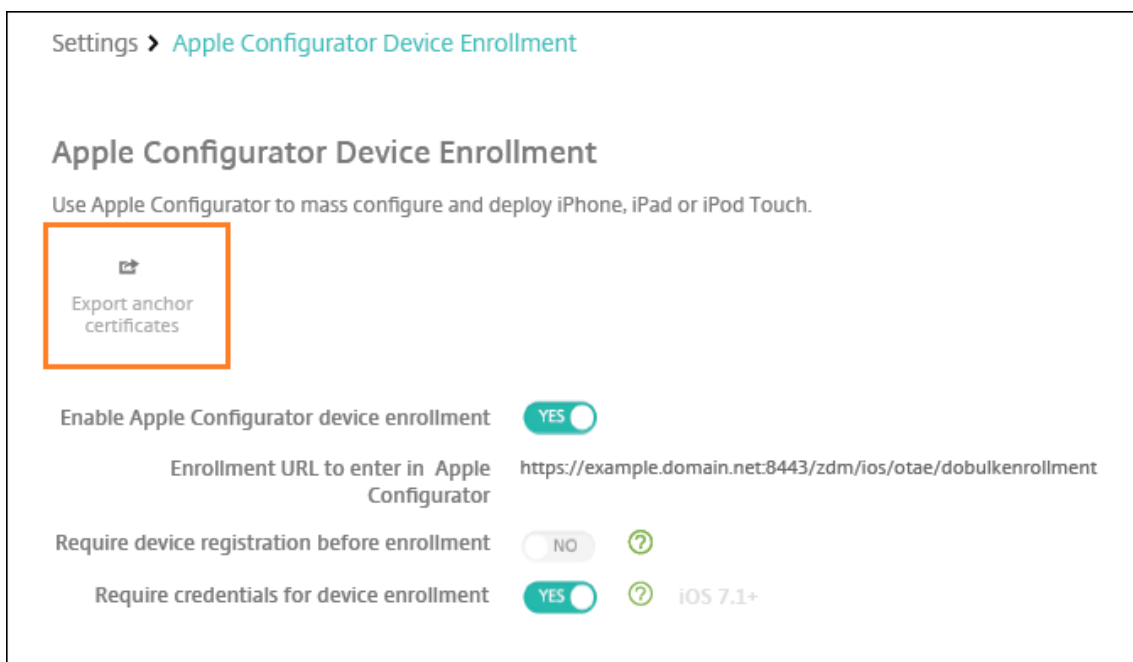

手順 2: Apple Configurator 2 で設定を構成する

1. App Store から Apple Configurator 2 をインストールします。
2. Dock コネクタ USB ケーブルを使用して、デバイスを Apple Configurator 2 が動作する Mac に接続します。最大 30 台の接続デバイスを同時に構成できます。Dock コネクタがない場合は、1 台または複数の Powered USB 2.0 高速ハブを使用してデバイスを接続します。
3. Apple Configurator 2 を起動します。監視の準備が整っているデバイスが Configurator に表示されます。
4. デバイスの監視の準備を行うには：
 - 構成を定期的に再適用することによってデバイスを管理する場合は、**[Supervise devices]** を選択します。**[次へ]** をクリックします。

重要:

デバイスを Supervised モードにすると、特定のバージョンの iOS がデバイスにインストールされ、以前に保存されたユーザーデータまたはアプリがデバイスから完全に消去されます。
 - 最新バージョンの iOS をインストールする場合、**[iOS]** ボックスの一覧で **[Latest]** を選択します。
5. **[Enroll in MDM Server]** で MDM サーバーを選択します。新しいサーバーを追加するには、**[Next]** をクリックします。
6. **[Define an MDM server]** にサーバーの名前を指定し、XenMobile コンソールから MDM サーバーの URL を貼り付けます。
7. **[Assign to organization]** で、デバイスを監視する組織を選択します。

Apple Configurator 2 を使用したデバイスの準備について詳しくは、Apple Configurator のヘルプページ「[デバイスを準備する](#)」を参照してください。

8. 準備ができたデバイスから電源を入れて iOS 設定アシスタントを開始し、初回使用のためにデバイスを準備します。

Apple Configurator 2 から Apple Business Manager にデバイスを割り当てるには

Apple Configurator 2 から iPhone および iPad デバイスを Apple Business Manager アカウントに関連付けることができます。デバイスを追加すると、**[Devices]** セクションに表示されます。これらのデバイスには、Apple Configurator 2 を通じて割り当てられた登録設定が含まれなくなりました。詳しくは、「[Apple Configurator 2 から追加されたデバイスの Apple Business Manager への割り当て](#)」を参照してください。

Apple Deployment Program を使用しているときに証明書を更新する

XenMobile Secure Sockets Layer (SSL) 証明書が更新されたら、XenMobile コンソールで [設定] > [証明書] の順に選択し、新しい証明書をアップロードします。[インポート] ダイアログボックスの [使用目的] で、**[SSL リスナー]** をクリックして証明書が SSL に使用されるようにします。サーバーを再起動すると、新しい SSL 証明書が使用されるようになります。XenMobile の証明書について詳しくは、「[XenMobile での証明書のアップロード](#)」を参照してください。

SSL 証明書を更新するときに、Apple Deployment Program と XenMobile の間の信頼関係を再構築する必要はありません。ただし、この記事の上記の手順に従って、いつでも **Apple Deployment Program** 設定を再構成できます。

Apple Deployment Program について詳しくは、「[Apple のドキュメント](#)」を参照してください。

Apple Deployment Program と XenMobile 間の接続の更新

自動デバイス登録サーバートークンの有効期限が切れると、XenMobile はライセンスの有効期限の警告を表示します。

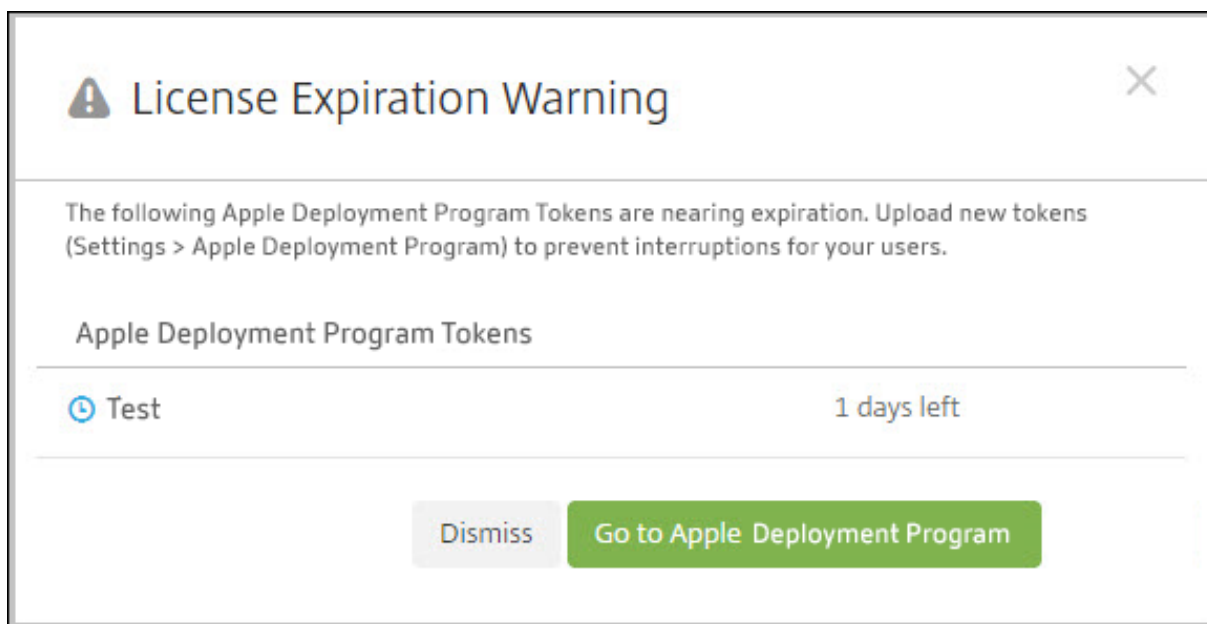

Apple School Manager/Apple Business Manager からトークンを置き換えます。

手順 **1**: **XenMobile** サーバーから公開キーをダウンロードします

1. XenMobile コンソールで、[設定] > [Apple Deployment Program] に移動して新しい公開キーをダウンロードします。

手順 **2**: **Apple** アカウントからサーバートークンファイルを作成してダウンロードします

1. Apple Business Manager にサインインして、トークンをダウンロードします。
2. [設定] を開いてトークンが必要なサーバーを選択します。[編集] をクリックします。
3. [MDM Server Settings] で、XenMobile からダウンロードした新しい公開キーをアップロードして、変更を保存します。
4. [トークンのダウンロード] をクリックして新しいトークンをダウンロードします。

手順 **3**: **XenMobile** にサーバートークンファイルをアップロードします

1. Citrix XenMobile で、[設定] > [Apple Deployment Program] の順に移動します。
2. Deployment Program アカウントを選択して、[編集] をクリックし、サーバートークンファイルをアップロードします。
3. [次へ] をクリックして変更を保存します。

クライアントプロパティ

April 27, 2021

クライアントプロパティには、ユーザーのデバイスの Secure Hub に直接提供される情報が含まれています。これらのプロパティを使用して、Citrix PIN などの詳細設定を構成することができます。クライアントプロパティは Citrix サポートから取得します。

クライアントプロパティは、Secure Hub のリリースごとに変更されるほか、クライアントアプリのリリースで変更されることもあります。一般的に構成されたクライアントプロパティについて詳しくは、「クライアントプロパティリファレンス」を参照してください。

1. XenMobile コンソールで、右上の歯車アイコンをクリックします。[設定] ページが開きます。
2. [クライアント] の下の [クライアントプロパティ] をクリックします。[クライアントプロパティ] ページが開きます。このページでは、クライアントプロパティを追加、編集、または削除できます。

Settings > Client Properties

Client Properties
To change a property, select the property and then click Edit.

Add

<input type="checkbox"/>	Name	Key	Value	Description
<input type="checkbox"/>	Enable Citrix PIN Authentication	ENABLE_PASSCODE_AUTH	false	Enable Citrix PIN Authentication
<input type="checkbox"/>	Enable User Password Caching	ENABLE_PASSWORD_CACHING	false	Enable User Password Caching
<input type="checkbox"/>	Encrypt secrets using Passcode	ENCRYPT_SECRETS_USING_PASSCODE	false	Encrypt secrets using Pin or AD password
<input type="checkbox"/>	PIN Strength Requirement	PASSCODE_TYPE	Numeric	PIN Strength Requirement
<input type="checkbox"/>	PIN Type	PASSCODE_STRENGTH	Medium	PIN Type
<input type="checkbox"/>	PIN Length Requirement	PASSCODE_MIN_LENGTH	6	PIN Length Requirement
<input type="checkbox"/>	PIN Change Requirement	PASSCODE_EXPIRY	90	PIN Change Requirement
<input type="checkbox"/>	PIN History	PASSCODE_HISTORY	5	PIN History
<input type="checkbox"/>	Inactivity Timer	INACTIVITY_TIMER	15	Inactivity Timer
<input type="checkbox"/>	Enable FIPS Mode	ENABLE_FIPS_MODE	false	Enable FIPS Mode

クライアントプロパティを追加するには

1. [追加] をクリックします。[新しいクライアントプロパティの追加] ページが開きます。

Settings > Client Properties > Add New Client Property

Add New Client Property

Key ?

Value*

Name*

Description*

2. 次の設定を構成します：

- キー：一覧から、追加するプロパティキーを選択します。重要：設定を更新する前に、シトリックスサポートにご連絡ください。特殊キーを要求できます。
- 値：選択したプロパティの値です。
- 名前：プロパティの名前です。
- 説明：プロパティの説明です。

3. [保存] をクリックします。

クライアントプロパティを編集するには

1. [クライアントプロパティ] の表で、編集するクライアントプロパティを選択します。

クライアントプロパティの横にあるチェックボックスをオンにすると、クライアントプロパティ一覧の上にオプションメニューが表示されます。一覧で項目をクリックして、その項目の右側にオプションメニューを表示できます。

2. [編集] をクリックします。[クライアントプロパティの編集] ページが開きます。

Settings > Client Properties > Edit Client Property

Edit Client Property

Key	ENABLE_PASSCODE_AUTH
Value*	true
Name*	Enable Citrix PIN Authentication
Description*	Enable Citrix PIN Authentication

3. 必要に応じて以下の情報を変更します。

- キー: このフィールドは変更できません。
- 値: プロパティの値です。
- 名前: プロパティの名前です。
- 説明: プロパティの説明です。

4. [保存] をクリックして変更を保存するか、[キャンセル] をクリックしてプロパティを変更せずそのままにします。

クライアントプロパティを削除するには

1. [Client Properties] の表で、削除するクライアントプロパティを選択します。

各プロパティの横のチェックボックスをオンにして、削除するプロパティを複数選択できます。

2. [削除] をクリックします。確認ダイアログボックスが開きます。もう一度 [削除] をクリックします。

クライアントプロパティリファレンス

次に、XenMobile の定義済みクライアントプロパティとそのデフォルトの設定を示します。

• CONTAINER_SELF_DESTRUCT_PERIOD

- 表示名: MDX Container Self Destruct Period
- 非アクティブな状態で指定の日数を経過すると、自動削除機能により、Secure Hub および管理対象アプリにアクセスできなくなります。指定の期間を過ぎると、アプリを使用できなくなります。データのワイプでは、各インストール済みアプリのアプリデータ（アプリキャッシュ、ユーザーデータなど）が消去されます。

非アクティブ状態とは、サーバーが一定期間、ユーザーの検証をするための認証要求を受け取っていない状態です。たとえば、このプロパティを 30 日に設定した場合、ユーザーがアプリを 30 日を超えて使用しない状況が続くと、このポリシーが適用されます。

このグローバルセキュリティポリシーは、既存のアプリのロックポリシーおよびワイプポリシーの機能拡張であり、iOS および Android のプラットフォームに適用されます。

- このグローバルポリシーを構成するには、[設定] > [クライアントプロパティ] の順に選択し、カスタムキー **CONTAINER_SELF_DESTRUCT_PERIOD** を追加します。

- 値: 日数

• **DEVICE_LOGS_TO_IT_HELP_DESK**

- 表示名: Send device logs to IT help desk
- このプロパティで、IT ヘルプデスクへのログ送信機能を有効または無効にします。
- 設定可能な値: **true** または **false**
- デフォルト値: **false**

• **DISABLE_LOGGING**

- 表示名: Disable Logging
- このプロパティを使用して、ユーザーが各自のデバイスからログを収集してアップロードすることを防ぎます。このプロパティで、Secure Hub およびすべてのインストール済み MDX アプリのログを無効にします。ユーザーが [サポート] ページから任意のアプリのログを送信することはできません。メール作成ダイアログボックスは開きますが、ログは添付されません。ログが無効になっているというメッセージが表示されます。またこの設定は、XenMobile コンソールで Secure Hub と MDX アプリのログ設定が更新されるのを防ぎます。

このプロパティを **true** に設定すると、Secure Hub によって [アプリケーションログのブロック] が **true** に設定されます。これによって、新しいポリシーが適用されたときに MDX アプリのログが停止します。

- 設定可能な値: **true** または **false**
- デフォルト値: **false** (ロギングは有効です)

• **ENABLE_CRASH_REPORTING**

- 表示名: Enable Crash Reporting
- **true** の場合、Secure Hub for iOS および Android での問題のトラブルシューティングを目的として、Citrix によりクラッシュレポートと診断情報が収集されます。**false** の場合、データは収集されません。
- 設定可能な値: **true** または **false**
- デフォルト値: **true**

• **ENABLE_CREDENTIAL_STORE**

- 表示名: Enable Credential Store
- 資格情報ストアを有効にすると、Android および iOS のユーザーは、業務用モバイルアプリにアクセスする場合にパスワードを 1 度入力するだけで済むようになります。Citrix PIN を有効にするかどうかに関係なく、資格情報ストアを使用できます。Citrix PIN を有効にしないと、ユーザーは Active Directory のパスワードを入力します。XenMobile が認証情報ストアで Active Directory のパスワードの使用をサポートしているのは、Secure Hub とパブリックストアアプリに対してのみです。資格情

報ストアで Active Directory のパスワードを使用する場合、XenMobile では PKI 認証はサポートされていません。

- Secure Mail での自動登録では、このプロパティを **true** に設定する必要があります。
- このカスタムクライアントポリシーを構成するには、[設定] > [クライアントプロパティ] の順に選択し、カスタムキー **ENABLE_CREDENTIAL_STORE** を追加して、[値] を **true** に設定します。

• **ENABLE_FIPS_MODE**

- 表示名: Enable FIPS Mode
- このプロパティでは、モバイルデバイスで FIPS モードを有効または無効にします。値を変更すると、Secure Hub は、次のオンライン認証のときに新しい値をデバイスに送信します。
- 設定可能な値: **true** または **false**
- デフォルト値: **false**

• **ENABLE_PASSCODE_AUTH**

- 表示名: Enable Citrix PIN Authentication
- このプロパティを使用すると、Citrix PIN 機能を有効にできます。ユーザーは、Citrix PIN またはパスワードにより、Active Directory パスワードの代わりに使用する PIN を定義するように求められます。ENABLE_PASSWORD_CACHING が有効になっているとき、または XenMobile で証明書認証を使用しているときは、この設定が自動的に有効になります。

オフライン認証では、Citrix PIN がローカルで検証されて、要求したアプリやコンテンツへのアクセスがユーザーに許可されます。オンライン認証では、Citrix PIN またはパスワードによって Active Directory パスワードまたは証明書がロック解除されて、XenMobile との認証を実行するために送信されます。

ENABLE_PASSCODE_AUTH が true で ENABLE_PASSWORD_CACHING が false の場合、Secure Hub でパスワードが保存されないため、オンライン認証では常にパスワードの入力が求められます。

- 設定可能な値: **true** または **false**
- デフォルト値: **false**

• **ENABLE_PASSWORD_CACHING**

- 表示名: Enable User Password Caching
- このプロパティによって、Active Directory パスワードをモバイルデバイス上にローカルにキャッシュできます。このプロパティを **true** に設定する場合、**ENABLE_PASSCODE_AUTH** プロパティを **true** に設定する必要があります。ユーザーパスワードのキャッシュを有効にすると、ユーザーは Citrix PIN またはパスワードを設定するよう求められます。
- 設定可能な値: **true** または **false**
- デフォルト値: **false**

• **ENABLE_TOUCH_ID_AUTH**

- 表示名: Enable Touch ID Authentication

- Touch ID 認証をサポートするデバイスの場合、このプロパティでデバイスの Touch ID 認証を有効または無効にします。要件:

ユーザーデバイスでは、Citrix PIN または LDAP を有効にする必要があります。LDAP 認証がオフの場合（証明書による認証が使用されている場合など）、ユーザーは Citrix PIN を設定する必要があります。この場合、クライアントプロパティの **ENABLE_PASSCODE_AUTH** が **false** であっても、XenMobile に Citrix PIN が必要になります。

ENABLE_PASSCODE_AUTH を **false** に設定します。これによって、ユーザーがアプリを起動したとき、Touch ID の使用を促すメッセージが表示されます。

- 設定可能な値: **true** または **false**
- デフォルト値: **false**

• **ENABLE_WORXHOME_CEIP**

- 表示名: Enable Worx Home CEIP
- このプロパティにより、カスタマーエクスペリエンス向上プログラムがオンになります。この機能により、構成および使用データが定期的に、匿名で Citrix に送信されます。このデータは、XenMobile の品質、信頼性、およびパフォーマンスを向上させる目的で使用させていただきます。
- 値: **true** または **false**
- デフォルト値: **false**

• **ENABLE_WORXHOME_GA**

- 表示名: Enable Google Analytics in Worx Home
- このプロパティでは、Secure Hub の Google Analytics を使用したデータ収集機能を有効または無効にします。この設定を変更した場合、ユーザーが次回 Secure Hub（以前の名称は Worx Home）にログインすると初めて新しい値が設定されます。
- 設定可能な値: **true** または **false**
- デフォルト値: **true**

• **ENCRYPT_SECRETS_USING_PASSCODE**

- 表示名: Encrypt secrets using Passcode
- このプロパティでは、機密データをプラットフォームベースのネイティブな格納場所（iOS キーチェーンなど）ではなく、デバイスの Secret Vault に格納します。このプロパティにより、重要なデータの強力な暗号化が可能になるとともにユーザーエントロピーが追加されます。ユーザーエントロピーは、ユーザーが生成した、ユーザーしか知らないランダムな PIN コードです。

ユーザーデバイスのセキュリティを強化するために、このプロパティを有効にすることをお勧めします。これによって、Citrix PIN の認証メッセージが増えます。

- 設定可能な値: **true** または **false**
- デフォルト値: **false**

• **INACTIVITY_TIMER**

- 表示名: Inactivity Timer
- このプロパティで、ユーザーがデバイスを非アクティブにした後で、Citrix PIN またはパスコードの入力を求められずにアプリにアクセスできる時間を定義します。MDX アプリでこの設定を有効にするには、[アプリのパスコード] 設定を [オン] に設定します。[アプリのパスコード] 設定を [オフ] に設定すると、ユーザーは完全認証を実行するよう Secure Hub にリダイレクトされます。この設定を変更すると、ユーザーが次回認証を求められたときに値が有効になります。

iOS では、Inactivity Timer は MDX アプリと MDX 以外のアプリの Secure Hub へのアクセスにも対応します。

- 設定可能な値: 正の整数
- デフォルト値: **15** (分)

• **ON_FAILURE_USE_EMAIL**

- 表示名: On failure Use Email to Send device logs to IT help desk
- このプロパティで、メールを使用して IT にデバイスログを送信する機能を有効または無効にします。
- 設定可能な値: **true** または **false**
- デフォルト値: **true**

• **PASSCODE_EXPIRY**

- 表示名: PIN Change Requirement
- このプロパティで、Citrix PIN またはパスコードが有効な期間を定義します。この期間を過ぎると、ユーザーは Citrix PIN またはパスコードを変更する必要があります。この設定を変更すると、現在の Citrix PIN またはパスコードの有効期限が切れた場合のみ、新しい値が設定されます。
- 設定可能な値: **1** から **99** までの間を推奨。PIN をリセットする必要があるようにするためには、大きな値に設定してください (例: 100,000,000,000)。有効期限を 1 から 99 日の間で設定し、その期間中に大きな値に変更した場合、PIN は最初に設定した期間の最終日に満期になり、満期がその後に設定されることはありません。
- デフォルト値: **90** (日)

• **PASSCODE_HISTORY**

- 表示名: PIN History
- このプロパティでは、使用済みであり、Citrix PIN またはパスコードの変更時にユーザーが再使用できない Citrix PIN またはパスコードの個数を定義します。この設定を変更すると、ユーザーが Citrix PIN またはパスコードを次回再設定したときに新しい値が設定されます。
- 設定可能な値: **1** から **99** までの間
- デフォルト値: **5**

• **PASSCODE_MAX_ATTEMPTS**

- 表示名: PIN Attempts

- このプロパティで、完全認証が必要になる前に、ユーザーが誤った Citrix PIN またはパスコードを入力できる回数を定義します。完全認証に成功した後で、ユーザーは Citrix PIN またはパスコードを作成するように求められます。
- 設定可能な値: 正の整数
- デフォルト値: **15**

• PASSCODE_MIN_LENGTH

- 表示名: PIN Length Requirement
- このプロパティは、Citrix PIN の最小文字数を定義します。
- 設定可能な値: **4~10**
- デフォルト値: **6**

• PASSCODE_STRENGTH

- 表示名: PIN Strength Requirement
- このプロパティで、Citrix PIN またはパスコードの強度を定義します。この設定を変更すると、ユーザーは、次回認証を求められたときに、Citrix PIN またはパスコードを作成するように求められます。
- 設定可能な値: **Low、Medium、High、Strong**
- デフォルト値: **Medium**
- PASSCODE_TYPE 設定に基づいた、各強度設定のパスワード規則は次のとおりです。

数字パスコードの規則は以下のとおりです。

パスコードの強度	数字パスコードの規則	許可	許可しない
低	すべての数字を任意の順序で使用できます。	444444、123456、 654321	
Medium (デフォルト設定)	すべての番号を同じにしたり連番にしたりすることはできません。	444333、124567、 136790、555556、 788888	444444、123456、 654321
高速	隣接する数字を同じにすることはできません。	123512、134134、 132312、131313、 987456	080080、112233、 135579、987745、 919199
強	同じ数字を 3 回以上使用しない。3 つ以上の連番を続けて使用しない。3 つ以上の連番を逆の順序で使用しない。	102983、085085、 824673、132312	132132、131313、 902030

英数字パスコードの規則は以下のとおりです。

パスワードの強度	英数字パスワードの規則	許可	許可しない
低	1つ以上の数字と1つ以上の文字が含まれている必要があります。	aa11b1、Abcd1#、Ab123~、aaaa11、aa11aa	AAAAaa、aaaaaa、abcdef
Medium (デフォルト設定)	パスワード強度「低」の規則に加えて、文字およびすべての数字を同じにすることはできません。連続した文字および連続した数字は使用できません。	aa11b1、aaa11b、aaa1b2、abc145、xyz135、sdf123、ab12c3、a1b2c3、Abcd1 #、Ab123~	aaaa11、aa11aa、またはaaa111; abcd12、bcd123、123abc、xy1234、xyz345、またはcba123
高速	1つ以上の大文字、および1つ以上の小文字を含めます。	Abcd12、jkrtA2、23Bc#、AbCd	abcd12、DFGH2
強	1つ以上の数字、1つ以上の特殊記号、1つ以上の大文字、および1つ以上の小文字を含めます。	Abcd1 #、Ab123~、xY12 # 3、Car12 #、AAbc1 #	abcd12、Abcd12、dfgh12、jkrtA2

• PASSCODE_TYPE

- 表示名: PIN Type
- このプロパティで、数字の Citrix PIN または英数字パスワードのいずれをユーザーが定義できるようにするかを定義します。[**Numeric**] を選択した場合、ユーザーは数字のみを使用できます (Citrix PIN)。[**Alphanumeric**] を選択した場合、ユーザーは文字と数字の組み合わせを使用できます (パスワード)。

この設定を変更すると、ユーザーは、次回認証を求められたときに、新しい Citrix PIN またはパスワードを設定する必要があります。

- 設定可能な値: **Numeric** または **Alphanumeric**
- デフォルト値: **Numeric**

• REFRESHINTERVAL

- 表示名: REFRESHINTERVAL
- デフォルトで、XenMobile は Auto Discovery Server (ADS) のピンニングされた証明書に対して3日ごとに ping を実行します。更新時間を変更するには、[設定] > [クライアントプロパティ] でカスタムキー **REFRESHINTERVAL** を追加して、[値] を時間数に設定します。
- デフォルト値: **72** 時間 (3日)

• SEND_LDAP_ATTRIBUTES

- Android、iOS、または macOS デバイスの MAM-only 展開の場合、XenMobile を、電子メール資格情報で Secure Hub に登録するユーザーが Secure Mail に自動的に登録されるように構成します。これにより、ユーザーが追加の情報を入力したり、Secure Mail に登録するための追加の手順を実行する手間が省かれます。
- このグローバルクライアントポリシーを構成するには、[設定] > [クライアントプロパティ] の順に選択し、カスタムキー **SEND_LDAP_ATTRIBUTES** を追加して、[値] を以下のように設定します。
- 値: `userPrincipalName=${ user.userprincipalname } ,sAMAccountName=${ user.samaccountname } , displayName=${ user.displayName } ,mail=${ user.mail }`
- MDM ポリシーと同様、属性値はマクロとして指定されます。
- このプロパティのアカウントサービスレスポンスのサンプルを以下に示します。

```
<property value="userPrincipalName=user@site.com,sAMAccountName=eng1,displayName=user\,test1,email=user@site.com\",user@site.com" name="SEND_LDAP_ATTRIBUTES"/>
```
- このプロパティでは、XenMobile はコンマ文字を文字列の終わりとして扱います。そのため、属性値にコンマが含まれる場合は、コンマの前にバックスラッシュを置きます。バックスラッシュは、含まれているコンマがクライアントによって属性値の末尾と解釈されるのを防ぎます。バックスラッシュ文字は「`"\\`」と表します。

• HIDE_THREE_FINGER_TAP_MENU

- このプロパティが設定されていないか、または **false** に設定されている場合、ユーザーはデバイスで 3 本指タップすることで隠し機能メニューにアクセスできます。隠し機能メニューによって、アプリケーションデータをリセットできます。このプロパティを **true** に設定すると、ユーザーは隠し機能メニューにアクセスできなくなります。
- このグローバルクライアントポリシーを構成するには、[設定] > [クライアントプロパティ] の順に選択し、カスタムキー **HIDE_THREE_FINGER_TAP_MENU** を追加して、[値] を設定します。

• TUNNEL_EXCLUDE_DOMAINS

- 表示名: Tunnel Exclude Domains
- デフォルトで、MDX は、XenMobile SDK およびアプリが各種機能で使用する一部のサービスエンドポイントを、Micro VPN トンネルから除外します。たとえば、このようなエンドポイントには、社内ネットワークを経由する必要がない、Google Analytics、Citrix Cloud サービス、Active Directory サービスなどのサービスが含まれます。このクライアントプロパティを使用して、除外対象ドメインのデフォルトの一覧を上書きします。
- このグローバルクライアントポリシーを構成するには、[設定] > [クライアントプロパティ] の順に選択し、カスタムキー **TUNNEL_EXCLUDE_DOMAINS** を追加して、[値] を設定します。

- 値: デフォルトの一覧をトンネルから除外するドメインで置き換えるには、ドメインサフィックスのコンマ区切りの一覧を入力します。すべてのドメインをトンネルに含めるには、「**none**」と入力します。デフォルトは次のとおりです。

app.launchdarkly.com,cis.citrix.com,cis-staging.citrix.com,cis-test.citrix.com,clientstream,launchdarkly.com,crashlytics.com,events.launchdarkly.com,fabric.io,firehose.launchdarkly.com, hockeyapp.net ,mobile.launchdarkly.com,pushreg.xml.citrix.com,rttf.citrix.com,rttf-staging.citrix.com,rttf-test.citrix.com,ssl.google-analytics.com,stream.launchdarkly.com

Apple Deployment Program でのデバイスの展開

April 27, 2021

Apple では、ビジネスおよび教育機関アカウント向けのデバイス登録プログラムが提供されています。ビジネス用アカウントの場合、デバイスを XenMobile で登録して管理するには、Apple Deployment Program に登録して、Apple Business Manager (ABM) または Apple School Manager (ASM) を利用する必要があります。これは、iOS、iPadOS、および macOS デバイス向けのプログラムです。

Apple Deployment Program は、組織での利用は可能ですが、個人では利用できません。Apple Deployment Program アカウントを作成するには、相当量の企業の詳細と情報を提供する必要があります。そのため、アカウントの要求と承認の取得には時間がかかる場合があります。

教育機関アカウントの場合は、Apple School Manager アカウントを作成します。ASM では、Apple Deployment Program と Apple 一括購入が統合されています。Apple School Manager アカウントを作成するには、[Apple School サイト](#)にアクセスします。

Apple Deployment Program への登録

Apple Business Manager に登録するには、business.apple.comに移動します。[今すぐ登録する] をクリックして、新しいアカウントを申請します。deployment@company.com などの組織のメールアドレスを使用することをお勧めします。登録処理には数日かかる場合があります。ログオン資格情報を受け取ったら、Apple Business Manager に示される手順に従ってアカウントを作成します。

注:

教育機関アカウントについては、「[Apple Education 機能との統合](#)」を参照してください。

Apple Business Manager アカウントと XenMobile の接続

Apple Business Manager アカウントを XenMobile 環境に接続するには、XenMobile コンソールと Apple Business Manager で情報を入力します。次の手順を実行します：

手順 1: **XenMobile** サーバーから公開キーをダウンロードします

1. XenMobile コンソールで、[設定] > [Apple Deployment Program] の順に移動します。

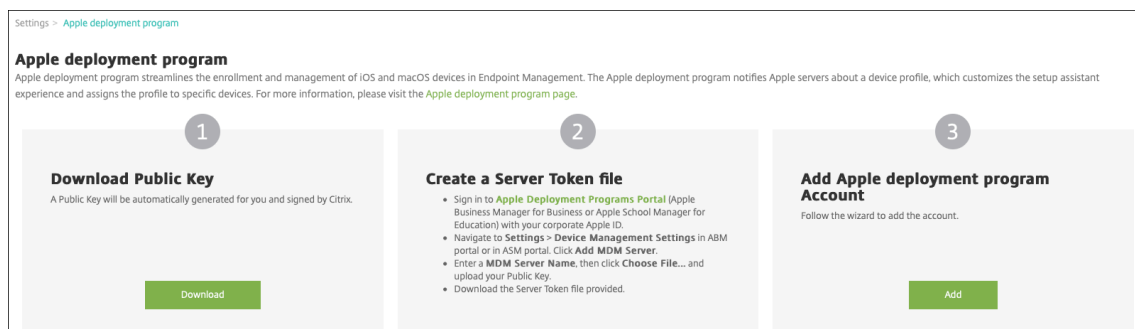

2. [公開キーのダウンロード] の下にある [ダウンロード] をクリックします。

手順 2: **Apple** アカウントからサーバートークンファイルを作成してダウンロードします

1. 管理者またはデバイス登録マネージャーアカウントを使用して、[Apple Business Manager](#)にサインインします。
2. サイドバーの下部にある [Settings] をクリックし、[Device Management Settings] > [Add MDM Server] をクリックします。

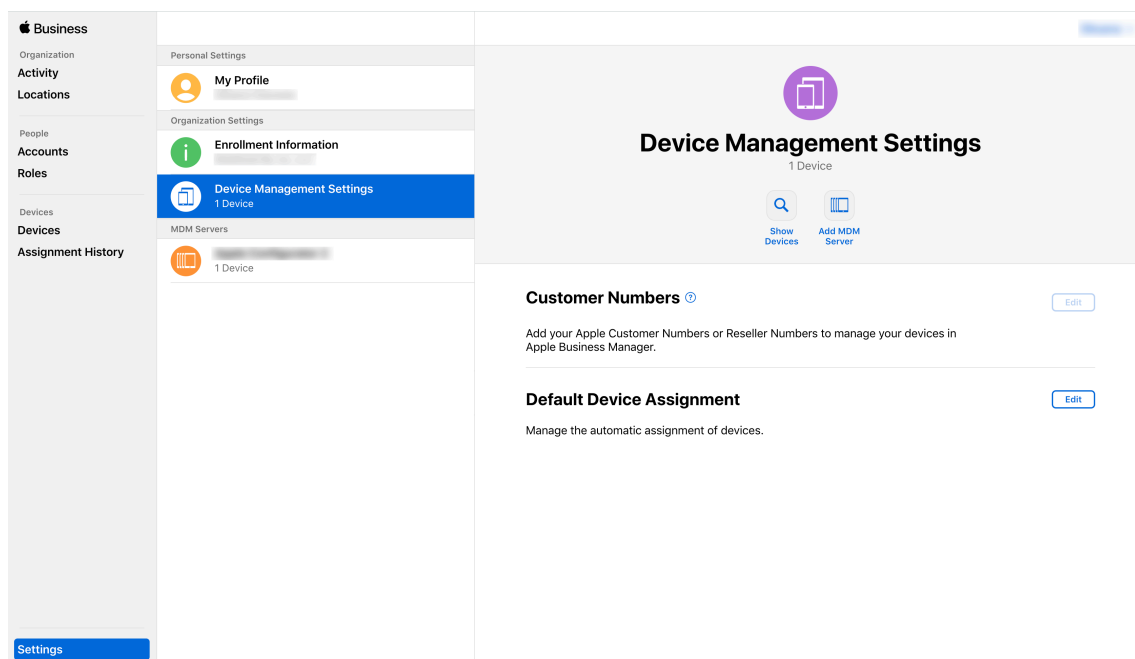

3. **[MDM Server Name]** 設定で、XenMobile サーバーの名前を入力します。入力するサーバー名は参照用です。サーバーの URL や名前ではありません。
4. **[Upload Public Key]** にある **[Choose File]** をクリックします。XenMobile からダウンロードした公開キーをアップロードして、変更を保存します。
5. **[Download Token]** をクリックして、サーバートークンファイルをコンピューターにダウンロードします。
XenMobile に ABM アカウントを追加するときに、このサーバートークンファイルをアップロードする必要があります。トークンファイルをインポートした後、ABM トークン情報が XenMobile コンソールに表示されます。
6. **[Default Device Assignment]** で **[Change]** をクリックします。どのようにデバイスを割り当てるかを選択して求められる情報を入力します。詳しくは、「[ABM ユーザーガイド](#)」を参照してください。

手順 3: XenMobile に ABM アカウントを追加します

XenMobile には複数の ABM アカウントを追加できます。この機能によって、国や部門などごとに異なる登録設定や設定補助オプションを利用できるようになります。追加後、各 ABM アカウントをさまざまなデバイスポリシーに関連付けることができます。

たとえば、同じ XenMobile サーバーにさまざまな国の ABM アカウントをすべて集約して、すべての ABM デバイスをインポートして管理することもできます。登録設定と設定補助オプションを部門、組織上の階層、または他の構造ごとにカスタマイズすることで、ポリシーが組織全体で適切に機能し、ユーザーが適切な補助を受けられるようになります。

1. XenMobile コンソールで、[設定] > **[Apple Deployment Program]** に移動し、**[Apple Deployment Program アカウントの追加]** の [追加] をクリックします。

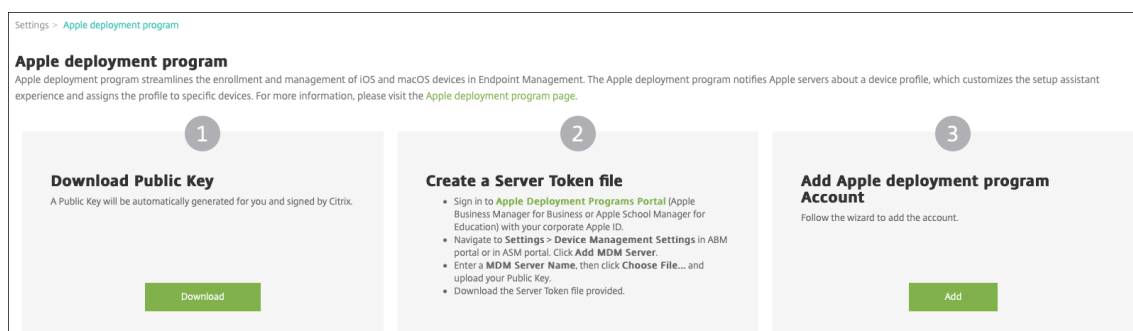

2. [サーバートークン] ページでサーバートークンファイルを指定し、[アップロード] をクリックします。

Apple deployment program Account	
1 Server Tokens	<h3>Server Tokens</h3> <p>Upload the Server Token file that you downloaded from Apple Business Manager portal or Apple School Manager portal.</p> <p>Select Server Token file <input type="text" value="untitled_mdm_server_token_..."/> <input type="button" value="Upload"/></p> <p>Consumer key <input type="text"/></p> <p>Consumer secret <input type="text"/></p> <p>Access token <input type="text"/></p> <p>Access secret <input type="text"/></p> <p>Access token expiration 10/30/20 6:25:52 pm</p> <p>Server name Untitled MDM Server</p> <p>Server UUID <input type="text"/></p> <p>Apple admin ID <input type="text"/></p> <p>Organization ID <input type="text"/></p> <p>Organization name <input type="text"/></p> <p>Organization type Education</p> <p>Organization version v2</p> <p>Organization email <input type="text"/></p> <p>Organization phone <input type="text"/></p> <p>Organization address <input type="text"/></p>
2 Account Info	
3 Settings	
iOS	
macOS	
Apple TV	
4 Setup Assistant Options	
iOS	
macOS	
Apple TV	

サーバートークンの情報が表示されます。

3. [アカウント情報] ページで次の設定を入力します。

Apple deployment program Account	
1 Server Tokens	<h3>Account Info</h3> <p>Specify your Apple deployment program account information.</p> <p>Apple deployment program account name <input type="text" value="ASM Deployment"/> <input type="button" value="🔑"/></p> <p>Business/Education unit <input type="text" value="Central High School"/></p> <p>Unique service ID <input type="text" value="2359487"/></p> <p>Support phone number <input type="text" value="555555555"/></p> <p>Support email address <input type="text"/></p> <p>Education suffix <input type="text" value="suffix"/></p>
2 Account Info	
3 Settings	
iOS	
macOS	
Apple TV	
4 Setup Assistant Options	
iOS	
macOS	
Apple TV	

- **Apple Deployment Program** アカウント名: この Apple Deployment Program アカウントの一意の名前。国や組織構造など、Apple Deployment Program アカウントの分類を示す名前を付けます。
- 事業/教育単位: デバイスを割り当てる事業単位または部門。このフィールドは必須です。
- 一意のサービス ID: アカウントの識別に役立つオプションの一意の ID です。
- サポート用電話番号: ユーザーがセットアップ時にサポートが必要となった場合に連絡するサポートの電話番号。このフィールドは必須です。
- サポート用メールアドレス: エンドユーザーが使用できるサポート用のメールアドレス (オプション)。

4. [iOS 設定] で次の設定を入力します。

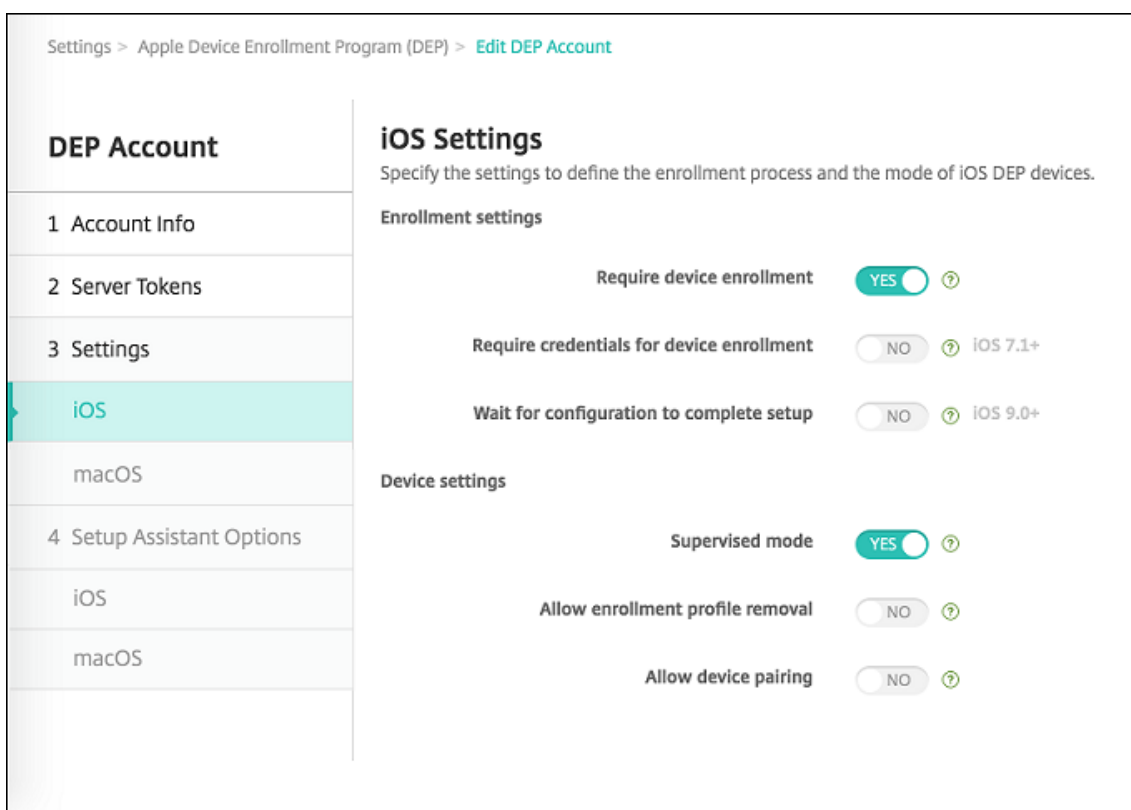

登録設定:

- デバイス登録を必須にする: ユーザーにデバイス登録を要求するかどうか。デフォルトは [はい] です。
- デバイス登録のための資格情報を求める: ABM のセットアップ時にユーザーに資格情報の入力进行を要求するかどうか。デバイスの登録ですべてのユーザーに資格情報の入力进行を要求し、承認済みのユーザーだけがデバイスを登録できるようにしてください。デフォルトは [はい] です。

初回セットアップ前に ABM を有効にし、このオプションを選択しない場合、XenMobile によって ABM コンポーネントが作成されます。作成されるコンポーネントには、ABM ユーザー、Secure Hub、ソフトウェアインベントリ、ABM 展開グループなどのコンポーネントが含まれます。このオプションを選択すると、XenMobile によってコンポーネントは作成されません。そのため、後でこのオプションをオフにしても、これらの ABM コンポーネントは存在しないため、資格情報を入力していないユーザー

は ABM を登録できません。その場合、ABM コンポーネントを追加するには、ABM アカウントを無効化してもう一度有効化します。

- セットアップを完了するため構成を待機する：すべての MDM リソースがユーザーのデバイスに展開されるまで、デバイスをセットアップアシスタントモードのままにしておく必要があるかどうか。この設定は監視モードのデバイスでのみ使用できます。デフォルトは [いいえ] です。
- Apple のドキュメントによると、デバイスがセットアップアシスタントモードの間は以下のコマンドが機能しない場合があります。
 - InviteToProgram
 - InstallApplication
 - ApplyRedemptionCode
 - InstallMedia
 - RequestMirroring
 - DeviceLock

デバイス設定：

- 監視モード： ABM で登録したデバイスを Apple Configurator で管理する場合、または [セットアップを完了するため構成を待機する] が有効な場合は、[はい] に設定する必要があります。デフォルトは [はい] です。iOS デバイスを Supervised モードにする方法については、「[Apple Configurator を使用して iOS デバイスを監視モードにするには](#)」を参照してください。
- 登録プロファイルの削除を許可： リモートから削除できるプロファイルをデバイスで使用することを許可するかどうかを選択します。デフォルトは [いいえ] です。
- デバイスのペアリングを許可： ABM で登録したデバイスを Apple Music および Apple Configurator で管理できるかどうか。デフォルトは [いいえ] です。

監視 ID

GroundControl ツールを使用する場合は、証明書を追加すると次のことができます：

- 「Trust this host」プロンプトが表示されないように、ペアリングの制限を無効にします。
- 管理対象デバイスの操作を USB 経由でエスカレートし、ユーザー操作なくプロファイルのインストールなどの作業を実行します。これにより、GroundControl はチェックアウトのためにシングルアプリモードとデバイスロックを有効にすることができます。
- ABM デバイ스에バックアップを復元します。

GroundControl については、[GroundControl の Web サイト](#)を参照してください。

5. [macOS 設定] で設定を入力します。

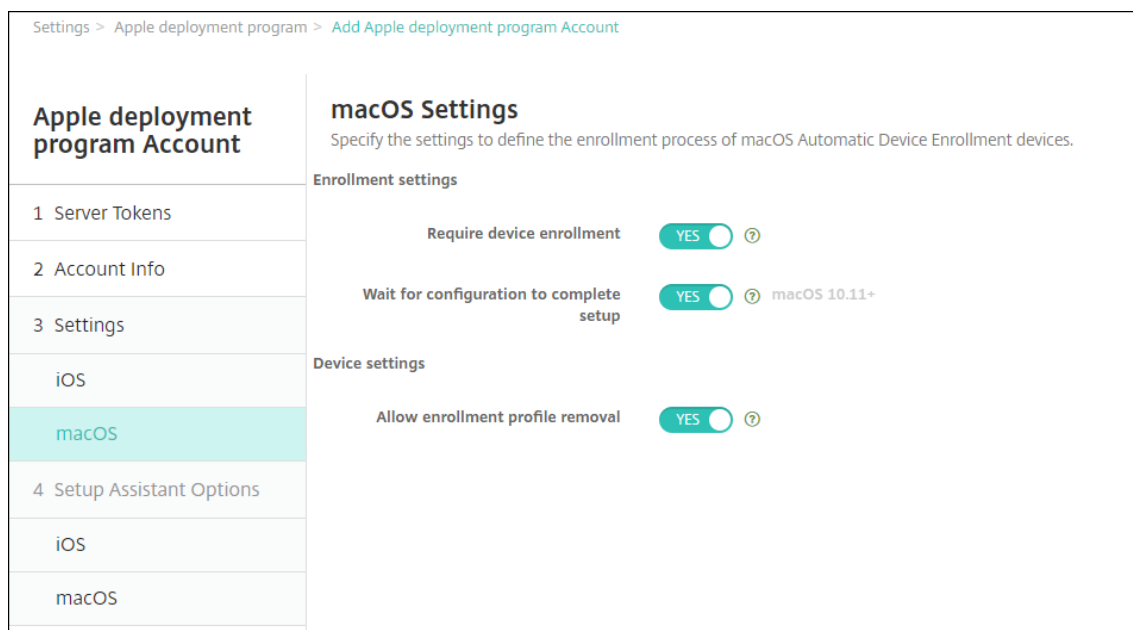

登録設定:

- デバイス登録を必須にする: ユーザーにデバイス登録を要求するかどうか。デフォルトは [はい] です。
- セットアップを完了するため構成を待機する: [はい] の場合、MDM リソースパスコードがデバイスに展開されるまで、macOS デバイスはセットアップアシスタントを続行しません。その展開が行われるのは、ローカルアカウントの作成前になります。この設定は macOS 10.11 以降のデバイスで使用できます。デフォルトは [いいえ] です。

デバイス設定:

- 登録プロファイルの削除を許可: リモートから削除できるプロファイルをデバイスで使用することを許可するかどうかを選択します。デフォルトは [いいえ] です。
6. [iOS セットアップアシスタントオプション] で、ユーザーが初めてデバイスを起動するときにスキップする iOS セットアップアシスタントの手順を選択します。すべての項目は、デフォルトで選択が解除されています。

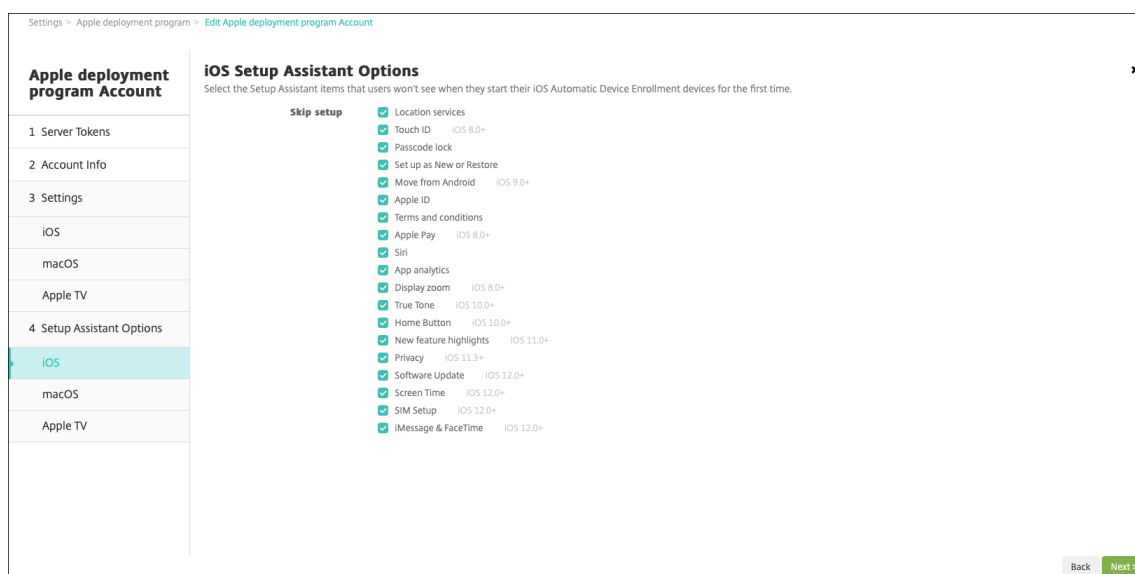

- 位置情報サービス: デバイスに位置情報サービスを設定します。
- **Touch ID:** iOS デバイスに Touch ID を設定します。
- パスコードロック: デバイスのパスコードを作成します。
- 新規としてセットアップまたは復元: 新規に、または iCloud か Apple App Store のバックアップからデバイスを設定します。
- **Android** から移動: Android デバイスから iOS デバイスへのデータ転送を有効にします。このオプションは、[新規としてセットアップまたは復元] がオンの場合 (すなわち、手順をスキップする場合) 에만使用できます。
- **Apple ID:** デバイスの管理対象 Apple ID アカウントを設定します。
- 使用条件: デバイスの使用契約条件に対する同意をユーザーに要求します。
- **Apple Pay:** iOS デバイスに Apple Pay を設定します。
- **Siri:** デバイスで Siri を使用するかどうかを選択します。
- **App Analytics:** クラッシュデータおよび使用状況の統計情報を Apple と共有するかどうかを設定します。
- ディスプレイズーム: iOS デバイスにディスプレイ解像度 (標準またはズーム) を設定します。
- **True Tone:** iOS デバイスで True Tone ディスプレイを設定します。
- ホームボタン: iOS デバイスでホームボタンの画面感度を設定します。
- 新機能のハイライト: iOS 11.0 デバイス (最小バージョン) で、配布準備情報画面、[Access the Dock from Anywhere] および [Switch Between Recent Apps] を設定します。
- プライバシー: ABM デバイスの設定中に、[データおよびプライバシー] ペインがユーザーに表示されないようにします。iOS 11.3 以降の場合。
- ソフトウェアの更新: ABM デバイスのセットアップ中に必須ソフトウェアの更新画面が表示されないようにします。iOS 12.0 以降の場合。
- スクリーンタイム: ABM デバイスのセットアップ中にスクリーンタイム画面が表示されないようにします。iOS 12.0 以降の場合。
- **SIM** のセットアップ: ABM デバイスのセットアップ中に [Add Cellular Plan] 画面が表示されない

ようにします。iOS 12.0 以降の場合。

- **iMessage** と **FaceTime**: ABM デバイスのセットアップ中に iMessage と FaceTime の画面が表示されないようにします。iOS 12.0 以降の場合。
- 外観: [**Choose Your Look**] 画面が表示されないようにします。iOS 13.0 以降の場合。
- ようこそ: ユーザーに [**Getting Started**] 画面が表示されないようにします。iOS 13.0 以降の場合。

ABM アカウントを表示するには、[設定] > [**Apple Deployment Program**] に移動します。

7. [**macOS** セットアップアシスタントオプション] で、ユーザーが初めてデバイスを起動するときにスキップする macOS セットアップアシスタントの手順を選択します。すべての項目は、デフォルトで選択が解除されています。

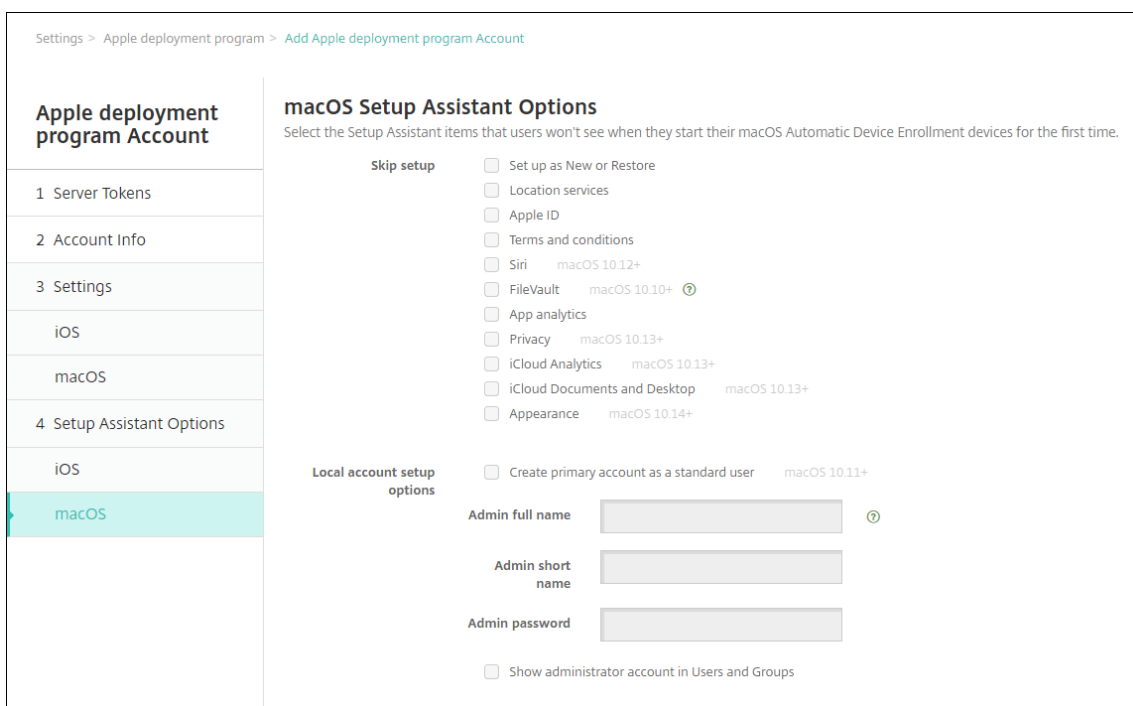

- 新規としてセットアップまたは復元: 新規に、または iCloud か Apple App Store のバックアップからデバイスを設定します。
- 位置情報サービス: デバイスに位置情報サービスを設定します。
- **Apple ID**: デバイスの管理対象 Apple ID アカウントを設定します。
- 使用条件: デバイスの使用契約条件に対する同意をユーザーに要求します。
- **Siri**: デバイスで Siri を使用するかどうかを選択します。
- **FileVault**: FileVault を使用して起動ディスクを暗号化します。XenMobile が FileVault の設定を適用するのは、ローカルユーザーアカウントがシステムに 1 つで、そのアカウントが iCloud にサインインしている場合のみです。

macOS の FileVault ディスク暗号化機能を使ってコンテンツを暗号化し、システムボリュームを保護します (<https://support.apple.com/en-us/HT204837>)。FileVault がオンになっていない旧モデ

ルのポータブル Mac でセットアップアシスタントを実行すると、この機能を有効にするように求められることがあります。このプロンプトは、新しいシステムと OS X 10.10 または 10.11 にアップグレードされたシステムの両方に表示されますが、システムのローカル管理者アカウントが 1 つで、そのアカウントが iCloud にサインインしている場合にのみ表示されます。

- **App Analytics:** クラッシュデータおよび使用状況の統計情報を Apple と共有するかどうかを設定します。
- **プライバシー:** ABM デバイスの設定中に、[データおよびプライバシー] ペインがユーザーに表示されないようにします。macOS 10.13 以降の場合。
- **iCloud Analytics:** ABM デバイスの設定中に、iCloud Analytics 画面がユーザーに表示されないようにします。macOS 10.13 以降の場合。
- **iCloud の書類とデスクトップ:** ABM デバイスの設定中に、iCloud の書類とデスクトップ画面がユーザーに表示されないようにします。macOS 10.13 以降の場合。
- **外観:** ABM デバイスの設定中にユーザーが [Choose Your Look] 画面を表示できないようにします。macOS 10.14 以降の場合。
- **ローカルアカウントのセットアップオプション:** デバイスで管理者アカウントを作成する設定を指定します。ユーザーはこの情報を使用して macOS デバイスにログオンします。XenMobile は、指定された情報を使用してアカウントを作成します。
 - 標準ユーザーとしてプライマリアccountを作成する: このユーザーにデバイスに対する管理者権限を付与する代わりに、XenMobile によって標準権限を持つユーザーが作成されます。macOS には管理者アカウントが必要なため、XenMobile により最初に管理者アカウントが作成されると、その後新しい標準アカウントが作成され、プライマリアccountに設定されます。
 - 管理者のフルネーム: 管理者アカウントに対してシステムに表示される名前を入力します。
 - 管理者の短い名前: デバイスやシェルに表示されるホームフォルダーの名前を入力します。
 - 管理者パスワード: 管理者アカウント用の安全なパスワードを入力します。
 - ユーザーおよびグループで管理者アカウントを表示する: これがオフになっている場合、管理者アカウントは macOS 設定の [ユーザーとグループ] に表示されません。プライマリアccountを標準ユーザーとして作成する場合は、この設定を有効にして、XenMobile が最初に作成する管理者アカウントを非表示にします。

Deployment Program 対応デバイスの注文

Deployment Program 対応デバイスを Apple から直接、または Deployment Program 対応認証リセラーまたはキャリアから注文できます。Apple から注文するには、Apple Deployment Program Portal に Apple Customer ID を入力します。Customer ID により、Apple は、顧客が購入したデバイスを顧客の Apple Deployment Program アカウントに関連付けることができます。

リセラーやキャリアから注文するには、Apple リセラーまたはキャリアに Apple Deployment Program に参加しているかどうかを問い合わせます。デバイスを購入する場合、リセラーの Apple Deployment Program ID が必要

です。Apple Deployment Program リセラーを Apple Deployment Program アカウントに追加するにはこの情報が必要となります。リセラーの Apple Deployment Program ID を追加すると、Deployment Program カスタマー ID が届きます。Deployment Program カスタマー ID をリセラーに提供します。リセラーはこの ID を使ってデバイス購入に関する情報を Apple に送信します。詳しくは、[Device Enrollment を使う](#)を参照してください。

Deployment Program 対応デバイスの管理

注文の発送後、iOS、iPadOS、macOS、および macOS デバイスを XenMobile サーバーに関連付けることができます。

1. 管理者またはデバイス登録マネージャーアカウントを使用して、[Apple Business Manager](#)にサインインします。
2. サイドバーで、[デバイス] をクリックします。Apple から直接購入したデバイスは自動的に表示されます。Apple Configurator 2 から Apple Business Manager にデバイスを割り当てるには、「[Apple Business Manager ユーザーガイド](#)」を参照してください。
3. リストで、デバイスまたはデバイスの総数を選択し、「**Edit Device Management**」をクリックします。2 つのオプションがあります：
 - デバイスを MDM サーバーに割り当てるには、[**Assign to Server**] で XenMobile サーバーの名前を選択します。[**続行**] をクリックします。
新しいデバイスを Apple Business Manager に一括で割り当てるには、展開環境にデフォルトの XenMobile サーバーを設定します。詳しくは、「[一括登録のためのデフォルトサーバーの設定](#)」を参照してください。
 - デバイスを XenMobile サーバーから割り当て解除するには、[**Unassign**] を選択します。

Apple Deployment Program デバイスが選択した XenMobile Server に割り当てられました。

修理のために iOS、iPadOS、または macOS デバイスを送付する場合は、Apple Business Manager からデバイスを削除する必要があります。修理されたデバイスを受け取ったら、デバイスを XenMobile サーバーに再割り当てする必要があります。デバイスを交換するときに、注文番号を使用して新しいデバイスを XenMobile サーバーに割り当てることができます。

割り当てられたデバイスの履歴を確認するには、次の手順を実行します：

1. 管理者またはデバイス登録マネージャーアカウントを使用して、[Apple Business Manager](#)にサインインします。
2. サイドバーで、[**Assignment History**] をクリックします。次に、割り当てを選択して詳細を表示します。
3. [**Download**] をクリックして、割り当てられているデバイスと割り当てられていないデバイスすべてのシリアル番号を含む CSV ファイルをダウンロードします。

iOS、iPadOS、および macOS デバイスが販売または盗難された、または修理できない場合は、対象のデバイスを Apple Business Manager から削除できます。

1. 管理者またはデバイス登録マネージャーアカウントを使用して、[Apple Business Manager](#)にサインインします。

2. サイドバーで、[**Devices**] をクリックして、デバイスを検索します。
3. デバイスを選択し、[**Release Device**] をクリックします。ダイアログボックスで、変更を確認し、デバイスをプログラムから削除します。iOS および iPadOS デバイスを追加し直すには、Apple Configurator 2 を使用します。Apple Configurator 2 を使用して macOS デバイスを追加し直すことはできません。

デバイスの登録

April 7, 2021

ユーザーデバイスをリモートで安全に管理するために、ユーザーデバイスを XenMobile に登録します。XenMobile クライアントソフトウェアがユーザーデバイスにインストールされ、ユーザーの ID が認証されます。次に、XenMobile とユーザーのプロファイルがインストールされます。すると、XenMobile コンソールでデバイス管理タスクを実行できます。ポリシーの適用、アプリの展開、データのデバイスへのプッシュ、紛失または盗難されたデバイスのロック、ワイプ、および検索が可能です。

Azure Active Directory への登録は、iOS、Android、および Windows 10 デバイスでサポートされています。Azure を ID プロバイダー (IDP) として構成する方法については、「[IDP としての Azure Active Directory と XenMobile の統合](#)」を参照してください。

注:

iOS デバイスユーザーを登録する前に、APNS 証明書を要求する必要があります。詳しくは、「[証明書と認証](#)」を参照してください。

ユーザーとデバイスの構成オプションを更新するには、[管理] > [登録招待] ページを使用します。詳しくは、この文書の「登録招待の送信」を参照してください。

Android デバイス

注:

Android Enterprise デバイスの登録については、「[Android Enterprise](#)」を参照してください。

1. Android デバイスで Google Play ストアにアクセスして、Citrix Secure Hub アプリをダウンロードしてタップします。
2. インストールを求めるメッセージが表示されたら、[次へ] をクリックし、[インストール] をクリックします。
3. インストールが完了したら、[開く] をタップします。
4. 会社の資格情報 (XenMobile Server 名、ユーザープリンシパル名 (User Principal Name: UPN)、メールアドレスなど) を入力します。入力後、[次へ] をクリックします。
5. [デバイス管理者を有効にしますか] 画面で、[有効にする] をタップします。
6. 会社のパスワードを入力し、[サインオン] をタップします。
7. XenMobile の構成方法に応じて、Citrix PIN の作成を求められる場合があります。この PIN を使用して、Secure Hub とその他の XenMobile 対応アプリ (Secure Mail および Citrix Files など) にサインオンでき

ます。Citrix PIN は 2 回入力します。[Citrix PIN の作成] 画面で、PIN を入力します。

8. PIN を再入力します。Secure Hub が開きます。その後、XenMobile Store にアクセスし、Android デバイスにインストールできるアプリを確認することができます。
9. 登録の後にアプリをデバイスに自動的にプッシュするように XenMobile を構成している場合は、アプリのインストールを求めるプロンプトがユーザーに表示されます。さらに、XenMobile で構成したポリシーはデバイスに展開されます。[インストール] をタップしてアプリをインストールします。

Android デバイスを登録解除および再登録するには

ユーザーは Secure Hub 内から登録解除できます。次の手続きを使って登録解除する場合、デバイスは XenMobile コンソールのデバイスインベントリに表示され続けます。ただし、そのデバイスで操作を実行することはできません。そのデバイスを追跡したり、デバイスのコンプライアンスを監視したりすることはできません。

1. Secure Hub アプリをタップして開きます。
2. スマートフォンかタブレットかに応じて、次の操作を行います。

スマートフォンの場合:

- 画面左側からスワイプして設定ペインを開きます。
- [設定]、[アカウント]、[アカウントの削除] の順にタップします。

タブレットの場合:

- 右上のメールアドレスの横の矢印をタップします。
- [設定]、[アカウント]、[アカウントの削除] の順にタップします。

3. [再登録] をタップします。デバイスの再登録を確認するメッセージが表示されます。
4. [OK] をタップします。

デバイスの登録が解除されます。

5. 画面の指示に従って、デバイスを再登録します。

iOS デバイスの登録

このセクションでは、ユーザーが iOS デバイス (12.2 以降) を XenMobile Server に登録する方法について説明します。iOS の登録について詳しくは、次のビデオを開いてください:



1. iOS デバイスで Apple ストアにアクセスし、Citrix Secure Hub アプリをダウンロードしてタップします。
2. アプリをインストールするよう求められたら、[次へ] をタップし、[インストール] をタップします。
3. インストールが完了したら、[開く] をタップします。
4. 会社の資格情報（XenMobile Server 名、ユーザープリンシパル名（User Principal Name: UPN）、メールアドレスなど）を入力します。入力後、[次へ] をクリックします。
5. [はい、登録します] をタップし、iOS デバイスを登録します。

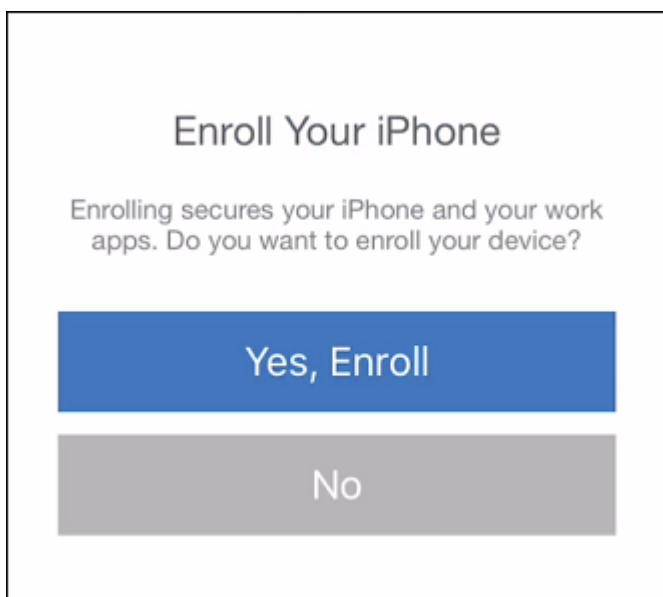

6. 資格情報を入力し、プロンプトが表示されたら [許可] をタップし、構成プロファイルをダウンロードします。

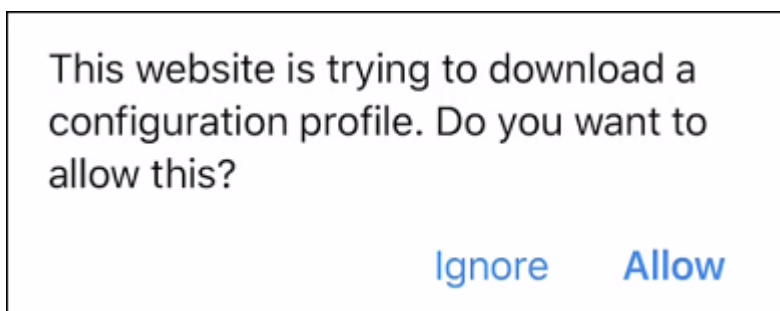

7. 構成プロファイルをダウンロードしたら、[閉じる] をタップします。

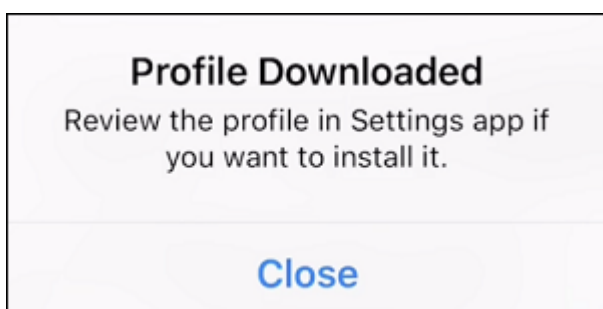

8. デバイス設定で、iOS 証明書をインストールし、デバイスを信頼済み一覧に追加します。

- [設定] > [全般] > [プロファイル] > [XenMobile Profile Service] に移動し、[インストール] をタップしてプロファイルを追加します。

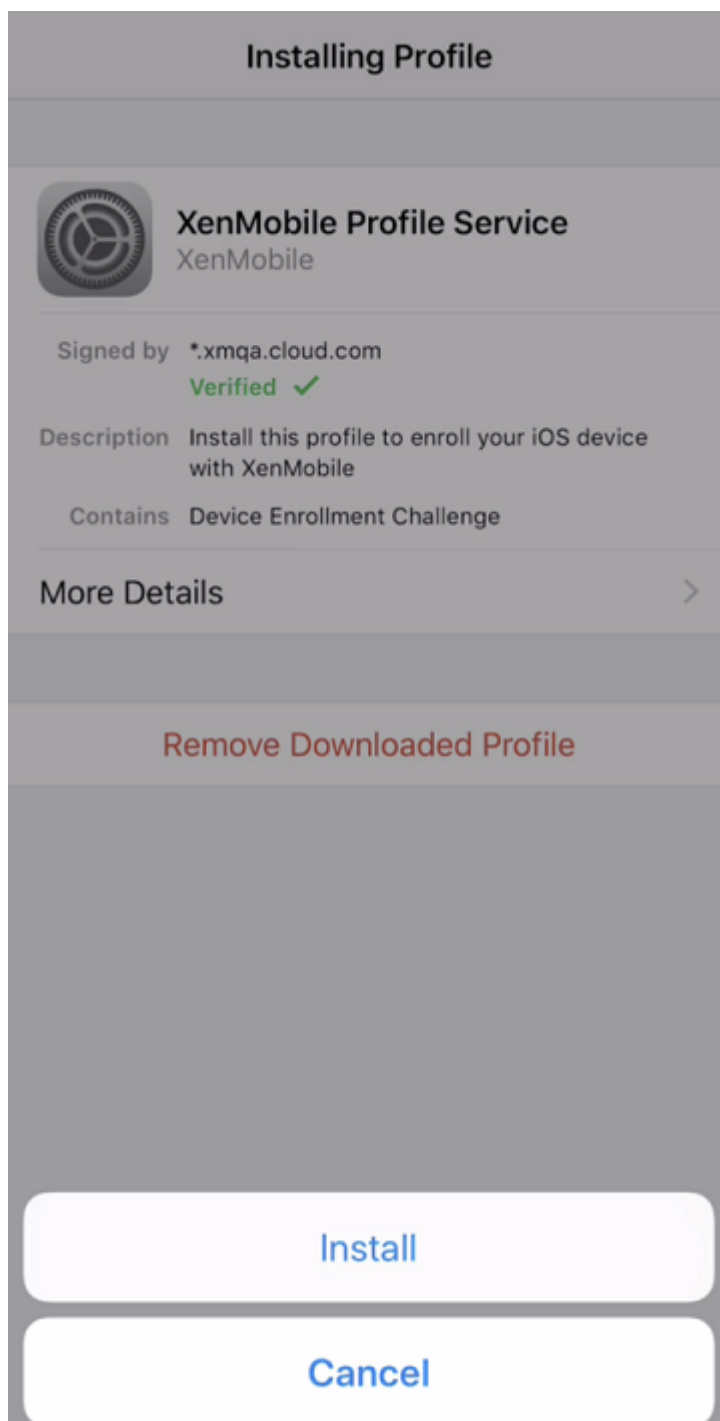

- 通知ウィンドウで [信頼] をタップし、デバイスをリモート管理に登録します。

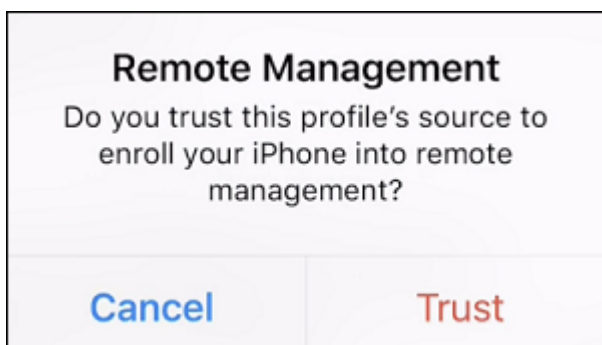

9. Secure Hub にサインインします。MDM+MAM に登録する場合：認証情報を検証した後、プロンプトが表示されたら Citrix PIN を作成および確認します。
10. ワークフローの完了後、デバイスが登録されます。その後、アプリストアにアクセスし、iOS デバイスにインストールできるアプリを確認することができます。

iOS デバイス

1. Secure Hub アプリをデバイスの Apple 社の iTunes App Store からダウンロードした後、アプリをデバイスにインストールします。
2. iOS デバイスのホーム画面で、Secure Hub アプリをタップします。
3. Secure Hub の起動後、ヘルプデスクが指定するサーバーアドレスを入力します。
表示される画面は、XenMobile の構成方法に応じて、次の例と異なる可能性があります。
4. 画面に指示に従って、ユーザー名とパスワード、または PIN を入力します。[次へ] をクリックします。
5. 登録するよう求められたら [はい、登録します] をクリックし、続いて画面の指示に従って資格情報を入力します。
6. [インストール] をタップして、Citrix Profile サービスをインストールします。

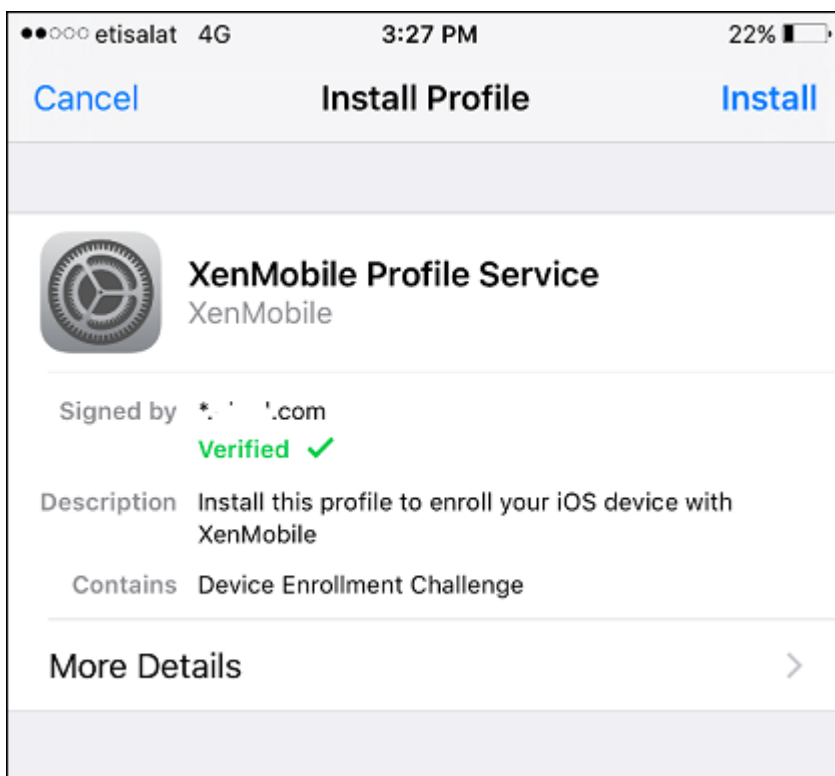

7. [信頼] をタップします。

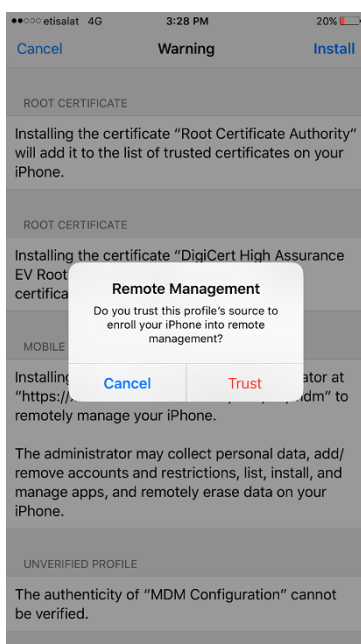

8. [開く] をタップし、続いて資格情報を入力します。

macOS デバイス

XenMobile では macOS を実行するデバイスに 2 つの登録方法が提供されます。いずれの方法でも、macOS ユーザーは各自のデバイスから無線経由で直接登録できます。

- ユーザーに登録招待を送信します。この登録方法を使用すると、以下の macOS デバイスの登録セキュリティモードをいずれも設定できます：
 - ユーザー名およびパスワード
 - ユーザー名および PIN
 - 2 要素

ユーザーが登録招待の指示に従うと、ユーザー名が入力されたサインオン画面が表示されます。

- ユーザーにインストールリンクを送信します。この macOS デバイスの登録方法ではユーザーに登録リンクを送信し、ユーザーは Safari ブラウザーまたは Chrome ブラウザーでこのリンクを開くことができます。ユーザーはユーザー名とパスワードを入力して登録を行います。

macOS デバイスでの登録リンクの使用を防ぐには、サーバープロパティ **[Enable macOS OTAE]** を **false** に設定します。これにより、macOS ユーザーは登録招待を使用してのみ登録できるようになります。

ユーザーへの登録招待の送信

1. 任意で、XenMobile コンソールで macOS のデバイスポリシーを設定します。デバイスポリシーについては、「[デバイスポリシー](#)」を参照してください。
2. macOS ユーザーを登録するための招待を追加します。詳しくは、この記事の「[登録招待の送信](#)」を参照してください。
3. ユーザーが招待を受信してリンクをクリックすると、Safari ブラウザーに次の画面が表示されます。ユーザー名は XenMobile によって入力されます。登録セキュリティモードに **[2 要素]** を選択すると、別のフィールドが表示されます。

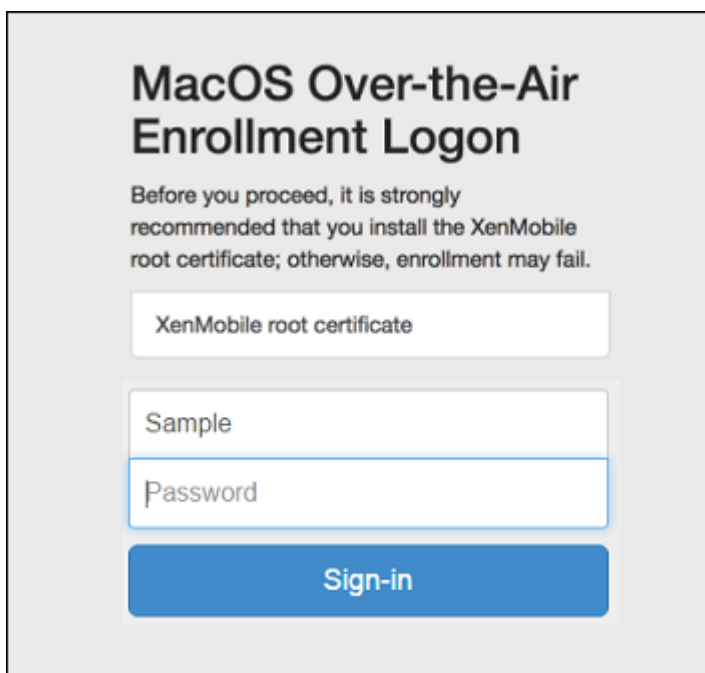

4. 必要に応じて、ユーザーが証明書をインストールします。ユーザーに証明書のインストールを求めるメッセージが表示されるかは、管理者が macOS 用の公式に信頼される SSL 証明書および公式に信頼されるデジタル署名証明書を構成したかどうかによります。証明書について詳しくは、「[証明書と認証](#)」を参照してください。

5. 要求された資格情報をユーザーが入力します。

Mac のデバイスポリシーがインストールされます。これで、モバイルデバイスを管理するのと同じように、XenMobile で Mac を管理できるようになります。

ユーザーへのインストールリンクの送信

1. 任意で、XenMobile コンソールで macOS のデバイスポリシーを設定します。デバイスポリシーについては、「[デバイスポリシー](#)」を参照してください。
2. 登録リンク (<https://serverFQDN:8443/instanceName/macOS/otae>) を送信します。ユーザーはこのリンクを Safari ブラウザーまたは Chrome ブラウザーで開くことができます。

- **serverFQDN** は、XenMobile が動作するサーバーの完全修飾ドメイン名 (FQDN) です。
- ポート **8443** は、デフォルトのセキュアポートです。別のポートを構成している場合は、8443 ではなく、構成済みのポートを使用します。
- 通常 **zdm** と表示される **instanceName** は、サーバーのインストール時に指定された名前です。

インストールリンクの送信について詳しくは、「[インストールリンクを送信するには](#)」を参照してください。

3. 必要に応じて、ユーザーが証明書をインストールします。管理者が iOS および macOS 用の公式に信頼される SSL 証明書およびデジタル署名証明書を構成すると、ユーザーに証明書のインストールを求めるメッセージが表示されます。証明書について詳しくは、「[証明書と認証](#)」を参照してください。

4. ユーザーが Mac にサインオンします。

Mac のデバイスポリシーがインストールされます。これで、モバイルデバイスを管理するのと同じように、XenMobile で Mac を管理できるようになります。

Windows デバイス

注:

このセクションには、Microsoft が 2017 年 7 月 11 日にサポートを終了した Windows Phone 8.1 デバイスのリファレンスも含まれます。XenMobile では、MDM 登録でのみ Windows Phone 8.1 デバイスをサポートしています。

Windows 10 が実行されているデバイスを、Azure を Active Directory 認証の統合手段として使用して登録します。管理者は、以下のいずれかの方法を用いて Windows 10 デバイスを Microsoft Azure AD に統合できます。

- 初めてデバイスの電源を入れたときに、特別な設定をすることなく Azure AD 統合の一部として MDM に登録する。
- デバイスを構成したあとに、[Windows の設定] ページから Azure AD 統合の一部として MDM に登録する。

XenMobile には、以下の Windows オペレーティングシステムが動作するデバイスを登録できます。

- Windows 10 のスマートフォンおよびタブレット
- Windows Phone 8.1

登録は、ユーザーが各自のデバイスから直接実行できます。

注:

Windows 10 RS2 Phone およびタブレットでは、再登録時に、サーバー URL の入力を求めるメッセージがユーザーに表示されない点に注意してください。この問題を回避するには、デバイスを再起動します。または [メールアドレス] 画面で [サービスへの接続] の反対側の [X] をタップし、[サーバー URL] ページに移動します。これはサードパーティ製品の問題です。

ユーザー登録のため自動検出および Windows 検出サービスを構成して、サポートされる Windows デバイスの管理を有効にする必要があります。

Windows デバイスユーザーが Azure を使用して登録できるようにするには、Microsoft Azure サーバーの設定を XenMobile で構成する必要があります。詳しくは、「[Microsoft Azure Active Directory サーバー設定](#)」を参照してください。

自己検出を使用して **Windows** デバイスを登録するには

Windows デバイスの管理を有効にするには、Autodiscovery サービスおよび Windows 検出サービスを構成することをお勧めします。詳しくは、「[XenMobile AutoDiscovery サービス](#)」を参照してください。

1. デバイスで使用可能な Windows Update をすべて確認し、インストールします。

2. Windows 10 の場合: チャームメニューで [設定] をタップし、続けて [アカウント] > [職場または学校へのアクセス] > [職場または学校への接続] の順にタップします。Windows 8.1 のスマートフォンの場合: [PC 設定] > [ネットワーク] > [社内] の順にタップします。
3. 会社のメールアドレスを入力してから、[続行](Windows 10) または [デバイス管理を有効にする](Windows 8.1) をタップします。ローカルユーザーとして登録するには、ドメイン名は正しいものの、存在しないメールアドレスを入力します (例: `foo@mydomain.com`)。これによって、Windows の埋め込みデバイス管理によって登録が実行される、既知の Microsoft の制限を回避できます。[サービスに接続しています] ダイアログボックスで、ローカルユーザーに関連付けられたユーザー名とパスワードを入力します。デバイスが XenMobile Server を自動的に検出し、登録処理が開始されます。
4. パスワードを入力します。XenMobile のユーザーグループのメンバーであるアカウントに関連付けられたパスワードを使用します。
5. Windows 10 の場合: [使用条件] ダイアログボックスで、デバイスの管理に同意して、[同意する] をタップします。Windows 8.1 の場合: [IT 管理者によるアプリやサービスの管理を許可する] ダイアログボックスで、デバイスの管理に同意して、[オンにする] をタップします。

自己検出なしで **Windows** デバイスを登録するには

自動検出なしで Windows デバイスを登録することができます。しかし、自動検出を構成するようお勧めします。自動検出なしで登録すると、希望する URL に接続する前にポート 80 を呼び出すことになるため、実稼働環境でのベストプラクティスとはみなせません。このような処理は、テスト環境や概念実証展開でのみ使用するようになっています。

1. デバイスで使用可能な Windows Update をすべて確認し、インストールします。
2. Windows 10 の場合: チャームメニューで [設定] をタップし、続けて [アカウント] > [職場または学校へのアクセス] > [職場または学校への接続] の順にタップします。Windows 8.1 の場合: [PC 設定] > [ネットワーク] > [社内] の順にタップします。
3. 会社のメールアドレスを入力します。
4. Windows 10 の場合: 自動検出が構成されていない場合、手順 5 で説明されているようにサーバーの詳細を入力できるオプションが表示されます。Windows 8.1 の場合: [サーバーアドレスを自動検出する] が [オン] に設定されている場合、タップしてこのオプションを [オフ] にします。
5. Windows 10 の場合: [サーバーアドレスを入力してください] フィールドに以下のアドレスを入力します。

<https://serverfqdn:8443/serverInstance/wpe>

未認証の SSL 接続に 8443 以外のポートが使用される場合、このアドレスの 8443 の箇所はそのポート番号を指定します。

Windows 8.1 の場合: 以下の形式でサーバーアドレスを入力します。 <https://serverfqdn:8443/serverInstance/Discovery.svc>

未認証の SSL 接続に 8443 以外のポートが使用される場合、このアドレスの 8443 の箇所にそのポート番号を指定します。

6. パスワードを入力します。
7. Windows 10 の場合: [使用条件] ダイアログボックスで、デバイスの管理に同意して、[同意する] をタップします。Windows 8.1 の場合: [IT 管理者によるアプリやサービスの管理を許可する] ダイアログボックスで、デバイスの管理に同意して、[オンにする] をタップします。

Windows Phone デバイスを登録するには

XenMobile で Windows Phone デバイスを登録するには、ユーザーは Active Directory または内部ネットワークのメールアドレスおよびパスワードを入力する必要があります。自動検出がセットアップされていない場合、ユーザーは XenMobile Server のサーバー Web アドレスも必要です。以下の手順に従って、デバイスを登録します。

注:

Windows Phone の業務用ストアを介してアプリを展開する場合は、ユーザーが登録する前に、(署名済みの Secure Hub、サポートする各プラットフォーム向け Windows Phone アプリを使って) [エンタープライズハブ](#) ポリシーを構成します。

1. Windows Phone のメイン画面で [設定] アイコンをタップします。
 - Windows 10 の場合: バージョンに応じて [アカウント] > [職場または学校へのアクセス] > [職場または学校への接続] の順にタップするか、[アカウント] > [職場のアクセス] > [デバイス管理に登録する] の順にタップします。
 - Windows 8.1 の場合: [PC 設定] > [ネットワーク] > [社内] の順にタップし、次に [アカウントの追加] をタップします。
2. 次の画面でメールアドレスとパスワードを入力し、[サインイン] をタップします。

ドメインに AutoDiscovery が構成されている場合、以降のいくつかの手順で求められる情報は自動的に抽出されます。手順 8 に進みます。

ドメインに AutoDiscovery が構成されていない場合、次の手順に進みます。ローカルユーザーとして登録するには、ドメイン名は正しいものの、存在しないメールアドレスを入力します (例: `foo@mydomain.com`)。これによって既知の Microsoft の制限を回避できます。[**Connecting to a service**] ダイアログボックスで、ローカルユーザーに関連付けられたユーザー名とパスワードを入力します。

3. 次の画面で XenMobile サーバーの Web アドレスを、「`https://<xenmobile_server>:<portnumber>/<instancename>/wpe`」のように入力します。たとえば、`https://mycompany.mdm.com:8443/zdm/wpe` などです。

注:

ポート番号は実際の実装に合わせる必要があります。iOS の登録で使用したポートと同じである必要があります。

4. ユーザー名とドメインを介して認証が検証される場合、ユーザー名とドメインを入力し、次に [サインイン] をタップします。
5. Windows Phone 8.1 で、アカウントを追加すると [業務用アプリをインストール] というオプションが表示されます。管理者が業務用アプリストアを構成済みの場合、このオプションをオンにして、[完了] をタップします。このオプションをオフにした場合、業務用アプリストアを受信するには再登録が必要になります。
6. Windows Phone 8.1 で、[アカウントが追加されました] 画面で [完了] をタップします。
7. サーバーへの接続を強制的に実行するには、[最新の情報に更新] アイコンをタップします。デバイスを手動でサーバーに接続できない場合、XenMobile は再接続を試行します。XenMobile は3分ごとに5回連続でデバイスに接続し、その後は2時間ごとに接続します。この接続頻度は、[サーバーのプロパティ] にある [Windows WNS ハートビートの間隔] で変更できます。登録の完了後、Secure Hub がバックグラウンドで登録を実行します。インストールが完了してもそれについては何も通知されません。[すべてのアプリ] 画面から Secure Hub をタップします。

登録招待の送信

XenMobile コンソールで、iOS、macOS、および Android デバイスを使用しているユーザーに登録招待を送信できます。iOS または Android デバイスを使用しているユーザーにインストールリンクを送信することもできます。

登録招待は次のように送信されます。

- 1人のローカルユーザーまたは Active Directory ユーザーあての登録招待の場合：指定された電話番号と通信事業者で、ユーザーあてに招待の SMS が送信されます。
- グループ宛での登録招待の場合：ユーザーは SMS 経由で招待を受信します。Active Directory ユーザーのメールアドレスと携帯電話番号が Active Directory に登録されている場合、ユーザーは招待を受信します。ローカルユーザーは、ユーザープロパティで指定されたメールアドレスと電話番号で招待を受信します。

ユーザーが登録すると、そのデバイスは [管理] > [デバイス] で管理対象として表示されます。招待 URL の状態は [再開] と表示されます。

前提条件

- Enterprise (XME) モードまたは MDM モードで構成された XenMobile Server
- 構成された LDAP
- ローカルグループおよびローカルユーザーを使用する場合：
 - 1つまたは複数のローカルグループ。
 - ローカルグループに割り当てられたローカルユーザー。
 - デリバリーグループはローカルグループと関連付けられます。
- Active Directory を使用する場合：

- デリバリーグループは Active Directory グループと関連付けられます。

登録招待の作成

1. XenMobile コンソールで、[管理] > [登録招待] の順にクリックします。[登録招待] ページが開きます。

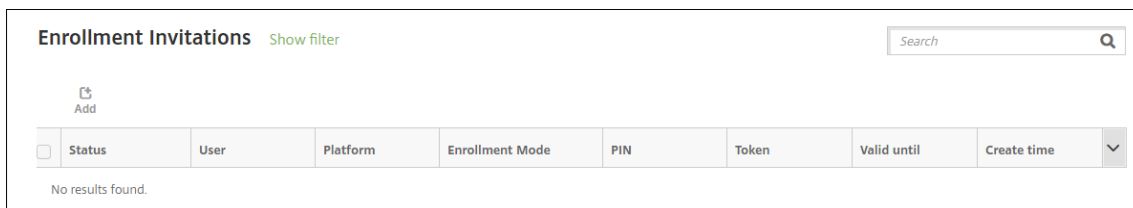

2. [追加] をクリックします。登録オプションのメニューが表示されます。

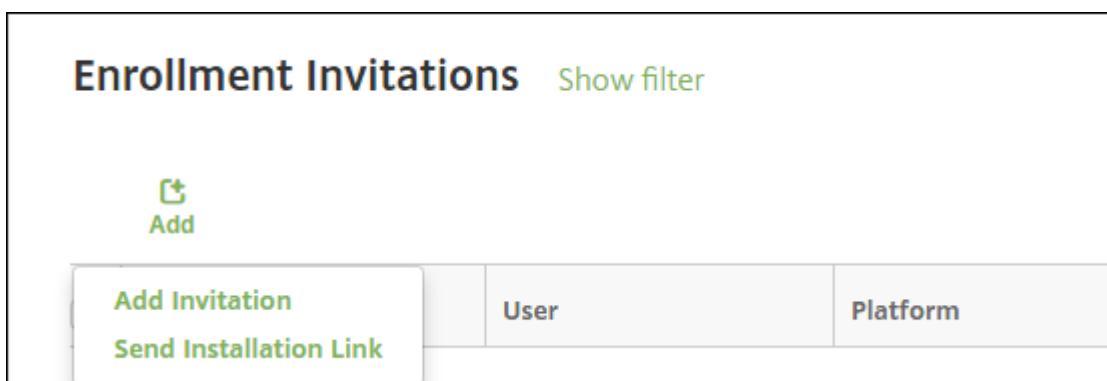

- 1人のユーザーまたは1つのグループに登録招待を送信するには、[招待の追加] をクリックします。
- SMTP または SMS 経由で登録インストールリンクを受信者の一覧に送信するには、[インストールリンクの送信] を選択します。

登録招待およびインストールリンクの送信は、次の手順の後に説明します。

3. [招待の追加] をクリックします。[登録招待] 画面が開きます。

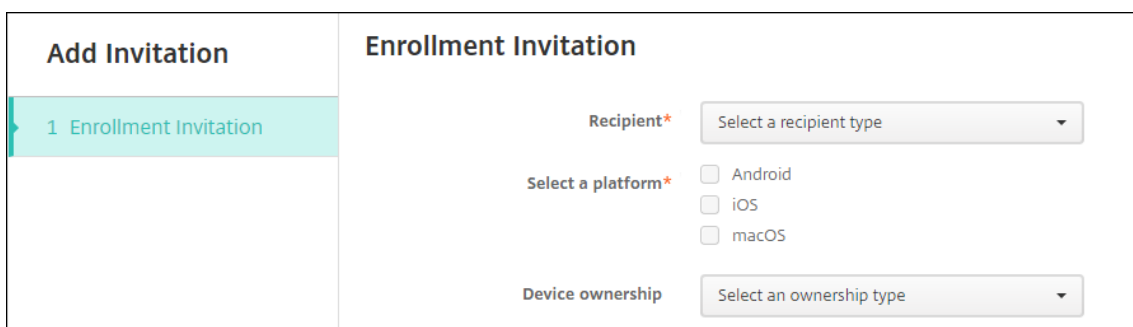

4. 次の設定を構成します:

- 宛先: [グループ] または [ユーザー] を選択します。
- プラットフォームを選択: [宛先] が [グループ] の場合はすべてのプラットフォームが選択されます。プラットフォームの選択は変更可能です。[宛先] が [ユーザー] の場合はいずれのプラットフォームも選択されません。プラットフォームを選択します。

- デバイス所有権: [コーポレート] または [従業員] を選択します。

次のセクションで説明するように、ユーザーまたはグループの設定が表示されます。

登録招待をユーザーに送信するには

Add Invitation	Enrollment Invitation
1 Enrollment Invitation	
	<p>Recipient* <input type="text" value="User"/></p> <p>Select a platform* <input type="checkbox"/> Android <input type="checkbox"/> iOS <input type="checkbox"/> macOS</p> <p>Device ownership <input type="text" value="Select an ownership type"/></p> <p>User name* <input type="text"/> ?</p> <p>Enrollment mode* <input type="text" value="User name + Password"/></p> <p>Template for agent download <input type="text" value="Select a template"/></p> <p>Template for enrollment URL <input type="text" value="Select a template"/></p> <p>Template for enrollment confirmation <input type="text" value="Select a template"/></p> <p>Expire after <input type="text" value="Never"/></p> <p>Maximum Attempts <input type="text" value="0"/></p> <p>Send invitation <input type="button" value="OFF"/></p>

1. [ユーザー] について、次の設定を構成します。

- ユーザー名: ユーザー名を入力します。ユーザーは、XenMobile Server のローカルユーザー、または Active Directory のユーザーとして存在する必要があります。ローカルユーザーの場合、通知を送信できるようにユーザーのメールプロパティが設定されていることを確認します。Active Directory ユーザーの場合、LDAP が構成されていることを確認します。
- デバイス情報: 複数のプラットフォームを選択した場合、または macOS のみを選択した場合は、この設定は表示されません。[シリアル番号]、[UDID]、または [IMEI] を選択します。オプションを選択すると、デバイスに応じて値を入力できるフィールドが表示されます。
- 電話番号: 複数のプラットフォームを選択した場合、または macOS のみを選択した場合は、この設定は表示されません。任意で、ユーザーの電話番号を入力します。
- キャリア: 複数のプラットフォームを選択した場合、または macOS のみを選択した場合は、この設定は表示されません。ユーザーの電話番号に関連付けるキャリアを選択します。
- 登録モード: ユーザーの登録セキュリティモードを選択します。デフォルトは [ユーザー名およびパスワード] です。次のオプションの中には、すべてのプラットフォームでは使用できないものもあります:
 - ユーザー名およびパスワード

- 高セキュリティ
- 招待 URL
- 招待 URL および PIN
- 招待 URL およびパスワード
- 2 要素
- ユーザー名および PIN

登録用の PIN はワンタイム PIN とも呼ばれます。このような PIN は、ユーザーの登録時にのみ有効です。

注:

PIN を含む登録セキュリティモードを選択すると、[登録 PIN 用テンプレート] フィールドが表示されます。このフィールドで、[登録 PIN] を選択します。

- エージェントダウンロード用テンプレート: ダウンロードリンクという名称のダウンロードリンクのテンプレートを選択します。このテンプレートは、サポートされているすべてのプラットフォームで使用できます。
- 登録 URL 用テンプレート: [登録招待] を選択します。
- 登録確認用テンプレート: [登録確認] を選択します。
- 有効期限: このフィールドは登録の期限を示すものであり、登録モードを構成するときに設定します。登録セキュリティモードの構成について詳しくは、「[登録セキュリティモードを構成するには](#)」を参照してください。
- 最大試行数: このフィールドは登録処理を行う上限回数を示すものであり、登録モードを構成するときに設定します。登録セキュリティモードの構成について詳しくは、「[登録セキュリティモードを構成するには](#)」を参照してください。
- 招待を送信: 招待を直ちに送信するには、[オン] を選択します。[登録招待] ページの表に招待は追加するものの送信しない場合は、[オフ] を選択します。

2. [招待を送信] を有効にした場合は [保存] および [送信] をクリックします。それ以外の場合は [保存] をクリックします。[登録招待] ページの表に招待が追加されます。

<input type="checkbox"/>	Status	User	Platform	Enrollment Mode	PIN	Token	Valid until	Create time
<input type="checkbox"/>	PENDING		Android	User name + Password				05/03/2017 10:32:24 am
<input type="checkbox"/>	PENDING		macOS	User name + Password				05/01/2017 07:33:38 pm
<input type="checkbox"/>	PENDING		iOS	User name + Password				05/01/2017 07:29:02 pm

登録招待をグループに送信するには

以下は、グループへの登録招待を構成するための設定画面です。

Add Invitation	Enrollment Invitation
1 Enrollment Invitation	
	<p>Recipient* <input type="text" value="Group"/></p> <p>Select a platform* <input checked="" type="checkbox"/> Android <input checked="" type="checkbox"/> iOS <input checked="" type="checkbox"/> macOS</p> <p>Device ownership <input type="text" value="Select an ownership type"/></p> <p>Domain* <input type="text" value="Select a domain"/></p> <p>Group* <input type="text" value="Select a group"/></p> <p>Enrollment mode* <input type="text" value="User name + Password"/></p> <p>Template for agent download <input type="text" value="Select a template"/></p> <p>Template for enrollment URL <input type="text" value="Select a template"/></p> <p>Template for enrollment confirmation <input type="text" value="Select a template"/></p> <p>Expire after Never</p> <p>Maximum Attempts 0</p> <p>Send invitation <input type="checkbox" value="OFF"/></p>

1. 次の設定を構成します:

- ドメイン: 招待の宛先グループのドメインを選択します。
- グループ: 招待の宛先グループを選択します。
- 登録モード: ユーザーに求める登録の方法を選択します。デフォルトは [ユーザー名およびパスワード] です。次のオプションの中には、すべてのプラットフォームでは使用できないものもあります:
 - ユーザー名およびパスワード
 - 高セキュリティ
 - 招待 URL
 - 招待 URL および PIN
 - 招待 URL およびパスワード
 - 2 要素
 - ユーザー名および PIN

選択した各プラットフォームに有効な登録セキュリティモードのみが表示されます。

注:

PIN を含む登録セキュリティモードを選択すると、[登録 PIN 用テンプレート] フィールドが表示されます。このフィールドで、[登録 PIN] を選択します。

- エージェントダウンロード用テンプレート: ダウンロードリンクという名称のダウンロードリンクのテンプレートを選択します。このテンプレートは、サポートされているすべてのプラットフォームで使用できます。
- 登録 **URL** 用テンプレート: [登録招待] を選択します。
- 登録確認用テンプレート: [登録確認] を選択します。
- 有効期限: このフィールドは登録の期限を示すものであり、登録モードを構成するときに設定します。登録セキュリティモードの構成について詳しくは、「[登録セキュリティモードを構成するには](#)」を参照してください。
- 最大試行数: このフィールドは登録処理を行う上限回数を示すものであり、登録モードを構成するときに設定します。登録セキュリティモードの構成について詳しくは、「[登録セキュリティモードを構成するには](#)」を参照してください。
- 招待を送信: 招待を直ちに送信するには、[オン] を選択します。[登録招待] ページの表に招待は追加するものの送信しない場合は、[オフ] を選択します。

2. [招待を送信] を有効にした場合は [保存] および [送信] をクリックします。それ以外の場合は [保存] をクリックします。[登録招待] ページの表に招待が表示されます。

	Status	Mode	User name	Serial number	Device platform	Operating system version	Device model	Last access	Inactivity days	DEP account name
<input type="checkbox"/>		MDM MAM	[Redacted]	[Redacted]	iOS	10.1.1	iPad	01/20/2017 02:00:09 pm	2 days	Default DEP Account
<input type="checkbox"/>		MDM MAM	[Redacted]	[Redacted]	iOS	10.1.1	iPhone	12/15/2016 05:14:24 pm	38 days	
<input type="checkbox"/>		MDM MAM	[Redacted]	[Redacted]	iOS	10.1.1	iPhone	01/20/2017 02:51:41 pm	2 days	

インストールリンクを送信するには

登録インストールリンクを送信する前に、[設定] ページでチャンネル (SMTP または SMS) を構成する必要があります。詳しくは、「[\[通知\]](#)」 ([/ja/jp/xenmobile/server/users/notifications.html](#)) を参照してください。

Send Link	Send Installation Link
1 Details	<p>Recipients* <input type="text" value="Email*"/> <input type="text" value="Phone number*"/> <input type="button" value="Add"/></p> <p>Channels ⓘ</p> <p><input checked="" type="checkbox"/> SMTP ⚠ Channel cannot be activated until you define the SMTP server in the Notification Server section in Settings.</p> <p>Sender <input type="text"/></p> <p>Subject <input type="text" value="Enroll Your Device"/></p> <p>Message <input type="text" value="Enroll your device to gain access to company email and intranet. For instructions visit: \${zdmserver.hostPath}/enroll"/></p> <p><input type="checkbox"/> SMS ⚠ Channel cannot be activated until you define the SMS server in the Notification Server section in Settings.</p> <p>Message <input type="text" value="Download XenMobile Agent: \${zdmserver.hostPath}/enroll"/></p>

1. これらの設定を構成し、[保存] をクリックします。

- 宛先: 追加する宛先ごとに、[追加] をクリックして以下の操作を行います。
 - メール: 送信先のメールアドレスを入力します。このフィールドは必須です。
 - 電話番号: 送信先の電話番号を入力します。このフィールドは必須です。

注:

既存の送信先を削除するには、項目が含まれる行の上にマウスポインターを置き、右側のごみ箱アイコンをクリックします。確認ダイアログボックスが開きます。項目を削除するには [削除] をクリックし、項目をそのままにするには [キャンセル] をクリックします。

既存の送信先を編集するには、項目が含まれる行の上にマウスポインターを置き、右側のペンアイコンをクリックします。項目を変更し、[保存] をクリックして変更した項目を保存するか、[キャンセル] をクリックして項目を変更せずそのままにします。

- チャンネル: 登録インストールリンクの送信に使用するチャンネルを選択します。通知は **SMTP** または **SMS** で送信することができます。[通知サーバー] の [設定] ページでサーバー設定を構成するまでは、これらのチャンネルをアクティブ化できません。詳しくは、「[通知](#)」を参照してください。
- SMTP**: 次の設定を任意で構成します。これらのフィールドに何も入力しない場合は、選択したプラットフォームで構成済みの通知テンプレートに指定されているデフォルト値が使用されます。
 - 差出人: オプションで送信者を入力します。
 - 件名: 任意でメッセージの件名を入力します。たとえば、「Enroll your device」などです。
 - メッセージ: 任意で、送信先に送信されるメッセージを入力します。たとえば、「Enroll your device to gain access to organizational apps and email.」などです。
- SMS**: 以下の設定を構成します。このフィールドに何も入力しない場合は、選択したプラットフォームで構成済みの通知テンプレートに指定されているデフォルト値が使用されます。
 - メッセージ: 送信先に送信されるメッセージを入力します。SMS ベースの通知の場合、このフィールドは必須です。

注: 北米の場合、160 文字を超える SMS メッセージは複数のメッセージとして配信されます。

2. [送信] をクリックします。

注:

環境が sAMAccountName を使用している場合、ユーザーが招待を受け取ってリンクをクリックした後、認証を完了するには、ユーザー名を編集する必要があります。ユーザー名は「sAMAccountName@domainname.com」の形式で表示されます。ユーザーは「@domainname.com」の部分を削除する必要があります。

Firebase Cloud Messaging

August 17, 2021

注:

Firebase Cloud Messaging (FCM) は以前は Google Cloud Messaging (GCM) と呼ばれていました。XenMobile コンソールのラベルとメッセージの一部には、GCM 用語が使用されています。

Firebase Cloud Messaging (FCM) を使用して Android デバイスが XenMobile に接続するタイミングと方法を制御することをお勧めします。XenMobile で FCM が構成されている場合、FCM で有効な Android デバイスに接続通知を送信します。セキュリティ操作や展開コマンドによって、ユーザーに XenMobile Server への再接続を求めるプッシュ通知が送信されます。

この記事の構成手順を完了し、デバイスがチェックインすると、デバイスは XenMobile Server で FCM サービスに登録します。これにより、FCM を使用して XenMobile サービスからデバイスにはぼリアルタイムで通信することができます。FCM の登録は、新しく登録するデバイスおよび以前に登録されたデバイスで機能します。

XenMobile がデバイスへの接続を開始する必要がある場合、XenMobile は FCM サービスに接続し、FCM サービスは接続するようにデバイスに通知します。この種類の接続は、Apple プッシュ通知サービスでの接続と似ています。

前提条件

- 最新の Secure Hub クライアント
- Google デベロッパーアカウントの資格情報
- FCM 対応 Android デバイスにインストールされた Google Play サービス

ファイアウォールポート

- fcm.googleapis.com および [Google.com](https://google.com) に対しては、XenMobile のポート 443 を開きます。
- デバイスの Wi-Fi によるインターネット送信接続用にポート 5228、5229、5230 を開きます。

- 送信接続を許可するには、IP 制限なしでポート 5228~5230 を許可することが推奨されています。ただし、IP 制限が必要な場合は、IPv4 および IPv6 ブロック内のすべての IP アドレスを許可することが推奨されています。ブロックは、Google の [ASN 15169](#) に記載されています。このリストは、毎月更新してください。

詳しくは、「[ポート要件](#)」を参照してください。

アーキテクチャ

次の図は、外部および内部ネットワークにおける FCM の通信フローを示しています。

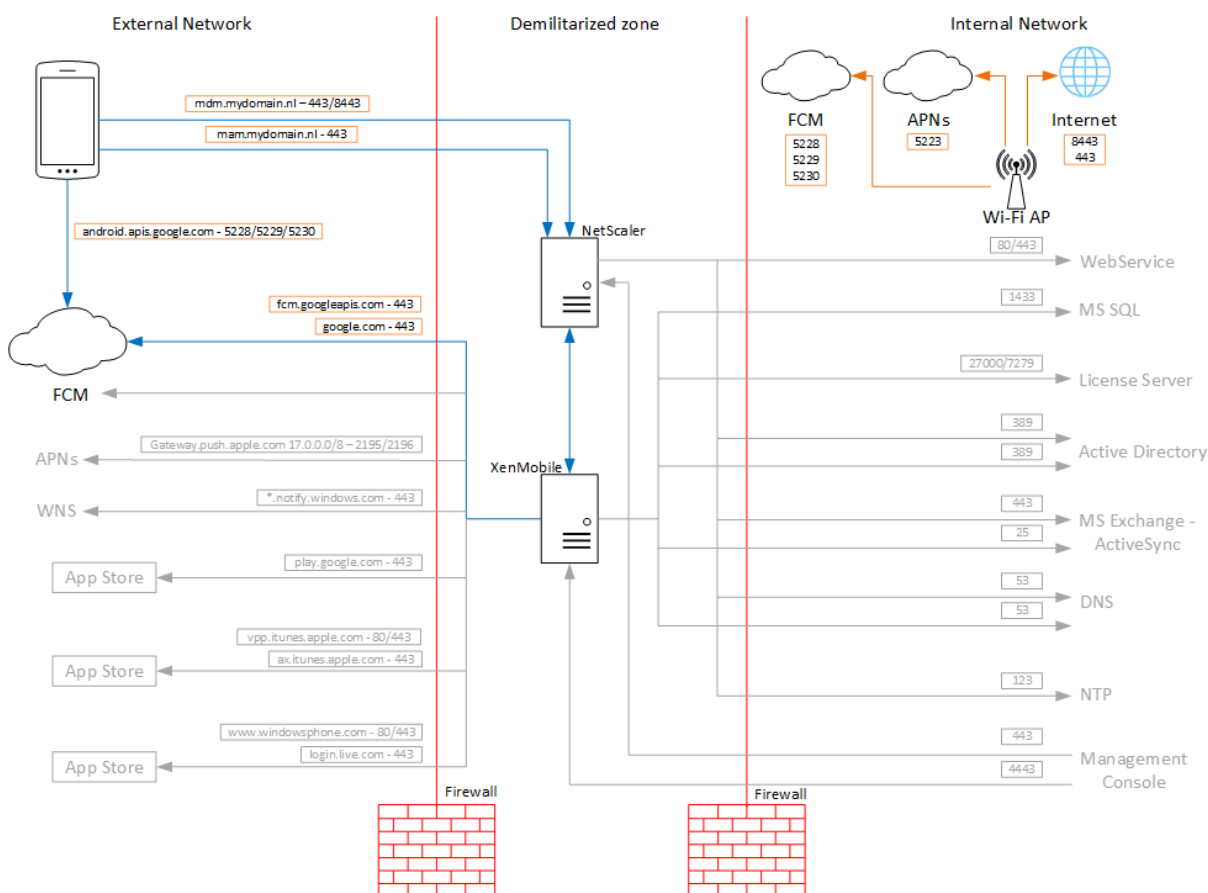

Google アカウントを FCM 向けに構成するには

1. Google デベロッパーアカウントの資格情報を使用して次の URL にサインインします:

<https://console.firebase.google.com/>

2. **[Add project]** をクリックします。

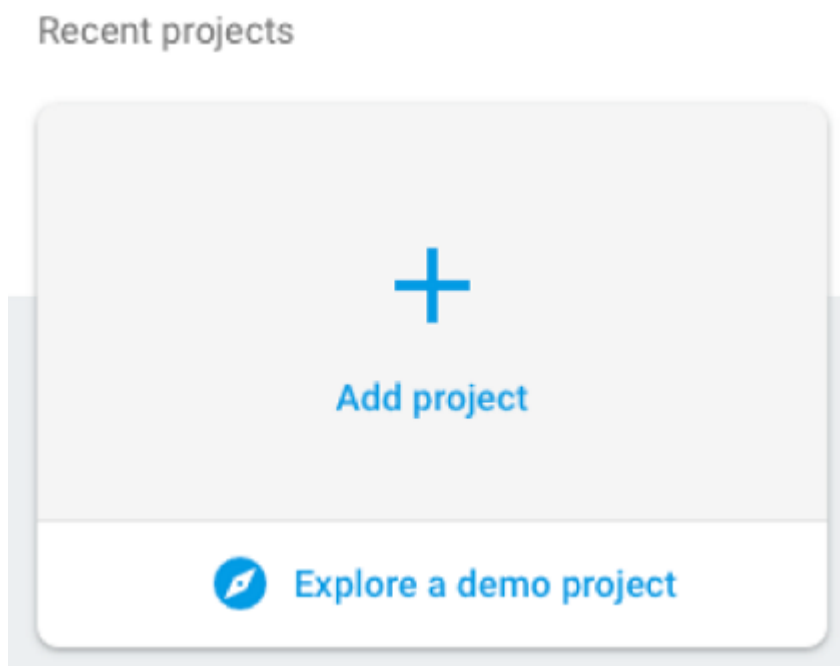

3. プロジェクトを作成したら、**[Project settings]** をクリックします。

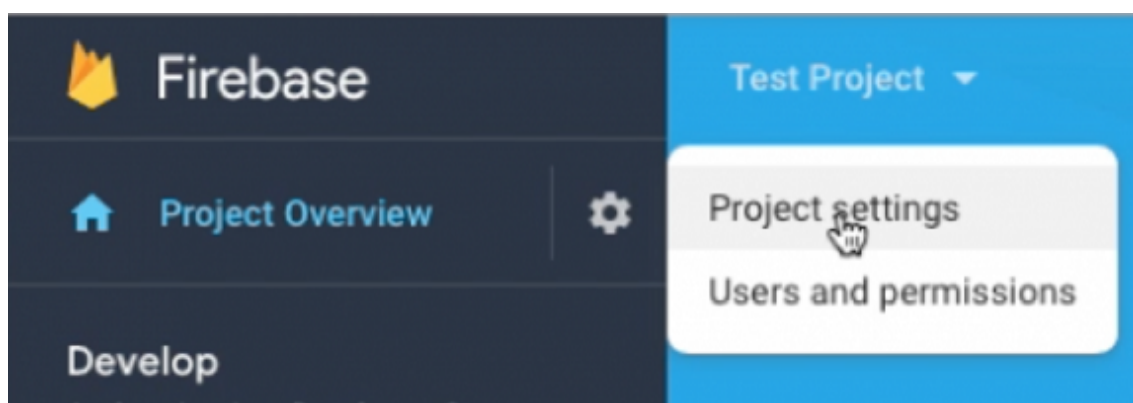

4. **[Cloud Messaging]** タブを選択します。**[Server key]** および **[Sender ID]** の値をコピーします。次の手順で、これらの値を XenMobile コンソールに貼り付けます。2016 年 10 月時点では、Firebase コンソールでサーバーキーを作成する必要があります。

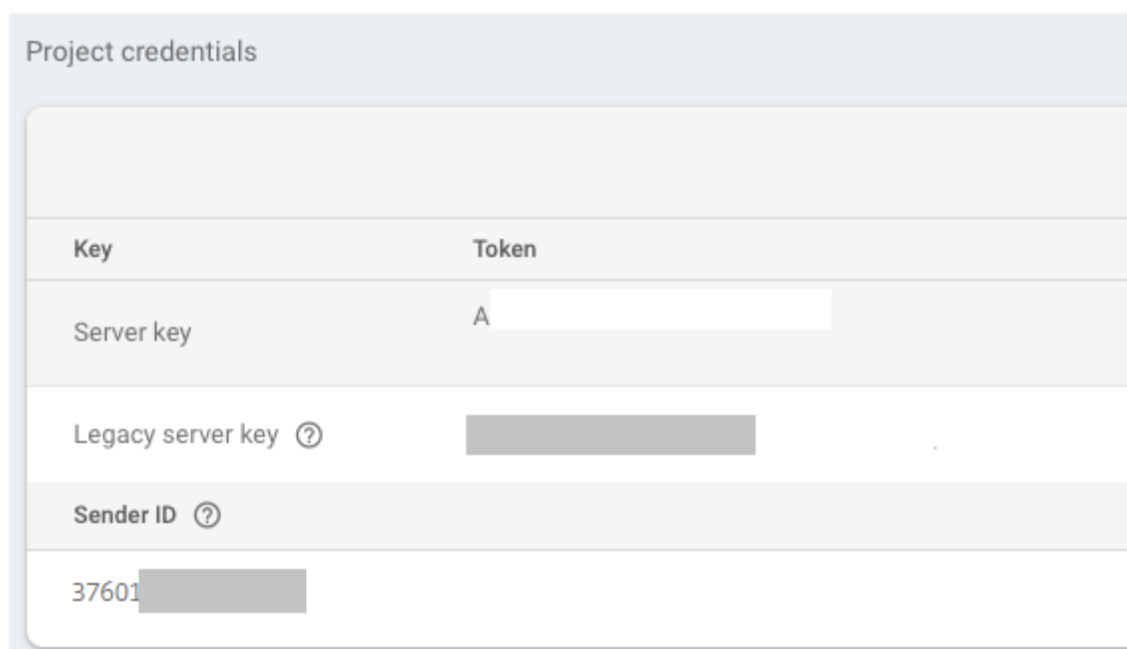

Android 上で FCM のクライアントアプリをセットアップする手順については、この Google Developers の Cloud Messaging の記事を参照してください: <https://firebase.google.com/docs/cloud-messaging/android/client>。

XenMobile を FCM 用に構成するには

XenMobile コンソールで、[設定] > [Firebase Cloud Messaging] の順に選択します。

- [API キー] を編集して、Firebase Cloud Messaging 構成の最後の手順でコピーした Firebase Cloud Messaging の **Server key** を入力します。
- [送信者 ID] を編集して、前の手続きでコピーした送信者 ID 値を入力します。

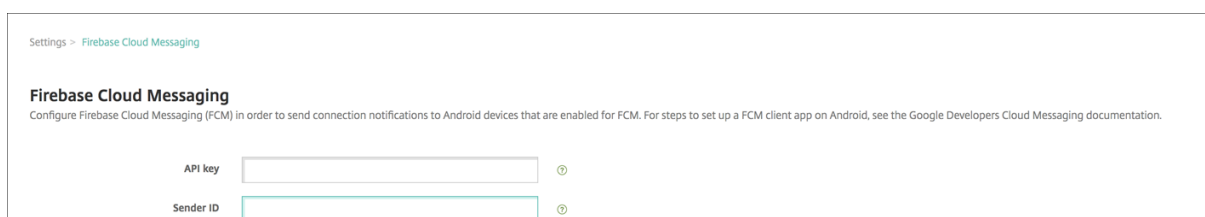

セットアップを完了後は、接続スケジュールデバイスポリシーを削除するか、接続頻度を下げるようにポリシーを変更できます。

構成をテストするには

1. Android デバイスを登録します。
2. このデバイスを XenMobile から切断するため、少しの時間アイドル状態にします。

3. XenMobile コンソールにサインインして [管理] をクリックし、Android デバイスを選択して [保護] をクリックします。

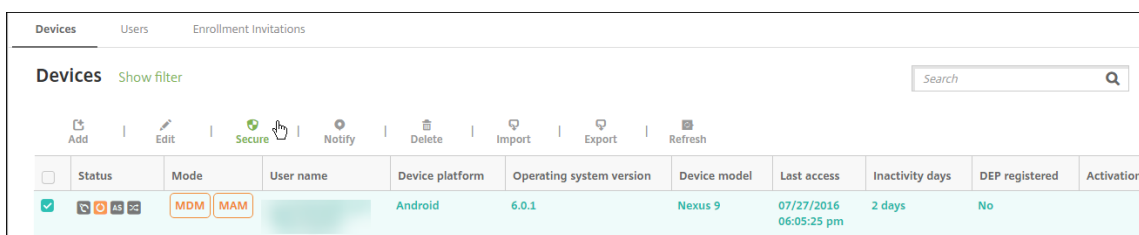

4. [デバイス操作] で、[選択的なワイブ] をクリックします。

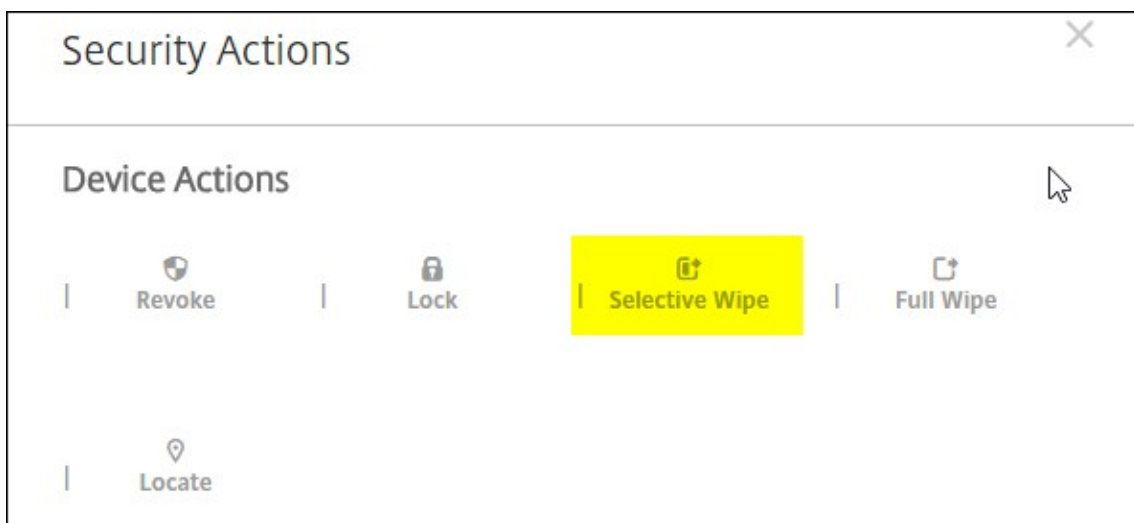

正常に構成されている場合、Endpoint Management に再接続せずにデバイスで選択的なワイブが行われます。

Apple Education 機能との統合

April 27, 2021

Apple Education を使用する環境で、XenMobile をモバイルデバイス管理 (MDM) ソリューションとして使用できます。XenMobile のサポートには、Apple School Manager (ASM) や iPad 用のクラスルームアプリが含まれています。XenMobile の教育の構成デバイスポリシーで、Apple の教育向け機能を使用するように講師および生徒のデバイスを構成します。

講師と生徒には事前に構成された監視対象 iPad が提供されます。この構成には、XenMobile での ASM の登録、新しいパスワードで構成された管理対象 Apple ID アカウント、および必須の一括購入アプリと iBooks が含まれます。

XenMobile による Apple の教育向け機能のサポートの概要をお伝えします。

Apple School Manager

ASM は、教育機関で使用する iOS (iPadOS) デバイスと macOS ノートブックコンピューターのセットアップ、展開、管理を可能にするサービスです。ASM に含まれる Web ベースのポータルを使用することで、IT 管理者は次のことが可能になります：

- Apple Deployment Program デバイスを異なる MDM サーバーに割り当てる
- アプリと iBooks の一括購入ライセンスを購入する
- 管理対象 **Apple ID** の一括作成。これらのカスタマイズされた Apple ID を使用することで、iCloud Drive でのドキュメントの保存、Apple App Store コースへの登録などの、Apple サービスを利用できます。

XenMobile には複数の ASM アカウントを追加できます。たとえば、この機能によって、教育の単位や学部ごとに異なる登録設定、設定アシスタントのオプションが利用できるようになります。追加後、各 ASM アカウントをさまざまなデバイスポリシーに関連付けることができます。

ASM アカウントを XenMobile コンソールに追加すると、XenMobile はクラスおよび名簿情報を取得します。デバイスのセットアップ時に、XenMobile は以下を実行します。

- デバイスを登録します。
- デバイスポリシー（教育の構成、ホーム画面のレイアウトなど）などの、展開用に構成されたリソースをインストールします。
- また、一括購入で購入したアプリと iBooks の両方をインストールします。

その後、事前に構成されたデバイスを講師と生徒に提供します。デバイスを紛失した場合や盗難に遭った場合は、MDM の紛失モード機能を使用してデバイスをロックしたり検索したりすることができます。

iPad 用クラスルームアプリ

iPad 用クラスルームアプリを使用すると、講師は生徒のデバイスに接続してデバイスを管理できます。デバイス画面を表示したり、iPad でアプリを開いたり、Web リンクを共有して開いたりすることができます。

クラスルームアプリは、App Store で無料で入手できます。XenMobile コンソールにアプリをアップロードします。次に教育の構成デバイスポリシーを使用して、講師のデバイスに展開するクラスルームアプリを構成します。

Apple の教育向け機能については、Apple の「[教育](#)」サイトおよび同サイトの「[教育用導入ガイド](#)」を参照してください。

前提条件

- Citrix Gateway
- MDM+MAM 用に構成された登録プロファイル。
- Apple iPad 第 3 世代（最小バージョン）、または iOS 9.3（最小バージョン）を実行する iPad Mini

注:

XenMobile は、LDAP または Active Directory に対する ASM ユーザーアカウントの検証を行いません。ただし、XenMobile を LDAP または Active Directory に接続して、ASM の講師や生徒と関連付けられていないユーザーとデバイスを管理できます。たとえば、Active Directory を使用して、そのほかの ASM メンバー (IT 管理者やマネージャーなど) に Secure Mail と Secure Web を提供できます。

ASM の講師と生徒はローカルユーザーであるため、彼らのデバイスに Citrix Secure Hub を展開する必要はありません。

Citrix Gateway の認証を含む MAM 登録では、ローカルユーザーはサポートされません (Active Directory ユーザーのみ)。このため、XenMobile は講師と生徒のデバイスに必須の一括購入アプリと iBooks のみを展開します。

共有 iPad の前提条件

- iPad Pro、iPad 第 5 世代、iPad Air 2 以降、iPad mini 4 以降
- 32GB 以上のストレージ容量
- 監視対象

Apple School Manager と XenMobile の構成

Apple、Apple 正規販売店、または通信事業者から iPad を購入したら、このセクションのワークフローに従って、ASM アカウントとデバイスをセットアップします。このワークフローには、ASM ポータルと XenMobile コンソールで実行する手順が含まれています。

この手順に従って、1 対 1 モデル (学生 1 人当たり 1 つの iPad) で使用するすべての iPad、または講師の iPad (非共有) の統合を構成します。共有 iPad を構成するには、「共有 iPad の構成」を参照してください。

手順 1: Apple School Manager アカウントを作成し、セットアップアシスタントを完了する

Apple Deployment Program からアップグレードする場合は、Apple サポートの記事 [Apple School Manager にアップグレードする](#) を参照してください。ASM アカウントを作成するには、<https://school.apple.com/> にアクセスし、指示に従って登録します。ASM への初回ログイン時に、セットアップアシスタントが開きます。

- ASM の前提条件、セットアップアシスタント、および管理タスクについて詳しくは、[Apple School Manager ユーザーガイド](#) を参照してください。
- ASM のセットアップには、Active Directory のドメイン名とは異なるドメイン名を使用します。たとえば、ASM のドメイン名には「appleid」のようなプレフィックスを付けます。
- ASM を名簿データに接続すると、ASM によって講師と生徒の管理対象 Apple ID が作成されます。名簿データには講師、生徒、およびクラスを含めるようにします。ASM に名簿データを追加する方法については、前述の「ASM ユーザーガイド」を参照してください。

- 前述の「ASM ユーザーガイド」で説明されているように、管理対象 Apple ID の形式を所属機関に合わせてカスタマイズできます。

重要:

ASM 情報を XenMobile にインポートした後に、管理対象 Apple ID を変更しないでください。

- 正規販売店や通信事業者を通じてデバイスを購入した場合は、ASM にデバイスをリンクします。詳しくは、前述の「ASM ユーザーガイド」を参照してください。

手順 2: **XenMobile** を **Apple School Manager** の **MDM** サーバとして構成し、デバイスの割り当てを構成する
ASM ポータルには、**[MDM Servers]** タブがあります。このセットアップを完了するには、XenMobile の公開キーファイルが必要です。

1. 次の手順を実行して、XenMobile の公開キーをローカルコンピューターにダウンロードします: XenMobile コンソールで、**[設定]** > **[Apple Deployment Program]** の順に選択します。

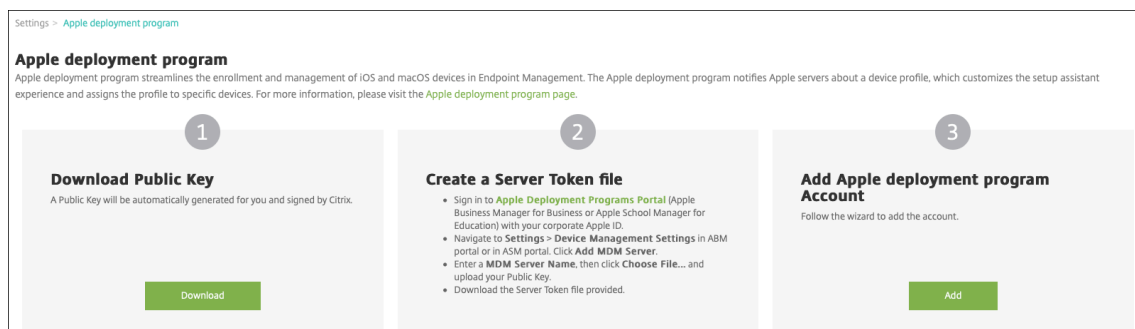

2. **[Download Public Key]** の下にある **[Download]** をクリックして PEM ファイルを保存します。
3. **Apple School Manager** ポータルで、**[Settings]**、**[Device Management Settings]** の順にクリックします。**[Add MDM Server]** をクリックします。

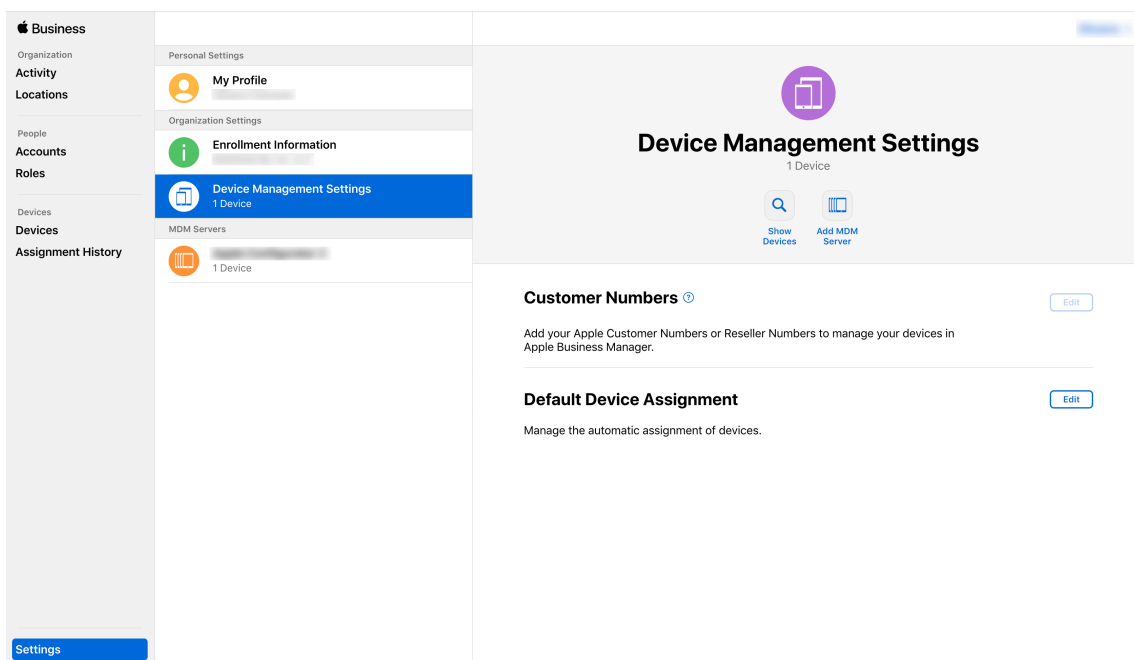

4. XenMobile の名前を入力します。入力するサーバーの名前は参考用であり、サーバー URL やサーバー名ではありません。[Upload Public Key] にある [Choose File] をクリックします。

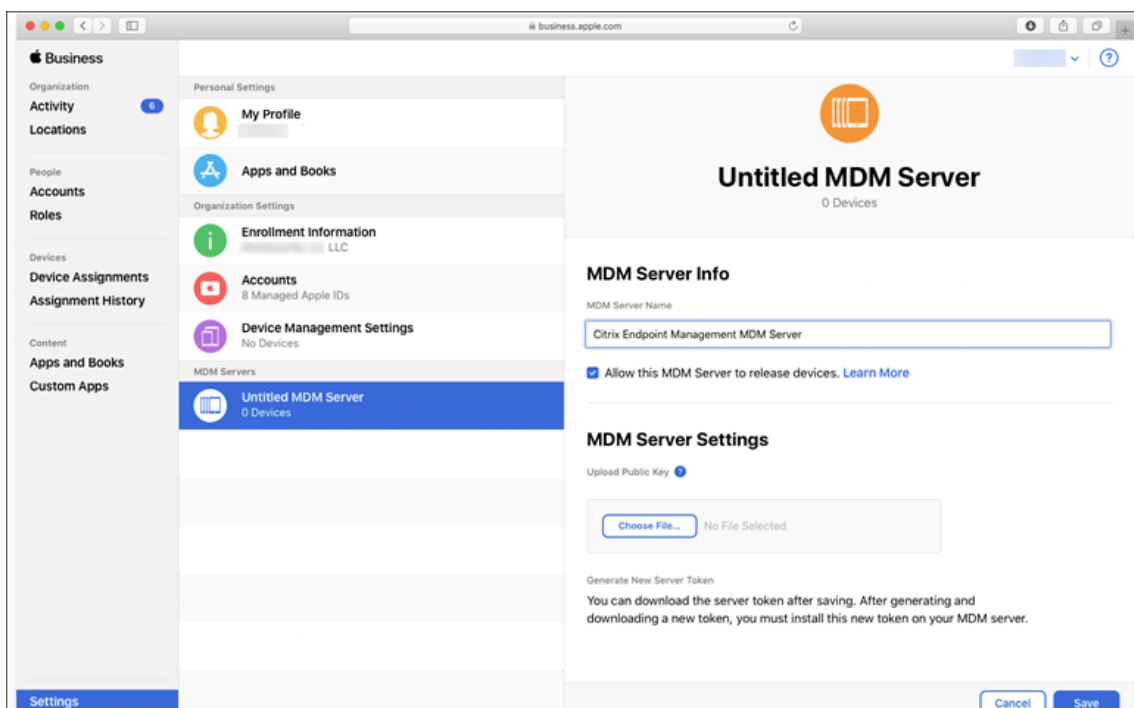

5. XenMobile からダウンロードした公開キーをアップロードして、[Save] をクリックします。
6. サーバートークンを生成します。[Download Token] をクリックし、コンピューターにサーバートークンファイルをダウンロードします。

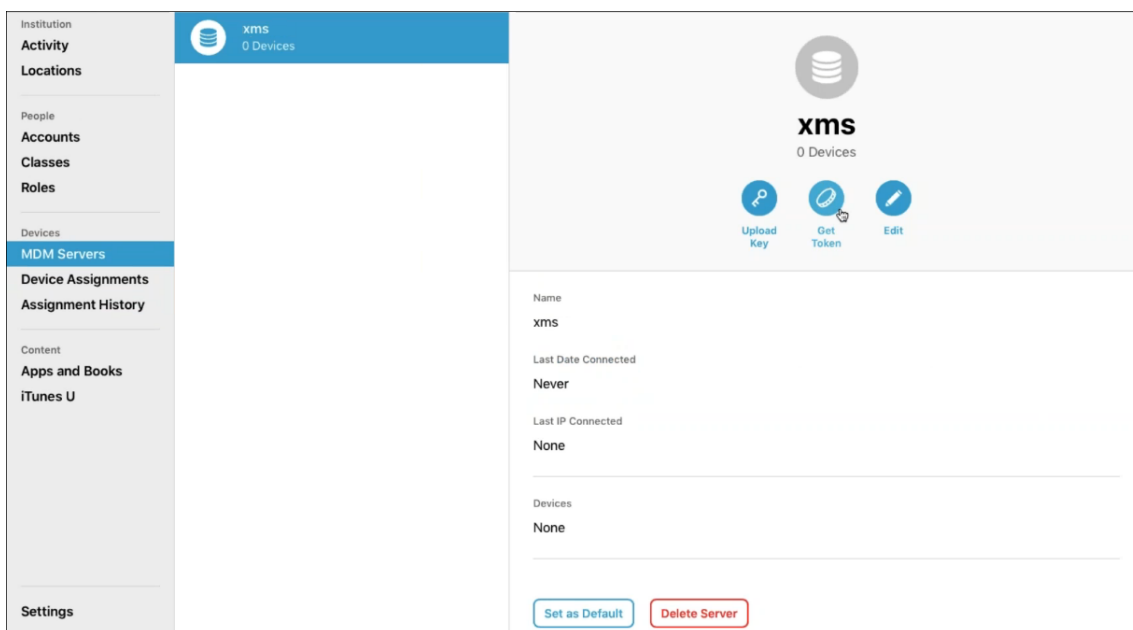

7. **[Default Device Assignment]** で **[Change]** をクリックします。どのようにデバイスを割り当てるかを選択して求められる情報を入力します。詳しくは、「[ASM ユーザーガイド](#)」を参照してください。

手順 3: Apple School Manager アカウントを XenMobile に追加する

1. XenMobile コンソールで、[設定] > **[Apple Deployment Program]** に移動し、**[Apple Deployment Program アカウントの追加]** の [追加] をクリックします。

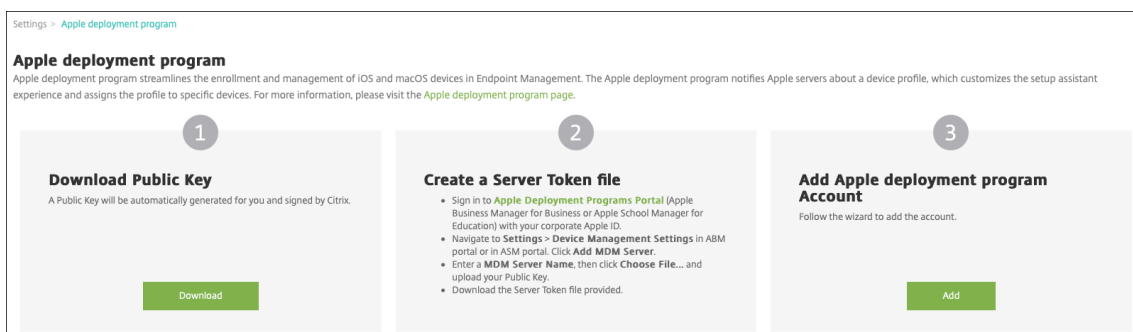

2. **[Server Tokens]** ページで、**[Upload]** をクリックし、ASM ポータルからダウンロードしたサーバートークンファイル (P7M ファイル) を選択します。トークンの情報が表示されます。

Apple deployment program Account	Server Tokens
1 Server Tokens	Upload the Server Token file that you downloaded from Apple Business Manager portal or Apple School Manager portal. Select Server Token file <input type="text" value="untitled_mdm_server_token_..."/> <input type="button" value="Upload"/>
2 Account Info	Consumer key
3 Settings	Consumer secret
iOS	Access token
macOS	Access secret
Apple TV	Access token expiration 10/30/20 6:25:52 pm
4 Setup Assistant Options	Server name Untitled MDM Server
iOS	Server UUID
macOS	Apple admin ID
Apple TV	Organization ID
	Organization name
	Organization type Education
	Organization version v2
	Organization email
	Organization phone
	Organization address

メモ:

- [組織の ID] は、Apple Deployment Program の顧客 ID です。
 - ASM アカウントでは、[組織の種類] は教育、[組織のバージョン] は **v2** です。
3. [アカウント情報] ページで次の設定を入力します。

Apple deployment program Account	Account Info
1 Server Tokens	Specify your Apple deployment program account information.
2 Account Info	<p>Apple deployment program account name * <input type="text" value="ASM Deployment"/></p>
3 Settings	<p>Business/Education unit * <input type="text" value="Central High School"/></p>
iOS	<p>Unique service ID <input type="text" value="2359487"/></p>
macOS	<p>Support phone number * <input type="text" value="555555555"/></p>
Apple TV	<p>Support email address <input type="text"/></p>
4 Setup Assistant Options	<p>Education suffix * <input type="text" value="suffix"/></p>
iOS	
macOS	
Apple TV	

- **Apple Deployment Program** アカウント名: この Apple Deployment Program アカウントの一意の名前。国や組織構造など、Apple Deployment Program アカウントの分類を示す名前を付けます。
- 事業/教育単位: デバイスを割り当てる教育の単位や学部です。このフィールドは必須です。
- 一意のサービス ID: アカウントの識別に役立つオプションの一意の ID です。
- サポート用電話番号: ユーザーがセットアップ時にサポートが必要となった場合に連絡するサポートの電話番号。このフィールドは必須です。
- サポート用メールアドレス: エンドユーザーが使用できるサポート用のメールアドレス (オプション)。
- 教育機関のサフィックス: 特定の ASM Deployment Program アカウントのクラスのフラグを設定します。(一括購入のサフィックスは、一括購入アカウントのアプリと iBooks のフラグを設定します)。ASM Deployment Program と ASM 一括購入の両方のアカウントで、同じサフィックスを使用することをお勧めします。

4. [次へ] をクリックします。[iOS 設定] で次の設定を入力します。

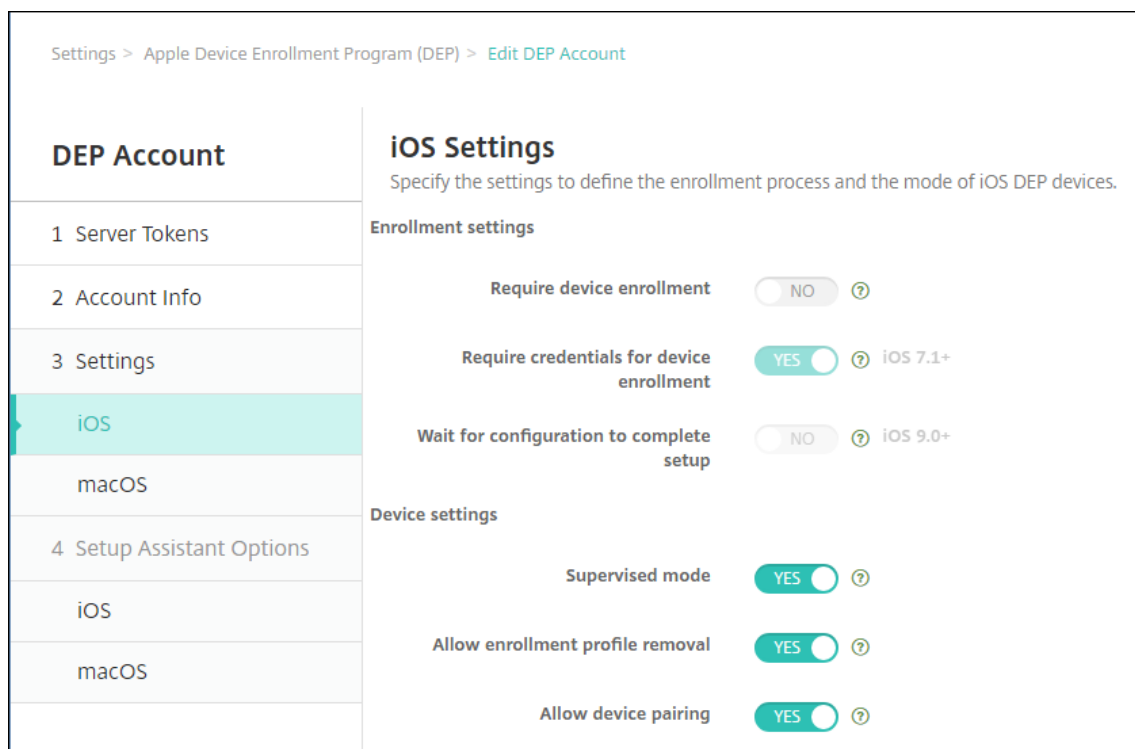

- 登録設定

- デバイス登録を必須にする：ユーザーにデバイスの登録を要求します。この設定を [いいえ] に変更します。
- デバイス登録のための資格情報を求める： Apple Deployment Program のセットアップ時にユーザーに資格情報の入力を要求します。ASM と XenMobile の統合では、この設定のデフォルトは [はい] で変更できません。Apple Deployment Program では、デバイス登録の資格情報が必要です。
- セットアップを完了するため構成を待機する：すべての MDM リソースがユーザーデバイスに展開されるまで、デバイスをセットアップアシスタントモードのままにしておく必要があるかどうか。ASM と XenMobile の統合では、この設定はデフォルトで [いいえ] になっています。Apple のドキュメントによると、デバイスがセットアップアシスタントモードの間は以下のコマンドが機能しない場合があります。

- * InviteToProgram
- * InstallApplication
- * InstallMedia
- * ApplyRedemptionCode

- デバイス設定

- 監視モード： iOS デバイスを監視モードにします。デフォルトの [はい] を変更しないでください。iOS デバイスを Supervised モードにする方法について詳しくは、「[Apple Configurator を使用して iOS デバイスを監視モードにするには](#)」を参照してください。

- 共有モード: iPad で共有モードを有効にします。最小要件を満たさないデバイスは、共有できません。
- 登録プロファイルの削除を許可: ASM の統合で、ユーザーがデバイスから登録プロファイルを削除できるようにします。この設定を [はい] に変更します。
- デバイスのペアリングを許可: ASM の統合では、デバイスのペアリングを許可して Apple App Store と Apple Configurator を通じてデバイスを管理できるようにします。この設定を [はい] に変更します。

5. [iOS 設定アシスタントのオプション] で、ユーザーが初めてデバイスを起動するときにスキップする iOS 設定アシスタントの手順を選択します。デフォルトでは、セットアップアシスタントにはすべての手順が含まれています。セットアップアシスタントから手順を削除すると、ユーザーエクスペリエンスが簡素化されます。

重要:

Apple ID と使用条件の手順は含めることを強くお勧めします。これらの手順により、講師と生徒は管理対象 Apple ID の新しいパスワードを入力して、要求される使用条件を受け入れることができます。

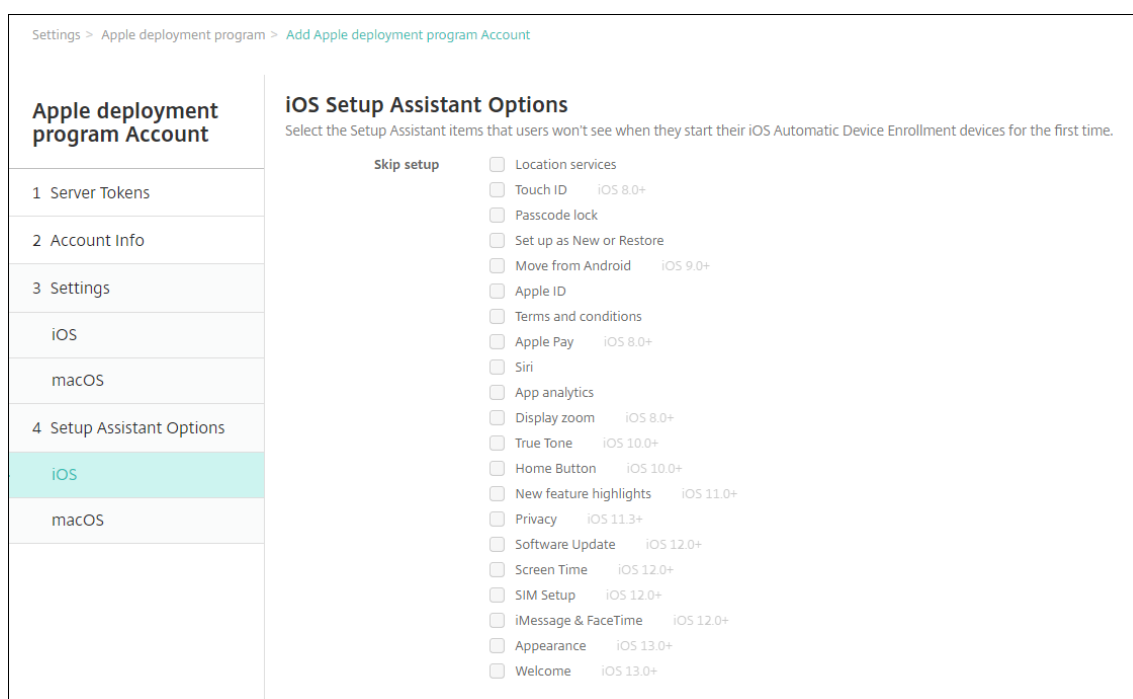

- 位置情報サービス: デバイスに位置情報サービスを設定します。
- **Touch ID**: iOS デバイスに Touch ID を設定します。
- パスコードロック: デバイスのパスコードを作成します。
- 新規としてセットアップまたは復元: 新規に、または iCloud か Apple App Store のバックアップからデバイスを設定します。
- **Android** から移動: Android デバイスから iOS デバイスへのデータ転送を有効にします。このオプションは、[新規としてセットアップまたは復元] がオンの場合 (すなわち、手順をスキップする場合) にのみ使用できます。

- **Apple ID:** デバイスの Apple ID アカウントを設定します。チェックボックスをオンにして、この手順を含めることをお勧めします。
- **使用条件:** デバイスの使用契約条件に対する同意をユーザーに要求します。チェックボックスをオンにして、この手順を含めることをお勧めします。
- **Apple Pay:** iOS デバイ스에 Apple Pay を設定します。
- **Siri:** デバイスで Siri を使用するかどうかを選択します。
- **App Analytics:** クラッシュデータおよび使用状況の統計情報を Apple と共有するかどうかを設定します。
- **ディスプレイズーム:** iOS デバイ스에 디스플레이解像度（標準またはズーム）を設定します。
- **True Tone:** iOS デバイ스에서 True Tone ディ스플레이を設定します。
- **ホームボタン:** ホームボタンの画面感度を設定します。
- **新機能のハイライト:** iOS 11.0 デバイス（最小バージョン）で、配布準備情報画面、[Access the Dock from Anywhere] および [Switch Between Recent Apps] を設定します。
- **プライバシー:** Apple Deployment Program デバイスのセットアップ中に、ユーザーが [データおよびプライバシー] を確認できないようにします。iOS 11.3 以降の場合。
- **ソフトウェアの更新:** Apple Deployment Program デバイスのセットアップ中に必須ソフトウェアの更新画面が表示されないようにします。iOS 12.0 以降の場合。
- **スクリーンタイム:** Apple Deployment Program デバイスのセットアップ中にスクリーンタイム画面が表示されないようにします。iOS 12.0 以降の場合。
- **SIM のセットアップ:** Apple Deployment Program デバイスのセットアップ中に [Add Cellular Plan] 画面が表示されないようにします。iOS 12.0 以降の場合。
- **iMessage と FaceTime:** Apple Deployment Program デバイスのセットアップ中に iMessage と FaceTime の画面が表示されないようにします。iOS 12.0 以降の場合。

6. アカウントを表示するには、[設定] > [Apple Deployment Program] に移動します。XenMobile と ASM アカウント間の接続をテストするには、アカウントを選択して [接続性をテスト] をクリックします。

Settings > Apple Deployment Program

Apple Deployment Program
 Apple deployment program streamlines the enrollment and management of iOS and macOS devices in Endpoint Management. The Apple deployment program notifies Apple servers about a device profile, which customizes the setup assistant experience and assigns the profile to specific devices. For more information, please visit the [Apple deployment program page](#).

1

Download Public Key

A Public Key will be automatically generated for you and signed by Citrix.

Download

2

Create a Server Token file

- Sign in to [Apple deployment programs portal](#) (Apple Business Manager for Business or Apple School Manager for Education) with your corporate Apple ID.
- Navigate to Settings > Device Management Settings in ABM portal or in ASM portal. Click Add MDM Server.
- Enter a MDM Server Name, then click Choose File... and upload your Public Key.
- Download the Server Token file provided.

3

Add Apple Deployment Program Account

Follow the wizard to add the account.

Add

Apple deployment program account name	Business/Education unit	Status	Organization type	Organization email	Created on	Server token expires on
No results found.						

状態を示すメッセージが表示されます。



数分後に、ASM のユーザーアカウントが [管理] > [ユーザー] ページに表示されます。XenMobile では、インポートされた各ユーザーの管理対象 Apple ID に基づいて、ローカルユーザーアカウントが作成されます。次の例では、ユーザーアカウント用にカスタマイズされた Apple ID で、ドメイン名のプレフィックスが `appleid` になっています。

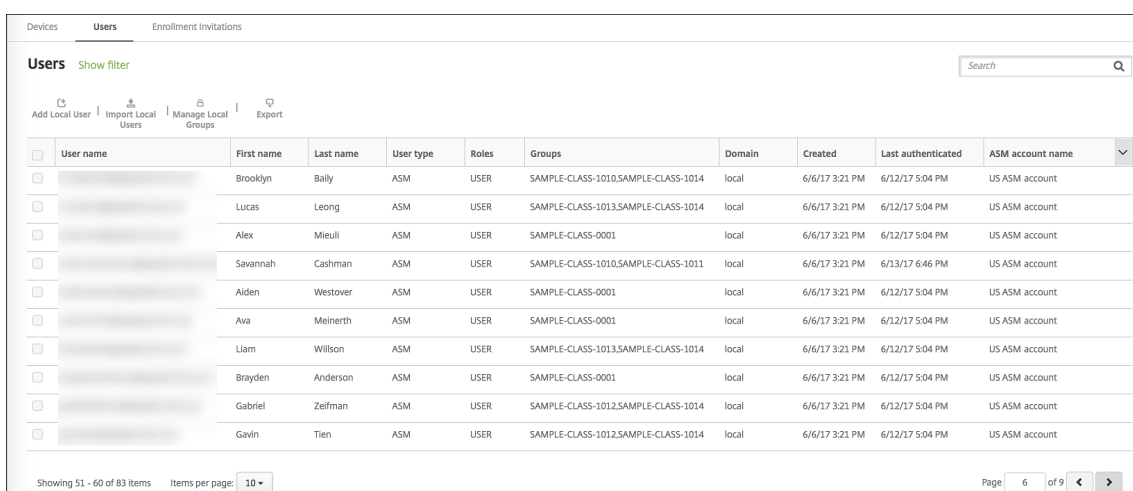

<input type="checkbox"/>	User name	First name	Last name	User type	Roles	Groups	Domain	Created	Last authenticated	ASM account name
<input type="checkbox"/>		Brooklyn	Baily	ASM	USER	SAMPLE-CLASS-1010.SAMPLE-CLASS-1014	local	6/6/17 3:21 PM	6/12/17 5:04 PM	US ASM account
<input type="checkbox"/>		Lucas	Leong	ASM	USER	SAMPLE-CLASS-1013.SAMPLE-CLASS-1014	local	6/6/17 3:21 PM	6/12/17 5:04 PM	US ASM account
<input type="checkbox"/>		Alex	Mieull	ASM	USER	SAMPLE-CLASS-0001	local	6/6/17 3:21 PM	6/12/17 5:04 PM	US ASM account
<input type="checkbox"/>		Savannah	Cashman	ASM	USER	SAMPLE-CLASS-1010.SAMPLE-CLASS-1011	local	6/6/17 3:21 PM	6/13/17 6:46 PM	US ASM account
<input type="checkbox"/>		Aiden	Westover	ASM	USER	SAMPLE-CLASS-0001	local	6/6/17 3:21 PM	6/12/17 5:04 PM	US ASM account
<input type="checkbox"/>		Ava	Meinerth	ASM	USER	SAMPLE-CLASS-0001	local	6/6/17 3:21 PM	6/12/17 5:04 PM	US ASM account
<input type="checkbox"/>		Liam	Willson	ASM	USER	SAMPLE-CLASS-1013.SAMPLE-CLASS-1014	local	6/6/17 3:21 PM	6/12/17 5:04 PM	US ASM account
<input type="checkbox"/>		Brayden	Anderson	ASM	USER	SAMPLE-CLASS-0001	local	6/6/17 3:21 PM	6/12/17 5:04 PM	US ASM account
<input type="checkbox"/>		Gabriel	Zeifman	ASM	USER	SAMPLE-CLASS-1012.SAMPLE-CLASS-1014	local	6/6/17 3:21 PM	6/12/17 5:04 PM	US ASM account
<input type="checkbox"/>		Gavin	Tien	ASM	USER	SAMPLE-CLASS-1012.SAMPLE-CLASS-1014	local	6/6/17 3:21 PM	6/12/17 5:04 PM	US ASM account

特定の ASM アカウントのすべてのユーザーを検索するには、ユーザー検索のフィルターにアカウント名を入力します。

手順 4: **Apple School Manager** の教育用一括購入アカウントを構成する

このセクションでは、XenMobile が、アプリと iBooks の一括購入ライセンスの購入に使用される一括購入アカウントを指すように構成します。

1. ASM 向けの教育用一括購入アカウントを構成するには、「[Apple Volume Purchase](#)」の説明を実行します。[一括購入アカウントの追加] 画面では、会社トークンを入力する必要があります。教育用一括購入アカウントから直接トークンをダウンロードして、[一括購入アカウントの追加] 画面に貼り付けます。

Settings > Volume purchase

Volume purchase

Configure these iOS-specific settings. When saved and validated, the Volume purchase apps are added to the table on the Apps tab.

Store user password in Secure Hub ⓘ

User property for Volume purchase country mapping ⓘ

Volume purchase Accounts

|

<input type="checkbox"/>	Name	Suffix	Organization	Country	Expiration Date	User Login	Last Sync Date
<input type="checkbox"/>	test	Volume Purchase Acct	Citrix Systems	United States	10/24/20 10:43:54 am		10/28/19 4:00:00 pm

Add a Volume purchase account

Define Business to Business (B2B) credentials will make this Volume purchase account available as a B2B account.

Name *

Suffix *

Company Token * ⓘ

User Login ⓘ

User Password ⓘ ⓘ

App Auto Update OFF ⓘ

- 一括購入ライセンスが XenMobile にインポートされるまで数分間待ちます。

手順 5: Apple School Manager ユーザーのパスワードを追加する

ASM アカウントが追加されると、XenMobile が ASM からクラスとユーザーをインポートします。XenMobile はクラスをローカルグループとして扱い、コンソール内で「グループ」の用語が使用されます。ASM でグループ名があるクラスには、XenMobile によってグループ名が割り当てられます。それ以外の場合、XenMobile ではグループ名にソースシステム ID を使用します。ASM のコース名は一意でないため、XenMobile ではクラス名にコース名を使用しません。

XenMobile は管理対象 Apple ID を使用して、ユーザーの種類が **ASM** のローカルユーザーを作成します。ASM では、すべての外部データソースとは別に資格情報が作成されるため、ユーザーはローカルです。そのため、XenMobile ではこれらの新しいユーザーの認証にディレクトリサーバーを使用しません。

ASM は、一時的なユーザーパスワードを XenMobile に送信しません。CSV ファイルからインポートするか、手動

で追加します。一時的なユーザーパスワードをインポートするには、次の手順を実行します：

1. 管理対象 Apple ID の一時的なパスワードを作成するときに ASM によって生成された CSV ファイルを取得します。
2. CSV ファイルを編集し、一時的なパスワードを、XenMobile への登録でユーザーが入力した新しいパスワードに置き換えます。この目的では、パスワードの種類に対する制約はありません。

以下の形式で CSV ファイルに入力します： `user@appleid.citrix.com,Firstname,Middle,Lastname>Password123!`

各項目の意味は次の通りです：

ユーザー： `user@appleid.citrix.com`

名： `Firstname`

ミドルネーム： `Middle`

姓： `Lastname`

パスワード： `Password123!`

3. XenMobile コンソールで、[管理] > [ユーザー] の順にクリックします。[ユーザー] ページが開きます。

次の [管理] > [ユーザー] 画面の例では、ASM からインポートされたユーザー一覧が表示されています。[ユーザー] 一覧には以下のように表示されます。

- [ユーザー名] には管理対象 Apple ID が表示されます。
- [ユーザーの種類] の **ASM** は、ASM 由来のアカウントであることを示しています。
- [グループ] にはクラスが表示されます。

Filters		Users							
Clear All		Hide filter							
Local groups	Clear								
Role	Clear								
Domain	Clear								
Education title	Clear								
Instructor	7								
<input checked="" type="checkbox"/> Student	25								
Other	0								

	User name	First name	Last name	User type	Roles	Groups	Domain	Created
<input type="checkbox"/>	[Redacted]	Julia	Romero	ASM	USER	SAMPLE-CLASS-1013 - HS,SAMPLE-CLASS-1014 - HS	local	21/07/2017 14:43:00
<input type="checkbox"/>	[Redacted]	Kaelyn	Lazzara	ASM	USER	SAMPLE-CLASS-1013 - HS,SAMPLE-CLASS-1014 - HS	local	21/07/2017 14:43:00
<input type="checkbox"/>	[Redacted]	Brooklyn	Baily	ASM	USER	SAMPLE-CLASS-1010 - HS,SAMPLE-CLASS-1014 - HS	local	21/07/2017 14:43:00

4. [ローカルユーザーのインポート] をクリックします。[プロビジョニングファイルのインポート] ダイアログボックスが開きます。
5. [形式] では **[ASM ユーザー]** を選択し、手順 2 で準備した CSV ファイルに移動して、[インポート] をクリックします。

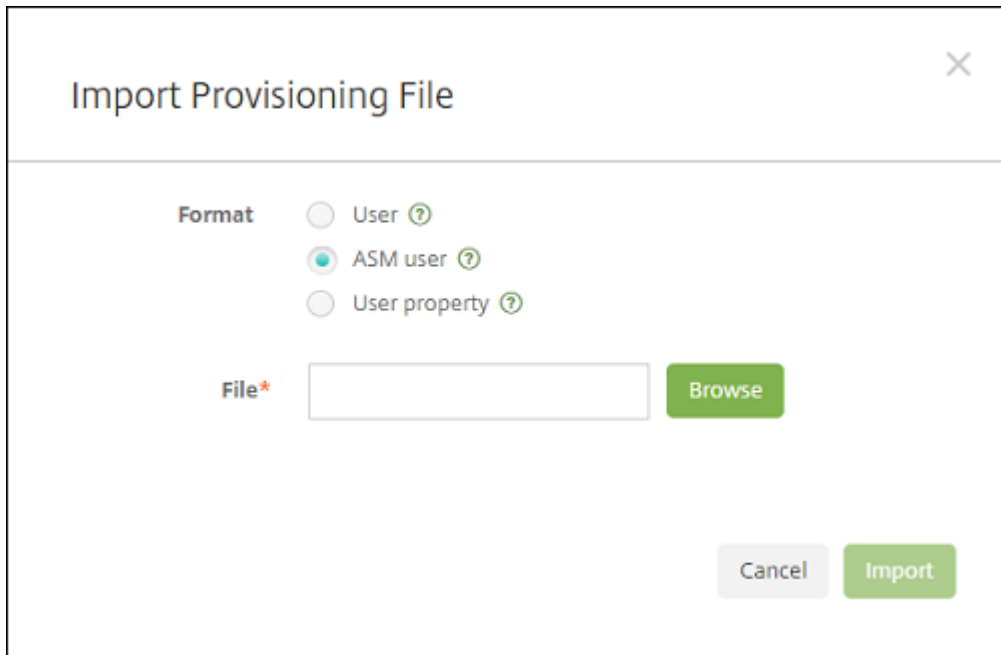

6. ローカルユーザーのプロパティを表示するには、該当するユーザーを選択して [編集] をクリックします。

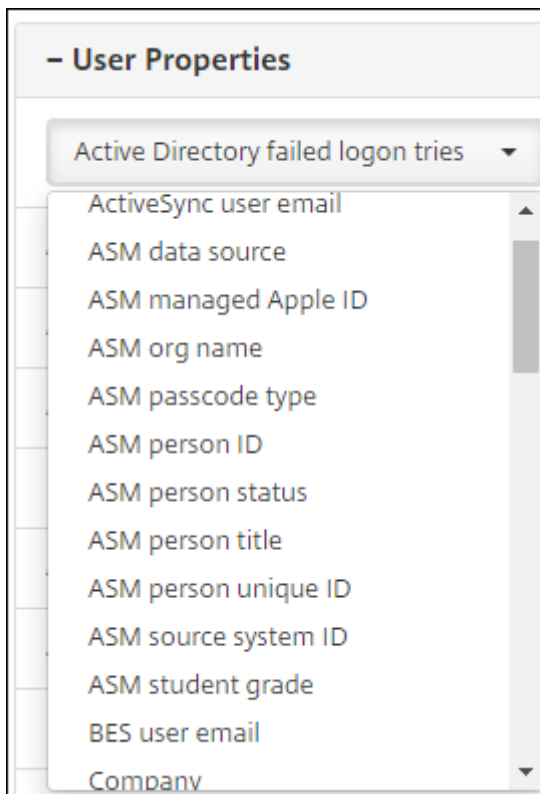

name プロパティに加えて、次の ASM プロパティを使用できます：

- **ASM** のデータソース：クラスのデータソース (**CSV** または **SFTP** など) です。
- **ASM** の管理対象 **Apple ID**：管理対象 Apple ID には、所属機関名と `appleid` を含めることができま

す。たとえば、ID は `johnappleseed@appleid.myschool.edu` のようになります。XenMobile では、管理対象 Apple ID の認証が要求されます。

- **ASM** 組織名: XenMobile でアカウントに付けた名前です。
- **ASM** のパスコードの種類: 複合 (8 つ以上の英数字で構成された生徒以外のパスワード)、**4** (桁)、または **6** (桁) の、個人のパスワードポリシーです。
- **ASM** の一意の個人 ID: ユーザーの識別子です。
- **ASM** の個人の状態: 管理対象 Apple ID がアクティブか非アクティブかを指定します。管理対象 Apple ID アカウントにユーザーが新しいパスワードを入力すると、この状態がアクティブになります。
- **ASM** の個人の役職: 講師、生徒、そのほかのいずれかです。
- **ASM** の一意の個人 ID: ユーザーの識別子です。
- **ASM** ソースシステム ID: システムソースの識別子です。
- **ASM** の生徒の学年: 生徒の学年情報です (講師は使用しません)。

手順 6: 必要に応じて生徒の写真を追加する

各生徒の写真を追加できます。講師が Apple のクラスルームアプリを使用すると、アプリに写真が表示されます。

写真の推奨事項は次のとおりです:

- 解像度: 256 x 256 ピクセル (2x デバイスで 512 x 512 ピクセル)
- 形式: JPEG、PNG、または TIFF

写真を追加するには、[管理] > [ユーザー] の順に選択し、ユーザーを選択して、[編集]、[イメージを選択] の順にクリックします。

The screenshot shows the 'Edit Local User' interface in the XenMobile console. It includes the following elements:

- Navigation tabs: Devices, Users, Enrollment Invitations.
- Form fields: User name, Password (placeholder: Enter new password), Role (dropdown: USER), Membership (list of groups).
- Buttons: Manage Groups, Choose image.
- Table: User Properties with columns for ASM account name, ASM person title, and ASM person unique ID.

手順 7: リソースとデリバリーグループを計画して **XenMobile** に追加する

デリバリーグループで、ユーザーのカテゴリに展開するリソースを指定できます。たとえば、講師と生徒のデリバリーグループを 1 つ作成できます。または、複数のデリバリーグループを作成して、さまざまな講師や生徒に送信するアプリ、メディア、ポリシーをカスタマイズできます。クラスごとに 1 つまたは複数のデリバリーグループを作成できます。また、マネージャー（教育機関のそのほかの職員）のデリバリーグループを 1 つまたは複数作成することもできます。

ユーザーデバイスに展開するリソースには、デバイスポリシー、一括購入アプリ、および iBooks が含まれます。

- デバイスポリシー:

講師がクラスルームアプリを使用する場合は、教育の構成デバイスポリシーが必要です。そのほかのデバイスポリシーを確認して、講師と生徒の iPad をどのように構成および制限するかを決定します。

- 一括購入アプリ:

XenMobile では、一括購入アプリを必須アプリとして教育ユーザーに展開する必要があります。XenMobile では、このような一括購入アプリをオプションとして展開することはサポートされません。

Apple のクラスルームアプリを使用する場合は、講師のデバイスにのみ展開します。

講師や生徒に提供するそのほかのアプリを展開します。このソリューションでは Citrix Secure Hub アプリを使用しないため、講師や生徒に展開する必要はありません。

- 一括購入 iBooks:

XenMobile を ASM アカウントに接続すると、XenMobile コンソールの [構成] > [メディア] に、購入した iBooks が表示されます。このページに一覧表示された iBooks を、デリバリーグループに追加できます。XenMobile では、iBooks を必須メディアとしてのみ追加できます。

講師および生徒のリソースとデリバリーグループを計画したら、XenMobile コンソールでこれらのアイテムを作成できます。

1. 講師または生徒のデバイスに展開するデバイスポリシーを作成します。教育の構成デバイスポリシーについては、[「Education の構成デバイスポリシー」](#)を参照してください。

Education Configuration Policy

This policy defines the Apple Classroom app settings for instructor devices and the certificates used to perform client authentication between instructor and student devices. When you choose a class in this policy, XenMobile fills in the instructors and students from your Apple School Manager configuration.

Display Name*	Description	Instructors*	Students*	Add
SAMPLE-CLASS-0001 - HS		@appleid.citrix.com, @appleid.citrix.com	@appleid.citrix.com, @appleid.citrix.com, @appleid.citrix.com, @appleid.citrix.com, @appleid.citrix.com, @appleid.citrix.com	
SAMPLE-CLASS-1010 - HS		@appleid.citrix.com	@appleid.citrix.com, @appleid.citrix.com, @appleid.citrix.com	
SAMPLE-CLASS-1011 - HS		@appleid.citrix.com	@appleid.citrix.com	
SAMPLE-CLASS-1012 - HS		@appleid.citrix.com	@appleid.citrix.com, @appleid.citrix.com	

Allow students to change screen observation permission ON ⓘ iOS 10.3+

Policy Settings

Remove policy Select date Duration until removal (in hours)

デバイスポリシーについては、「[デバイスポリシー](#)」および個々のポリシーに関する記事を参照してください。

2. アプリ ([構成] > [アプリ]) と iBooks ([構成] > [メディア]) を構成します。

- デフォルトで、XenMobile はアプリと iBooks をユーザーレベルで展開します。初回展開時に、ASM への登録を求めるメッセージが講師と生徒に送信されます。招待状を受け入れると、ユーザーは次回展開時（6 時間以内）に ASM アプリと iBooks を受信します。新規 ASM ユーザーに、アプリと iBooks の強制展開を適用することをお勧めします。これを実行するには、デリバリーグループを選択して [展開] をクリックします。

デバイスレベルで、アプリ（iBooks は除く）の割り当てを選択できます。これを実行するには、[デバイスへの強制ライセンス割り当て] の設定を [オン] に変更します。デバイスレベルでアプリを割り当てる場合、Apple 一括購入への参加の招待状がユーザーに送信されることはありません。

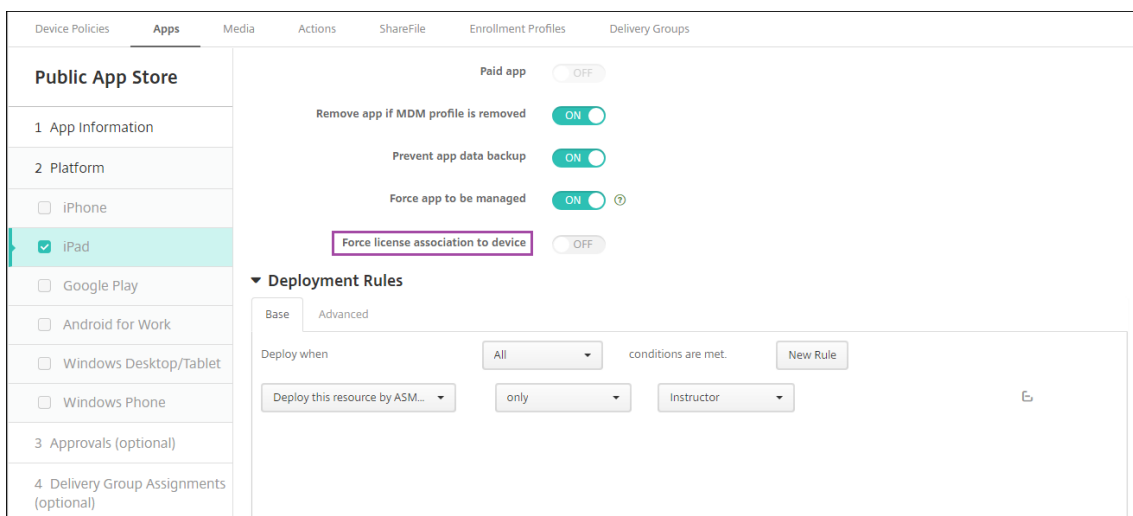

- 講師にのみアプリを展開するには、講師のみを含むデリバリーグループを選択するか、次の展開規則を使用します。

```

1 Deploy this resource by ASM device type
2 only
3 Instructor
4 <!--NeedCopy-->
    
```

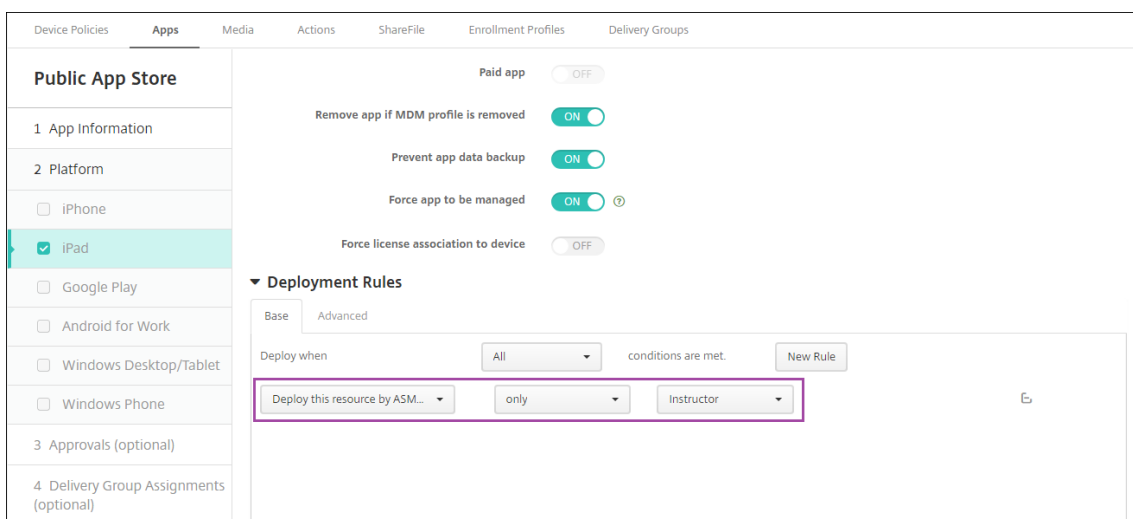

- 一括購入アプリの追加については、「[パブリックアプリストアのアプリの追加](#)」を参照してください。

- オプションです。ASM のユーザープロパティに基づいてアクションを作成します。たとえば、新しいアプリのインストール時に生徒のデバイスに通知を送信するアクションを作成できます。または、次の例に示すように、ユーザープロパティによってトリガーされるアクションを作成できます。

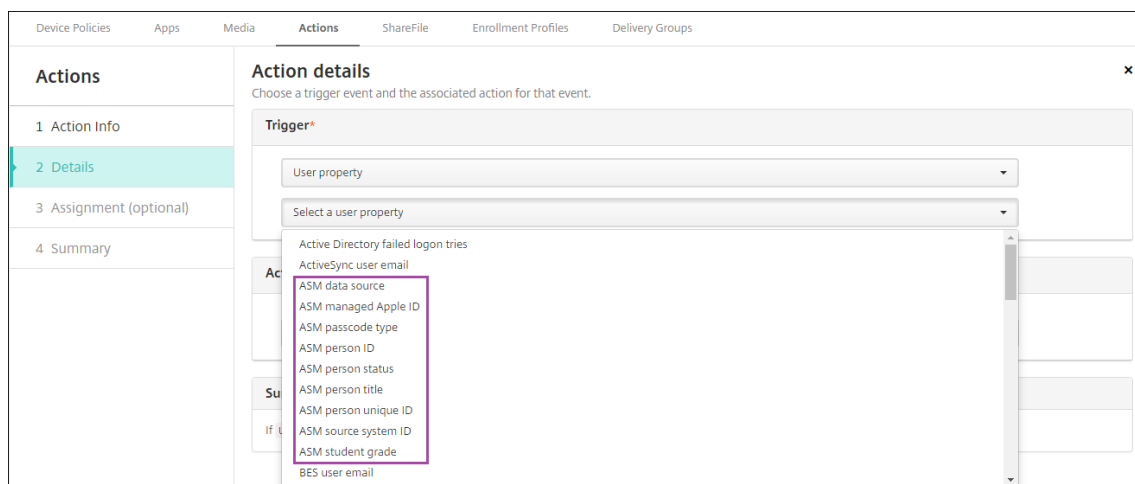

アクションを作成するには、[構成] > [アクション] の順に選択します。アクションの構成について詳しくは、「[自動化された操作](#)」を参照してください。

4. [構成] > [デリバリーグループ] の順に選択し、講師と生徒のデリバリーグループを作成します。ASM からインポートしたクラスを選択します。また、講師と生徒の展開規則も作成します。

たとえば、講師のユーザー割り当てを次に示します。展開規則は次のとおりです。

```
1 Limit by user property
2 ASM person title
3 is equal to
4 Instructor
5 <!--NeedCopy-->
```

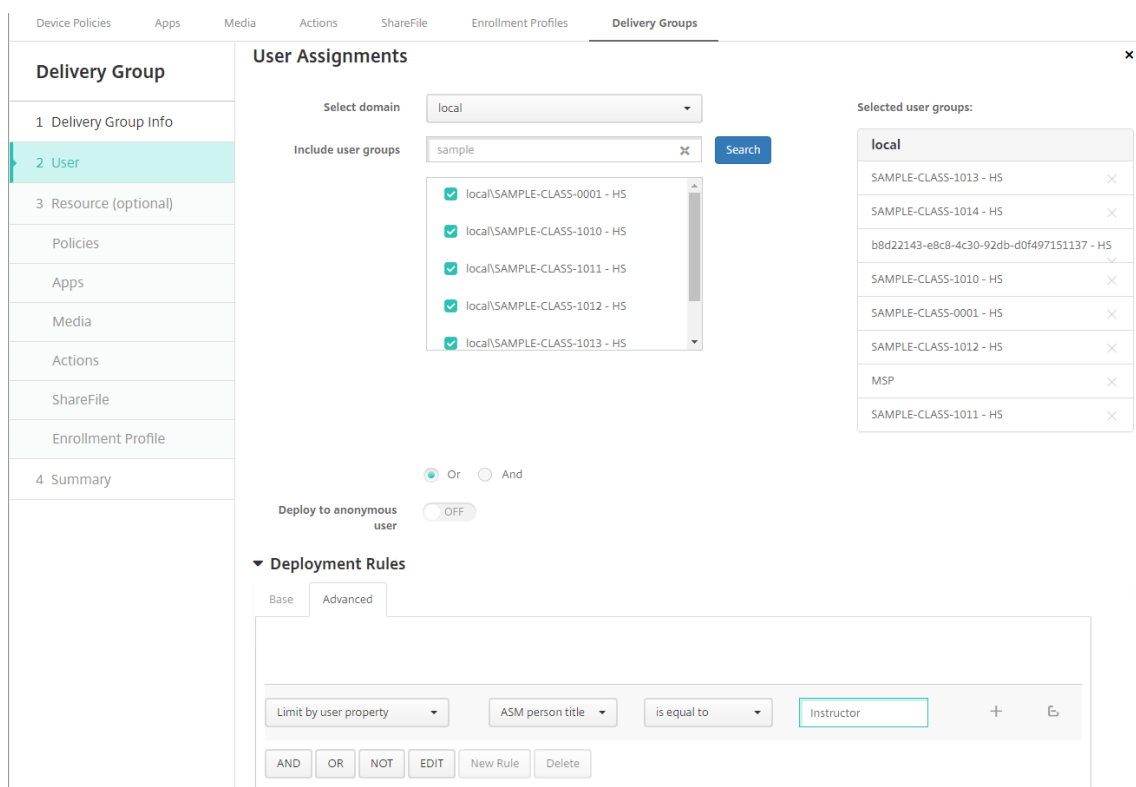

生徒のユーザー割り当てを次に示します。展開規則は次のとおりです。

- 1 Limit by user property
- 2 ASM person title
- 3 is equal to
- 4 Student
- 5 <!--NeedCopy-->

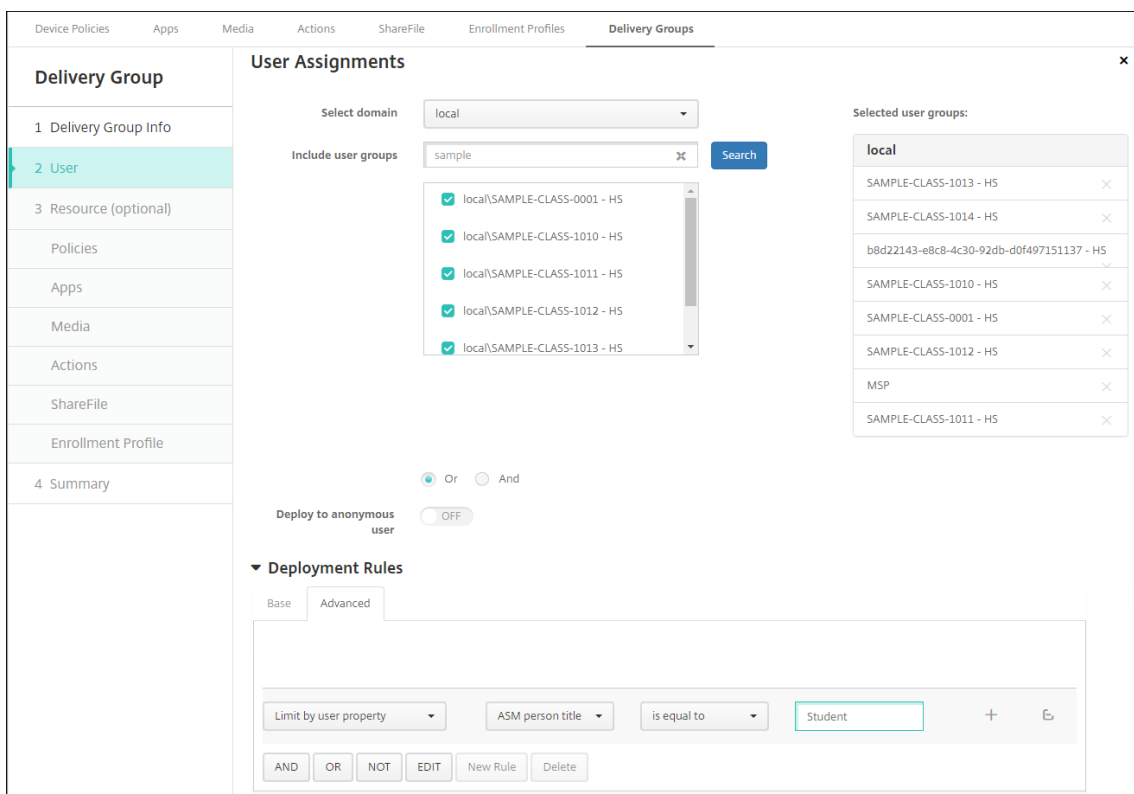

ASM 組織名に基づく展開規則を使用して、デリバリーグループをフィルター処理することもできます。

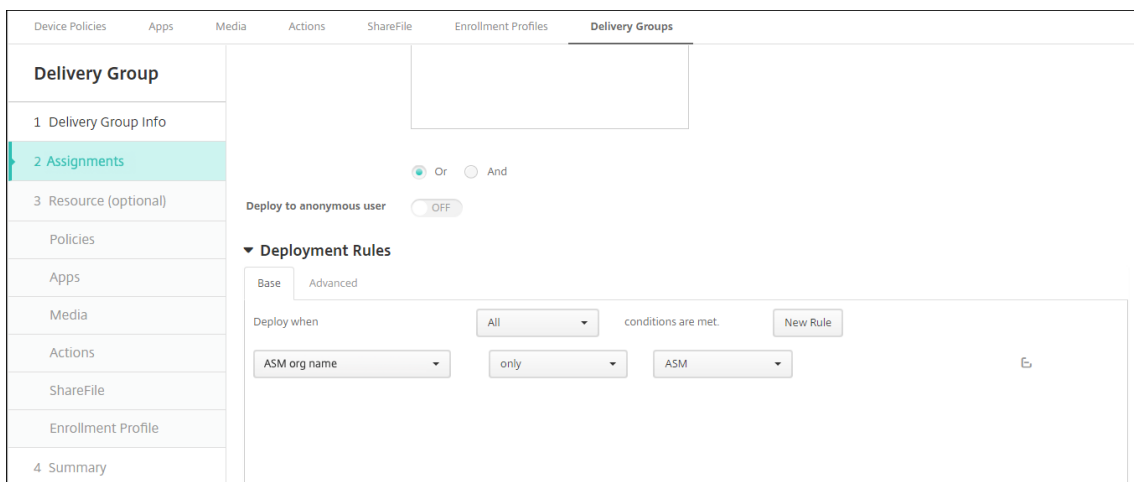

5. リソースをデリバリーグループに割り当てます。次の例は、デリバリーグループに含まれる iBook を示しています。

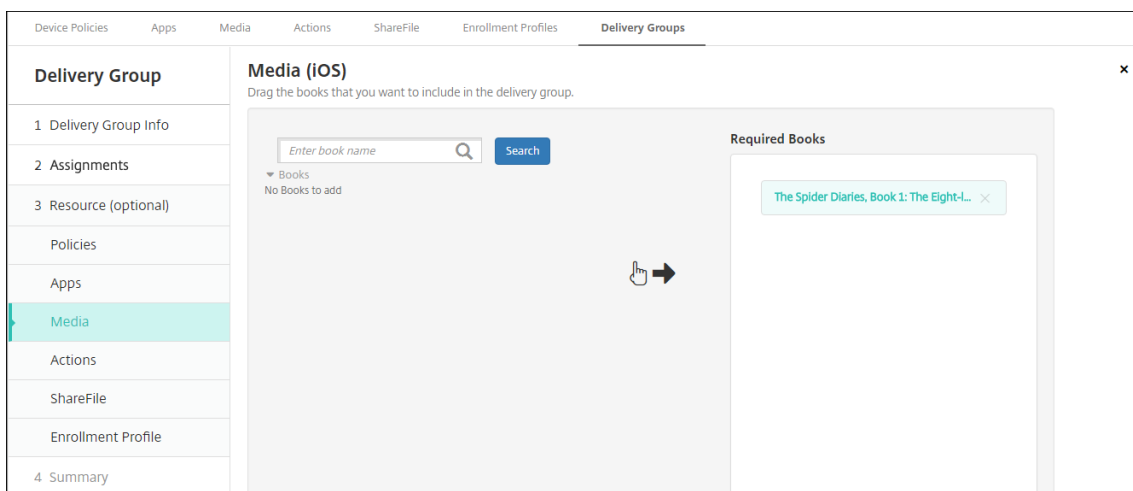

次の例は、デリバリーグループを選択して「展開」をクリックすると開く確認ダイアログボックスを示しています。

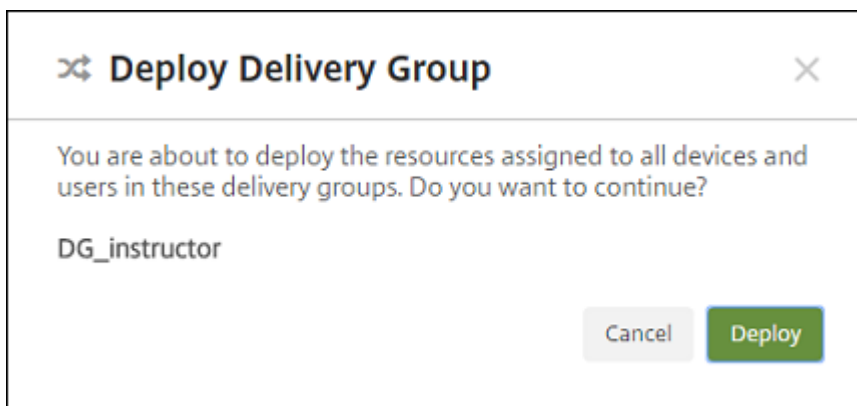

詳しくは、「[リソースの展開](#)」の「デリバリーグループを編集するには」と「デリバリーグループを展開するには」を参照してください。

手順 8: 講師および生徒のデバイス登録をテストする

次の方法のいずれかを使用してデバイスを登録できます。

- 学校管理者は、XenMobile コンソールで設定したユーザーパスワードを使用して、講師と生徒のデバイスを登録できます。これにより、アプリとメディアが既にセットアップされたデバイスをユーザーに提供できます。
- デバイスを受け取ったユーザーは、管理者によって提供されたユーザーパスワードを使用して登録します。登録が完了すると、XenMobile によってデバイスポリシー、アプリ、メディアがデバイスに送信されます。

登録をテストするには、ASM にリンクした Apple Deployment Program デバイスを使用します。

1. デバイスが ASM にリンクしていない場合は、ハードリセットを実行してデバイスのコンテンツと設定を消去します。
2. 講師の ASM デバイスを登録します。次に、生徒の ASM デバイスを登録します。

3. [管理] > [デバイス] ページで、両方の ASM デバイスが MDM のみに登録されていることを確認します。

[デバイス] ページを、ASM デバイスの状態（[ASM 登録済み]、[ASM 共有]、[講師]、[生徒]）ごとにフィルター処理できます。

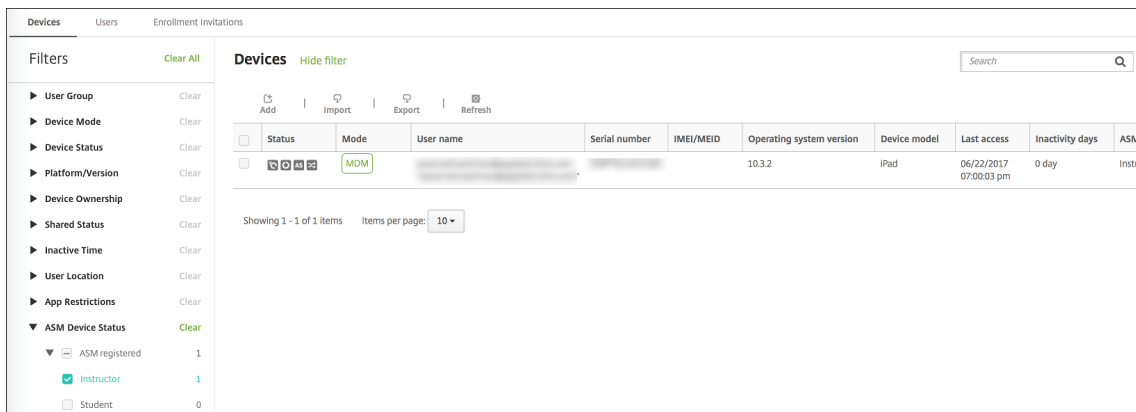

4. MDM リソースが各デバイスに適切に展開されたことを確認するには、デバイスを選択し、[編集] をクリックして、各種ページを確認します。

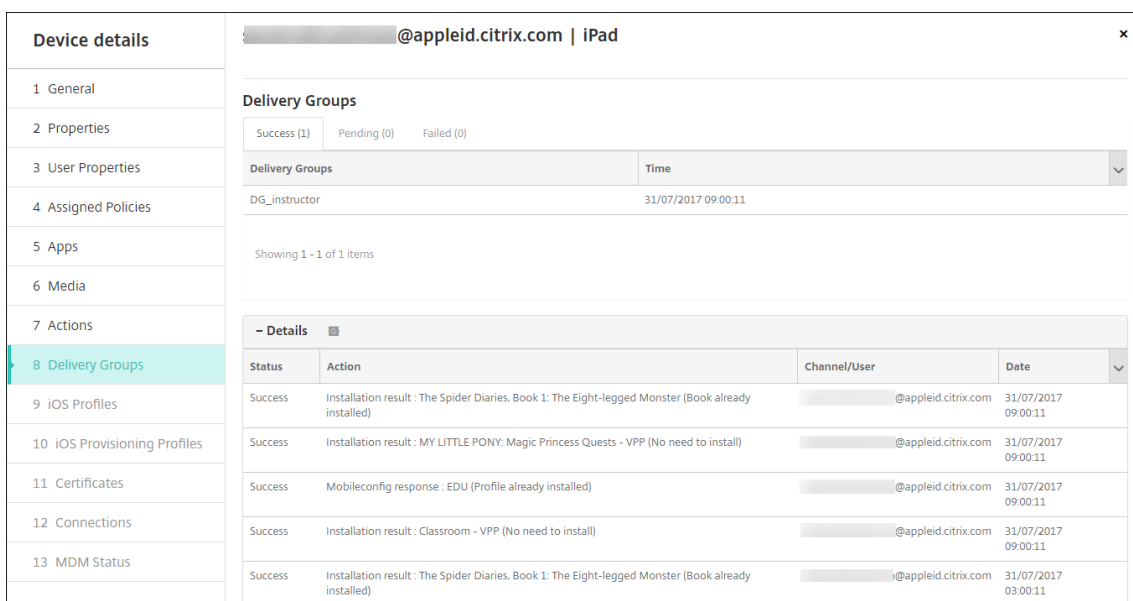

手順 9: デバイスの配布

Apple では、講師と生徒にデバイスを配布できるように、イベントをホストすることを推奨しています。

事前登録済みのデバイスを配布しない場合も、これらのユーザーに以下を提供します：

- 登録用の XenMobile パスワード
- 管理対象 Apple ID 用の、ASM の一時的なパスワード。

初回時のユーザーエクスペリエンスは次のとおりです。

1. ハードリセット後にユーザーが初めてデバイスを起動すると、XenMobile により登録画面でデバイスを登録するように求められます。
2. ユーザーは管理対象 Apple ID と、XenMobile への認証に使用する XenMobile パスワードを入力します。
3. Apple ID のセットアップ手順で、管理対象 Apple ID と ASM の一時的なパスワードの入力を求めるメッセージがデバイスに表示されます。これらの項目によって、Apple サービスへのユーザー認証が行われます。
4. iCloud でのデータの保護に使用される、管理対象 Apple ID のパスワード作成を求めるメッセージがデバイスに表示されます。
5. セットアップアシスタントの終了時に、XenMobile によりデバイスへのポリシー、アプリ、メディアのインストールが開始されます。ユーザーレベルで割り当てられるアプリと iBooks については、講師と生徒に一括購入への登録を促すメッセージがセットアップアシスタントにより表示されます。招待状を受け入れると、ユーザーは次回展開時（6 時間以内）に一括購入アプリと iBooks を受信します。

共有 iPad の構成

クラスルーム内の複数の生徒は、1 人または複数の講師が教えているさまざまな科目について、iPad を共有できます。

管理者か講師が共有 iPad を登録し、デバイスポリシー、アプリ、メディアをデバイスに展開します。その後、生徒が管理対象 Apple ID の資格情報を入力して共有 iPad にサインインします。以前生徒に [教育の構成] ポリシーを展開したことがある場合、生徒はデバイスを共有するために「その他のユーザー」としてサインインする必要はありません。

XenMobile は共有 iPad 用に、デバイス所有者（講師）用のシステムチャンネルおよび現在の常駐ユーザー（生徒）用のユーザーチャンネルという 2 つの通信チャンネルを使用します。XenMobile は、これらのチャンネルから Apple がサポートするリソースに対応した適切な MDM コマンドを送信します。

システムチャンネル上に展開されるリソースは次のとおりです。

- 教育の構成、ロック画面のメッセージ、最大常駐ユーザー数、パスコードロックの猶予期間などのデバイスポリシー
- デバイスベースの一括購入アプリ

Apple は、共有 iPad でエンタープライズアプリやユーザーベースの一括購入アプリをサポートしていません。共有 iPad では、アプリはユーザーごとではなく、デバイス全体にインストールされます。

- ユーザーベースの一括購入 iBooks

Apple は、共有 iPad でのユーザーベースの一括購入 iBooks の割り当てをサポートしています。

ユーザーチャンネル上に展開されるリソースは次のとおりです。

- デバイスポリシー：アプリ通知、ホーム画面レイアウト、制限

XenMobile は、ユーザーチャンネル上のデバイスポリシーのみをサポートしています。

デバイスポリシーを構成する場合、ポリシー設定の [プロファイルの対象] で展開するチャンネルを指定します。

The screenshot shows the 'Policy Settings' configuration page. At the top, there are two radio buttons for 'Remove policy': 'Select date' (which is selected) and 'Duration until removal (in hours)'. Below this is an empty input field with a trash icon. Further down, there is a dropdown menu for 'Allow user to remove policy' currently set to 'Always'. The 'Profile scope' dropdown menu is highlighted with a red rectangular box and is currently set to 'User'. To the right of the 'Profile scope' dropdown, the text 'iOS 9.3+' is displayed.

ユーザーチャンネルで展開したデバイスポリシーを削除する場合、[プロファイルの削除] ポリシーの [展開範囲] で [ユーザー] を選択するようにしてください。

一般的なワークフロー

通常、講師には事前に構成された監視対象共有 iPad が提供されます。講師は生徒に各デバイスを配布します。事前登録済みの共有 iPad を講師に配布しない場合は、講師に XenMobile サーバーのパスワードを提供して、デバイスを登録できるようにしてください。

共有 iPad の構成と登録の一般的なワークフローは次のとおりです。

1. XenMobile サーバーコンソールで共有モードを有効にして、ASM アカウントを追加します ([設定] > [Apple Deployment Program])。詳しくは、「共有 iPad の ASM アカウントを管理する」を参照してください。
2. このセクションで説明するように、必要なデバイスポリシー、アプリケーション、メディアを XenMobile に追加して、これらのリソースをデリバリーグループに割り当てます。
3. 講師に共有 iPad のハードリセットを実行するよう指示します。登録の [Remote Management] 画面が開きます。
4. 講師が共有 iPad を登録します。
XenMobile から、登録済みの各共有 iPad に構成済みのリソースが展開されます。自動再起動後、講師は生徒とデバイスを共有できるようになります。サインインページが iPad に表示されます。
5. 生徒がクラスを選択し、管理対象 Apple ID と一時的な ASM のパスワードを入力します。
共有 iPad が ASM を認証すると、生徒は ASM パスワードを作成するよう促されます。次回の共有 iPad へのサインインでは、生徒は新しい ASM パスワードを使用します。
6. iPad を共有している別の生徒は、ここまでの手順を繰り返してサインインすることができます。

共有 iPad の ASM アカウントを管理する

既に Apple の教育向け機能で XenMobile を使用している場合：インストラクターが使用するデバイスなど、共有されていないデバイスに対しては、XenMobile に既存の ASM アカウントが設定されています。同一の ASM と XenMobile サーバーを、共有デバイスと非共有デバイスの両方に使用できます。

XenMobile は、次の展開シナリオをサポートしています。

- 1 クラスあたり 1 グループの共有 iPad

このシナリオでは、複数の共有 iPad を 1 クラスの生徒に割り当てます。iPad はクラスルームにとどまります。そのクラスの各科目の講師達は、同じグループの iPad を使用します。

- 講師 1 人あたり 1 グループの共有 iPad

このシナリオでは、複数の共有 iPad を 1 人の講師に割り当てます。講師は、授業を行うさまざまなクラスでこれらの iPad を使用します。

共有 iPad をデバイスグループにまとめる

ASM によって、複数の MDM サーバーを作成して、デバイスをグループに編成できます。共有 iPad を MDM サーバーに割り当てるときは、クラスごとまたは講師ごとに、共有 iPad のグループのデバイスグループを作成します。

- グループ 1 の共有 iPad > デバイスグループ 1 MDM サーバー
- 共有 iPad のグループ 2 > デバイスグループ 2 MDM サーバー
- 共有 iPad のグループ N > デバイスグループ N MDM サーバー

各デバイスグループに **ASM** アカウントを追加する

XenMobile サーバーコンソールで複数の ASM アカウントを作成すると、クラスごとまたは講師ごとに共有 iPad のグループが 1 つずつ自動的にインポートされます：

- デバイスグループ 1 MDM サーバー > デバイスグループ 1 アカウント
- デバイスグループ 2 MDM サーバー > デバイスグループ 2 アカウント
- デバイスグループ N MDM サーバー > デバイスグループ N アカウント

共有 iPad に固有の要件は以下のとおりです。

- デバイスグループごとに 1 つの ASM アカウントを用意し、以下の設定を有効にします。
 - デバイス登録を必須にする
 - 監視モード
 - 共有モード
- 同じ教育機関では、すべての ASM アカウントに同じ教育機関のサフィックスを使用してください。

アカウントを追加するには、[設定] > [Apple Deployment Program] に移動します。

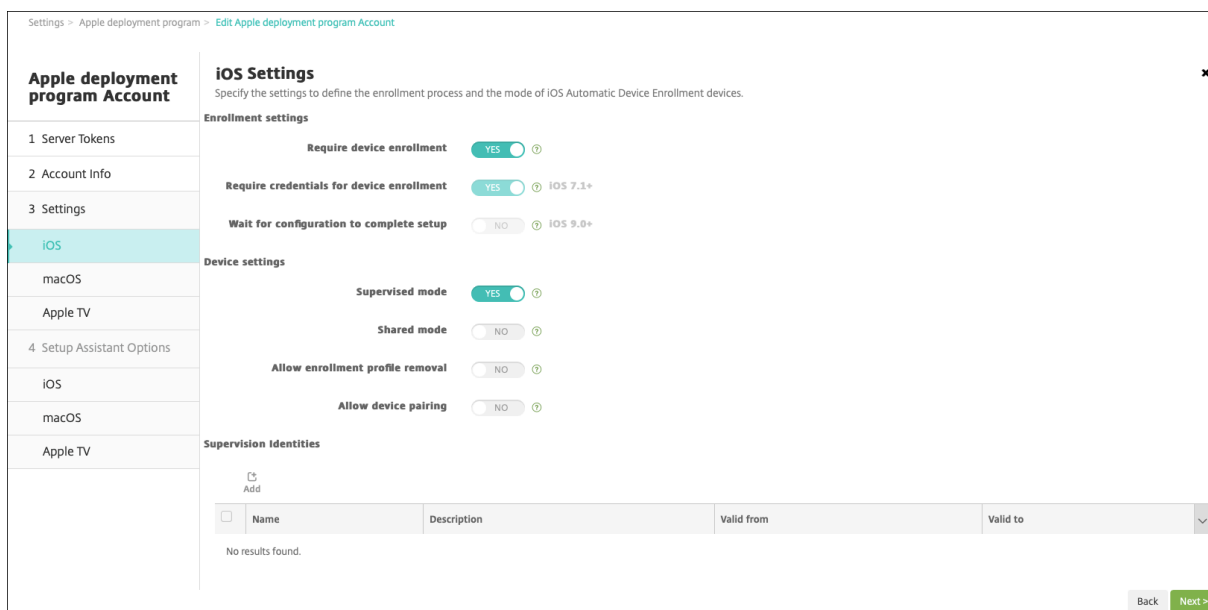

共有 iPad のアプリ

共有 iPad は、デバイスベースの一括購入アプリの割り当てをサポートしています。XenMobile は共有 iPad にアプリを展開する前に、デバイスに一括購入ライセンスを割り当てるよう Apple 一括購入サーバーに要求を送信します。一括購入の割り当てを確認するには、[構成] > [アプリ] > [iPad] に進み、[一括購入] を展開します。

共有 iPad 用のメディア

共有 iPad はユーザーベースの一括購入 iBooks の割り当てをサポートしています。XenMobile は共有 iPad に iBooks を展開する前に、生徒に一括購入ライセンスを割り当てるよう Apple 一括購入サーバーに要求を送信します。一括購入の割り当てを確認するには、[構成] > [メディア] > [iPad] に進み、[一括購入] を展開します。

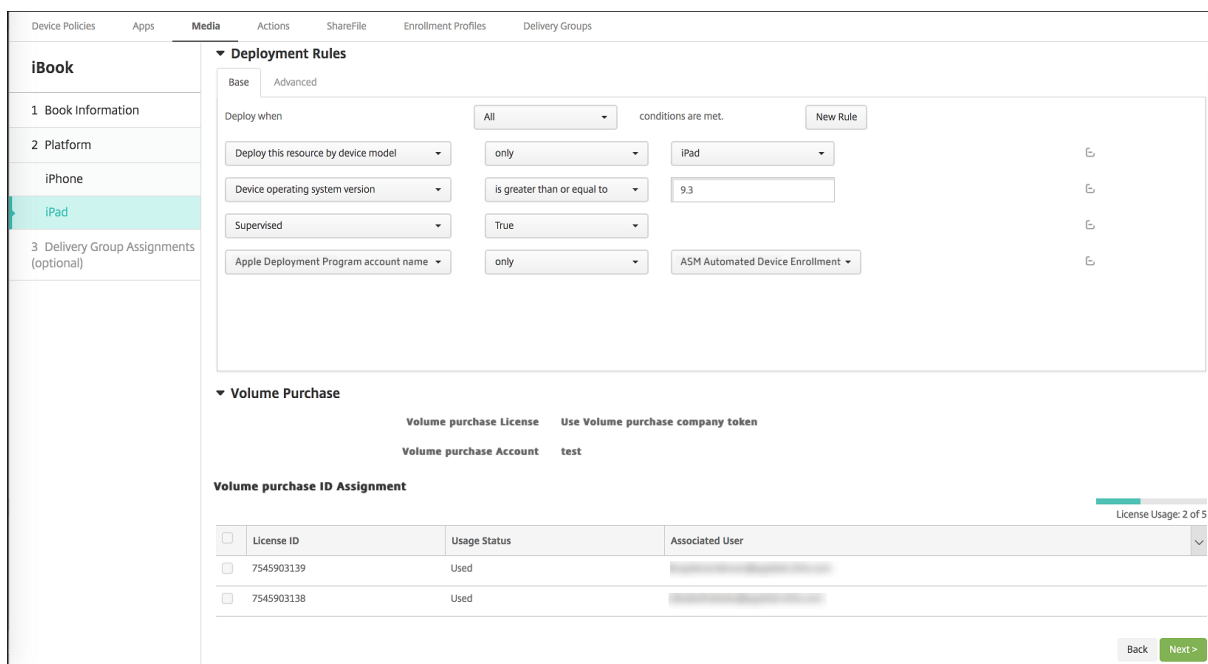

共有 iPad の展開規則

デリバリーグループレベルの規則はユーザープロパティに関するものであるため、共有 iPad を展開する場合これらの規則は適用されません。デバイスのグループごとにポリシー、アプリ、メディアを絞り込むには、アカウント名に基づいて、リソースの展開規則を追加します。例：

- デバイスグループ 1 のアカウントでは、次の展開規則を設定します：

```
1 Apple Deployment Program account name
2 Only
3 Device Group 1 account
4
5 <!--NeedCopy-->
```

- デバイスグループ 2 のアカウントでは、次の展開規則を設定します：

```
1 Apple Deployment Program account name
2 Only
3 Device Group 2 account
4
5 <!--NeedCopy-->
```

- デバイスグループ N のアカウントでは、次の展開規則を設定します：

```
1 Apple Deployment Program account name
2 Only
3 Device Group N account
```

4
5 <!--NeedCopy-->

The screenshot shows the 'Apps Notifications Policy' configuration in the XenMobile console. The left sidebar has 'Apps Notifications Policy' selected, with sub-items for 'Policy Info', 'Platforms', 'iOS', and 'Assignment'. The main content area includes a table of app notifications, 'Policy Settings' for removal, and 'Deployment Rules'.

App	Calendar	Mail	Maps	Wallet	ShareFile	Enrollment Profiles	Delivery Groups	None	
Calendar	True	True	True	True	True	True	True	None	
Mail	True	True	True	True	True	True	True	None	
Maps	True	True	True	True	True	True	True	None	
Wallet	True	True	True	True	True	True	True	None	

Policy Settings

Remove policy: Select date, Duration until removal (in hours)

Allow user to remove policy: Always

Profile scope: User (iOS 9.3+)

Deployment Rules

Base | Advanced

Deploy when: All conditions are met. [New Rule]

- Deploy this resource by device model: only iPad
- Device operating system version: is greater than or equal to 9.3
- Supervised: True
- Apple Deployment Program account name: only ASM Automated Device Enrollment

Buttons: Back, Next ->

非共有の iPad を使用して講師にのみ Apple クラスルームアプリを展開する場合、ASM の共有状態を次の展開規則で絞り込みます：

1 Deploy **this** resource regarding ASM shared mode
2 only
3 unshared
4
5 <!--NeedCopy-->

または：

1 Deploy **this** resource regarding ASM shared mode
2 except
3 shareable
4
5 <!--NeedCopy-->

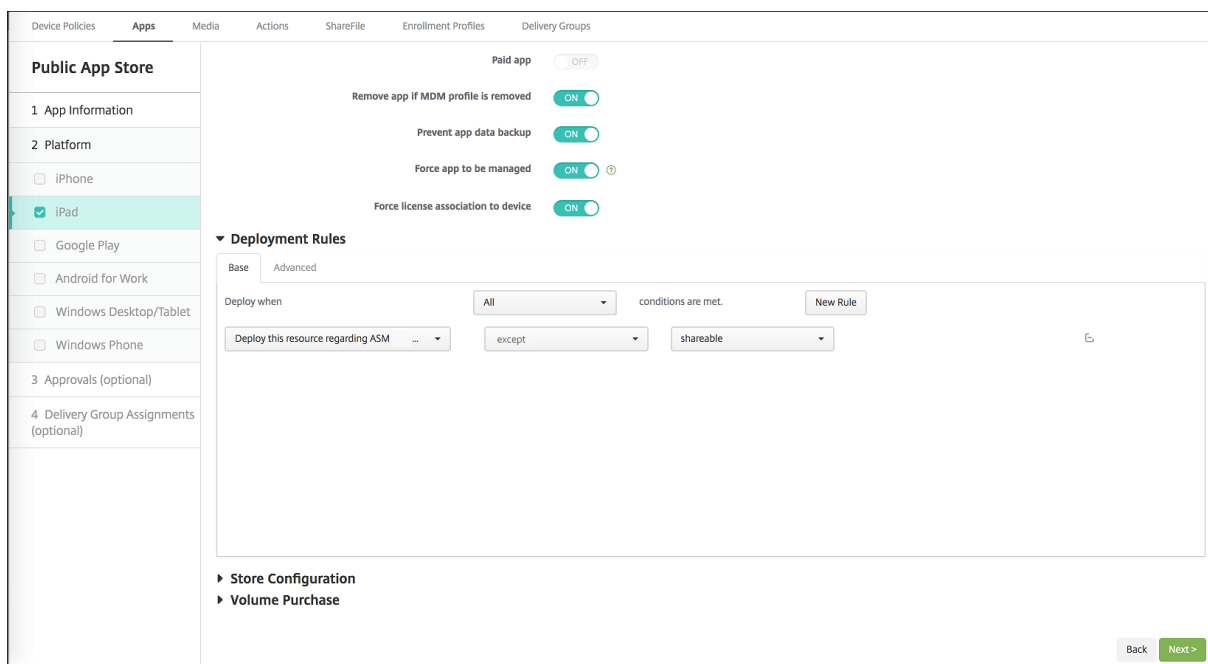

共有 iPad のデリバリーグループ

講師ごとのデバイスグループについては、次を参照してください。

- 1つのデリバリーグループを構成する。講師には、[教育の構成] ポリシーで定義されているすべてのクラスを割り当てます。

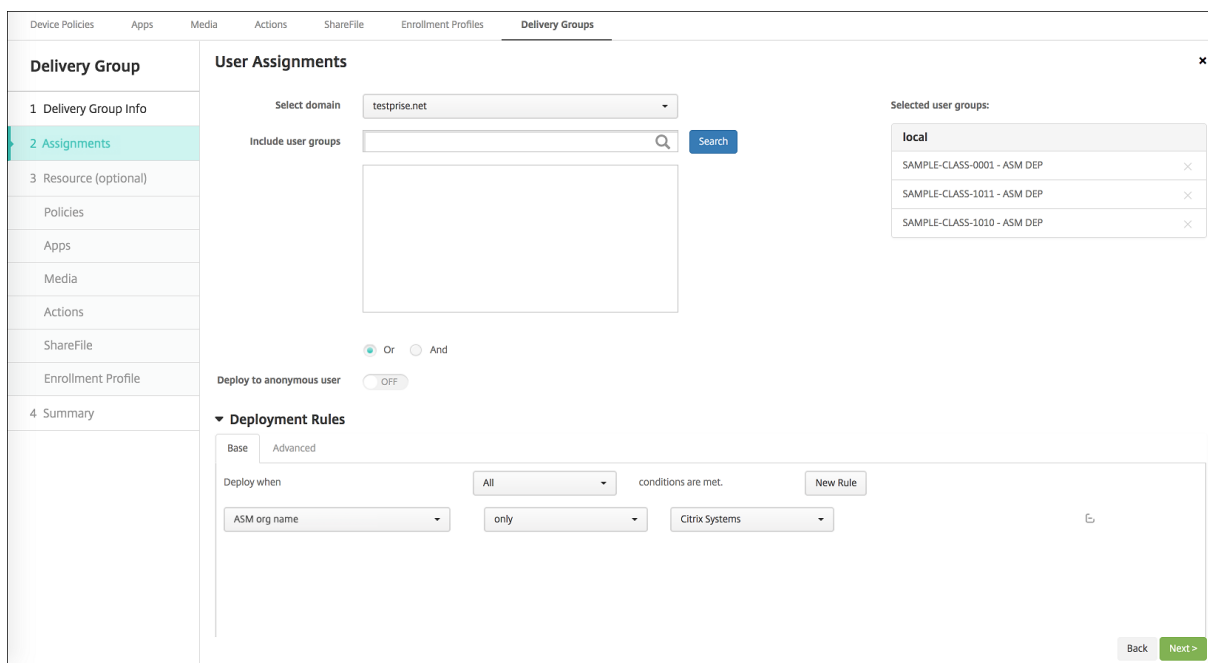

- このデリバリーグループには、次の MDM リソースを含める必要があります。
 - デバイスポリシー:

- * 教育の構成
 - * ロック画面のメッセージ
 - * アプリ通知
 - * ホーム画面のレイアウト
 - * 制限
 - * 最大常駐ユーザー数
 - * パスコードロックの猶予期間
- 必要な一括購入アプリ
 - 必要な一括購入 iBooks

The screenshot displays the 'Delivery Groups' configuration page in the XenMobile Server console. The left sidebar shows a navigation menu with options: Device Policies, Apps, Media, Actions, ShareFile, Enrollment Profiles, and Delivery Groups. The main content area is titled 'Delivery Group' and includes a 'Summary' section with a close button (x). Below the summary, there are sections for 'General', 'User', and 'Resource'. The 'General' section shows the name 'iOS Education DG' and a description. The 'User' section lists 'Include local user groups' with three entries: 'local\SAMPLE-CLASS-1011 - ASM', 'local\SAMPLE-CLASS-0001 - ASM', and 'local\SAMPLE-CLASS-1010 - ASM'. The 'Resource' section is divided into 'Policies' (7 items), 'Apps' (2 items), 'Media' (2 items), 'Actions' (0 items), 'ShareFile' (Disabled), and 'Enrollment Profile' (Global). The 'Policies' list includes 'DEP Software Inventory', 'Test 1 HSL', 'Test 1 Notifications', 'SAMPLE CLASS 0001 Restrictions', 'Test Maximum Resident Users', 'ASM DEP Edu Config', and 'Test Passcode Lock Grace Period'. The 'Apps' list includes 'MY LITTLE PONY: MAGIC PRINCESS - ASM' and 'Classroom - ASM'. The 'Media' list includes 'Rome - ASM' and 'The Spider Diaries, Book 1: The Eight-leg... - ASM'. At the bottom right, there are 'Back' and 'Save' buttons.

共有 iPad のセキュリティ操作

既存のセキュリティ操作に加えて、共有 iPad では次のセキュリティ操作を使用できます：

- 常駐ユーザーの取得：現在のデバイスで有効なアカウントを持つユーザーの一覧を表示します。この操作では、デバイスと XenMobile コンソール間の同期が強制的に行われます。
- 常駐ユーザーのログアウト：現在のユーザーを強制的にログアウトさせます。
- 常駐ユーザーの削除：指定したユーザーの現在のセッションを削除します。ユーザーは再びサインインできません。

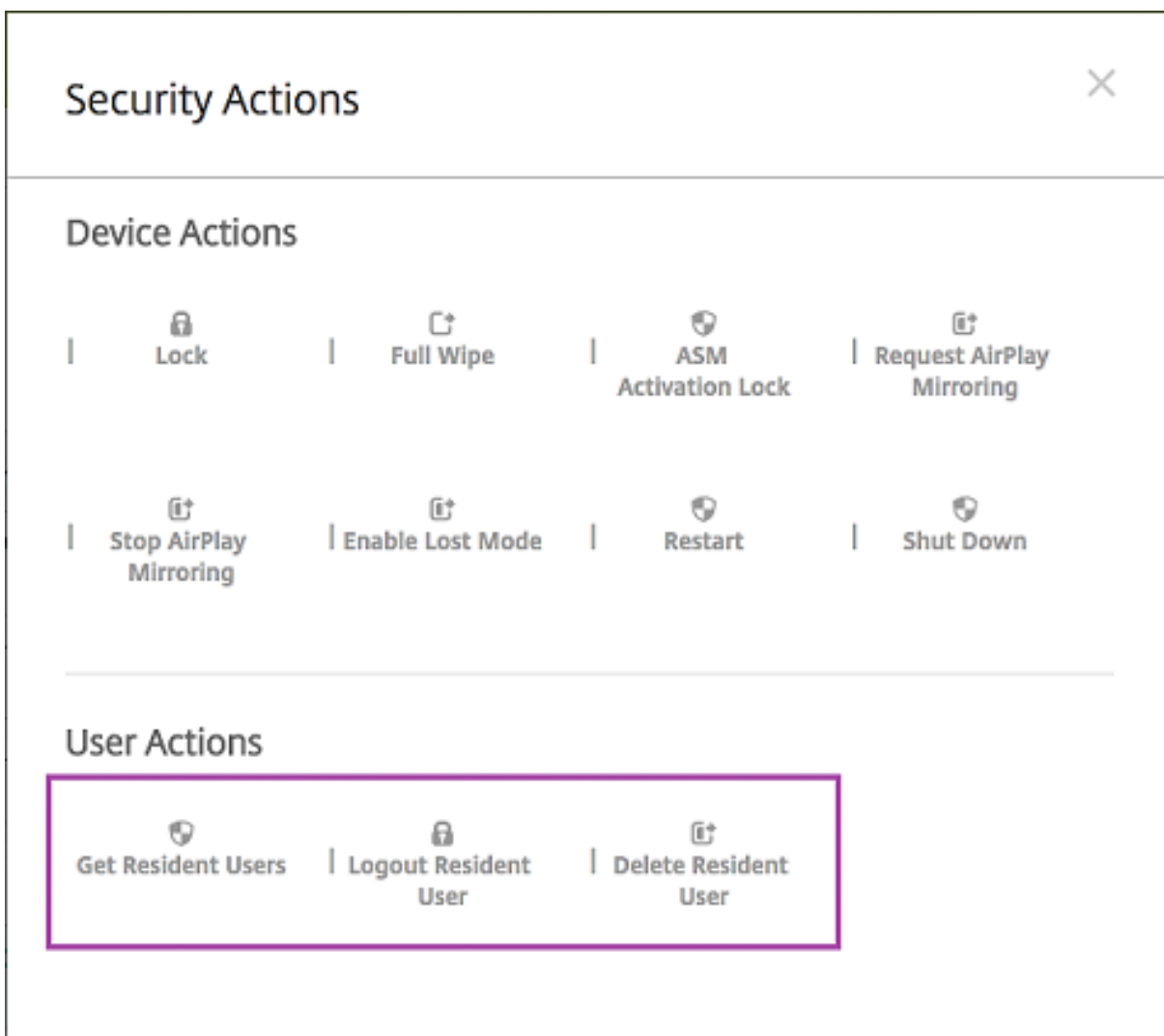

[常駐ユーザーの削除] のクリック後、ユーザー名を指定できます。

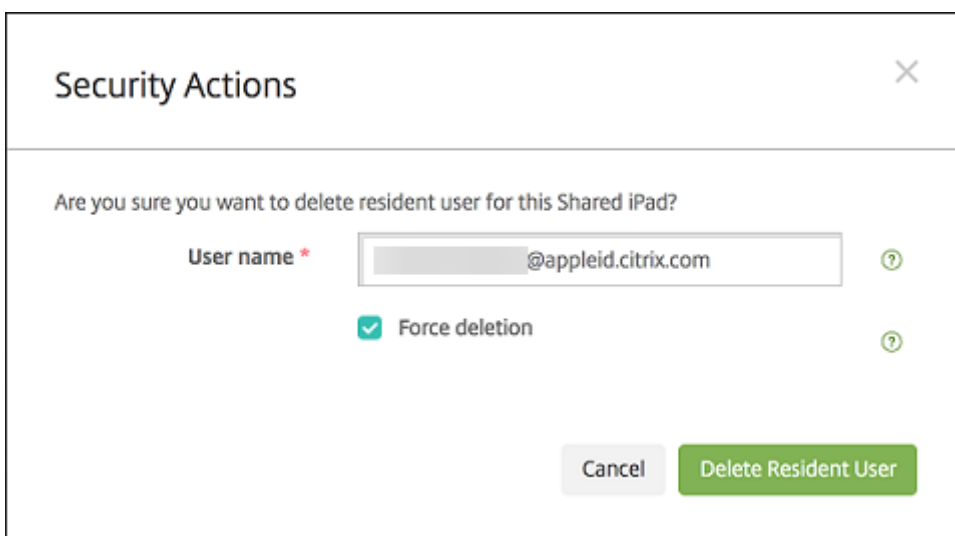

セキュリティ操作の結果は、[管理] > [デバイス] > [一般] ページおよび [管理] > [デバイス] > [デリバリーグループ] ページに表示されます。

共有 **iPad** の情報を取得する

共有 iPad に関する情報は、[管理] > [デバイス] ページで確認できます。

- 次を検索できます。
 - デバイスが共有されているか ([**ASM 共有**])
 - 共有デバイスにログインしているユーザー ([**ASM ログイン済みユーザー**])
 - 共有デバイスに割り当てられているすべてのユーザー ([**ASM 常駐ユーザー**])

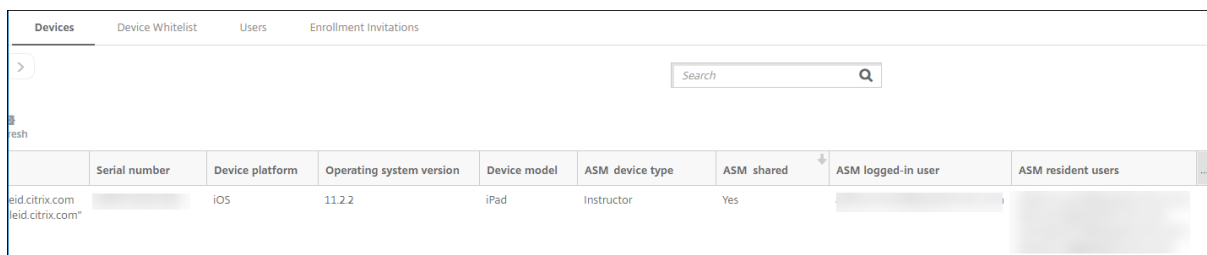

The screenshot shows the 'Devices' page in the XenMobile Server interface. It features a search bar at the top and a table with the following columns: Serial number, Device platform, Operating system version, Device model, ASM device type, ASM shared, ASM logged-in user, and ASM resident users. A single row is visible, representing an iPad with OS version 11.2.2, marked as 'ASM shared'.

Serial number	Device platform	Operating system version	Device model	ASM device type	ASM shared	ASM logged-in user	ASM resident users
eid.citrix.com leid.citrix.com	iOS	11.2.2	iPad	Instructor	Yes		

- [**ASM デバイスの状態**] でデバイス一覧を絞り込む:

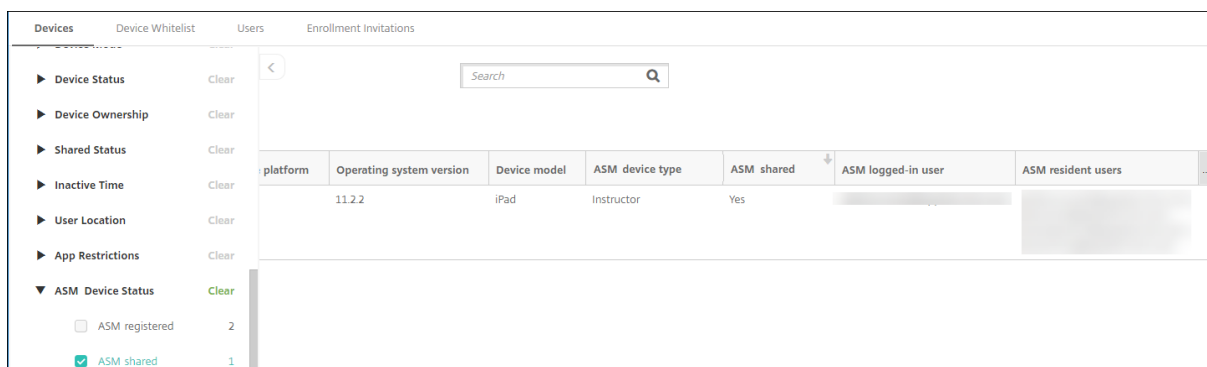

The screenshot shows the 'Devices' page with a left-hand sidebar containing various filters. The 'ASM Device Status' filter is expanded, showing 'ASM shared' selected with a count of 1. The main table area shows the same device information as the previous screenshot, but filtered to show only shared devices.

platform	Operating system version	Device model	ASM device type	ASM shared	ASM logged-in user	ASM resident users
	11.2.2	iPad	Instructor	Yes		

- [管理] > [デバイス] > [ログイン済みユーザーのプロパティ] ページで、共有 iPad にログインしているユーザーの詳細を確認できます。

Devices Users Enrollment Invitations

Device details | iPad

1 General
2 Properties
3 User Properties
4 **Logged-in User Properties**
5 Assigned Policies
6 Apps
7 Media
8 Actions
9 Delivery Groups
10 iOS Profiles
11 iOS Provisioning Profiles
12 Certificates
13 Connections
14 MDM Status

User Properties

User name:

Password:

Role:

Membership

- local\Android Default Group [Manage Groups](#)
- local\Android SD Enroller Group
- local\Android SD Group
- local\Apple Configurator Group
- local\CWC_GRP

VPP Accounts

- ASM VPP [Retire](#)

[Back](#) [Next >](#)

Devices Users Enrollment Invitations

Device details

1 General
2 Properties
3 User Properties
4 **Logged-in User Properties**
5 Assigned Policies
6 Apps
7 Media
8 Actions
9 Delivery Groups
10 iOS Profiles
11 iOS Provisioning Profiles
12 Certificates
13 Connections
14 MDM Status

- User Properties		Add
ASM DEP org name	Citrix Systems	
ASM person title	Student	
ASM person unique ID	<input type="text"/>	
Name	Brayden Anderson	
ASM source system ID	S25-008	
ASM person status	Active	
First name	Brayden	
ASM person ID	SAMPLE-STUDENT-0008	
ASM managed Apple ID	<input type="text"/>	
Surname	Anderson	
ASM student grade	4	
ASM passcode type	four	
ASM data source	SFTP	

[Back](#) [Next >](#)

- [管理] > [デバイス] > [デリバリーグループ] ページでは、デリバリーグループの講師およびユーザーへのリソース展開に使用されているチャンネルを確認できます。[チャンネル/ユーザー] 列には、チャンネルの種類（[システム] または [ユーザー]）と受信者（講師または生徒）が表示されます。

The screenshot shows the 'Device details' page for an iPad. The '9 Delivery Groups' tab is selected, displaying a list of actions. A summary bar at the top shows 'Success (1)', 'Pending (0)', and 'Failed (0)'. Below this, a table lists the delivery groups and their completion times. A detailed view is expanded, showing a table of individual actions with columns for Status, Action, Channel/User, and Date.

Status	Action	Channel/User	Date
Failure	NotNow response : SecurityInfo MDM command (PARK)		11/30/17 5:48:04 pm
Success	Mobileconfig response : Test 1 Notifications (Profile already installed)		11/30/17 5:48:04 pm
Success	Package deploy end : SAMPLE CLASS 0001 DG		11/30/17 5:48:04 pm
Success	Mobileconfig response : Test 1 HSL (Profile already installed)		11/30/17 5:48:04 pm
Success	Mobileconfig response : SAMPLE CLASS 0001 Restrictions (Profile already installed)		11/30/17 5:48:03 pm
Success	Installation result : The Spider Diaries, Book 1: The Eight-legged Monster (Installed)		11/30/17 4:51:22 pm
Success	Installation result : Rome (Installed)		11/30/17 4:51:22 pm
Done	Software inventory requested		11/30/17 4:50:49 pm
Success	Software inventory response		11/30/17 4:50:49 pm
Done	Installation result : The Spider Diaries, Book 1: The Eight-legged Monster - ASM (Installing)		11/30/17 4:50:49 pm

- 常駐ユーザーの情報を取得できます。
 - 同期するデータがある：クラウドに同期させるデータをユーザーが持っているかどうか。
 - データクォータ：ユーザーに設定されているデータクォータ（バイト単位）。ユーザークォータが一時的にオフになっているか、ユーザーに割り当てられていない場合は、クォータが表示されないことがあります。
 - 使用済みデータ：ユーザーが使用したデータ量（バイト単位）。システムの情報収集時にエラーが発生した場合、値が表示されないことがあります。
 - ログイン中：ユーザーがデバイスにログオンしているかどうか。

The screenshot shows the 'Device details' page for an iPad. The '13 Connections' tab is selected, displaying connection information. It shows the first and last connection times, the status (Active), and a table of connection records. The table includes columns for User name, Penultimate authentication, Last authentication, Has data to sync, Data quota, Data used, and Is logged-in.

User name	Penultimate authentication	Last authentication	Has data to sync	Data quota	Data used	Is logged-in
ios	10/12/17 10:15:34 am	10/12/17 10:19:00 am				
	11/23/17 3:45:28 pm	11/23/17 3:45:29 pm				
	11/23/17 5:48:03 pm	11/23/17 5:48:03 pm				
	11/30/17 5:48:03 pm	11/30/17 5:48:04 pm				
	11/30/17 5:48:03 pm	11/30/17 5:48:04 pm	Yes			Yes
	11/29/17 7:02:32 pm	11/29/17 7:02:32 pm	No		120.82 MB	No

- 両方のチャンネルのプッシュステータスを確認できます。

The screenshot shows the 'Device details' page for an iPad. The left sidebar contains a list of settings: 2 Properties, 3 User Properties, 4 Logged-in User Properties, 5 Assigned Policies, 6 Apps, 7 Media, 8 Actions, 9 Delivery Groups, 10 iOS Profiles, 11 iOS Provisioning Profiles, 12 Certificates, 13 Connections, and 14 MDM Status. The main content area is divided into two sections: 'System channel' and 'User channel'. Each section shows 'Push status' as 'Active', 'Last push initiation' as '1/24/18 1:00:03 pm', 'Last notification completion' as '1/24/18 1:00:03 pm', and 'Last reply time' as '1/24/18 1:00:03 pm'. A green 'Refresh' button is located below the user channel details. At the bottom right of the page, there are 'Back' and 'Save' buttons.

講師、生徒、およびクラスのデータの管理

講師、生徒、およびクラスのデータを管理する場合は、次のことに注意してください。

- ASM 情報を XenMobile にインポートした後に、管理対象 Apple ID を変更しないでください。XenMobile は、ユーザーの特定に ASM のユーザー識別子も使用します。
- 1 つまたは複数の教育の構成デバイスポリシーを作成した後に、ASM にクラスデータの追加や変更を行った場合は、ポリシーを編集してから再展開します。
- 教育の構成デバイスポリシーを展開した後にクラスの講師を変更する場合は、ポリシーを確認して XenMobile コンソールで確実に更新してから、ポリシーを再展開します。
- ASM ポータルでユーザープロパティを更新すると、XenMobile でもコンソールでプロパティが更新されます。ただし、XenMobile では、そのほかのプロパティと同じ方法で [ASM の個人の役職] プロパティ（講師、生徒、またはそのほか）が受信されません。このため、ASM で ASM の個人の役職を変更する場合は、次の手順を完了して XenMobile に変更が反映されるようにします。

データを管理するには：

1. ASM ポータルで、生徒の学年を更新し、講師の学年を削除します。
2. 生徒のアカウントを講師のアカウントに変更した場合は、クラスの生徒一覧からそのユーザーを削除します。次に、同じまたは別のクラスの講師一覧に、そのユーザーを追加します。

講師のアカウントを生徒のアカウントに変更した場合は、クラスからそのユーザーを削除します。次に、同じまたは別のクラスの生徒一覧に、そのユーザーを追加します。更新内容は、次の同期時（デフォルトで 5 分ごと）またはフェッチ時（デフォルトで 24 時間ごと）に、XenMobile コンソールに表示されます。

3. 教育の構成デバイスポリシーを編集し、変更を適用して再展開します。

- ASM ポータルからユーザーを削除すると、XenMobile でもフェッチ後に XenMobile コンソールからそのユーザーが削除されます。

サーバープロパティ値 **bulk.enrollment.fetchRosterInfoDelay** を変更することで、2つのベースライン間の間隔を短縮できます（デフォルトは **1440** 分）。

- リソース展開後に、生徒をクラスに参加させる場合は、その生徒だけで構成されたデリバリーグループを作成してリソースを展開します。
- 生徒や講師が一時的なパスワードを紛失した場合は、ASM 管理者に問い合わせるようにします。管理者によって一時的なパスワードが提供されるか、または新しいパスワードが生成されます。

Apple School Manager Apple Deployment Program に登録済みの紛失または盗難に遭ったデバイスの管理

Apple の [iPhone/iPad を探す] サービスには、アクティベーションロック機能が含まれています。アクティベーションロックは、Apple Deployment Program に登録済みのデバイスが紛失または盗難に遭った場合に、不正ユーザーがそのデバイスを使用したり転売したりすることを防止します。

XenMobile には、ASM Apple Deployment Program に登録済みのデバイスにロックコードを送信できる、[ASM アクティベーションロック] のセキュリティ操作が含まれています。

[ASM アクティベーションロック] のセキュリティ操作を使用すると、ユーザーに [iPhone/iPad を探す] サービスの有効化を要求せずに、XenMobile でデバイスを検索できます。ASM デバイスが強制リセットまたは完全にワイプされた場合、ユーザーは管理対象 Apple ID とパスワードを入力してデバイスのロックを解除します。

コンソールからロックを解除するには、セキュリティ操作 [アクティベーションロックバイパス] をクリックします。アクティベーションロックをバイパスする方法については、「[iOS アクティベーションロックのバイパス](#)」を参照してください。ログインパネルを空白のままにして、パスワードとして [ASM アクティベーションロックバイパスコード] を入力することもできます。この情報は、[プロパティ] タブの [デバイス詳細] で入手できます。

アクティベーションロックを設定するには、[管理] > [デバイス] の順に選択し、該当するデバイスを選択して、[セキュリティ]、[ASM アクティベーションロック] の順にクリックします。

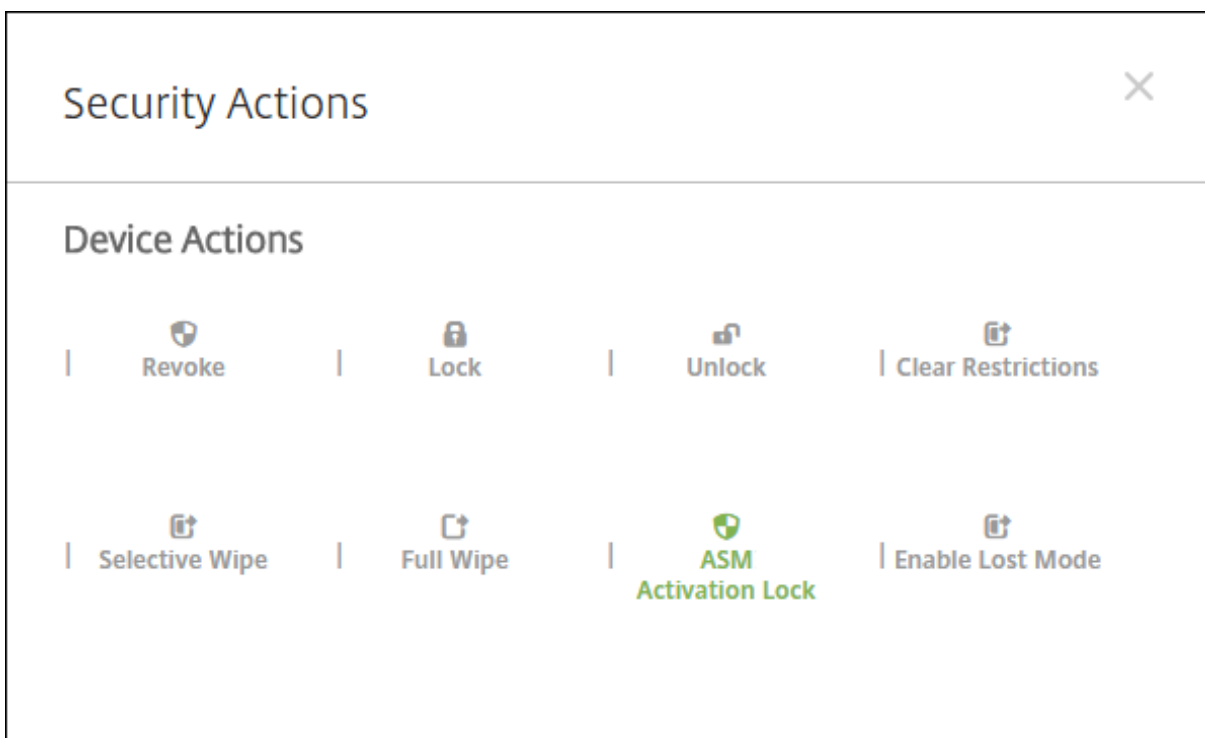

【ASM エスクローキー】と【ASM アクティベーションロックバイパスコード】のプロパティが、[デバイス詳細] に表示されます。

Devices		Users	Enrollment Invitations
Device details		- Security information Add	
1 General	ASM Automated Device Enrollment escrow key		
2 Properties	ASM Automated Device Enrollment activation lock bypass code		
3 User Properties	Activation lock bypass code		
4 Assigned Policies	Activation lock enabled	No	
5 Apps	Hardware encryption capabilities	Block and file levels encryption	
6 Media	Internal storage encrypted	No	
7 Actions	Jailbroken/Rooted	No	
8 Delivery Groups	MDM lost mode enabled	No	
9 iOS Profiles	Passcode compliant	Yes	
10 iOS Provisioning Profiles	Passcode compliant with configuration	Yes	
11 Certificates	Passcode present	No	
12 Connections	Supervised	Yes	
13 MDM Status	- Storage space Add		
	Available storage space	25.58 GB	
	Total storage space	27.05 GB	

ASM アクティベーションロックに対する RBAC の権限は、[デバイス] > [ASM/バイパスアクティベーションロックを有効化] です。

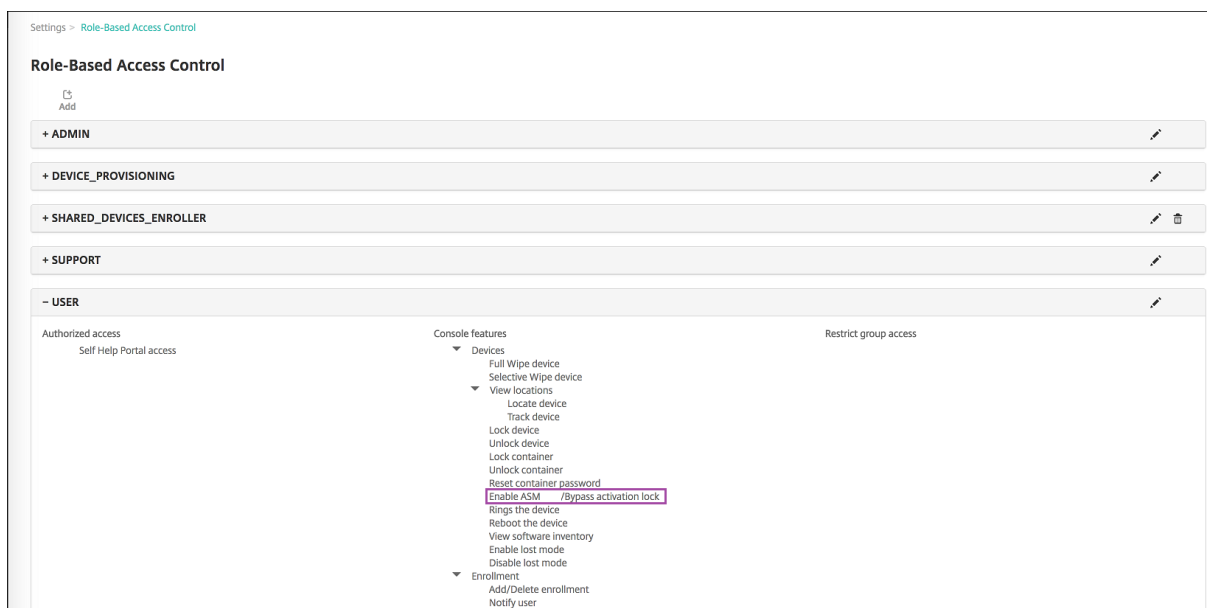

Apple アプリの配布

December 14, 2020

XenMobile は、デバイスに展開されたアプリを管理します。次の種類の iOS、iPadOS、macOS アプリを編成して展開できます。

- **パブリックアプリストア (iOS/iPadOS のみ)**: これらのアプリには、Apple App Store や Google Play などのパブリックアプリストアで無料または有料で提供されているアプリが含まれます。たとえば、GoToMeeting です。
- **エンタープライズ (iOS/iPadOS/macOS)**: MDX アプリに関連付けられたポリシーを含んでいない、MDX 対応のネイティブアプリです。
- **MDX (iOS/iPadOS のみ)**: MAM SDK で準備されたアプリ、または MDX Service か MDX Toolkit でラップされたアプリ。これらのアプリには MDX ポリシーが含まれます。MDX アプリは内部ソースおよび公開ストアから取得します。
- **一括購入 (iOS/iPadOS/macOS)**: ライセンスが Apple の一括購入プログラムで管理されるアプリです。
- **iOS カスタムアプリ (iOS/iPadOS のみ)**: 社内またはサードパーティ開発による独自の B2B (business-to-business) アプリです。

さまざまな種類のアプリについて詳しくは、「[アプリの追加](#)」を参照してください。

展開によっては、Apple Business Manager (ABM) または Apple School Manager (ASM) アカウントが必要です。詳しくは、後のセクションを参照してください。

アプリの種類と配布方法ごとに、対応した組み合わせの構成を使用することをお勧めします。その他のプラットフォームでのアプリの配布方法については、「[アプリの追加](#)」を参照してください。次のセクションでは、iOS アプリの構

成に関する詳細を提供します。

アプリの配布に関する一般的な手順

シナリオ	手順 1: アカウントのリンク	手順 2: アプリの追加および構成	手順 3: デリバリーグループの構成およびアプリの展開
パブリックアプリストアのアプリ。Citrix モバイルアプリを含む	該当なし	XenMobile で: [構成] > [アプリ] から iPhone または iPad の [パブリックアプリストア] アプリを追加します。アプリを構成してデリバリーグループに割り当てます。	XenMobile で: デリバリーグループを使用してアプリを構成し、展開します。
Apple の一括購入で配布されたパブリックアプリストアのアプリ。Citrix モバイルアプリを含む	Apple Deployment Program に登録します。 XenMobile で: [設定] > [一括購入] に移動して利用中的一括購入アカウントを追加します。	ABM または ASM で [App とブック] からアプリを購入して追加します。 XenMobile で: [構成] > [アプリ] に移動してアプリを構成し、デリバリーグループに割り当てます。	XenMobile で: デリバリーグループを使用してアプリを構成し、展開します。
エンタープライズアプリケーション	該当なし	XenMobile で: [構成] > [アプリ] に移動します。[追加]、[エンタープライズ] をクリックします。IPA ファイルをアップロードします。アプリを構成してデリバリーグループに割り当てます。	XenMobile で: デリバリーグループを使用してアプリを構成し、展開します。

シナリオ	手順 1: アカウントのリンク	手順 2: アプリの追加および構成	手順 3: デリバリーグループの構成およびアプリの展開
MDX アプリ	該当なし	<p>XenMobile で: [構成]</p> <p>> [アプリ] に移動します。[追加]、[MDX] をクリックします。プラットフォームで</p> <p>iPad/iPhone を選択してください。MDX ファイルをアップロードします。アプリを構成してデリバリーグループに割り当てます。</p>	<p>XenMobile で: デリバリーグループを使用してアプリを構成し、展開します。</p>
Apple の一括購入を使用して配布された MDX アプリ	<p>Apple Deployment Program に登録します。</p> <p>XenMobile で: [設定]</p> <p>> [一括購入] に移動して利用中の一括購入アカウントを追加します。</p>	<p>ABM で [App とブック] から MDX アプリを購入して追加します。利用中の ABM アカウントにアプリをリンクします。</p> <p>XenMobile で: [構成]</p> <p>> [アプリ] に移動してアプリを構成し、デリバリーグループに割り当てます。</p>	<p>XenMobile で: デリバリーグループを使用してアプリを構成し、展開します。</p>
カスタムアプリ	<p>Apple Deployment Program に登録します。</p> <p>XenMobile で: [設定]</p> <p>> [一括購入] に移動して利用中の一括購入アカウントを追加します。</p>	<p>ABM で App Store にアプリをプライベートアプリとして追加します。このアプリを ABM アカウントにリンクします。</p> <p>XenMobile で: [構成]</p> <p>> [アプリ] に移動してアプリを構成し、デリバリーグループに割り当てます。</p>	<p>XenMobile で: デリバリーグループを使用してアプリを構成し、展開します。</p>

シナリオ	手順 1: アカウントのリンク	手順 2: アプリの追加および構成	手順 3: デリバリーグループの構成およびアプリの展開
MDX 対応カスタムアプリ	Apple Deployment Program に登録します。 XenMobile で: [設定] > [一括購入] に移動して利用中の一括購入アカウントを追加します。	ABM で App Store にアプリをプライベートアプリとして追加します。このアプリを ABM アカウントにリンクします。 XenMobile で: [構成] > [アプリ] に移動して MDX ファイルをアップロードします。アプリを構成してデリバリーグループに割り当てます。	XenMobile で: デリバリーグループを使用してアプリを構成し、展開します。

パブリックアプリストアのアプリ

App Store から利用できる無料アプリおよび有料アプリを XenMobile に追加できます。

利用できる機能	
デバイスの監視が必要	いいえ
ユーザー登録モードで利用可能	いいえ
利用可能	iOS/iPadOS

手順 1: アプリの追加および構成

1. XenMobile コンソールで、[構成] > [アプリ] の順にクリックします。[追加] をクリックします。
2. [パブリックアプリストア] をクリックします。

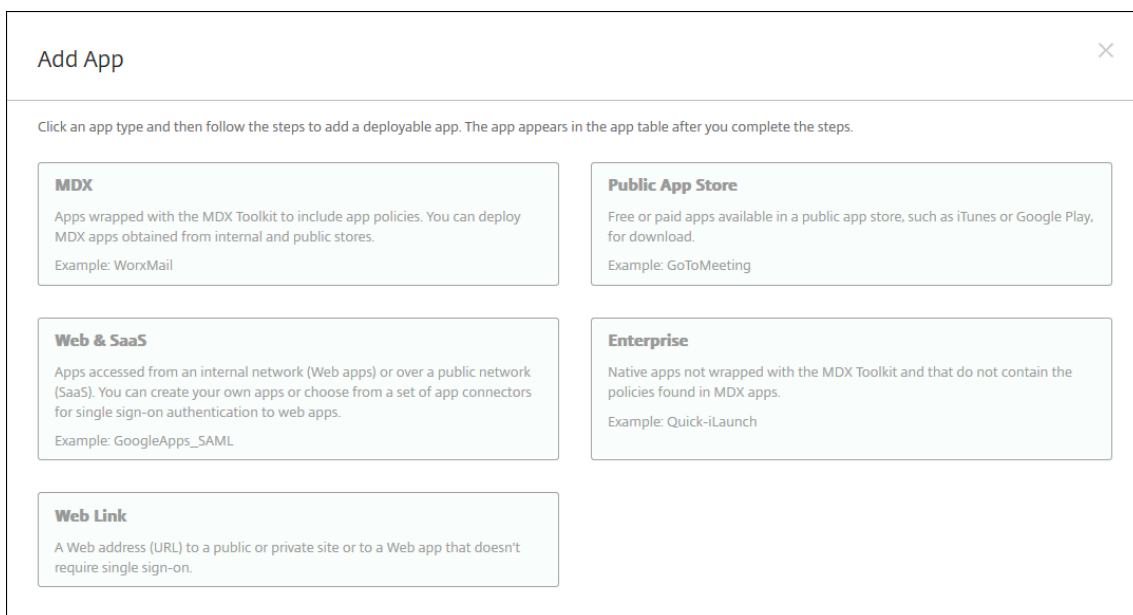

- プラットフォームで **iPhone** か **iPad** を選択します。
- 検索ボックスにアプリ名を入力し、**[検索]** をクリックします。

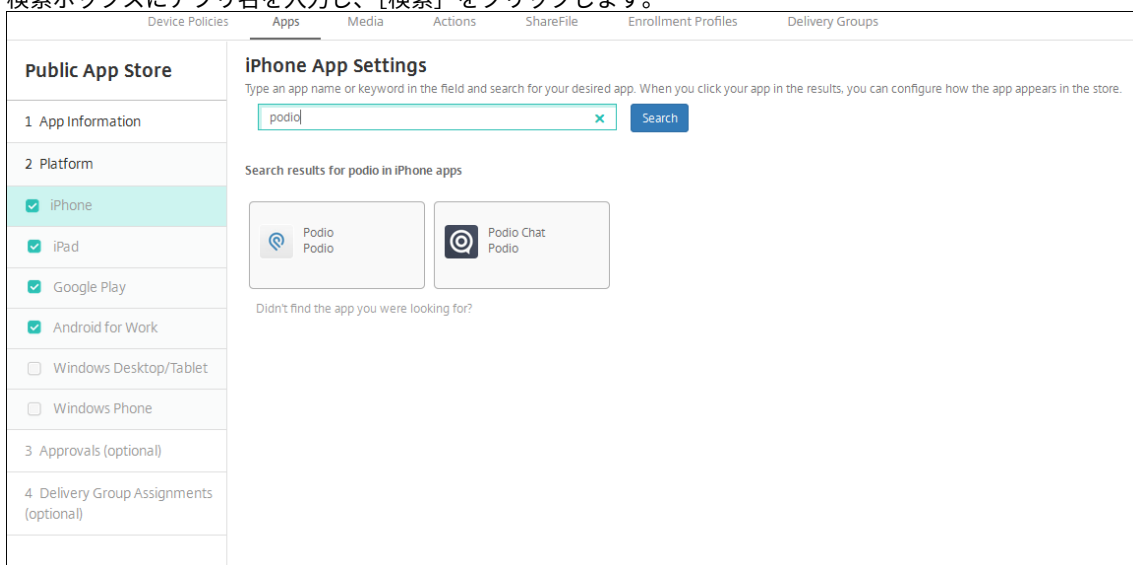

- 検索条件に一致するアプリが表示されます。必要なアプリをクリックします。
- デリバリーグループをアプリに割り当て、**[保存]** をクリックします。

手順 2: アプリの展開を構成

- XenMobile コンソールで、**[構成]** > **[アプリ]** の順にクリックします。
- 構成するアプリを選択して **[編集]** をクリックします。
- [管理されるアプリ]** 機能を有効にすることをお勧めします。
- 任意のデリバリーグループを割り当て、**[保存]** をクリックします。
- [構成]** > **[デリバリーグループ]** > **[アプリ]** に移動します。

6. 目的のアプリを必須としてマークします。

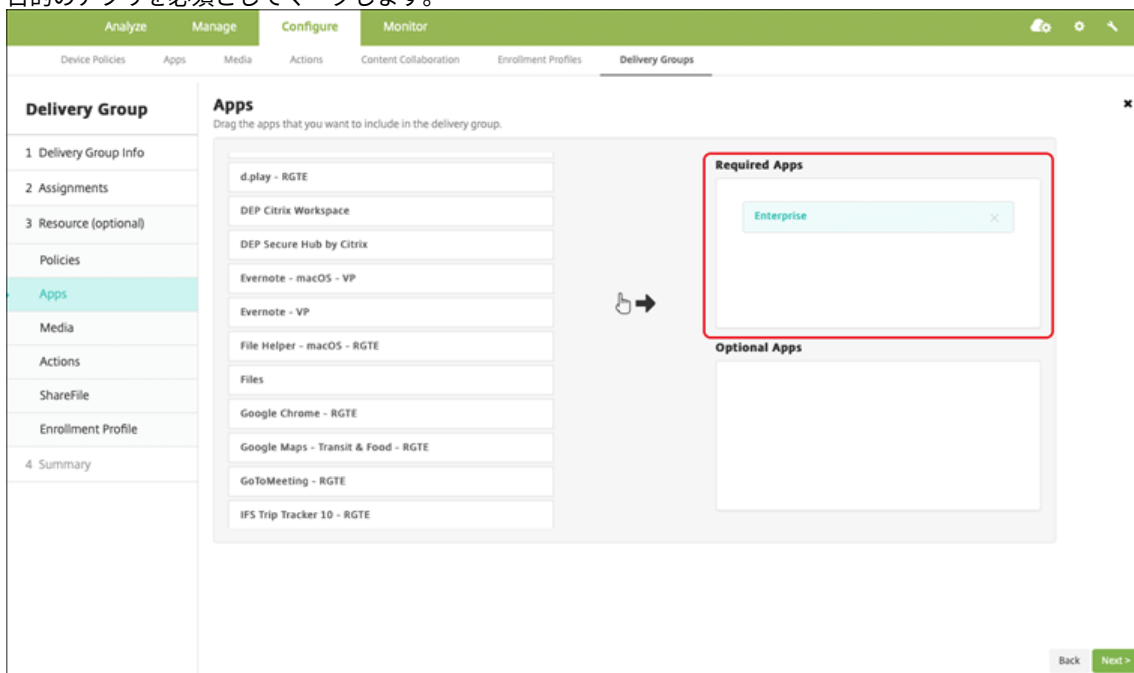

7. [構成] > [デリバリーグループ] に戻ります。

8. デリバリーグループを選択して [展開] をクリックします。

9. ユーザーがアプリをインストールする要求を受信し、ユーザーの承認後にアプリがバックグラウンドでインストールされます。



Apple の一括購入で配布されたパブリックアプリストアのアプリ

iOS/iPadOS アプリのライセンスは Apple の一括購入プログラムで管理できます。以下の手順で XenMobile に一括購入アプリを追加します。

利用できる機能

デバイスの監視が必要	いいえ
ユーザー登録モードで利用可能	はい
利用可能	iOS/iPadOS/macOS

手順 1: アカウントのリンク

1. Apple Business Manager (ABM) または Apple School Manager (ASM) でセットアップして登録します。これらのプログラムについて詳しくは、「[Apple のドキュメント](#)」を参照してください。
2. 利用中の ABM/ASM アカウントを XenMobile にリンクします。一括購入アカウントのリンクについては詳しくは、「[Apple Volume Purchase](#)」を参照してください。
3. 一括購入アカウントを追加する場合、[アプリの自動更新] を有効にします。この設定は、Apple Store に更新がアップされるとユーザーデバイス上のアプリが自動的に更新されるようにします。

手順 2: Apple からアプリおよびライセンスを入手

利用中の ABM/ASM アカウントにアプリを追加します。Apple App Store や Apple Books から購入したアプリを追加できます (iOS/iPadOS のみ)。無料の場合であっても「購入」する必要があることに注意してください。

アプリを業務で使用できるようにする方法については、[Apple のドキュメント](#)を参照してください。

手順 3: アプリの展開を構成

1. XenMobile コンソールで、[構成] > [アプリ] の順にクリックします。
2. 構成する一括購入アプリを選択して [編集] をクリックします。
3. プラットフォームで **iPhone**、**iPad**、または **macOS** を選択します。
4. [管理されるアプリ] 機能を有効にすることをお勧めします (iOS/iPadOS のみ)。
5. 任意のデリバリーグループを割り当て、[保存] をクリックします。
6. [構成] > [デリバリーグループ] > [アプリ] に移動します。
7. 目的のアプリを必須としてマークします。

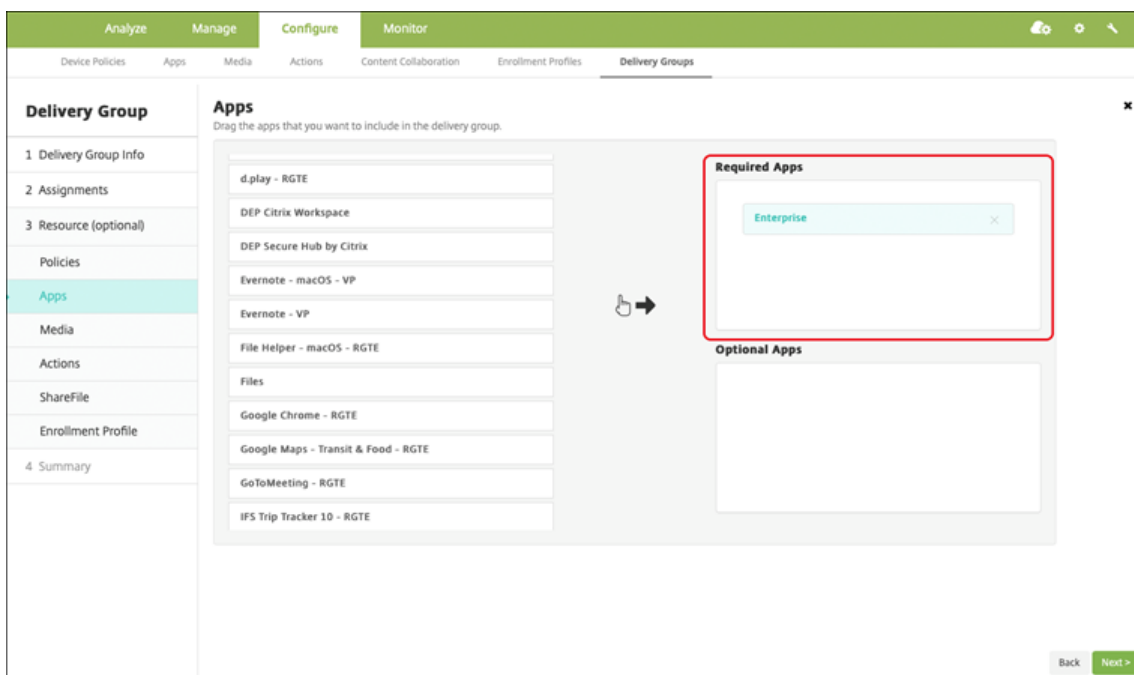

8. [構成] > [デリバリーグループ] に戻ります。
9. デリバリーグループを選択して [展開] をクリックします。
10. ユーザーがアプリをインストールする要求を受信し、ユーザーの承認後にアプリがバックグラウンドでインストールされます。



エンタープライズアプリケーション

MDX ポリシーが関連付けられていないネイティブアプリを追加することもできます。以下の手順で App Store にはないアプリを追加します。

利用できる機能

デバイスの監視が必要	いいえ
ユーザー登録モードで利用可能	はい
OS	iOS/iPadOS/macOS

手順 1: アプリの追加および構成

1. XenMobile コンソールで、[構成] > [アプリ] の順にクリックします。[追加] をクリックします。
2. [エンタープライズ] をクリックします。

Add App ×

Click an app type and then follow the steps to add a deployable app. The app appears in the app table after you complete the steps.

MDX

Apps wrapped with the MDX Toolkit to include app policies. You can deploy MDX apps obtained from internal and public stores.

Example: WorxMail

Public App Store

Free or paid apps available in a public app store, such as iTunes or Google Play, for download.

Example: GoToMeeting

Web & SaaS

Apps accessed from an internal network (Web apps) or over a public network (SaaS). You can create your own apps or choose from a set of app connectors for single sign-on authentication to web apps.

Example: GoogleApps_SAML

Enterprise

Native apps not wrapped with the MDX Toolkit and that do not contain the policies found in MDX apps.

Example: Quick-iLaunch

Web Link

A Web address (URL) to a public or private site or to a Web app that doesn't require single sign-on.

3. [アプリ情報] ページで以下を構成します:
 - 名前: アプリを説明するような名前を入力します。その名前は、[アプリ] の表の [アプリ名] の下に表示されます。
 - 説明: 任意で、アプリの説明を入力します。
 - アプリカテゴリ: 任意で、一覧からアプリを追加するカテゴリを選択します。
4. [次へ] をクリックします。アプリのプラットフォームページが開きます。
5. プラットフォームで **iPhone**、**iPad**、または **macOS** を選択します。
6. IPA ファイル (iOS/iPadOS) か、PKG ファイル (macOS) をアップロードします。
7. [次へ] をクリックします。[アプリケーション詳細] ページが開きます。
8. 次の設定を構成します:

- ファイル名: 任意で、アプリの名前を新たに入力します。
- アプリの説明: 任意で、アプリの説明を新たに入力します。
- アプリのバージョン: このフィールドは変更できません。
- 最小 **OS** バージョン: 任意で、アプリを使用するためにデバイスで実行できるオペレーティングシステムの最も古いバージョンを入力します。
- 最大 **OS** バージョン: 任意で、アプリを使用するためにデバイスで実行されている必要があるオペレーティングシステムの最も新しいバージョンを入力します。
- 除外するデバイス: 任意で、アプリを実行できないデバイスの製造元またはモデルを入力します。
- **MDM** プロファイルが削除されたらアプリを削除します: MDM プロファイルが削除された場合にデバイスからアプリを削除するかどうかを選択します。デフォルトは [オン] です。(iOS/iPadOS のみ)
- アプリデータのバックアップを阻止します: アプリのデータをバックアップできないようにするかどうかを選択します。デフォルトは [オン] です。(iOS/iPadOS のみ)
- 管理されるアプリケーション: 非管理対象のアプリをインストールするとき、監視対象ではないデバイスのユーザーにアプリの管理を許可するよう求める場合は、[オン] を選択します。ユーザーがこの要求を受け入れた場合、アプリは管理対象になります。(iOS/iPadOS のみ)

9. デリバリーグループをアプリに割り当て、[保存] をクリックします。

手順 2: アプリの展開を構成

1. XenMobile コンソールで、[構成] > [デリバリーグループ] の順にクリックします。デリバリーグループを選択して構成し、[アプリ] ページをクリックします。
2. 目的のアプリを必須としてマークします。

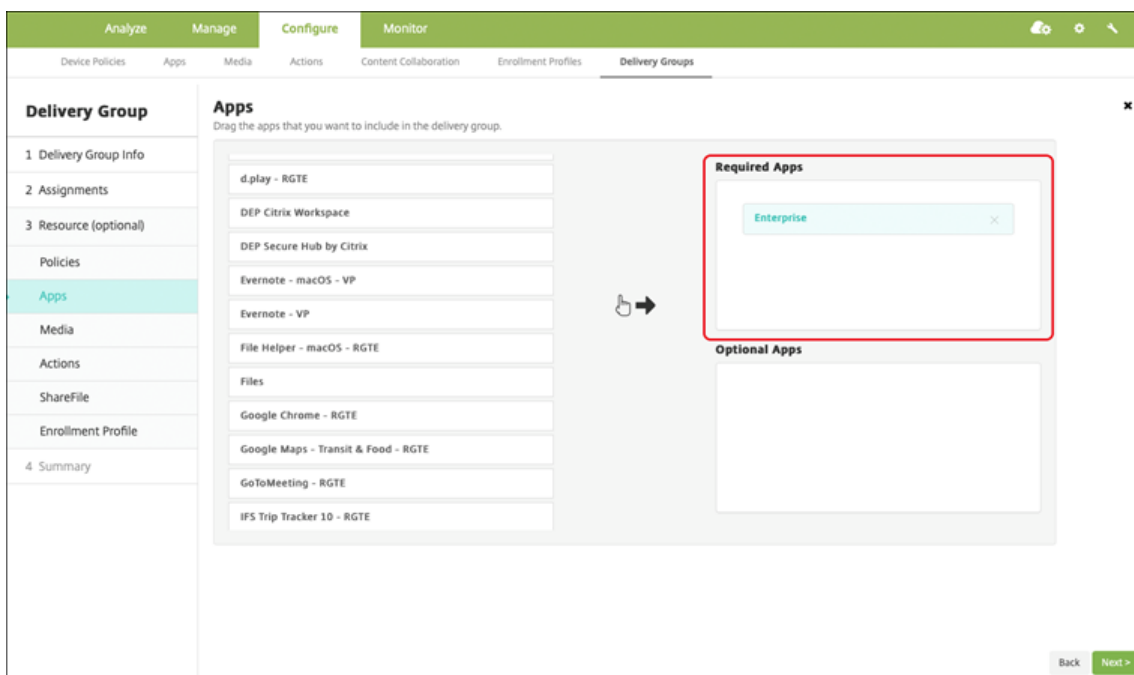

3. [構成] > [デリバリーグループ] に移動します。
4. デリバリーグループを選択して [展開] をクリックします。
5. ユーザーがアプリをインストールする要求を受信し、ユーザーの承認後にアプリがバックグラウンドでインストールされます。



MDX アプリ

MDX ポリシーとセキュリティ機能を使用するには、MAM SDK 対応アプリまたは MDX でラップされたアプリを追加します。一括購入を使用しなくても、MDX アプリを展開できます。

利用できる機能

デバイスの監視が必要	いいえ
ユーザー登録モードで利用可能	はい
利用可能	iOS/iPadOS

手順 1: アプリの追加および構成

1. XenMobile コンソールで、[構成] > [アプリ] の順にクリックします。[追加] をクリックします。
2. [MDX] をクリックします。

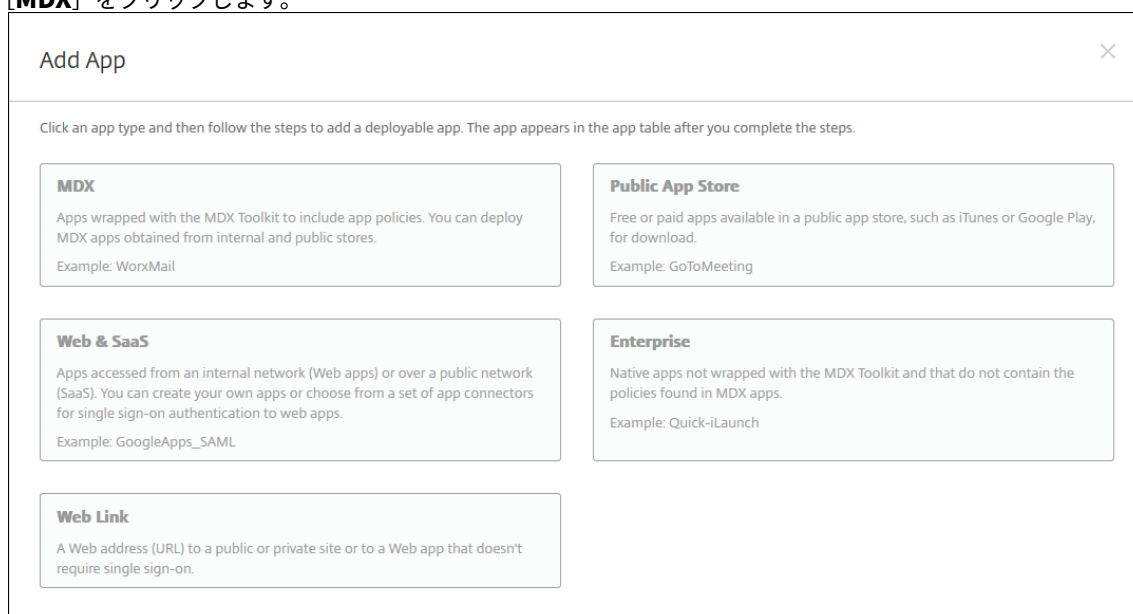

3. プラットフォームで **iPhone** か **iPad** かを選択します。
4. MDX ファイルをアップロードします。
5. アプリの詳細を構成します。[一括購入経由で展開されたアプリ] を [オフ] に設定します。また、[管理されるアプリ] 機能を有効にすることをお勧めします。

Use the [MDX Service](#) on Citrix Cloud to wrap an app for delivery.

File name *	<input type="text" value="Secure Mail"/>
App Description *	<input type="text" value="Managed Enterprise Application"/>
App version	<input type="text" value="19.3.5"/>
Package ID	<input type="text" value="XGFUKY3NSP.com.citrix.mail.ios"/>
Minimum OS version	<input type="text" value="10.0"/>
Maximum OS version	<input type="text"/>
Excluded devices	<input type="text" value="example: manufacturer or model, ..."/>
Remove app if MDM profile is removed	<input checked="" type="checkbox"/>
Prevent app data backup	<input checked="" type="checkbox"/>
Force app to be managed	<input checked="" type="checkbox"/>
App deployed via Volume purchase	<input type="checkbox"/>
MDX Policies	
Authentication	
Device passcode	<input type="checkbox"/>

6. MDX ポリシーを構成します。[必要なアップグレードを無効化] を [オン] に設定します。

The screenshot displays the configuration interface for XenMobile Server, organized into three main sections:

- Miscellaneous Access:**
 - Disable required upgrade:** A toggle switch is turned ON.
 - App update grace period (hours):** A text input field contains the value 168.
 - Erase app data on lock:** A toggle switch is turned OFF.
 - Active poll period (minutes):** A text input field contains the value 60.
- Encryption:**
 - Enable encryption:** A dropdown menu is set to On.
 - Database encryption exclusions:** An empty text input field.
 - File encryption exclusions:** An empty text input field.
- App Interaction:**
 - Cut and copy:** A dropdown menu is set to Restricted.
 - Paste:** A dropdown menu is set to Unrestricted.

7. デリバリーグループをアプリに割り当て、[保存] をクリックします。

手順 2: アプリの展開を構成

1. XenMobile コンソールで、[構成] > [デリバリーグループ] > [アプリ] の順にクリックします。
2. 目的のアプリを必須としてマークします。

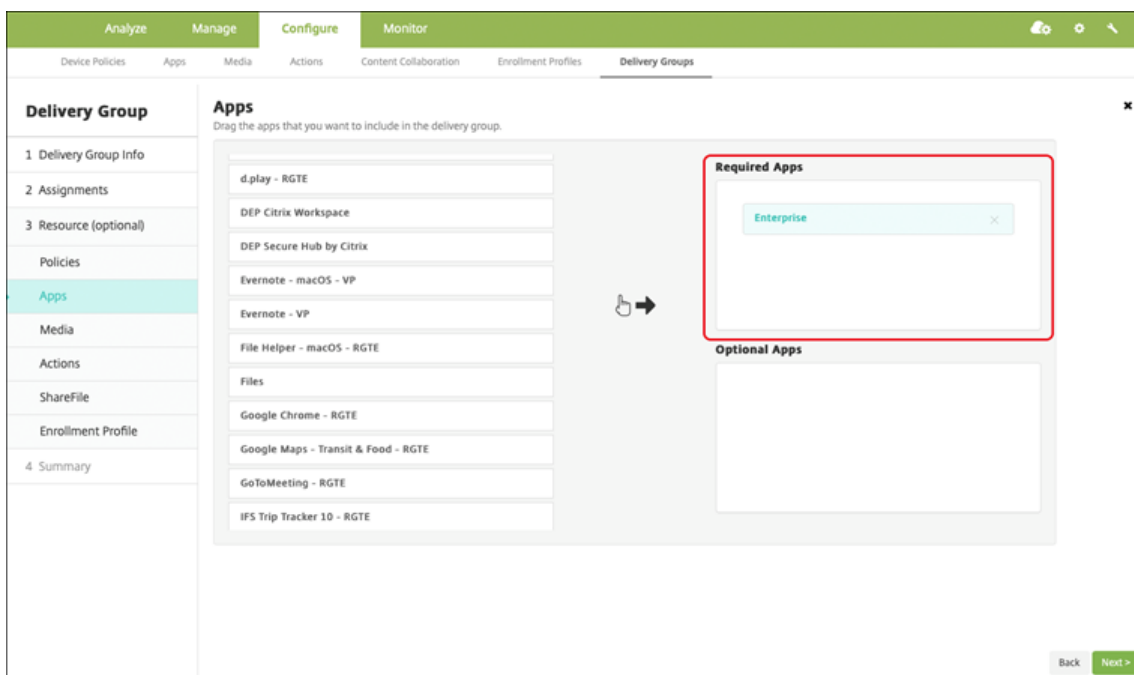

3. [構成] > [デリバリーグループ] に移動します。
4. デリバリーグループを選択して [展開] をクリックします。
5. ユーザーがアプリをインストールする要求を受信し、ユーザーの承認後にアプリがバックグラウンドでインストールされます。



Apple の一括購入を使用して配布された MDX アプリ

MDX ポリシーとセキュリティ機能を使用するには、MAM SDK 対応アプリまたは MDX でラップされたアプリを追加します。一括購入を使用してアプリを展開するには、アプリがアプリストアに存在する必要があります。

利用できる機能

デバイスの監視が必要	いいえ
ユーザー登録モードで利用可能	はい
利用可能	iOS/iPadOS

手順 1: アカウントのリンク

1. Apple Business Manager (ABM) または Apple School Manager (ASM) でセットアップして登録します。これらのプログラムについて詳しくは、「[Apple のドキュメント](#)」を参照してください。
2. 利用中の ABM/ASM アカウントを XenMobile にリンクします。一括購入アカウントのリンクについて詳しくは、「[Apple Volume Purchase](#)」を参照してください。
3. 一括購入アカウントを追加する場合、[アプリの自動更新] を有効にします。この設定は、Apple Store に更新がアップされるとユーザーデバイス上のアプリが自動的に更新されるようにします。

手順 2: アプリの追加および構成

1. XenMobile コンソールで、[構成] > [アプリ] の順にクリックします。[追加] をクリックします。
2. **[MDX]** をクリックします。

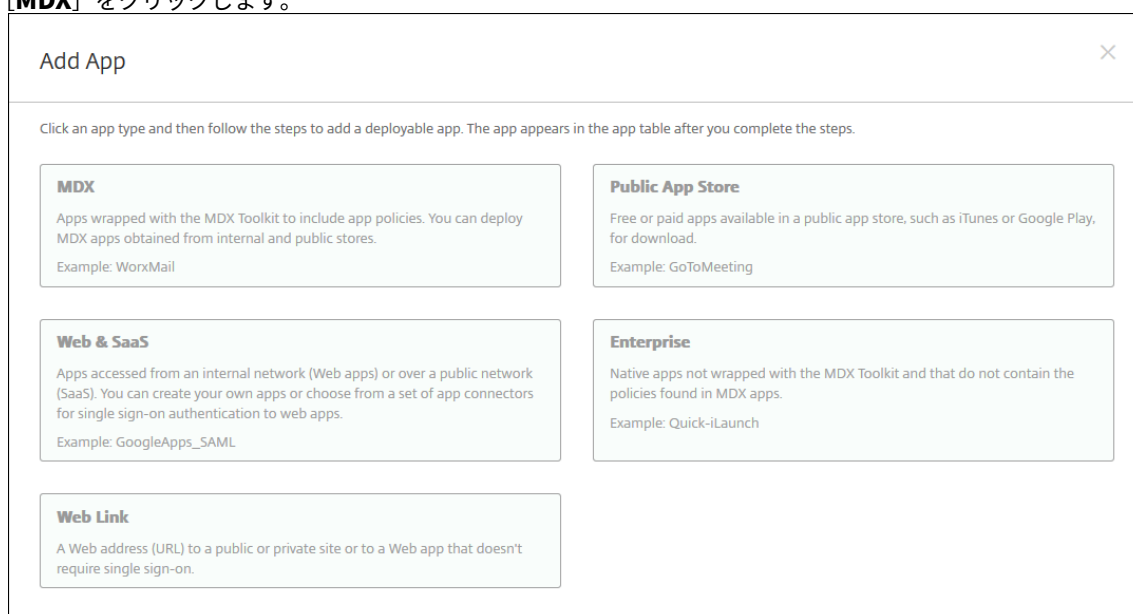

3. プラットフォームで **iPhone** か **iPad** かを選択します。

- MDX ファイルをアップロードします。
- アプリの詳細を構成します。[一括購入経由で展開されたアプリ] を [オン] に設定します。また、[管理されるアプリ] 機能を有効にすることをお勧めします。

The screenshot displays the configuration interface for an application. The settings are as follows:

- File name ***: Secure Mail
- App Description ***: Managed Enterprise Application
- App version**: 19.3.5
- Package ID**: XGFUKY3N5P.com.citrix.mail.ios
- Minimum OS version**: 10.0
- Maximum OS version**: (empty)
- Excluded devices**: example: manufacturer or model, ...
- Remove app if MDM profile is removed**: ON
- Prevent app data backup**: ON
- Force app to be managed**: ON ⓘ
- App deployed via Volume purchase**: ON ⓘ
- MAM SDK Policies**
 - Authentication**
 - Device passcode**: OFF ⓘ

- MDX ポリシーを構成します。[必要なアップグレードを無効化] を [オン] に設定します。

The screenshot displays the configuration interface for XenMobile Server, organized into several sections:

- Miscellaneous Access**
 - Disable required upgrade**: A toggle switch is turned ON.
 - App update grace period (hours)**: A text input field contains the value 168.
 - Erase app data on lock**: A toggle switch is turned OFF.
 - Active poll period (minutes)**: A text input field contains the value 60.
- Encryption**
 - Enable encryption**: A dropdown menu is set to On.
 - Database encryption exclusions**: An empty text input field.
 - File encryption exclusions**: An empty text input field.
- App Interaction**
 - Cut and copy**: A dropdown menu is set to Restricted.
 - Paste**: A dropdown menu is set to Unrestricted.

7. デリバリーグループをプラットフォームごとにアプリに割り当て、[保存] をクリックします。

この構成によって、アプリ一覧のこのアプリに2つのエントリが表示されます。構成するアプリを選択する場合、種類が **MDX** のアプリを選択します。

手順 3: アプリの展開を構成

1. XenMobile コンソールで、[構成] > [デリバリーグループ] > [アプリ] の順にクリックします。
2. 目的の一括購入アプリを必須としてマークします。

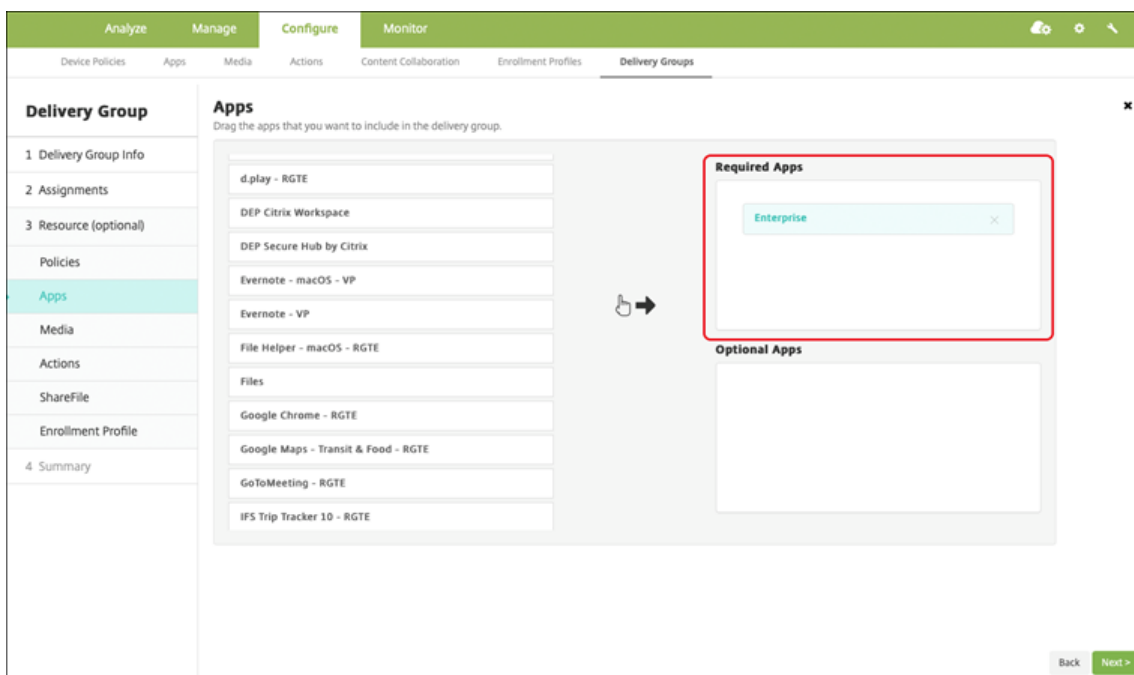

3. [構成] > [デリバリーグループ] に移動します。
4. デリバリーグループを選択して [展開] をクリックします。
5. ユーザーがアプリをインストールする要求を受信し、ユーザーの承認後にアプリがバックグラウンドでインストールされます。



カスタムアプリ

カスタムアプリは独自の B2B (business-to-business) アプリです。XenMobile および Apple 一括購入を使用して、独自のアプリを非公開かつ安全な方法で配布できます。特定のパートナー、クライアント、フランチャイズ加盟店、社内の従業員にアプリを配布できます。

利用できる機能

デバイスの監視が必要	いいえ
ユーザー登録モードで利用可能	はい
利用可能	iOS/iPadOS

カスタムアプリの要件

- Apple Business Manager または Apple School Manager アカウント
- Apple の一括購入アカウント (iOS 7 以降を実行しているデバイスが必要です)
- 以下のいずれかの Apple 登録モードを使用して、XenMobile にデバイスを登録します:
 - 自動デバイス登録
 - デバイス登録
 - ユーザー登録

手順 1: アカウントのリンク

一括購入を使用してカスタムアプリを展開するには、ご利用中の一括購入アカウントを XenMobile にリンクします。

1. Apple Business Manager (ABM) でセットアップして登録します。これらのプログラムについて詳しくは、「[Apple のドキュメント](#)」を参照してください。
2. 利用中の ABM アカウントを XenMobile にリンクします。一括購入アカウントのリンクについては、「[Apple Volume Purchase](#)」を参照してください。
3. 一括購入アカウントを追加する場合、[アプリの自動更新] を有効にします。この設定は、Apple Store に更新がアップされるとユーザーデバイス上のアプリが自動的に更新されるようにします。

手順 2: ABM でアプリを構成

利用中の ABM アカウントにアプリを追加します。独自のカスタムアプリをアップロードして配布するか、他の組織からカスタムアプリのライセンスを購入できます。ABM でカスタムアプリを追加して有効にする方法については、[Apple のドキュメント](#)を参照してください。

手順 3: XenMobile でのアプリの追加および構成

1. XenMobile コンソールで、[構成] > [アプリ] の順にクリックします。一括購入アプリがアプリの一覧に表示されます。
2. 構成するアプリを選択します。[編集] をクリックします。
3. プラットフォームで **iPhone**、**iPad**、または **macOS** を選択します。
4. アプリの配布先のデリバリーグループを選択します。[保存] をクリックします。

手順 4: アプリの展開を構成

1. XenMobile コンソールで、[構成] > [デリバリーグループ] > [アプリ] の順にクリックします。
2. 必須として配布するアプリをマークします。

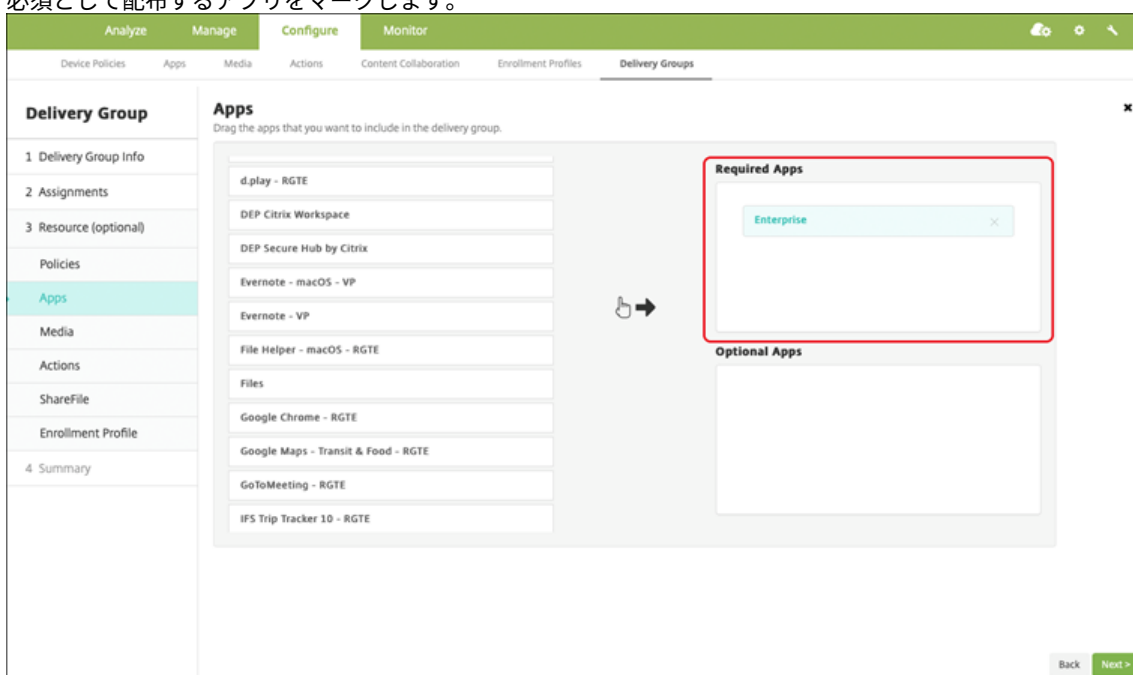

3. [構成] > [デリバリーグループ] に戻ります。
4. 展開されるデリバリーグループを選択して [展開] をクリックします。
5. ユーザーがアプリ展開要求を受け取ります。アプリは、ユーザーが承認後にバックグラウンドでインストールされます。



MDX 対応カスタムアプリ

MDX ポリシーとセキュリティ機能を使用するには、MAM SDK 対応アプリまたは MDX でラップされたアプリを追加します。

利用できる機能

デバイスの監視が必要	いいえ
ユーザー登録モードで利用可能	はい
利用可能	iOS/iPadOS

手順 1: アカウントのリンク

一括購入を使用してカスタムアプリを展開するには、ご利用中の一括購入アカウントを XenMobile にリンクします。

1. Apple Business Manager (ABM) でセットアップして登録します。これらのプログラムについて詳しくは、「[Apple のドキュメント](#)」を参照してください。
2. 利用中の ABM アカウントを XenMobile にリンクします。一括購入アカウントのリンクについて詳しくは、「[Apple Volume Purchase](#)」を参照してください。
3. 一括購入アカウントを追加する場合、[アプリの自動更新] を有効にします。この設定は、Apple Store に更

新がアップされるとユーザーデバイス上のアプリが自動的に更新されるようにします。

手順 2: **ABM** でアプリを構成

利用中の ABM アカウントにアプリを追加します。独自のカスタムアプリをアップロードして配布するか、他の組織からカスタムアプリのライセンスを購入できます。ABM でカスタムアプリを追加して有効にする方法については、[Apple のドキュメント](#)を参照してください。

手順 3: **XenMobile** でのアプリの追加および構成

1. XenMobile コンソールで、[構成] > [アプリ] の順にクリックします。[追加] をクリックします。
2. **[MDX]** をクリックします。

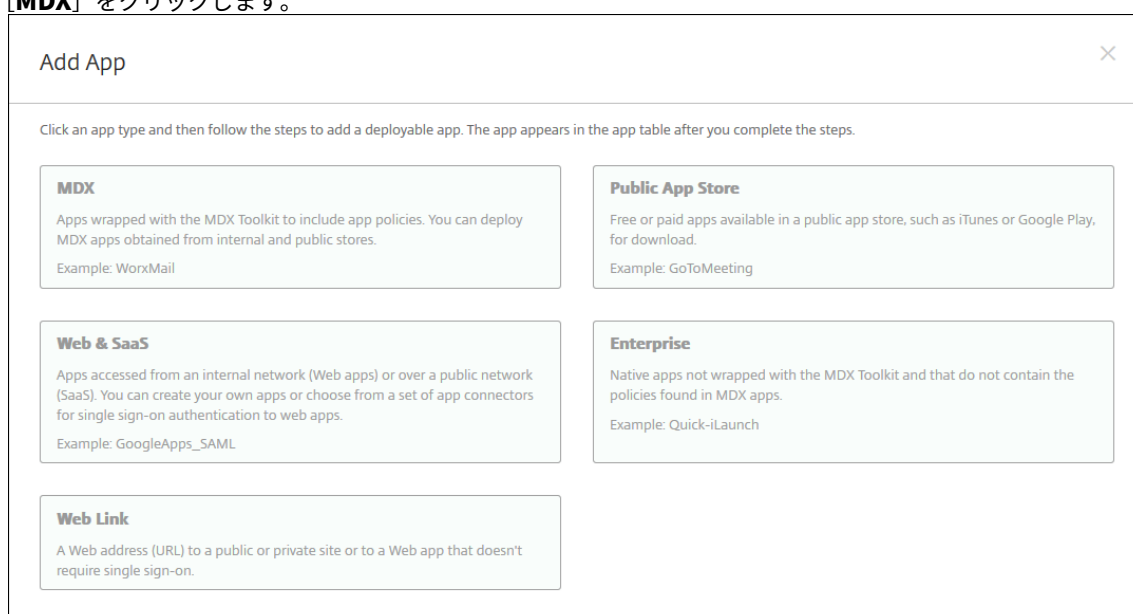

3. プラットフォームで **iPhone** か **iPad** かを選択します。
4. 追加するアプリの MDX ファイルをアップロードします。
5. アプリの詳細を構成します。[一括購入経由で展開されたアプリ] を [オン] に設定します。また、[管理されるアプリ] 機能を有効にすることをお勧めします。

File name *	<input type="text" value="Secure Mail"/>
App Description *	<input type="text" value="Managed Enterprise Application"/>
App version	<input type="text" value="19.3.5"/>
Package ID	<input type="text" value="XGFUKY3NSP.com.citrix.mail.ios"/>
Minimum OS version	<input type="text" value="10.0"/>
Maximum OS version	<input type="text"/>
Excluded devices	<input type="text" value="example: manufacturer or model, ..."/>
Remove app if MDM profile is removed	<input checked="" type="checkbox"/>
Prevent app data backup	<input checked="" type="checkbox"/>
Force app to be managed	<input checked="" type="checkbox"/>
App deployed via Volume purchase	<input checked="" type="checkbox"/>
▼ MAM SDK Policies	
Authentication	
Device passcode	<input type="checkbox"/>

6. MDX ポリシーを構成します。[必要なアップグレードを無効化] を [オン] に設定します。

The screenshot displays the configuration page for an application, organized into several sections:

- Miscellaneous Access**
 - Disable required upgrade**: ON (toggle)
 - App update grace period (hours)**: 168 (input field)
 - Erase app data on lock**: OFF (toggle)
 - Active poll period (minutes)**: 60 (input field)
- Encryption**
 - Enable encryption**: On (dropdown)
 - Database encryption exclusions**: (empty input field)
 - File encryption exclusions**: (empty input field)
- App Interaction**
 - Cut and copy**: Restricted (dropdown)
 - Paste**: Unrestricted (dropdown)

7. デリバリーグループをアプリに割り当て、[保存] をクリックします。

この構成によって、アプリ一覧のこのアプリに2つのエントリが表示されます。構成するアプリを選択する場合、種類が **MDX** のアプリを選択します。

手順 4: アプリの展開を構成

1. XenMobile コンソールで、[構成] > [アプリ] の順にクリックします。一括購入アプリがアプリの一覧に表示されます。
2. 構成するアプリを選択します。[編集] をクリックします。
3. プラットフォームごとにアプリの配布先のデリバリーグループを選択します。[保存] をクリックします。
4. [構成] > [デリバリーグループ] > [アプリ] に戻ります。
5. 必須として配布するアプリをマークします。

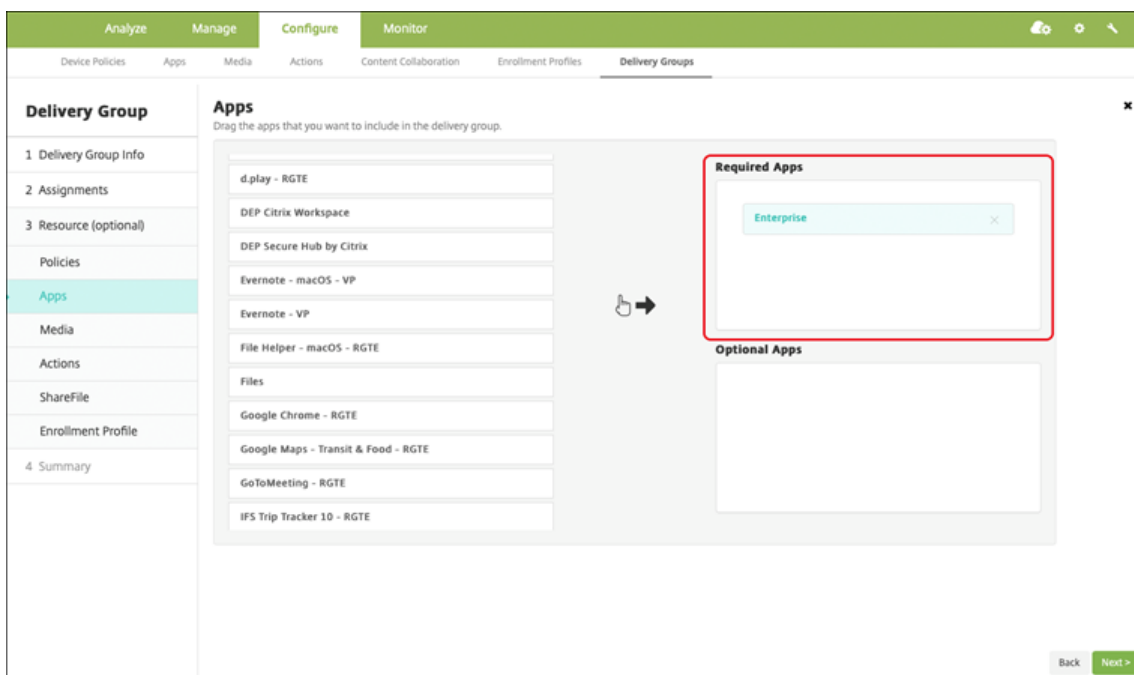

6. [構成] > [デリバリーグループ] に戻ります。
7. 展開されるデリバリーグループを選択して [展開] をクリックします。
8. ユーザーがアプリ展開要求を受け取ります。アプリは、ユーザーが承認後にバックグラウンドでインストールされます。



任意アプリ (iOS/iPadOS のみ)

アプリを必須として展開することをお勧めします。必須アプリはユーザーのデバイスにサイレントモードでインストールされるため、操作を最小限に抑えることができます。この機能を有効にすると、アプリの自動更新も有効になります。

任意アプリでは、ユーザーがインストールするアプリを選択できますが、Secure Hub で手動でインストールを初期化する必要があります。

任意アプリをインストールするには、ユーザーは Secure Hub を起動し、[ストア] に移動し、[詳細] を選択して [追加] をクリックする必要があります。

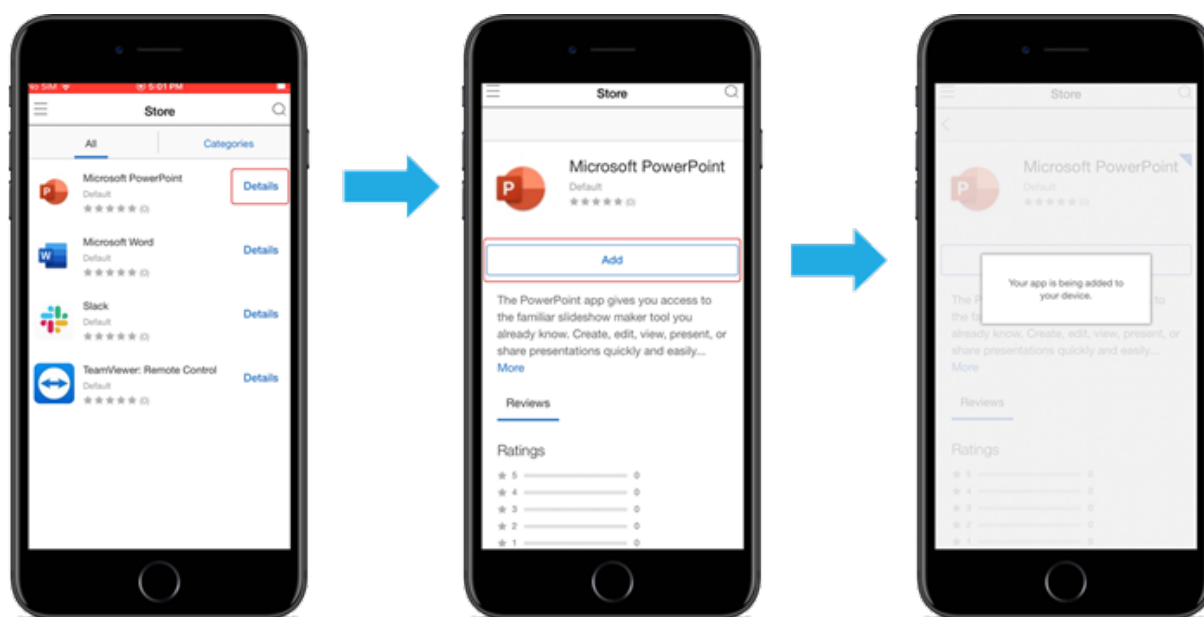

ネットワークアクセス制御

May 7, 2021

ネットワークアクセス制御 (NAC) ソリューションを使用して、Android デバイスおよび Apple デバイスの Endpoint Management デバイスのセキュリティ評価を拡張できます。NAC ソリューションは XenMobile のセキュリティ評価を使用して、認証の決定を効率的に処理します。XenMobile で構成するデバイスポリシーと NAC フィルターは、NAC アプライアンスを構成した後に適用されます。

XenMobile を NAC ソリューションと組み合わせると、ネットワーク内部のデバイスに対する QoS を向上させ、よりきめ細かい制御を行うことができます。NAC と XenMobile を統合する利点の概要については、「[アクセス制御](#)」を参照してください。

シトリックスは、XenMobile と統合するための以下のソリューションをサポートしています：

- Citrix Gateway

- Cisco Identity Services Engine (ISE)
- ForeScout

他の NAC ソリューションとの統合は保証されていません。

ネットワーク内の NAC アプライアンスを使用する場合:

- XenMobile では、iOS、Android Enterprise、および Android デバイスのエンドポイントセキュリティ機能として NAC がサポートされています。
- XenMobile でフィルターを有効にして、ルールまたはプロパティに基づいてデバイスを NAC の準拠または非準拠として設定できます。例:
 - XenMobile の管理対象デバイスが指定された条件を満たしていない場合、デバイスは [非準拠] としてマークされます。NAC アプライアンスは、ネットワーク上で非準拠デバイスをブロックします。
 - XenMobile 管理対象デバイスに非準拠のアプリがインストールされている場合、NAC フィルターで VPN 接続をブロックできます。その結果、準拠していないユーザーデバイスは、VPN 経由でアプリや Web サイトにアクセスできなくなります。
 - NAC 用の Citrix Gateway を使用する場合は、分割トンネリングを有効にして、Citrix Gateway プラグインが Citrix Gateway に不要なネットワークトラフィックを送信しないようにすることができます。分割トンネリングについて詳しくは、「[分割トンネリングの構成](#)」を参照してください。

サポートされる **NAC** 準拠フィルター

XenMobile Server では、次の NAC 準拠フィルターがサポートされています:

匿名デバイス: デバイスが匿名モードではないかを確認します。このチェックは、デバイスが再接続を試行したときに XenMobile がユーザーを再認証できない場合に使用できます。

Samsung Knox 構成証明に失敗しました: デバイスが、Samsung Knox 構成証明サーバーのクエリに失敗していないかを確認します。

禁止アプリ: デバイス上にアプリアクセスのデバイスポリシーで定義された禁止アプリがないかを確認します。このポリシーについて詳しくは、「[アプリケーションアクセスデバイスポリシー](#)」を参照してください。

非アクティブデバイス: [サーバープロパティ] でデバイスの [非アクティブな日数のしきい値] で定義された期間、非アクティブであったかを確認します。詳しくは、「[サーバープロパティ](#)」を参照してください。

不足必須アプリ: デバイスにアプリアクセスポリシーで定義された必須アプリの不足がないかを確認します。

非推奨アプリ: デバイスにアプリアクセスポリシーで定義された非推奨アプリがないかを確認します。

非準拠パスワード: ユーザーパスワードが正しいかを確認します。iOS デバイスおよび Android デバイスで、デバイス上の現在のパスワードが、デバイスに送信されるパスコードポリシーに準拠しているかを XenMobile が確認できます。例えば、iOS では、XenMobile がデバイスにパスコードポリシーを送信する場合、ユーザーは 60 分間でパスワードを設定する必要があります。ユーザーがパスワードを設定するまでの間、パスコードは非準拠になる可能性があります。

コンプライアンス外デバイス: [コンプライアンス外デバイス] プロパティに基づいて、デバイスがコンプライアンス違反かどうかを確認します。通常、このデバイスプロパティは自動化された操作により変更されるか、XenMobile API を利用するサードパーティにより変更されます。

失効状態: デバイスの証明書が失効していないかを確認します。取り消されたデバイスは再認証されるまで再登録できません。

ルート化された **Android** およびジェイルブレイクした **iOS** デバイス: Android または iOS デバイスがジェイルブレイクされていないかを確認します。

非管理デバイス: デバイスがまだ XenMobile の管理下にあるかを確認します。たとえば、MAM で登録されているデバイスや未登録のデバイスは管理されていません。

注:

[暗黙的な準拠/非準拠] フィルターは、XenMobile が管理するデバイスでのみデフォルト値を設定します。たとえば、禁止されたアプリがインストールされている、または登録されていないデバイスは、非準拠としてマークされます。NAC アプライアンスは、これらのデバイスをネットワークからブロックします。

構成の概要

NAC コンポーネントは、リストされた順序で構成することを推奨します。

1. NAC をサポートするデバイスポリシーを構成します:

iOS デバイスの場合: 「[NAC をサポートするように VPN デバイスポリシーを構成する](#)」を参照してください。

Android Enterprise デバイスの場合: 「[Citrix SSO に対する Android Enterprise 管理対象の構成の作成](#)」を参照してください。

Android デバイスの場合: 「[Android 向け Citrix SSO プロトコルを構成する](#)」を参照してください。

2. XenMobile で NAC フィルターを有効にする。

3. NAC ソリューションを構成します:

- Citrix Gateway の詳細については、「[NAC をサポートするように Citrix Gateway ポリシーを更新する](#)」を参照してください。

デバイスに Citrix SSO をインストールする必要があります。「[Citrix Gateway クライアント](#)」を参照してください。

- Cisco ISE: Cisco のドキュメントを参照してください。
- ForeScout: ForeScout のドキュメントを参照してください。

XenMobile で NAC フィルターを有効にする

1. XenMobile コンソールで、[設定] > [ネットワークアクセス制御] に移動します。

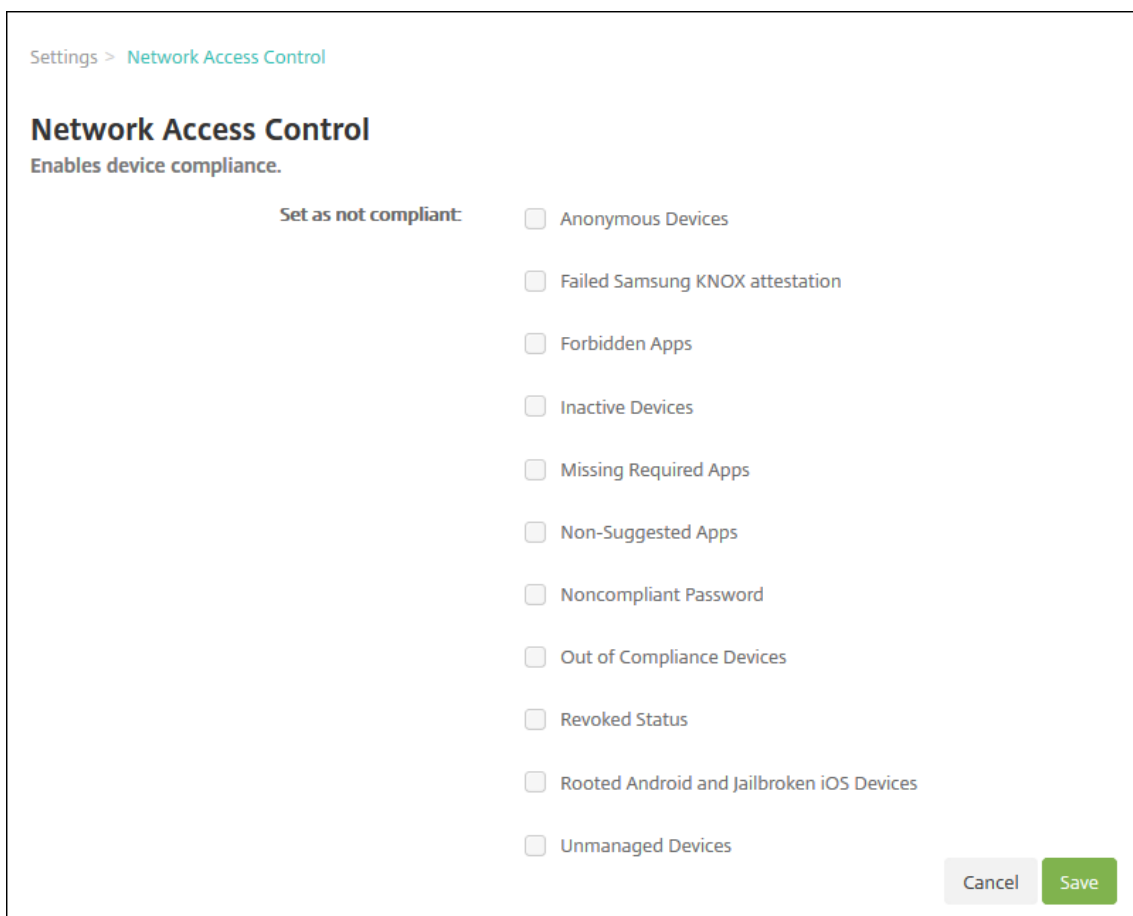

2. 有効にする [非準拠として設定] フィルターのチェックボックスをオンにします。
3. [保存] をクリックします。

NAC をサポートするように Citrix Gateway ポリシーを更新する

VPN 仮想サーバーでは、(クラシックではない) 高度な認証ポリシーと VPN セッションポリシーを構成する必要があります。

これらの手順では、次のいずれかの特性を利用して Citrix Gateway を更新します：

- XenMobile Server 環境と統合されている。
- XenMobile Server 環境の一部ではなく VPN に設定されており、XenMobile にアクセスできる。

仮想 VPN サーバー上のコンソールウィンドウで、次の操作を行います。コマンドと例の中の IP アドレスは架空のものであります。

1. VPN 仮想サーバーでクラシックポリシーを使用している場合は、すべてのクラシックポリシーを削除してバインド解除します。クラシックポリシーを確認するには、以下のように入力します：

```
show vpn vserver <VPN_VServer>
```

Classic という単語が含まれている結果をすべて削除します。たとえば、次のようになります: VPN Session Policy Name: PL_OS_10.10.1.1 Type: Classic Priority: 0

ポリシーを削除するには、以下のように入力します。

```
unbind vpn vserver <VPN_VServer> -policy <policy_name>
```

2. 以下のように入力して、対応する詳細セッションポリシーを作成します。

```
add vpn sessionPolicy <policy_name> <rule> <session action>
```

たとえば、次のようになります: add vpn sessionPolicy vpn_nac true AC_OS_10.10.1.1_A_

3. 以下のように入力して、ポリシーを VPN 仮想サーバーにバインドします。

```
bind vpn vserver _XM_XenMobileGateway -policy vpn_nac -priority 100
```

4. 以下のように入力して、認証仮想サーバーを作成します。

```
add authentication vserver <authentication vserver name> <service type>  
<ip address>
```

例: add authentication vserver authvs SSL 0.0.0.0

この例では、0.0.0.0は認証仮想サーバーが公開されていないことを示します。

5. 以下のように入力して、SSL 証明書を仮想サーバーにバインドします。

```
bind ssl vserver <authentication vserver name> -certkeyName <Webserver  
certificate>
```

たとえば、次のようになります: bind ssl vserver authvs -certkeyName Star_mpg_citrix.pfx_CERT_KEY

6. VPN 仮想サーバーの認証プロファイルを認証仮想サーバーに関連付けます。最初に、以下のように入力して認証プロファイルを作成します。

```
add authentication authnProfile <profile name> -authnVsName <authentication  
vserver name>
```

例:

```
add authentication authnProfile xm_nac_prof -authnVsName authvs
```

7. 以下のように入力して、認証プロファイルを VPN 仮想サーバーに関連付けます。

```
set vpn vserver <vpn vserver name> -authnProfile <authn profile name>
```

例:

```
set vpn vserver _XM_XenMobileGateway -authnProfile xm_nac_prof
```

8. 以下のように入力して、Citrix Gateway からデバイスへの接続を確認します。

```
curl -v -k https://<XenMobile server>:4443/Citrix/Device/v1/Check --header "X-Citrix-VPN-Device-ID: deviceid_<device_id>"
```

たとえば、このクエリは、環境に登録されている最初のデバイス (deviceid_1) の準拠ステータスを取得して接続を検証します:

```
curl -v -k https://10.10.1.1:4443/Citrix/Device/v1/Check --header "X-Citrix-VPN-Device-ID: deviceid_1"
```

成功した結果は、次の例のようになります。

```
1 HTTP/1.1 200 OK
2 < Server: Apache-Coyote/1.1
3 < X-Citrix-Device-State: Non Compliant
4 < Set-Cookie: ACNODEID=181311111;Path=/; HttpOnly; Secure
5 <!--NeedCopy-->
```

9. 前の手順が成功したら、XenMobile への Web 認証アクションを作成します。まず、iOS VPN プラグインからデバイス ID を抽出するポリシー式を作成します。次のように入力します。

```
add policy expression xm_deviceid_expression "HTTP.REQ.BODY(10000).TYPECAST_NVLIST_T('\='\'','&\'').VALUE(\"deviceidvalue\")"
```

10. 以下のように入力して、XenMobile に要求を送信します。この例では、XenMobile Server の IP は 10.207.87.82 で、FQDN は example.em.server.com:4443 です。

```
add authentication webAuthAction xm_nac -serverIP 10.207.87.82 -serverPort 4443 -fullReqExpr q{ "GET /Citrix/Device/v1/Check HTTP/1.1\r\n"+ "Host: example.em.server.com:4443\r\n"+ "X-Citrix-VPN-Device-ID: "+ xm_deviceid_expression + "\r\n\r\n"} -scheme https -successRule "HTTP.RES.STATUS.EQ(\"200\")&&HTTP.RES.HEADER(\"X-Citrix-Device-State\").EQ(\"Compliant\")"
```

XenMobile NAC の正常な出力は「HTTP status 200 OK」です。X-Citrix-Device-State ヘッダーには、Compliant の値が必要です。

11. 以下のように入力して、アクションを関連付ける認証ポリシーを作成します。

```
add authentication Policy <policy name> -rule <rule> -action <web authentication action>
```

たとえば、次のようになります: add authentication Policy xm_nac_webauth_pol -rule "HTTP.REQ.HEADER(\"User-Agent\").CONTAINS(\"NAC\")"-action xm_nac

12. 以下のように入力して、既存の LDAP ポリシーを拡張ポリシーに変換します。

```
add authentication Policy <policy_name> -rule <rule> -action <LDAP action name>
```

たとえば、次のようになります: `add authentication Policy ldap_xm_test_pol -rule true -action 10.10.1.1_LDAP`

13. 以下のように入力して、LDAP ポリシーを関連付けるポリシーラベルを追加します。

```
add authentication policylabel <policy_label_name>
```

たとえば、次のようになります: `add authentication policylabel ldap_pol_label`

14. 以下のように入力して、LDAP ポリシーをポリシーラベルに関連付けます。

```
bind authentication policylabel ldap_pol_label -policyName ldap_xm_test_pol -priority 100 -gotoPriorityExpression NEXT
```

15. 準拠デバイスを接続して NAC テストを実行し、LDAP 認証が正常に行われたことを確認します。次のように入力します。

```
bind authentication vserver <authentication vserver> -policy <web authentication policy> -priority 100 -nextFactor <ldap policy label> -gotoPriorityExpression END
```

16. 認証仮想サーバーに関連付ける UI を追加します。次のコマンドを入力してデバイス ID を取得します。

```
add authentication loginSchemaPolicy <schema policy>-rule <rule> -action lschema_single_factor_deviceid
```

17. 以下のように入力して、認証仮想サーバーをバインドします。

```
bind authentication vserver authvs -policy lschema_xm_nac_pol -priority 100 -gotoPriorityExpression END
```

18. Secure Hub 接続を有効にする LDAP 拡張認証ポリシーを作成します。次のように入力します。

```
add authentication Policy ldap_xm_test_pol -rule "HTTP.REQ.HEADER(\nUser-Agent\").CONTAINS(\nNAC\").NOT"-action 10.200.80.60_LDAP\n\nbind authentication vserver authvs -policy ldap_xm_test_pol -priority 110 -gotoPriorityExpression NEXT
```

Samsung Knox

April 7, 2021

Samsung は、XenMobile Server と互換性のあるいくつかのソリューションを提供しています。

- XenMobile は、Samsung Knox ポリシーを互換性のある Samsung デバイスでサポートし、拡張しています。

- Knox Service プラグイン (KSP) は、Knox Platform for Enterprise (KPE) の一部をサポートするアプリです。KPE に関する Samsung の情報については、[Knox Platform for Enterprise の構成および概要](#)を参照してください。

Samsung Knox 構成証明サーバー REST API に対するクエリを実行するように XenMobile を構成できます。

Samsung Knox は、オペレーティングシステムとアプリケーションを複数レベルで保護する、ハードウェアセキュリティ機能を利用します。このセキュリティの 1 つのレベルは、認証を通じてプラットフォームに存在します。認証サーバーは、モバイルデバイスのコアシステムソフトウェア（ブートローダーやカーネルなど）の検証を提供します。検証は、信頼できる起動時に収集されるデータに基づいて、実行時に行われます。

1. XenMobile Web コンソールで、右上の歯車アイコンをクリックします。[設定] ページが開きます。
2. [プラットフォーム] の [**Samsung KNOX**] をクリックします。[**Samsung KNOX**] ページが開きます。

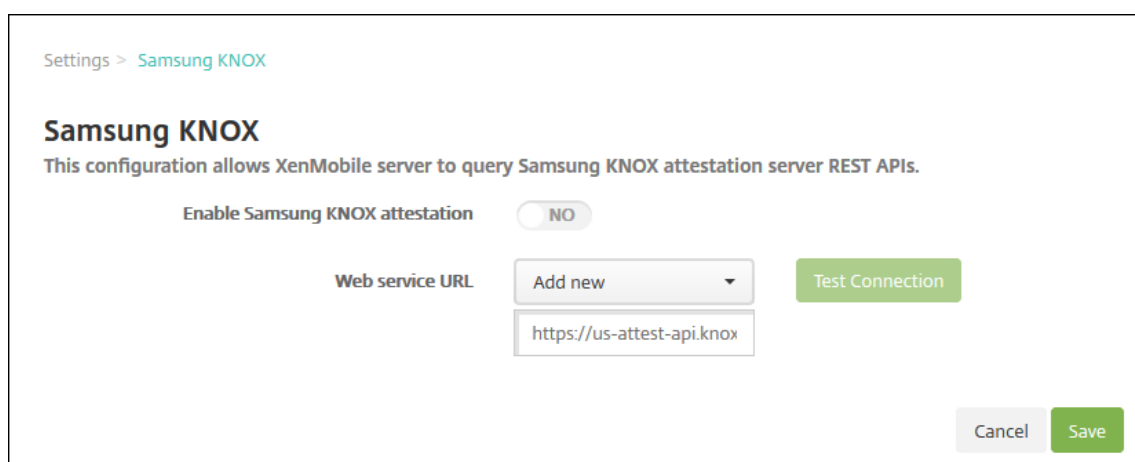

3. [**Samsung KNOX 構成証明を有効にする**] で、Samsung Knox 構成証明を有効にするかどうかを選択します。デフォルトは [いいえ] です。
4. [**Samsung KNOX 構成証明を有効にする**] を [はい] に設定すると、[**Web サービス URL**] オプションが有効になります。一覧から、次のいずれかを選択します。
 - 適切な認証サーバーを選択します。
 - [新規追加] を選択して、Web サービス URL を入力します。
5. [接続のテスト] をクリックして、接続を検証します。成功、または失敗のメッセージが表示されます。
6. [保存] をクリックします。

注:

Samsung Knox Mobile Enrollment を使用すると、複数の Samsung Knox デバイスを XenMobile (または、その他のモバイルデバイスマネージャー) に登録する場合に、各デバイスを手動で構成する必要がありません。詳しくは、[Samsung Knox の一括登録](#)を参照してください。

Knox サービスのプラグインアプリの追加

Android Enterprise で Knox を使用する予定の場合は、XenMobile に Knox Service Plugin (KSP) を追加してください。KSP アプリは AndroidOEMConfig を使用して、セキュリティポリシー、柔軟な VPN 設定、生体認証制御などの機能をサポートします。AndroidOEMConfig により、OEM とエンドポイントモビリティ管理 (EMM) が有効になり、カスタム OEM API がサポートされます。これらの API は、Android Enterprise ではサポートされていないユースケースに対応しています。

KSP について詳しくは、[Knox Service Plugin Admin Guide](#)を参照してください。

1. Google アカウントにサインインして、<https://play.google.com/work/apps/details?id=com.samsung.android.knox.kpu>に移動します。Knox Service Plugin アプリを承認します。
2. XenMobile コンソールにサインインして、パブリックアプリストアのアプリとして、Knox Service Plugin を追加します。パブリックアプリストアのアプリの追加について詳しくは、「[パブリックアプリストアのアプリの追加](#)」を参照してください。

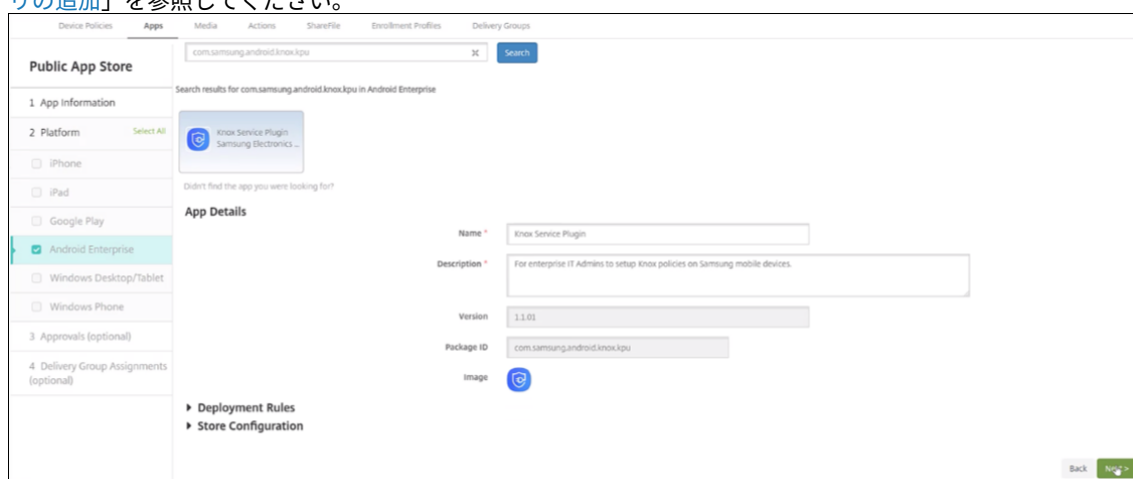

3. XenMobile コンソールで、[構成] > [デバイスポリシー] に移動します。[追加] をクリックします。
4. [Android Enterprise 管理対象の構成] をクリックします。表示されたダイアログボックスで、メニューから [Knox サービスプラグイン] を選択します。Android Enterprise の管理対象構成ポリシーについて詳しくは、「[Android Enterprise 管理対象の構成ポリシー](#)」を参照してください。
5. ポリシーの名前を入力して、プラットフォームのページに進みます。

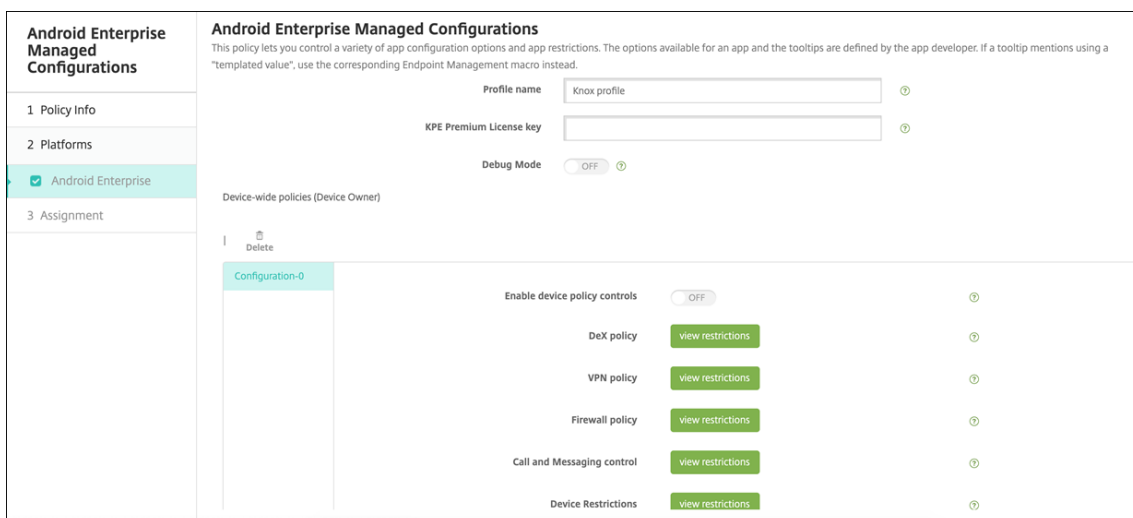

6. プラットフォームのページで、Knox プロファイルの [プロファイル名] と、Samsung の [KPE プレミアムライセンスキー] を入力します。これらのフィールドの下に表示されるポリシーは、ご使用の Knox の展開によって変わります。Knox ポリシーについて詳しくは、このセクションで前述した「Knox Service Plugin Admin Guide」を参照してください。

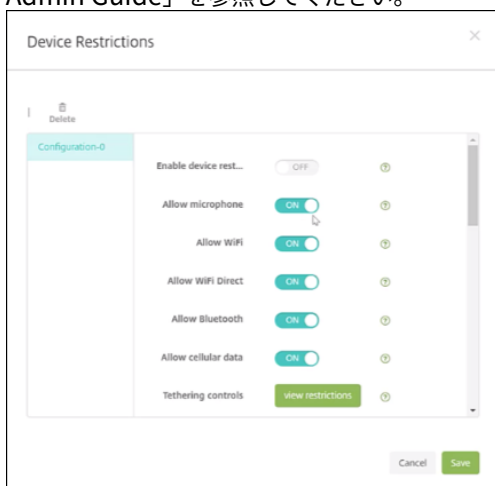

7. [次へ] をクリックして、ポリシーの展開規則を構成します。
8. [保存] をクリックします。

Samsung Knox の一括登録

March 30, 2021

複数の Samsung Knox デバイスを XenMobile（またはその他のモバイルデバイスマネージャー）に登録する場合、Knox Mobile Enrollment を使用すると、各デバイスを手動で構成する必要がありません。初回使用時または工場出荷時リセット後に、登録が必要になります。管理者は、ユーザー名とパスワードを直接デバイスに渡すこともできるため、ユーザーは登録時に情報を入力する必要はありません。

注:

Knox Mobile Enrollment の設定は、XenMobile Knox コンテナとは関係ありません。Knox Mobile Enrollment について詳しくは、[Knox Mobile Enrollment の管理ガイド](#)を参照してください。

Knox Mobile Enrollment の前提条件

- XenMobile が構成済み（ライセンスと証明書を含む）で実行されている必要があります。
- Secure Hub APK ファイル。Knox Mobile Enrollment を設定するときにアップロードします。
- KME 要件の一覧については、[Knox Mobile Enrollment の概要](#)を参照してください。
- Samsung Knox Platform for Enterprise (PKE)。デバイスのポリシーを適用するために必要です。XenMobile デバイスポリシーである、Knox Platform for Enterprise のライセンスキーを提供します。

Secure Hub APK ファイルをダウンロードするには

Google Play ストアにアクセスして Citrix Secure Hub for Android ファイルをダウンロードします。

ファイアウォールの例外規則の構成

Knox Mobile Enrollment にアクセスするには、以下のファイアウォールの例外規則を構成します。これらのファイアウォールの例外規則には、すべてのデバイスに必要なものや、デバイスの地理的地域特有のものもあります。

デバイスの地域	URL	ポート	接続先
すべて	https://gs1b.secb2b.com	443	Knox Mobile Enrollment を開始するためのグローバルロードバランサー
すべて	https://gs1b.secb2b.com	80	限定されたいくつかのレガシーデバイス上で Knox Mobile Enrollment を開始するためのグローバルロードバランサー
すべて	umc-cdn.secb2b.com	443	Samsung エーエージェントアップデートサーバー
すべて	bulkenrollment.s3.amazonaws.com	80	Knox Mobile Enrollment ユーザーのライセンス契約書

デバイスの地域	URL	ポート	接続先
すべて	eu1a.secb2b.com	443	Knox Mobile Enrollment ユーザーのライセンス契約書
すべて	us-be-api-mssl.samsungknox.com	443	IMEI 検証のための Samsung サーバー
米国	https://us-segd-api.secb2b.com	443	米国地域の Samsung Enterprise Gateway
ヨーロッパ	https://eu-segd-api.secb2b.com	443	ヨーロッパ地域の Samsung Enterprise Gateway
中国	https://china-segd-api.secb2b.com	443	中国地域の Samsung Enterprise Gateway

注:

ファイアウォールの例外の一覧については、[Knox Mobile Enrollment の管理ガイド](#)を参照してください。

Knox Mobile Enrollment へのアクセス

Samsung のドキュメント「[KME の開始](#)」に従って、Knox Mobile Enrollment にアクセスしてください。

Knox Mobile Enrollment の設定方法

Knox Mobile Enrollment にアクセスしたあと、Knox ポータルにログインします。

これらの一般的な手順の後、登録プロセスに移ります。

- MDM コンソールの情報および設定で MDM プロファイルを作成します。
MDM プロファイルで、MDM への接続方法を指定します。
- MDM プロファイルにデバイスを追加します。
デバイス情報を記載した CSV ファイルをアップロードするか、Google Play から Knox 展開アプリをインストールして使用します。
- デバイスの所有者情報が確認されると、Samsung から通知が届きます。
- ユーザーの MDM の資格情報が記載されています。Wi-Fi でインターネットに接続し、デバイスの登録を承認するよう求められます。

MDM プロファイルを作成するには

Samsung のドキュメント「[プロファイル構成](#)」に記載されている手順に従います。

次のフィールドまたは手順が見つかったら、説明に従って設定します:

- **Pick your MDM:** メニューから **[Citrix]** を選択します。デバイス所有者プロファイルのみ。
- **MDM Agent APK:** デバイス所有者プロファイルのみ。以下の Secure Hub APK ダウンロード URL を入力します: <https://play.google.com/managed/downloadManagingApp?identifier=xenmobile>。

APK ファイルは、登録中デバイスがアクセスできるすべてのサーバーで見つけることができます。登録時に、デバイスで以下を実行します:

- APK ダウンロード URL から Secure Hub をダウンロードします。
- Secure Hub をインストールします。
- その後、次に説明するカスタム JSON データで Secure Hub を開きます。

.apk ファイル名での大文字と小文字は、入力した URL と一致している必要があります。たとえば、ファイル名がすべて小文字なら、URL もすべて小文字でなければなりません。

- **MDM Server URI:** MDM サーバーの URI を指定しないでください。XenMobile は Samsung の MDM を使用しません。
- **Custom JSON Data:** Secure Hub を登録するには、XenMobile サーバーのアドレス、ユーザー名、パスワードが必要です。Secure Hub がユーザーに要求しないように、このデータを JSON 形式で提供できます。Secure Hub では、フィールドが JSON から省略されている場合にのみ、サーバーアドレス、ユーザー名、またはパスワードの入力が求められます。

カスタム JSON データの形式は次のとおりです:

```
{ "serverURL": "URL", "xm_username": "Username", "xm_password": "Password" }
```

この一般的な一括登録の例では、Secure Hub は登録中にユーザーにサーバーアドレスや資格情報を求めません:

```
{ "serverURL": "https://example.com/zdm", "xm_username": "userN", "xm_password": "password1234" }  
{ "serverURL": "https://pmdm.mycorp-inc.net/zdm", "xm_username": "userN2", "xm_password": "password7890" }
```

この一般的なキオスクベースのデバイスの例では、Secure Hub はユーザーに資格情報の入力を求めます:

```
{ "serverURL": "https://example.com/zdm" }
```

Android Enterprise のゼロタッチ登録用のカスタム JSON を入力することもできます。

```
1 {
```



```
2
3     "android.app.extra.PROVISIONING_ADMIN_EXTRAS_BUNDLE":
4     {
5
6         "serverURL":"URL","xm_username":"username","
          xm_password":"password"
7     }
8
9     }
10
11 <!--NeedCopy-->
```

デバイスが登録を開始すると、該当の URL から Secure Hub をダウンロードして、インストールしてから起動します。

その他の構成

構成の詳細については、次の Samsung のドキュメントページを参照してください:

- [デバイス構成](#): デバイスの一括追加。
- [Samsung Knox 展開アプリ](#): Bluetooth、NFC、または Wi-Fi Direct 登録によるデバイスの登録。
- [Knox Mobile Enrollment](#): Samsung Knox の詳細について、Samsung のマニュアルを参照。

バージョン **2.4** より前の **Knox API** でデバイスを登録するには

バージョン 2.4 より前の Knox API を使用しているデバイスでは、デバイスの初期セットアップ中にはバルク登録機能は開始されません。その代わりに、ユーザーが登録を開始する必要があります。そのため、ユーザーは Samsung サイトに移動して、新しい Mobile Enrollment クライアントをダウンロードし、登録を開始する必要があります。

ダウンロードした登録クライアントでは、Knox 2.4/2.4.1 デバイスと同様に、Knox バルク登録ポータルで構成された MDM プロファイルと APK を使用します。

通常は、次の手順を実行します:

1. デバイスをオンにして、Wi-Fi に接続します。Mobile Enrollment が開始されない、または Wi-Fi が使用できない場合、次の手順を実行してください。
 - a) [Samsung Knox Mobile Enrollment](#) に移動します。
 - b) **[Next]** ボタンをタップして、デバイスとモバイルデータを登録します。
2. **[Enroll with Knox]** が表示されたら、**[Continue]** をタップします。
3. ライセンス契約書 (表示された場合) を読みます。[次へ] をタップします。
4. **[User ID]** と **[Password]** を求められた場合、IT 管理者によって割り当てられた情報を入力します。

この時点で、ユーザーの認証情報が検証され、デバイスが組織の社内 IT 環境に登録されます。

Samsung デバイスの生体認証の有効化および無効化

XenMobile は、生体認証として知られている拇印および虹彩のスキャン認証をサポートしています。Samsung デバイスでは、ユーザーが操作することなく生体認証を有効または無効にできます。XenMobile で生体認証を無効にすると、ユーザーおよびサードパーティ製アプリはこの機能を使用できなくなります。

1. XenMobile コンソールで、[構成] > [デバイスポリシー] をクリックします。[デバイスポリシー] ページが開きます。
2. [追加] をクリックします。[新しいポリシーの追加] ページが開きます。
3. [パスコード] をクリックします。[パスコードポリシー情報] ページが開きます。
4. [ポリシー情報] ペインで、以下の情報を入力します：
 - ポリシー名：ポリシーの説明的な名前を入力します。
 - 説明：任意で、ポリシーの説明を入力します。
5. [次へ] をクリックします。[プラットフォーム] ページが開きます。
6. [プラットフォーム] で、[Android] または [Samsung Knox] を選択します。
7. [生体認証の構成] を [オン] に設定します。
8. [Android] を選択している場合、[Samsung SAFE] で [指紋を許可] と [虹彩を許可] のいずれかまたは両方を選択します。

Passcode Policy	
1 Policy Info	Use same passcode across all users: OFF
2 Platforms	Changed characters: 0
<input type="checkbox"/> iOS	Number of times a character can occur: 0
<input type="checkbox"/> Mac OS X	Alphabetic sequence length: 0
<input checked="" type="checkbox"/> Android	Numeric sequence length: 0
<input type="checkbox"/> Samsung KNOX	Allow users to make password visible: ON
<input type="checkbox"/> Android for Work	Configure biometric authentication: ON
<input type="checkbox"/> Windows Phone	<input type="checkbox"/> Allow fingerprint
Forbidden Strings	<input checked="" type="checkbox"/> Allow iris

セキュリティ操作

May 7, 2021

[管理] > [デバイス] ページでデバイスやアプリのセキュリティの操作を実行できます。デバイスの操作には、取り消し、ロック、ロック解除、ワイプがあります。アプリのセキュリティの操作には、アプリのロック、アプリのワイプが含まれます。

- アクティベーションロックバイパス：デバイスのライセンス認証の前に、監視対象の iOS デバイスからアクティベーションロックを解除します。このコマンドでは、Apple の個人 ID やユーザーのパスワードが要求されることはありません。

- アプリのロック: デバイスのすべてのアプリへのアクセスを拒否します。Android では、アプリロック後にユーザーが XenMobile にサインインすることはできません。iOS では、ユーザーはサインインできますが、アプリにアクセスすることはできません。
- アプリのワイプ: Secure Hub からユーザーアカウントを削除し、デバイスの登録を解除します。管理者がアプリのワイプ解除アクションを実行するまで、ユーザーは再登録できません。
- **ASM Deployment Program** アクティベーションロック: Apple School Manager DEP に登録されている iOS デバイスのアクティベーションロックバイパスコードを作成します。
- 制限の解除: 監視対象の iOS デバイスでこのコマンドを使用すると、ユーザーによって構成された制限パスワードと制限設定を XenMobile Server で解除できます。
- 紛失モードを有効化/無効化: 監視対象の iOS デバイスを紛失モードにして、デバイスに表示されるメッセージ、電話番号、補足説明を送信します。2 回目にこのコマンドを送信すると、デバイスの紛失モードは無効になります。
- 追跡を有効にする: Android または iOS デバイスでは、このコマンドによって XenMobile が指定された頻度で特定のデバイスの場所をポーリングできます。デバイスの座標と位置をマップ上に表示するには、[管理] > [デバイス] に移動し、デバイスを選択して [編集] をクリックします。デバイス情報は、[全般] タブの [セキュリティ] にあります。デバイスを継続的に追跡するには、[追跡を有効にする] を使用します。Secure Hub は、デバイスの実行中にデバイスの場所を定期的に報告します。
- フルワイプ: デバイスからメモリカードを含むすべてのデータとアプリを直ちに消去します。
 - Android デバイスの場合、メモリカードをワイプするオプションをこの要求に含めることができます。
 - 仕事用プロファイルで完全に管理された Android Enterprise デバイス (COPE デバイス) の場合、選択的なワイプにより仕事用プロファイルが削除された後、完全ワイプを実行できます。
 - iOS デバイスと macOS デバイスの場合、デバイスがロックされていても直ちにワイプが実行されます。iOS 11 デバイス (最小バージョン) の場合: フルワイプを確認したら、携帯データネットワークプランをデバイスに保存することができます。
 - Windows Phone デバイスの場合、フルワイプを実行すると、すべての XenMobile 情報に加え、すべてのユーザーデータが削除されます。このデータには、アプリ、メール、連絡先、メディアなど個人的な内容が含まれます。
 - Windows Mobile 6 以前を実行している Windows Mobile デバイスの場合、ワイプ実行後、デバイスを製造元に送り返して、元のオペレーティングシステムやソフトウェア、あるいはその両方を再ロードしなければならない場合があります。
 - メモリカードの内容が削除される前にユーザーがデバイスの電源をオフにした場合、ユーザーはデバイスのデータにまだアクセスできる場合があります。
 - ワイプの要求がデバイスに送信されるまでは、要求をキャンセルできます。
- 検索: [管理] > [デバイス] ページの、[デバイス詳細] > [全般] で、デバイスを検索してデバイスの場所 (マップなど) を報告します。検索は 1 回限りの操作です。[検索] を使用すると、操作を実行した時点のデバイス

の場所が表示されます。一定期間にわたってデバイスを継続的に追跡するには、[追跡を有効にする]を使用します。

- この操作を Android (Android Enterprise を除く) デバイス、または Android Enterprise (企業所有または BYOD) デバイ스에適用する場合は、次の動作に注意してください:
 - * [検索] を使用するには、登録時にユーザーによって検索の権限が付与される必要があります。ユーザーは、検索の権限を付与しないことを選択できます。登録時にユーザーによって権限が付与されない場合、XenMobile は [検索] コマンドの送信時に再度検索の権限を要求します。
- この機能を iOS または Android Enterprise デバイ스에適用する場合は、次の制限に注意してください:
 - * Android Enterprise デバイ스の場合、[位置情報デバイスポリシー](#)でデバイスの位置情報モードが [高精度] または [バッテリー節約] に設定されていない限り、この要求は失敗します。
 - * iOS デバイ스の場合、このコマンドは、デバイスが MDM の紛失モードである場合にのみ成功します。
- ロック: デバイスをリモートでロックします。このアクションは、デバイスを紛失し、デバイスが盗まれたかどうかわからない場合に便利です。その後 XenMobile によって PIN コードが生成されてデバイスに設定されます。デバイスにアクセスするには、PIN コードを入力します。XenMobile コンソールからロックを解除するには [ロックのキャンセル] を使用します。
- ロックおよびパスワードのリセット: デバイスをリモートロックしてパスワードをリセットします。
 - Android 8.0 より前のバージョンの Android を実行する、仕事用プロファイルモードで Android Enterprise に登録されているデバイスではサポートされていません。
 - Android 8.0 以降を実行する、仕事用プロファイルモードで Android Enterprise に登録されているデバイスの場合:
 - * 送信されたパスワードによって仕事用プロファイルはロックされます。デバイスはロックされません。
 - * パスワードが送信されない場合、または送信されたパスワードがパスワードの要件を満たさず、仕事用プロファイルに設定済みのパスワードがない場合: デバイスはロックされます。
 - * パスワードが送信されない場合、または送信されたパスワードがパスワードの要件を満たしていないが、仕事用プロファイルにパスワードが設定済みの場合: 仕事用プロファイルはロックされますが、デバイスはロックされません。
- 通知 (通知音): Android デバイスで通知音を鳴らします。
- 再起動: Windows 10 デバイスを再起動します。Windows タブレットおよび PC では、「システムを再起動します」という内容のメッセージが表示されて、5 分以内に再起動が実行されます。Windows Phone では、ユーザーに警告メッセージは表示されず、数分後に再起動が実行されます。
- **AirPlay** ミラーリングの要求/停止: 監視対象の iOS デバイスで、AirPlay ミラーリングを開始および停止します。
- 再起動/シャットダウン: 監視対象の iOS デバイスを直ちに再起動またはシャットダウンします。
- 取り消し: デバイスから XenMobile への接続を禁止します。

- 取り消し/認証 (**iOS、macOS**): 選択的なワイプと同じ操作を実行します。取り消し後に、デバイスを再承認して再登録できます。
- 警報: 監視対象の iOS デバイスが紛失モードの場合に、デバイスで警告音を鳴らします。警告音は、デバイスの紛失モードが解除されるか、ユーザーがサウンドを無効にするまで鳴り続けます。
- 選択的なワイプ: 個人のデータとアプリは残して、企業のすべてのデータとアプリをデバイスから消去します。選択的なワイプ後に、ユーザーはデバイスを再登録できます。
 - Android デバイスを選択的にワイプしても、Device Manager や社内ネットワークから切断されることはありません。デバイスが Device Manager にアクセスしないようにするには、デバイス証明書を失効させる必要もあります。
 - Android デバイスを選択的にワイプしてもデバイスが取り消されます。デバイスの再登録は、デバイスを再認証するか、コンソールから削除した場合にのみ行えます。
 - 仕事用プロファイルで完全に管理された Android Enterprise デバイス (COPE デバイス) の場合、選択的なワイプにより仕事用プロファイルが削除された後、完全ワイプを実行できます。または、同じユーザー名でデバイスを再登録できます。デバイスを再登録すると、仕事用プロファイルが再作成されます。
 - Samsung Knox API に対応している場合、デバイスを選択的にワイプするには、Samsung Knox コンテナも削除する必要があります。
 - iOS デバイスおよび macOS デバイスでは、このコマンドにより、MDM を通じてインストールされたすべてのプロファイルが削除されます。
 - Windows デバイスに対して選択的なワイプを実行した場合、その時点でサインオンしているすべてのユーザーのプロファイルフォルダーの内容も削除されます。選択的なワイプでは、構成を介してユーザーに配信した Web クリップは削除されません。Web クリップを削除するには、ユーザーはデバイスを手動で登録解除します。選択的にワイプされたデバイスを再登録することはできません。
 - Windows Phone デバイスを選択的にワイプすると、XenMobile がデバイスにアプリをインストールできるエンタープライズトークンが削除されます。このワイプによって、デバイスに展開された XenMobile のすべての証明書と構成も削除されます。選択的にワイプされた Windows Phone デバイスを再登録することはできません。
- ロック解除: デバイスがロックされたときに送信されたパスコードをクリアします。このコマンドによってデバイスがロック解除されることはありません。

[管理] > [デバイス] の [デバイス詳細] ページには、デバイスの [セキュリティ] プロパティも表示されます。これらのプロパティには、[Strong ID]、[デバイスのロック]、[アクティベーションロックバイパス]、およびプラットフォームの種類に関するその他の情報などが含まれます。[デバイスの完全なワイプ] フィールドには、ユーザーの PIN コードが含まれます。デバイスがワイプされた後、ユーザーはこのコードを入力する必要があります。ユーザーがコードを忘れた場合は、こちらで確認できます。

Android デバイスのセキュリティ操作

	Android (Android Enterprise デバイスを除く)	Android Enterprise (BYOD)	Android Enterprise (コーポレート所有)
セキュリティ操作			
アプリのロック	はい	いいえ	いいえ
アプリのワイプ	はい	いいえ	いいえ
完全なワイプ	はい	いいえ	はい
検索	はい。Android 6.0 以降を実行するデバイスの場合、検索には、登録時にユーザーによって検索の権限が付与される必要があります。ユーザーは、検索の権限を付与しない選択をできます。登録時にユーザーによって権限が付与されないと、XenMobile は検索コマンドの送信時に再度検索の権限を要求します。	はい。Android 6.0 以降を実行するデバイスの場合、検索には、登録時にユーザーによって検索の権限が付与される必要があります。ユーザーは、検索の権限を付与しない選択をできます。登録時にユーザーによって権限が付与されないと、XenMobile は検索コマンドの送信時に再度検索の権限を要求します。	はい。Android 6.0 以降を実行するデバイスの場合、検索には、登録時にユーザーによって検索の権限が付与される必要があります。ユーザーは、検索の権限を付与しない選択をできます。登録時にユーザーによって権限が付与されないと、XenMobile は検索コマンドの送信時に再度検索の権限を要求します。
ロック	はい	はい	はい
パスワードのロックとリセット	はい	いいえ	はい
通知 (通知音)	はい	はい	はい
取り消し	はい	はい	はい
選択的なワイプ	はい	はい	いいえ

iOS デバイスと macOS デバイスのセキュリティ操作

セキュリティ操作	iOS	macOS
アクティベーションロックのバイパス	はい	いいえ
アプリのロック	はい	いいえ
アプリのワイプ	はい	いいえ
ASM Deployment Program アクティベーションロック	はい	いいえ

セキュリティ操作	iOS	macOS
制限の削除	はい	いいえ
紛失モードを有効化/無効化	はい	いいえ
追跡を有効/無効にする	はい	いいえ
完全なワイプ	はい	はい
検索	はい	いいえ
ロック	はい	はい
警報	はい	はい
AirPlay ミラーリングの要求/停止	はい	いいえ
再起動/シャットダウン	はい	いいえ
取り消し/承認	はい	はい
選択的なワイプ	はい	はい
ロック解除	はい	いいえ

Windows デバイスのセキュリティ操作

セキュリティ操作	Windows タブレット		
	Windows Phone 10	10	Windows Phone 8.1
検索	はい	はい	いいえ
ロック	はい	はい	はい
パスワードのロックとり セット	はい	いいえ	はい
再起動	はい	はい	いいえ
取り消し	はい	はい	はい
警報	はい	いいえ	はい
選択的なワイプ	はい	はい	はい
ワイプ	はい	はい	はい

この記事の残りの部分では、各種セキュリティ操作を実行する手順について説明します。一部の操作を自動化することもできます。詳しくは、「[自動化された操作](#)」を参照してください。

iOS デバイスのロック

iOS デバイスをロックし、デバイスのロック画面にメッセージと電話番号を表示することができます。この機能は、iOS 7 以降を実行しているデバイスでサポートされます。

ロックされたデバイスにメッセージと電話番号を表示するには、**パスコードポリシー**が XenMobile コンソールで **true** に設定されている必要があります。あるいは、デバイス上でパスコードを手動で有効化できます。

1. [管理] > [デバイス] の順にクリックします。[デバイス] ページが開きます。

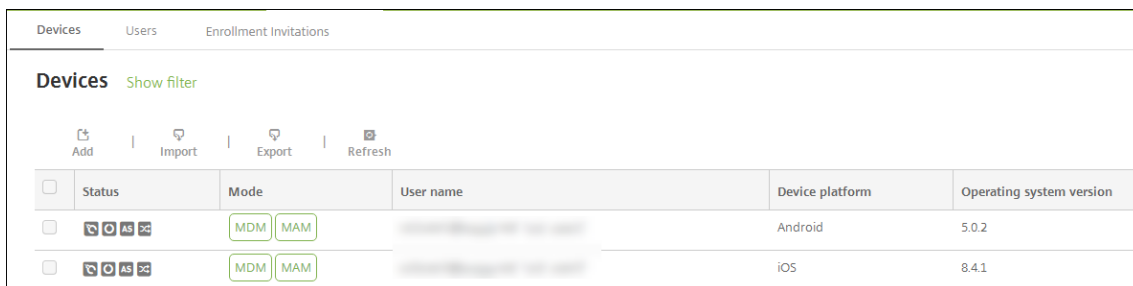

2. ロックする iOS デバイスを選択します。

デバイスの横にあるチェックボックスをオンにすると、デバイス一覧の上にオプションメニューが表示されます。一覧で項目をクリックして、その項目の右側にオプションメニューを表示できます。

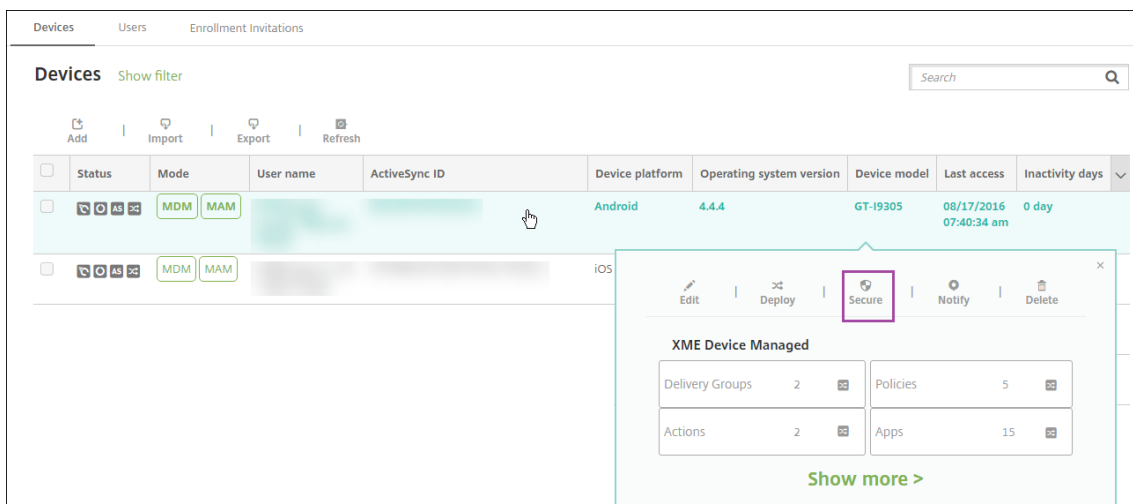
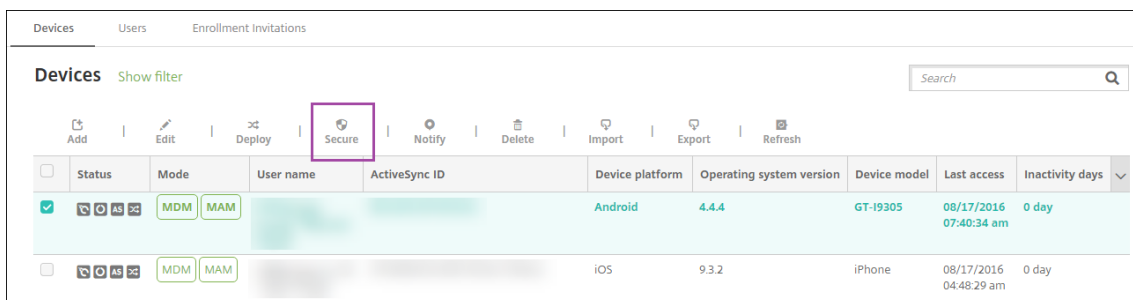

3. オプションメニューの [保護] を選択します。[セキュリティ操作] ダイアログボックスが開きます。

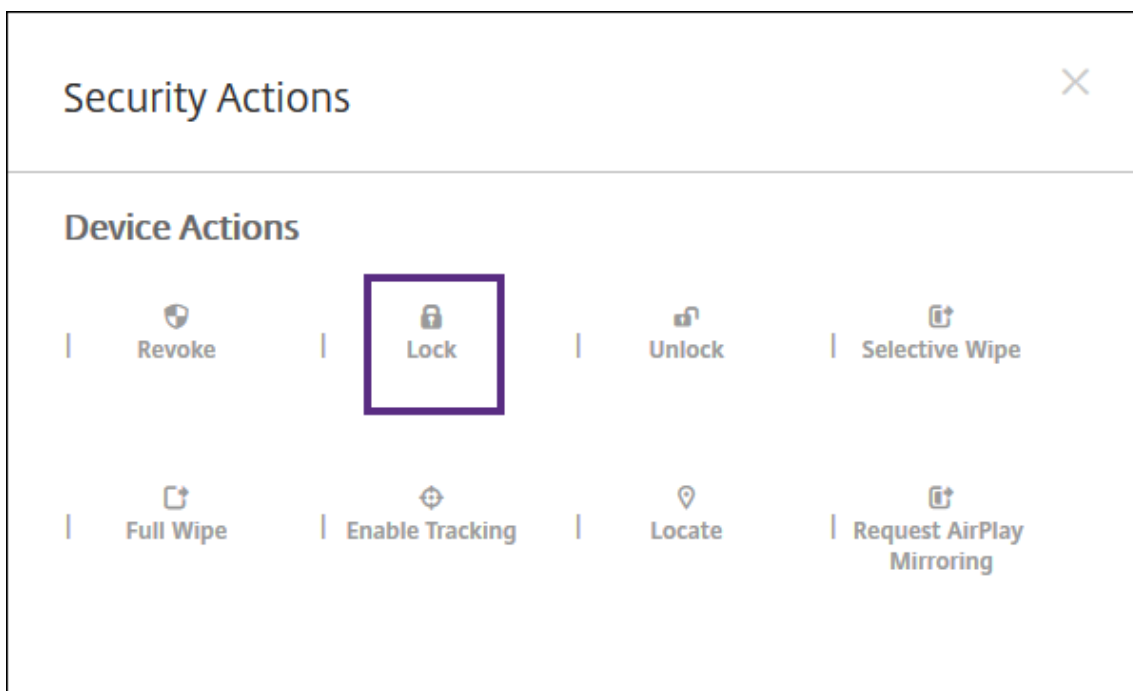

4. [ロック] をクリックします。[セキュリティ操作] 確認ダイアログボックスが開きます。

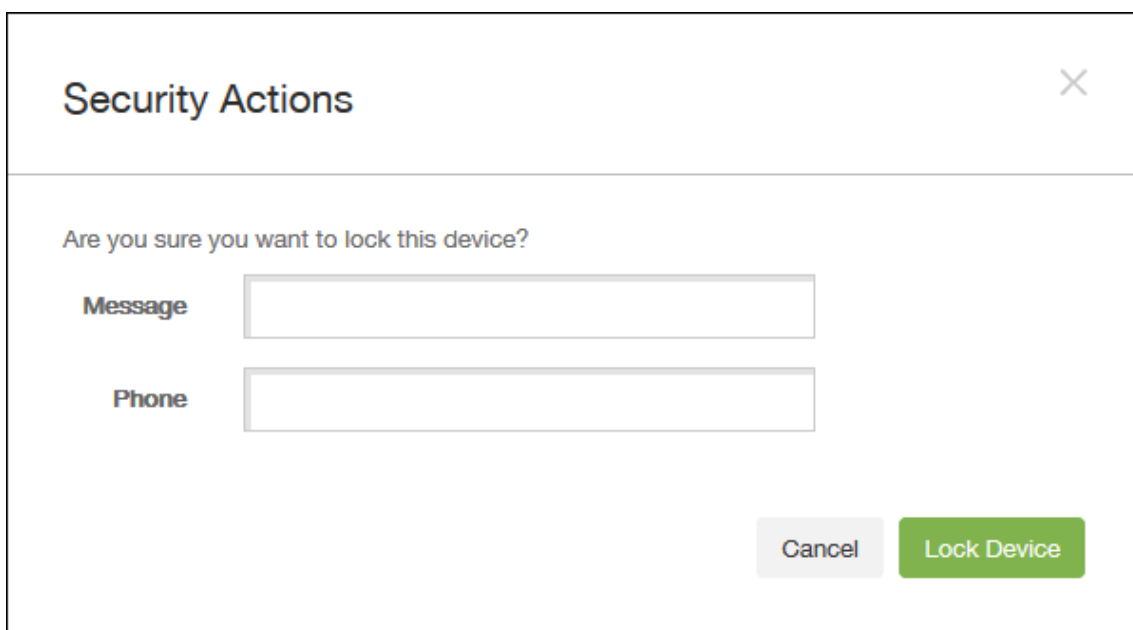

5. 必要に応じて、デバイスのロック画面に表示するメッセージと電話番号を入力します。

iOS 7 以降を実行している iPad: iOS は「Lost iPad」という文字列をユーザーが [メッセージ] フィールドに入力した内容に追加します。

iOS 7 以降を実行している iPhone: [メッセージ] フィールドを空白にして電話番号を指定すると、Apple はメッセージ「Call owner」をデバイスのロック画面に表示します。

6. [デバイスのロック] をクリックします。

XenMobile コンソールからのデバイスの削除

重要:

XenMobile コンソールからデバイスを削除した場合、管理対象アプリとデータはデバイスに残っています。デバイスから管理対象アプリとデータを削除するには、この記事で後述する「デバイスの削除」を参照してください。

XenMobile コンソールからデバイスを削除するには、[管理] > [デバイス] の順に選択し、管理対象デバイスを選択して [削除] をクリックします。

Status	Mode	User name	Serial number	Device platform	Operating system version	Device model	Inactivity days	Available storage space	Device name	XenMobile agent version
Active	MDM, MAM			Android	5.1.1	SM-T900	0 day	13.05 GB	Android(0)	10.6.0

デバイスの選択的なワイプ

- [管理] > [デバイス] の順に選択し、管理対象デバイスを選択して [保護] をクリックします。
- [セキュリティ操作] で、[選択的なワイプ] をクリックします。
- Android デバイスのみ、デバイスをワイプした後、[セキュリティ操作] で [取り消し] をクリックして、社内ネットワークからデバイスを切断します。

選択的ワイプ要求が実行される前にその要求を取り消すには、[セキュリティ操作] で、[選択的なワイプのキャンセル] をクリックします。

デバイスの削除

この手順では、管理対象アプリとデータをデバイスから削除し、XenMobile コンソールの [デバイス] 一覧からデバイスを削除します。Endpoint Management Public REST API を使用して、デバイスを一括で削除できます。

- [管理] > [デバイス] の順に選択し、管理対象デバイスを選択して [保護] をクリックします。
- [選択的なワイプ] をクリックします。プロンプトが表示されたら、[選択的なワイプの実行] をクリックします。
- ワイプコマンドが成功したことを確認するには、[管理] > [デバイス] を更新します。[モード] 列で MDM と MAM が黄色の場合は、ワイプコマンドが成功したことを示します。

Status	Mode	User name	Serial number	Device platform	Operating system version	Device model	Inactivity days	Available storage space	Device name	XenMobile agent version
Active	MDM, MAM			Android	5.1.1	SM-T900	0 day	13.05 GB	Android(0)	10.6.0

- [管理] > [デバイス] に移動し、デバイスを選択して [削除] をクリックします。プロンプトが表示されたら、再び [削除] をクリックします。

アプリのロック、ロック解除、ワイプ、ワイプ解除

1. [管理] > [デバイス] の順に選択し、管理対象デバイスを選択して [保護] をクリックします。
2. [セキュリティ操作] で、アプリの操作をクリックします。

[セキュリティ操作] ボックスは、アカウントが無効になっているか、Active Directory から削除されているユーザーのデバイスの状態を確認するために使用することもできます。アプリロック解除またはアプリワイプ解除アクションが存在する場合、アプリがロックまたはワイプされていることを意味します。

iOS デバイスを紛失モードにする

XenMobile の紛失モードデバイスプロパティで、iOS デバイスを紛失モードにします。Apple のマネージド紛失モードと異なり、XenMobile の紛失モードでは、ユーザーは自分のデバイスを探せるようにするために、次のどちらの操作も実行する必要がありません。[iPhone/iPad を探す] を構成するか Citrix Secure Hub の位置情報サービスを有効化します。

XenMobile の紛失モードでは、デバイスのロックを解除できるのは XenMobile Server だけです。一方、XenMobile のデバイスロック機能を使用すると、ユーザーは管理者によって提供された PIN コードを使用して、デバイスを直接ロック解除できます。

紛失モードを有効または無効にするには: [管理] > [デバイス] に移動し、監視対象デバイスを選択して [保護] をクリックします。次に、[紛失モードを有効化] または [紛失モードを無効化] をクリックします。

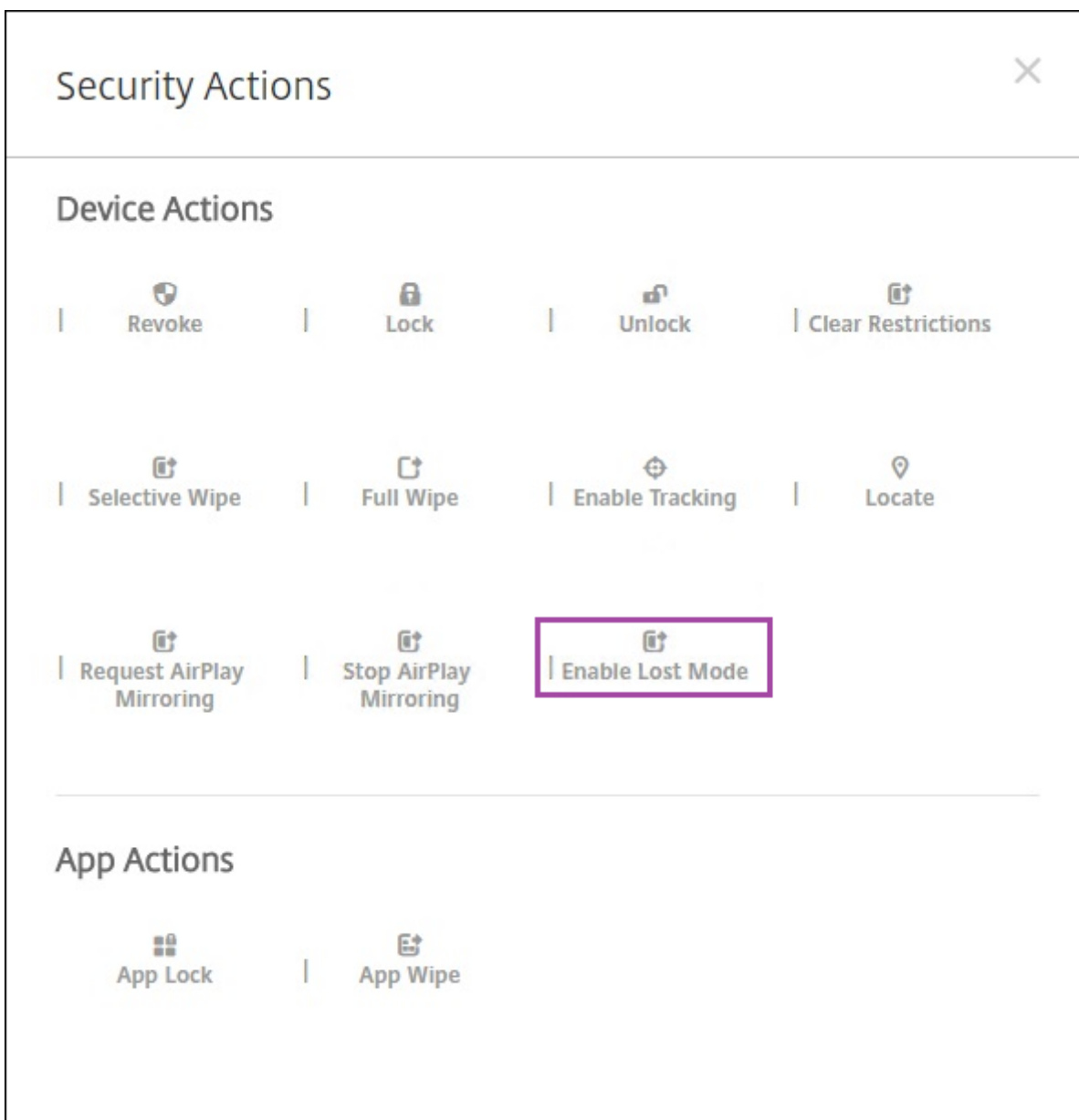

[紛失モードを有効化] をクリックした場合は、デバイスが紛失モードになったときにデバイスに表示される情報を入力します。

Security Actions ×

Are you sure you want to enable the lost mode for this device?

Message ?

Phone number ?

Footnote ?

Cancel
Enable Lost Mode

次のいずれかの方法を使って紛失モードの状態を確認する：

- [セキュリティ操作] ウィンドウで、ボタンが [紛失モードを無効化] であることを確認します。
- [管理] > [デバイス] から、[セキュリティ] の [一般] タブで、[紛失モードを有効化] または [紛失モードを無効化] の最後の操作を確認します。

Devices
Users
Enrollment Invitations

Device details

- 1 General
- 2 Properties
- 3 User Properties
- 4 Assigned Policies
- 5 Apps
- 6 Actions
- 7 Delivery Groups
- 8 iOS Profiles
- 9 iOS Provisioning Profiles
- 10 Certificates
- 11 Connections
- 12 MDM Status

Device Shutdown	No device shutdown.
Device locate	No device locate .
Device Enable Tracking	No device enable tracking.
Device Disown	No device disown.
DEP Activation Lock	No DEP device activation lock.
Activation Lock Bypass	No device activation lock bypass.
Device Clear Restrictions	No Clear Restrictions.
Device App Wipe	No device App Wipe.
Device App Lock	No device App Lock.
Request AirPlay Mirroring	No request AirPlay mirroring.
Stop AirPlay Mirroring	No stop AirPlay mirroring.
Enable Lost Mode	No lost mode enabled.
Disable Lost Mode	No lost mode disabled.

Next >

- [管理] > [デバイス] から [プロパティ] タブで、[MDM の紛失モードの有効化] の設定値が正しいことを確認します。

Devices	Users	Enrollment Invitations
Device details		
1 General	Activation lock enabled	No
2 Properties	Hardware encryption capabilities	Block and file levels encryption
3 User Properties	Internal storage encrypted	No
4 Assigned Policies	Jailbroken/Rooted	No
5 Apps	MDM lost mode enabled	No
6 Actions	Passcode compliant	Yes
7 Delivery Groups	Passcode compliant with configuration	Yes
8 iOS Profiles	Passcode present	No
9 iOS Provisioning Profiles	Supervised	No
10 Certificates	- Storage space Add	
11 Connections	Available storage space	10.92 GB
12 MDM Status	Total storage space	12.28 GB ×
	- System information Add	
	Active iTunes account	Yes
	Cloud backup enabled	No

iOS デバイスで XenMobile の紛失モードを有効化すると、XenMobile コンソールも以下のように変更されます。

- [構成] > [操作] の [操作] 一覧には、自動化された操作 [デバイスを失効]、[デバイスの選択的なワイプ]、[デバイスを完全にワイプ] は含まれません。
- [管理] > [デバイス] の [セキュリティ操作] 一覧に、[失効] および [選択的なワイプ] デバイス操作が含まれなくなりました。必要に応じて、セキュリティ操作を使ってフルワイプを実行することは引き続き可能です。

iOS 7 以降を実行している iPad: iOS は「Lost iPad」という文字列をユーザーが [セキュリティ操作] 画面の [メッセージ] に入力した内容に追加します。

iOS 7 以降を実行している iPhone: [メッセージ] を空白にして電話番号を入力すると、Apple はメッセージ「Call owner」をデバイスのロック画面に表示します。

iOS アクティベーションロックのバイパス

アクティベーションロックは、紛失したり盗まれたりした管理対象デバイスが再アクティブ化されないようにすることを目的とした [iPhone/iPad を探す] の機能です。アクティベーションロックでは、ユーザーの Apple ID とパスワードを入力してからでないと、[iPhone/iPad を探す] を無効にしたり、デバイスを消去したり、デバイスを再アクティブ化したりすることはできません。組織所有のデバイスの場合は、デバイスのリセットや再割り当てなどを行う際にアクティベーションロックをバイパスする必要があります。

アクティベーションロックを有効にするには、XenMobile MDM オプションのデバイスポリシーを設定して展開します。その後はユーザーの Apple 資格情報なしで、XenMobile コンソールからデバイスを管理することができます。

アクティベーションロックに必要な Apple 資格情報の入力をバイパスするには、XenMobile コンソールから [アクティベーションロックバイパス] のセキュリティ操作を発行します。

たとえば、紛失した iPhone がユーザーによって返却されたり、フルワイプの前または後にデバイスを設定したりする場合、iPhone で iTunes アカウントの資格情報を入力するよう求められた際に、XenMobile コンソールから [アクティベーションロックバイパス] のセキュリティ操作を発行することでこの手順をバイパスすることができます。

アクティベーションロックバイパスのデバイス要件

- iOS 7.1 (最小バージョン)
- Apple Configurator または Apple DEP による監視対象である
- iCloud アカウントで構成済みである
- [iPhone/iPad を探す] が有効になっている
- XenMobile に登録済みである
- MDM オプションデバイスポリシー (アクティベーションロックが有効になっている) がデバイスに展開されている

デバイスのフルワイプを発行する前にアクティベーションロックをバイパスするには、次の手順を実行します：

1. [管理] > [デバイス] の順に選択し、デバイスを選択して [保護]、[アクティベーションロックバイパス] の順にクリックします。
2. デバイスをワイプします。デバイスの設定時に、アクティベーションロック画面は表示されません。

デバイスのフルワイプを発行した後にアクティベーションロックをバイパスするには、次の手順を実行します：

1. デバイスをリセットまたはワイプします。デバイスの設定時に、アクティベーションロック画面が表示されません。
2. [管理] > [デバイス] の順に選択し、デバイスを選択して [保護]、[アクティベーションロックバイパス] の順にクリックします。
3. デバイスの [戻る] ボタンをタップします。ホーム画面が開きます。

次のことに注意してください：

- ユーザーが [iPhone/iPad を探す] を無効にしないようアドバイスしてください。デバイスからフルワイプを実行しないでください。いずれの場合も、ユーザーは iCloud アカウントのパスワードを入力するよう求められます。アカウントの検証後にすべてのコンテンツと設定が消去されると、iPhone/iPad のアクティブ化画面がユーザーに表示されなくなります。
- 作成されたアクティベーションロックバイパスコードがあり、アクティベーションロックが有効になっているデバイスの場合は、フルワイプ後に [iPhone/iPad のアクティブ化] ページをバイパスできなくても、XenMobile からデバイスを削除する必要はありません。管理者またはユーザーが Apple サポートに連絡することで、デバイスのブロックを直接解除することができます。
- ハードウェアインベントリの際に、XenMobile はデバイスでアクティベーションロックバイパスコードの照会を行います。バイパスコードが使用可能な場合は、デバイスから XenMobile にバイパスコードが送信されます。その後、バイパスコードをデバイスから削除するには、XenMobile コンソールから [アクティベ

ンロックバイパス] のセキュリティ操作を送信します。この時点で、XenMobile Server と Apple には、デバイスのブロック解除に必要なバイパスコードがあります。

- [アクティベーションロックバイパス] のセキュリティ操作は、Apple のサービスの可用性に依存しています。操作がうまくいかない場合は、次の手順を実行してデバイスのブロックを解除できます。デバイスで、iCloud アカウントの資格情報を手動で入力します。または、[ユーザー名] フィールドは空のままにして、[パスワード] フィールドにバイパスコードを入力します。バイパスコードを見つけるには、[管理] > [デバイス] に移動し、デバイスを選択して [編集]、[プロパティ] の順にクリックします。[セキュリティ情報] の下に [アクティベーションロックバイパスコード] があります。

共有デバイス

November 6, 2020

XenMobile では、複数のユーザーが共有できるデバイスを構成できます。共有デバイス機能を使用すると、たとえば、病院の臨床医は、特定のデバイスを持ち歩くのではなく、近くにある任意のデバイスを使用して、アプリやデータにアクセスできます。場合によっては、法執行機関、リテール、製造などの現場で交代勤務労働者にデバイスを共有させ、機器費用の削減を図る必要があります。

共有デバイスに関する注意点

サポートされている iOS デバイスと Android デバイスのいずれかを共有デバイスとして使用できます。現在サポートされているデバイスの一覧については、「[サポートされるデバイスオペレーティングシステム](#)」を参照してください。

MDM への登録

- iOS および Android 搭載のタブレットおよびスマートフォンで使用できます。XenMobile Enterprise の共有デバイスでは、基本的な Apple Deployment Program による登録はサポートされません。共有デバイスをこのモードで登録するには、認証済みの Apple Deployment Program を使用します。
- クライアント証明書認証、Citrix PIN、Touch ID、ユーザーエンтроピー、2 要素認証はサポートされません。

MDM+MAM の登録

- iOS および Android デバイスでのみ使用できます。
- Active Directory のユーザー名およびパスワード認証のみがサポートされます。
- クライアント証明書認証、Secure Hub のパスワード、Touch ID、ユーザーエンтроピー、2 要素認証はサポートされません。
- MAM のみの登録はサポートしていません。デバイスは MDM に登録する必要があります。
- Secure Mail、Secure Web、および ShareFile モバイルアプリのみがサポートされます。HDX アプリはサポートされません。

- Active Directory ユーザーのみがサポートされます。ローカルユーザーおよびグループはサポートされません。
- MDM+MAM に更新するには、既存の MDM のみの共有デバイスの再登録が必要です。
- ユーザーはデバイス上でネイティブアプリを共有できません。
- 最初の登録時に業務用モバイルアプリをダウンロードすれば、ユーザーのサインイン中にこのアプリがダウンロードされることはありません。
- セキュリティのために、Android 上で各ユーザーのデータを隔離する場合は、XenMobile コンソールで **[Disallow rooted devices]** ポリシーを [オン] にする必要があります。

共有デバイスの登録の前提条件

共有デバイスを登録する前に、以下の操作を行う必要があります。

- 共有デバイス登録ユーザーの役割を作成します。「[RBAC を使用した役割の構成](#)」を参照してください。
- 共有デバイスユーザーを作成します。「[ローカルユーザーアカウントを追加、編集、ロック解除、または削除するには](#)」を参照してください。
- 共有デバイスユーザーに適用するベースポリシー、アプリ、およびアクションを含むデリバリーグループを作成します。「[リソースの展開](#)」を参照してください。

MDM+MAM 登録の前提条件

1. Active Directory グループを作成します。**Shared Device Enrollers** などのわかりやすい名前を付けます。
2. 共有デバイスを登録する Active Directory ユーザーをこのグループに追加します。このために新しいアカウントが必要な場合は、新しい Active Directory ユーザー (**sdenroll** など) を作成して、このユーザーを Active Directory グループに追加します。

共有デバイスを構成する

以下の手順に従って、共有デバイスを構成します。

1. XenMobile コンソールで、右上の歯車アイコンをクリックします。[設定] ページが開きます。
2. [役割ベースのアクセス制御]、[追加] の順にクリックします。[役割の追加] ページが開きます。
3. [承認済みのアクセス] で [共有デバイスの登録機能] 権限を持つ **Shared Device Enrollment User** という名前の共有デバイス登録ユーザーの役割を作成します。[コンソールの機能] の [デバイス] を展開し、[デバイスの選択的なワイプ] をオンにします。この設定によって、共有デバイス登録機能アカウントにプロビジョニングされたアプリとポリシーは、デバイスの登録が解除されると Secure Hub から削除されます。

[適用権限] で、デフォルト設定の [すべてのユーザーグループ] を保持するか、特定の Active Directory ユーザーグループに [特定のユーザーグループ] で権限を割り当てます。

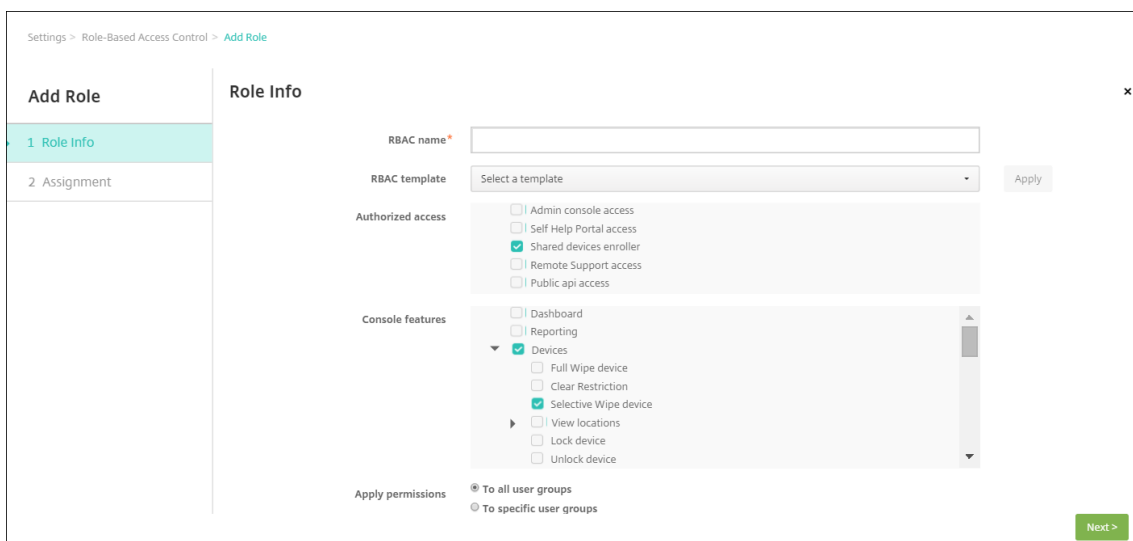

[次へ] をクリックして [割り当て] 画面に進みます。共有デバイス登録の役割を、前提条件の手順 1 で共有デバイス登録ユーザーのために作成した Active Directory グループに割り当てます。下の図で **citrix.lab** は Active Directory ドメイン、**Shared Device Enrollers** は Active Directory グループです。

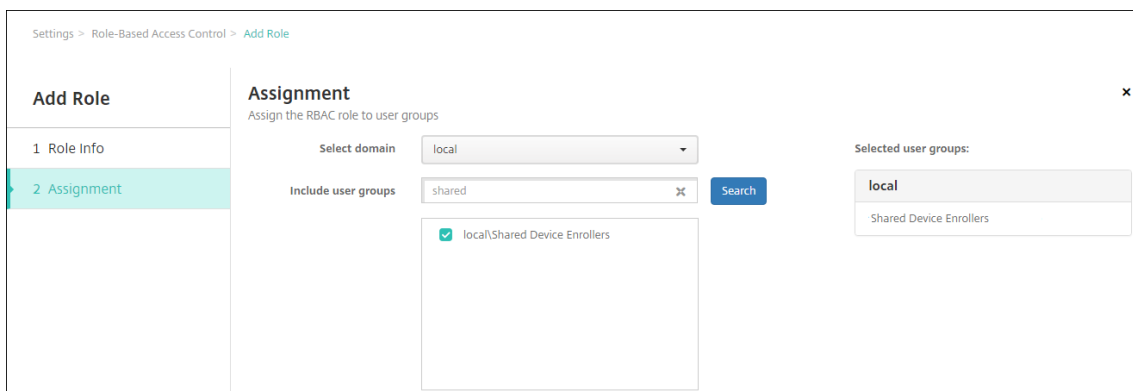

4. ユーザーがサインオンしていないときにデバイスに適用するベースポリシー、アプリ、アクションを含むデリバリーグループを作成します。次に、そのデリバリーグループを共有デバイス登録ユーザーの Active Directory グループに関連付けます。

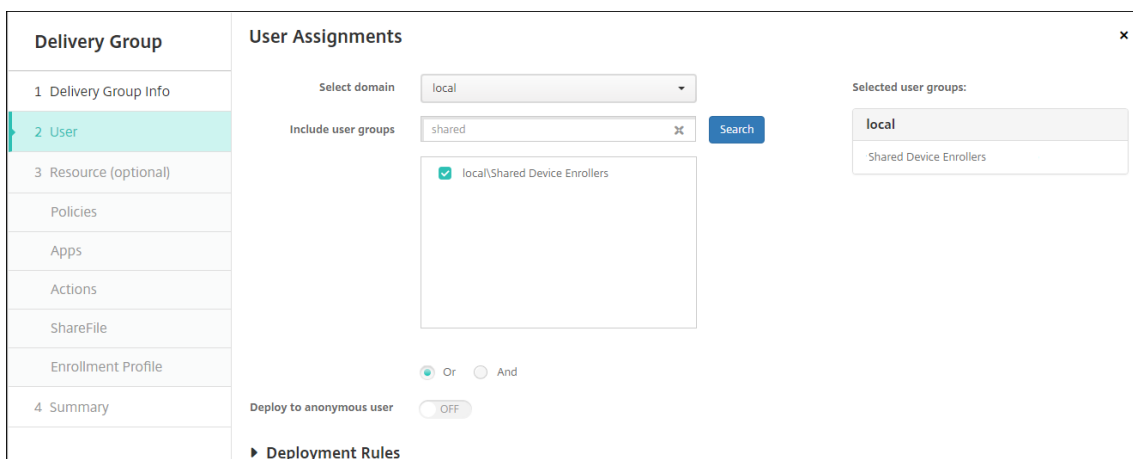

- 共有するデバイスで、Secure Hub をインストールし、共有デバイス登録ユーザーアカウントを使用して XenMobile にデバイスを登録します。XenMobile コンソールでデバイスを表示および管理できるようになります。詳しくは、「[デバイスの登録](#)」を参照してください。
- 認証されたユーザーに異なるポリシーを適用したり、追加のアプリを提供するには、そのユーザーに関連付け、共有デバイスにのみ展開するデリバリーグループを作成する必要があります。グループを作成するときは、展開規則を構成して、パッケージが共有デバイスに展開されるようにします。詳しくは、「[リソースの展開](#)」を参照してください。
- デバイスの共有を停止するには、選択的なワイプを実行して、共有デバイス登録ユーザーアカウントをデバイスから削除します。デバイスに展開されているアプリとポリシーもすべて削除します。

共有デバイスのユーザーエクスペリエンス

MDM への登録

ユーザーにはそのユーザーが使用できるリソースだけが表示され、すべての共有デバイスに同じエクスペリエンスが提供されます。共有デバイス登録ポリシーとアプリは常にデバイスに残ります。共有デバイス登録ユーザー以外のユーザーが Secure Hub にサインオンすると、そのユーザーのポリシーとアプリがデバイスに展開されます。ユーザーがサインオフすると、共有デバイス登録されている以外のポリシーおよびアプリは削除されます。共有デバイス登録リソースはそのまま保持されます。

MDM+MAM の登録

共有デバイス登録ユーザーによって登録されると、Secure Mail と Secure Web がデバイスに展開されます。ユーザーデータはデバイスに安全に保持されます。ユーザーが Secure Mail または Secure Web にサインオンした場合、データはほかのユーザーには表示されません。

Secure Hub にサインオンできるユーザーは、一度に 1 人だけです。前のユーザーがサインオフしてからでないと、次のユーザーはサインオンできません。セキュリティ上の理由から、共有デバイスにはユーザーの資格情報が保存されないため、ユーザーはサインオンのたびに資格情報を入力する必要があります。Secure Hub は、前のユーザーに関連付けられているポリシー、アプリ、およびデータを削除するまで、新しいサインオンをブロックします。

共有デバイス登録によって、アプリのアップグレードプロセスが変更されることはありません。通常通り、共有デバイスユーザーにアップグレードをプッシュし、共有デバイスユーザーはデバイス上でアプリをアップグレードできます。

推奨される **Secure Mail** ポリシー

- Secure Mail のパフォーマンスを最適化するためには、デバイスを共有するユーザーの数に応じて [同期の最大期間] を設定します。無制限同期を許可することは推奨されません。

デバイスを共有するユーザーの数	推奨される [同期の最大期間]
21~25	1 週間以内
6~20	2 週間以内
5 以下	1 か月以内

- [連絡先のエクスポートの有効化] を禁止して、ユーザーの連絡先がデバイスを共有する他のユーザーにさらされないようにします。
- iOS では、次の設定のみをユーザーごとに設定できます。その他の設定は、デバイスを共有するユーザー間で共通です。
 - 通知
 - 署名
 - 不在
 - メールの同期期間
 - S/MIME
 - スペルチェック

XenMobile AutoDiscovery サービス

August 17, 2021

AutoDiscovery サービスでは、メールアドレスの URL 検出によってユーザー登録処理が簡単になります。また、AutoDiscovery サービスは、登録確認や証明書のピン留めなどの機能を Citrix Workspace のお客様に提供します。Citrix Cloud にホストされているこのサービスは、多くの XenMobile 環境で重要な要素となります。

AutoDiscovery サービスでは、ユーザーに次のメリットがあります：

- 社内ネットワークの資格情報を使用して、デバイスを登録できます。
- XenMobile のサーバーアドレスの詳細を入力する必要がありません。
- ユーザーは、ユーザー名をユーザープリンシパル名 (UPN) 形式で入力します。たとえば、`user@mycompany.com` などです。

高セキュリティ環境では、AutoDiscovery サービスを使用することをお勧めします。AutoDiscovery サービスは、中間者攻撃を防ぐ公開キー証明書ピン留めをサポートしています。証明書ピン留めにより、Citrix クライアントが XenMobile と通信するときに所属組織が署名した証明書が使用されます。XenMobile サイトの証明書ピン留めを構成する方法については、Citrix サポートにお問い合わせください。証明書のピン留めについて詳しくは、「[証明書ピン留め](#)」を参照してください。

AutoDiscovery サービスにアクセスするには、<https://adsui.cloud.com> (商用) または <https://adsui.cloud.us> (政府) に移動します。

前提条件

- Citrix Cloud の新しい AutoDiscovery サービスには、最新バージョンの Secure Hub が必要です:
 - iOS の場合、Secure Hub バージョン 21.1.0 以降
 - Android の場合、Secure Hub バージョン 21.2.1 以降以前のバージョンの Secure Hub で実行されているデバイスでは、サービスが中断する可能性があります。
- 新しい AutoDiscovery サービスにアクセスするには、フルアクセス権を持つ Citrix Cloud 管理者アカウントが必要です。AutoDiscovery サービスは、カスタムアクセス権を持つ管理者アカウントをサポートしていません。アカウントをお持ちでない場合は、「[Citrix Cloud への登録](#)」を参照してください。

Citrix は、サービスを中断することなく、既存のすべての AutoDiscovery レコードを Citrix Cloud に移行しました。移行されたレコードは、新しいコンソールに自動的に表示されません。所有権を証明するには、新しい AutoDiscovery サービスでドメインを解放する必要があります。詳しくは、[CTX312339](#)を参照してください。
- Endpoint Management 環境で AutoDiscovery サービスの使用を開始する前に、ドメインを確認して要求してください。最大 10 個のドメインを要求できます。要求により、確認済みドメインが AutoDiscovery サービスに関連付けられます。10 を超えるドメインを申請するには、SRE チケットを開くか、Citrix テクニカルサポートにお問い合わせください。
- MAM トラフィックをデータセンターに転送するには、[Citrix Gateway FQDN] の代わりに [MAM ポート] 設定を使用します。Citrix Gateway のポートとともに完全修飾ドメイン名を入力すると、クライアントデバイスは [MAM ポート] 設定の構成を使用します。
- 広告ブロッカーによって Web サイトが開かない場合は、Web サイト全体で広告ブロッカーを無効にしてください。

ドメインの要求

1. [要求] > [ドメイン] タブで、[ドメインの追加] をクリックします。

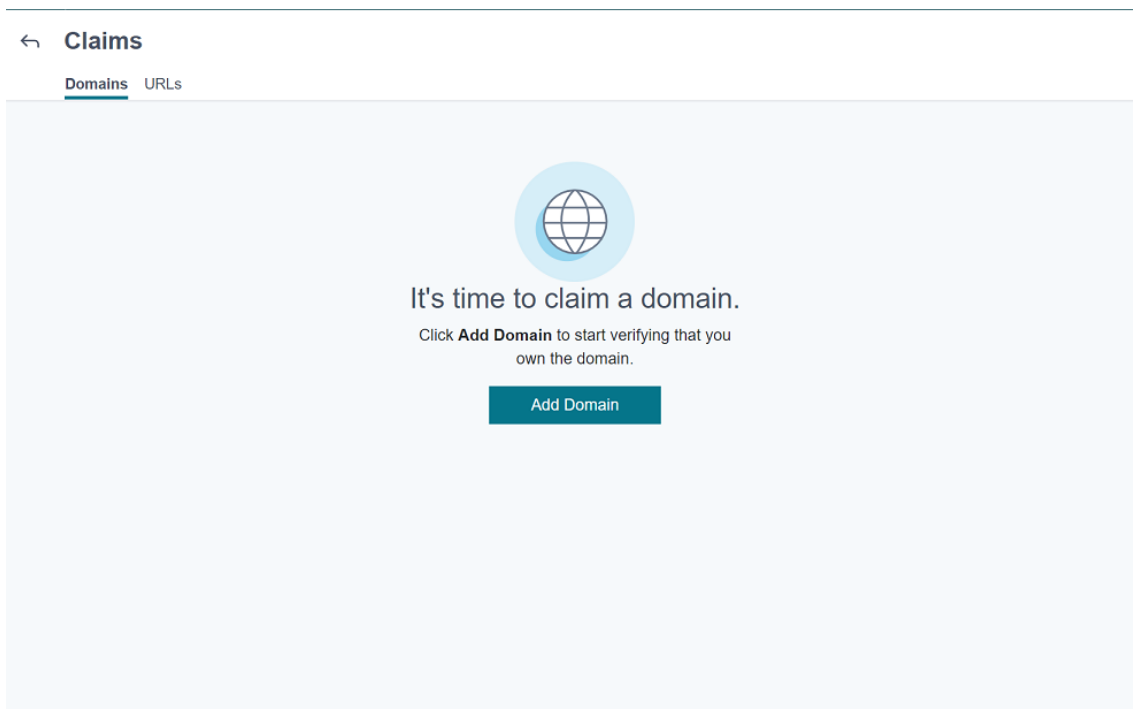

2. 表示されたダイアログボックスで、お使いの XenMobile 環境のドメイン名を入力してから [確認] をクリックします。ドメインは [要求] > [ドメイン] に表示されます。

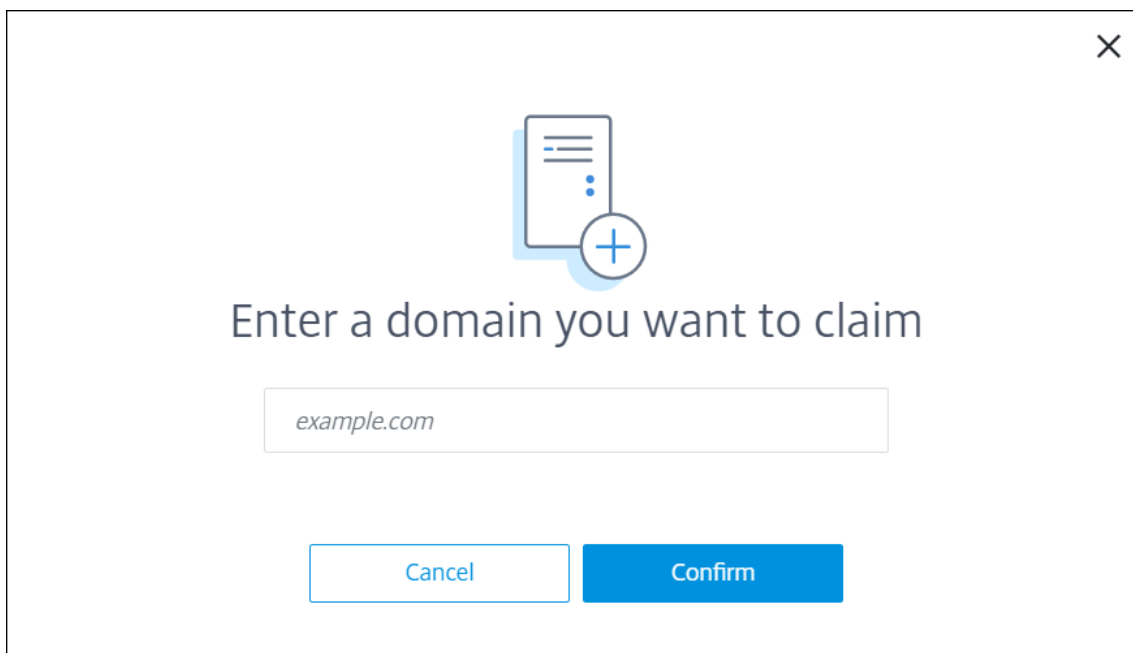

3. 追加したドメイン上で、省略記号メニューをクリックし、[ドメインの確認] を選択して確認プロセスを開始します。[ドメインの確認] ページが開きます。

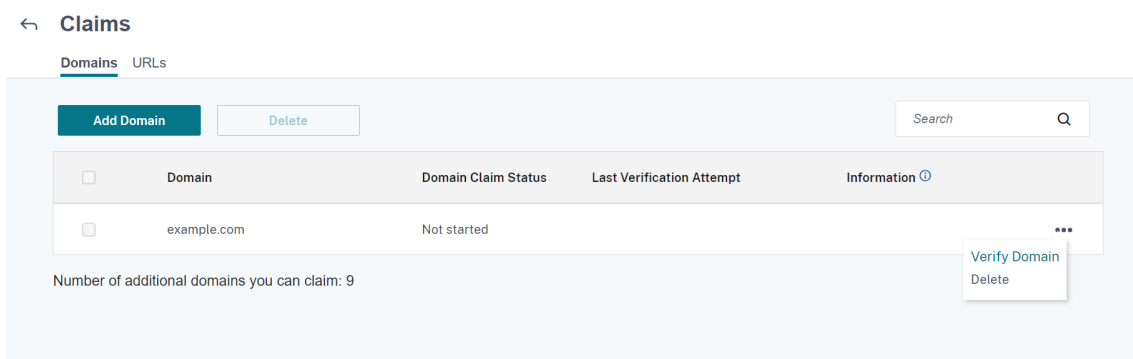

4. [ドメインの確認] ページで、指示に従ってドメインを所有していることを確認します。

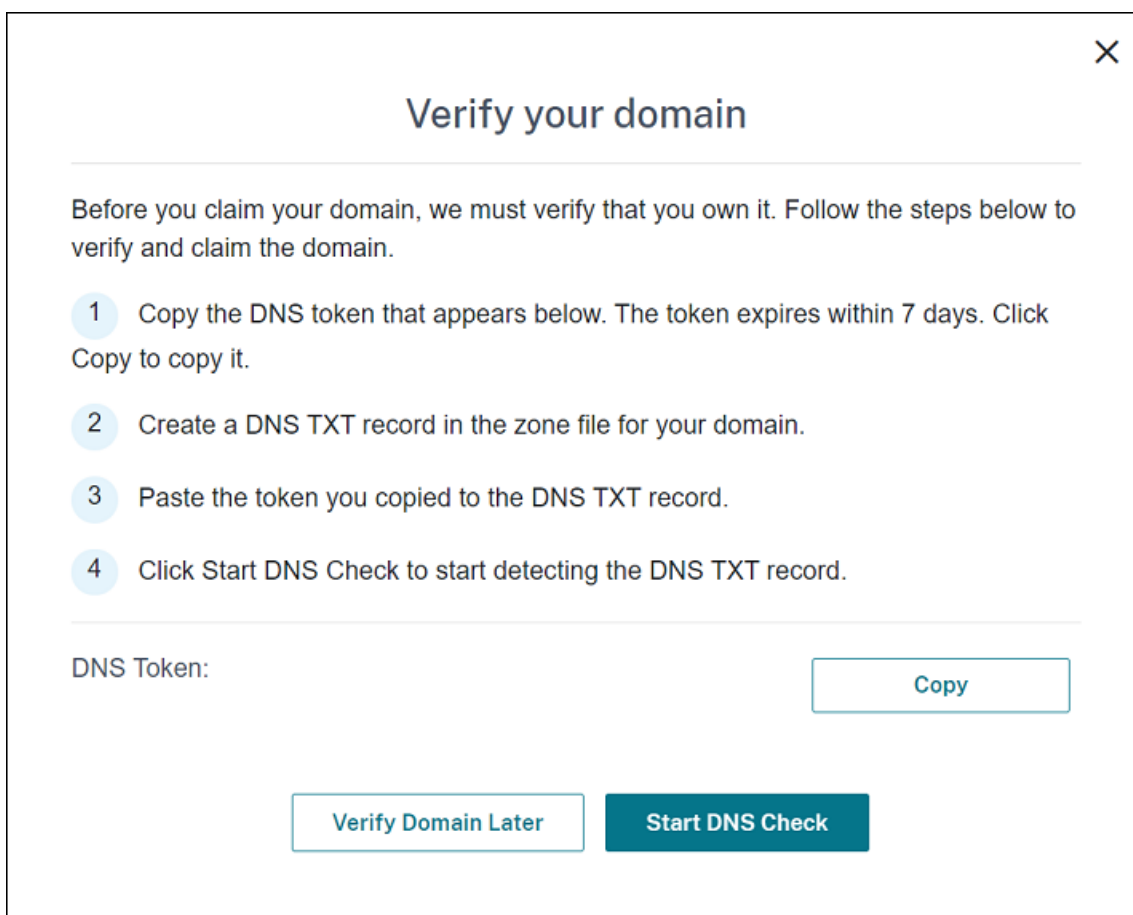

- a) [コピー] をクリックして、DNS トークンをクリップボードにコピーします。
- b) ドメインのゾーンファイルで DNS TXT レコードを作成します。これを行うには、ドメインホスティングプロバイダーポータルに移動し、コピーした DNS トークンを追加します。

次のスクリーンショットは、ドメインホスティングプロバイダーポータルを示しています。ポータルの内容は異なる場合があります。

Dashboard > DNS zones > .cloud.com >

@
.cloud.com

Save Discard Delete Users Metadata

Copy to clipboard

@ .cloud.com

Type
TXT

TTL * TTL unit
5 Minutes

Value

The quick brown fox jumps over the lazy dog.

- c) Citrix Cloud の [ドメインの確認] ページで、[DNS チェックの開始] をクリックして、DNS TXT レコードの検出を開始します。後でドメインを確認する場合は、[後でドメインを確認する] をクリックします。

確認プロセスには通常、約 1 時間かかります。ただし、回答が返されるまでに最大で 2 日かかる場合があります。状態チェック中に、ログアウトしてから再度ログインしても問題ありません。

構成が完了すると、ドメインの状態が [保留中] > [確認済] に変わります。

5. ドメインを要求した後に、AutoDiscovery サービス情報を提供します。追加したドメインの省略記号メニューをクリックしてから、[Endpoint Management 情報の追加] をクリックします。[AutoDiscovery サービス情報] ページが表示されます。
6. 次の情報を入力してから、[保存] をクリックします。
- **Endpoint Management サーバー FQDN:** XenMobile サーバーの完全修飾ドメイン名を入力します。例: `example.xm.cloud.com`。この設定は、MDM および MAM 制御トラフィックに使用されます。
 - **Citrix Gateway FQDN:** Citrix Gateway の完全修飾ドメイン名を FQDN 形式または FQDN:port で入力します。例: `example.com`。この設定は、MAM トラフィックをデータセンターに転送するために使用されます。MDM のみの環境の場合、このフィールドは空白のままにします。

注:

MAM トラフィックを制御するには、[Citrix Gateway FQDN] の代わりに [MAM ポート] 設

定を使用することをお勧めします。Citrix Gateway のポートとともに完全修飾ドメイン名を入力すると、クライアントデバイスは [MAM ポート] 設定の構成を使用します。

- インスタンス名: 上記で構成した XenMobile サーバーのインスタンス名を入力します。インスタンス名がわからない場合は、デフォルト値の **zdm** のままにします。
- **MDM** ポート: MDM 制御トラフィックと MDM 登録に使用されるポートを入力します。クラウドベースのサービスの場合、デフォルトは 443 です。
- **MAM** ポート: MAM 制御トラフィック、MAM 登録、iOS 登録、アプリの列挙に使用されるポートを入力します。クラウドベースのサービスの場合、デフォルトは 8443 です。

Windows デバイスの **AutoDiscovery** の要請

Windows デバイスを登録する場合は、以下を実行します。

1. Citrix サポートに連絡して、Windows AutoDiscovery の有効化を要求するサポートリクエストを作成します。
2. enterpriseenrollment.mycompany.com の公式に署名された、非ワイルドカード SSL 証明書を取得します。ここで、[mycompany.com](https://enterpriseenrollment.mycompany.com) 部分はユーザーが登録に使用するアカウントが含まれるドメインです。サポートリクエストに前述の手順で作成した.pfx 形式の SSL 証明書とパスワードを添付します。

複数のドメインを使用して Windows デバイスを登録する場合、以下の構造のマルチドメイン証明書を使用することもできます:

- 対応するプライマリドメインを指定する、SubjectDN および CN (たとえば、enterpriseenrollment.mycompany1.com)。
 - 残りのドメインの適切な SAN (たとえば、enterpriseenrollment.mycompany2.com、enterpriseenrollment.mycompany3.com など)。
3. DNS で正規名 (CNAME) レコードを作成し、SSL 証明書のアドレス (enterpriseenrollment.mycompany.com) を autodisc.xm.cloud.com にマップします。

ユーザーが Windows デバイスの登録時に UPN を使用する場合、Citrix 登録サーバーは以下を行います:

- XenMobile サーバーの詳細を入力します。
- デバイスに対して XenMobile の有効な証明書を要求するよう指示します。

この時点で、サポートされているすべてのデバイスを登録できます。次のセクションの手順に従って、リソースをデバイスに配信する準備をします。

デバイスポリシー

April 27, 2021

ポリシーを作成して、XenMobile とデバイスの連携方法を構成できます。多くのポリシーはすべてのデバイスに共通ですが、各デバイスのオペレーティングシステムに固有のポリシーもあります。そのため、プラットフォーム間で異なる場合や、Android デバイスの製造元によっても違いがある場合があります。

各デバイスポリシーの概要説明については、この記事の「デバイスポリシーの概要」を参照してください。

注:

環境がグループポリシーオブジェクト (GPO) で構成されている場合:

Windows 10 で XenMobile デバイスポリシーを構成するときは、次のルールに留意してください。登録済みの Windows 10 デバイス間でポリシーの競合が発生した場合、GPO に合っているポリシーが優先されます。

Android Enterprise コンテナがサポートするポリシーを確認するには、「[Android Enterprise](#)」を参照してください。

前提条件

- 使用する予定のデリバリーグループを作成します。
- 必要な CA 証明書をインストールします。

デバイスポリシーの追加

デバイスポリシーの基本的な作成手順は次のとおりです:

1. ポリシーの名前と説明を指定します。
2. 1 つまたは複数のプラットフォームのポリシーを構成します。
3. 展開規則を作成します (任意)。
4. ポリシーをデリバリーグループに割り当てます。
5. 展開スケジュールを構成します (任意)。

デバイスポリシーを作成し、管理するには、[構成] > [デバイスポリシー] の順に選択します。

Device Policies							
Device Policies		Apps	Media	Actions	ShareFile	Enrollment Profiles	Delivery Groups
Device Policies		Show filter	Search				
Add		Export					
<input type="checkbox"/>	Policy name	Type	Created on	Last updated on	Status	▼	
<input type="checkbox"/>	K--Scheduling	Scheduling	8/12/17 6:43 AM	8/12/17 6:43 AM			
<input type="checkbox"/>	K--AppInv	Software Inventory	8/12/17 6:45 AM	8/12/17 6:45 AM			
<input type="checkbox"/>	K--Webclip	Mdm Weblink	8/12/17 6:46 AM	8/12/17 6:46 AM			
<input type="checkbox"/>	K--Passcode	Password	8/12/17 6:47 AM	8/12/17 6:47 AM			
<input type="checkbox"/>	K--Wifi	Wifi	8/12/17 6:47 AM	8/12/17 6:47 AM			
<input type="checkbox"/>	K--T&C	Terms Conditions	8/12/17 6:48 AM	8/12/17 6:48 AM			

ポリシーを追加するには

1. [デバイスポリシー] ページで、[追加] をクリックします。[新しいポリシーの追加] ページが開きます。

Policy Platform	Count
<input type="checkbox"/> iOS	45
<input type="checkbox"/> Android	20
<input type="checkbox"/> Windows Mobile/CE	20
<input type="checkbox"/> macOS	18
<input type="checkbox"/> Windows Desktop/Tablet	17
<input type="checkbox"/> Windows Phone	16
<input type="checkbox"/> Samsung KNOX	10
<input type="checkbox"/> Samsung SAFE	9
<input type="checkbox"/> Android for Work	6
<input type="checkbox"/> Amazon	3
<input type="checkbox"/> Android HTC	1
<input type="checkbox"/> SEAMS	1
<input type="checkbox"/> Sony	1
<input type="checkbox"/> Zebra	1

Policies most often used	Security
Exchange	Android for Work App Restrictions
Location	App Lock
Passcode	App Restrictions
Restrictions	BitLocker
Scheduling	Contacts (CardDAV)
Terms & Conditions	Copy Apps to Samsung Container
VPN	Credentials
WiFi	Defender
Network access	Kiosk
APN	Managed Domains
Cellular	SCEP
Connection Manager	Samsung MDM License Key

2. 1 つまたは複数のプラットフォームをクリックし、選択したプラットフォームのデバイスポリシー一覧を表示します。ポリシーの追加を続けるにはポリシー名をクリックします。

Policy Platform	Count
<input checked="" type="checkbox"/> iOS	18
<input type="checkbox"/> Android	7
<input type="checkbox"/> Windows Mobile/CE	4
<input checked="" type="checkbox"/> macOS	18
<input type="checkbox"/> Windows Desktop/Tablet	8
<input type="checkbox"/> Windows Phone	7
<input type="checkbox"/> Samsung KNOX	4
<input type="checkbox"/> Samsung SAFE	3
<input type="checkbox"/> Android for Work	3
<input type="checkbox"/> Amazon	2
<input type="checkbox"/> Android HTC	1
<input type="checkbox"/> SEAMS	0
<input type="checkbox"/> Sony	0
<input type="checkbox"/> Zebra	0

Policies most often used	Security
Exchange	Contacts (CardDAV)
Passcode	Credentials
Restrictions	SCEP
VPN	
WiFi	
Apps	
App Inventory	
Webclip	
Removal	
Profile Removal	

End user	Custom
AirPlay Mirroring	
Calendar (CalDav)	
Device Name	
Font	
LDAP	
Mail	

検索ボックスにポリシーの名前を入力することもできます。入力すると一致候補が表示されます。一覧の中に目的のポリシーがあれば、それをクリックします。その結果、選択したポリシーのみが残ります。それをクリックして、そのポリシーの [ポリシー情報] ページを開きます。

3. ポリシーに含めるプラットフォームを選択します。選択したプラットフォームの構成ページが手順 5. で表示されます。
4. [ポリシー情報] ページで必要な情報を入力して、[次へ] をクリックします。[ポリシー情報] ページにはポリシー名などの情報が集約されているため、ポリシーの識別や追跡に役立ちます。このページはすべてのポリシーで類似しています。
5. プラットフォームページの入力を完了します。手順 3 で選択した各プラットフォームのページが開きます。これらのページはポリシーごとに異なります。ポリシーはプラットフォームによって異なる可能性があります。すべてのポリシーがすべてのプラットフォームに適用される訳ではありません。

一部のページにはアイテムの表が含まれています。既存の項目を削除するには、項目が含まれる行の上にマウスポインターを置き、右側のごみ箱アイコンをクリックします。確認ダイアログで、[削除] をクリックします。

既存の項目を編集するには、項目が含まれる行の上にマウスポインターを置き、右側のペンアイコンをクリックします。

展開ルール、割り当て、およびスケジュールを構成するには

展開規則の構成について詳しくは、「[リソースの展開](#)」を参照してください。

1. プラットフォームのページで、[展開規則] を展開して以下の設定を構成します。デフォルトでは [基本] タブが表示されます。
 - 一覧から、ポリシーをいつ展開するかを決定するオプションを選択します。すべての条件が満たされたときにポリシーを展開するか、いずれかの条件が満たされたときにポリシーを展開するかを選択できます。デフォルトのオプションは [すべて] です。
 - [新しい規則] をクリックして条件を定義します。
 - 一覧から [デバイス所有権] や [BYOD] などの条件を選択します。
 - 条件をさらに追加する場合は、[新しい規則] をもう一度クリックします。必要なだけいくつでも条件を追加できます。
2. [詳細] タブをクリックし、ブール値オプションを使用して規則を組み合わせます。[基本] タブで選択した条件が表示されます。
3. さらに高度なブール値ロジックを使用して、規則を組み合わせたり、編集したり、追加したりすることができます。
 - [AND]、[OR]、または [NOT] をクリックします。
 - 一覧から、規則に追加する条件を選択します。次に右側のプラス記号 (+) をクリックし、規則に条件を追加します。

いつでも、条件をクリックして選択し、[編集] をクリックして条件を変更したり、[削除] をクリックして条件を削除したりすることができます。

- [新しい規則] をクリックして別の条件を追加します。

4. [次へ] をクリックすると、次のプラットフォームページに移動します。すべてのプラットフォームページの入力が完了した場合は、[割り当て] ページに移動します。

5. [割り当て] ページで、ポリシーを適用するデリバリーグループを選択します。デリバリーグループをクリックすると、[アプリ割り当てを受信するためのデリバリーグループ] ボックスにそのグループが表示されます。

[アプリ割り当てを受信するためのデリバリーグループ] ボックスは、デリバリーグループを選択するまで表示されません。

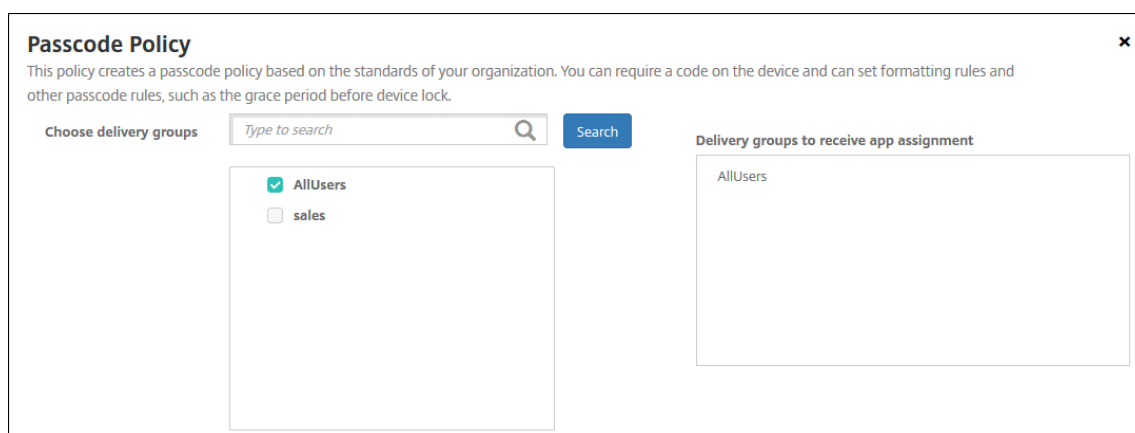

6. [割り当て] ページで [展開スケジュール] を展開して以下の設定を構成します：

- [展開] の横の [オン] をクリックすると展開がスケジュールされ、[オフ] をクリックすると展開が行われません。デフォルトのオプションは [オン] です。
- [展開スケジュール] の横の [すぐに] または [後で] をクリックします。デフォルトのオプションは [すぐに] です。
- [あとで] をクリックした場合は、カレンダーアイコンをクリックして展開日時を選択します。
- [展開状態] の横の [接続するたび] をクリックするか、[以前の展開が失敗した場合のみ] をクリックします。デフォルトのオプションは、[接続するたび] です。
- [常時接続に対する展開] の横の [オン] または [オフ] をクリックします。デフォルトのオプションは [オフ] です。

注：

このオプションは、[設定] > [サーバープロパティ] において、バックグラウンドで展開するキーのスケジュールを構成した場合に適用されます。常時接続オプションは、iOS デバイスでは使用できません。

構成した展開スケジュールはすべてのプラットフォームについて同一です。すべてのプラットフ

フォームに変更が適用されます。ただし iOS には、[常時接続に対する展開] は適用されません。

▼ **Deployment Schedule** ?

Deploy ON

Deployment Schedule Now
 Later

Deployment condition On every connection
 Only when previous deployment has failed

Deploy for always-on connections OFF ?

7. [保存] をクリックします。

ポリシーが [デバイスポリシー] の表に表示されます。

デバイスからのデバイスポリシーの削除

デバイスからデバイスポリシーを削除する手順は、プラットフォームによって異なります。

- Android

Android デバイスからデバイスポリシーを削除するには、XenMobile アンインストールデバイスポリシーを使用します。詳しくは、「[XenMobile アンインストールデバイスポリシー](#)」を参照してください。

- iOS と macOS

iOS または macOS デバイスからデバイスポリシーを削除するには、プロファイル削除デバイスポリシーを使用します。iOS および macOS デバイスでは、すべてのポリシーが MDM プロファイルの一部です。したがって、削除するポリシーに限定したプロファイル削除デバイスポリシーを作成できます。その他のポリシーとプロファイルはデバイスに残ります。詳しくは、「[プロファイル削除デバイスポリシー](#)」を参照してください。

- Windows 10

Windows 10 デスクトップまたはタブレットデバイスから直接デバイスポリシーを削除することはできません。ただし、次のいずれかの方法を使用できます：

- デバイスの登録を解除し、新しいポリシーセットをデバイスにプッシュします。その後、ユーザーが再登録します。
- 特定のデバイスを選択的にワイプするには、セキュリティ操作をプッシュします。この操作は、企業のすべてのアプリとデータをデバイスから削除します。次に、そのデバイスだけを含むデリバリーグループからデバイスポリシーを削除し、デリバリーグループをデバイスにプッシュします。その後、ユーザーが再登録します。

- Chrome OS

Chrome OS デバイスからデバイスポリシーを削除するには、そのデバイスだけを含むデリバリーグループからデバイスポリシーを削除します。その後、デリバリーグループをデバイスにプッシュします。

デバイスポリシーの編集

ポリシーを編集するには、ポリシーの横にあるチェックボックスをオンにして、ポリシー一覧の上にオプションメニューを表示します。または、一覧でポリシーをクリックして、その項目の右にオプションメニューを表示します。

Device Policies	Apps	Media	Actions	ShareFile	Enrollment Profiles	Delivery Groups
<input type="checkbox"/>	Policy name	Type	Created on	Last updated on	Status	▼
<input type="checkbox"/>	K--Scheduling	Scheduling	8/12/17 6:43 AM	8/12/17 6:43 AM		
<input checked="" type="checkbox"/>	K--Applnv	Software Inventory	8/12/17 6:45 AM	8/12/17 6:45 AM		
<input type="checkbox"/>	K--Webclip	Mdm Weblink				
<input type="checkbox"/>	K--Passcode	Password				
<input type="checkbox"/>	K--Wifi	Wifi				
<input type="checkbox"/>	K--T&C	Terms Conditions				
<input type="checkbox"/>	K--Location	Locationservices				
<input type="checkbox"/>	K--EAS	Exchange				
<input type="checkbox"/>	K--AppLock	Applock				

Edit | Delete

Deployment

0 Installed | 0 Pending | 0 Failed

Show more >

ポリシーの詳細を表示するには、[詳細表示] をクリックします。

デバイスポリシーのすべての設定を編集するには、[編集] をクリックします。

[削除] をクリックすると、確認ダイアログボックスが開きます。ポリシーを削除するには、もう一度 [削除] をクリックします。

ポリシー展開ステータスの確認

[構成] > [デバイスポリシー] ページでポリシー行をクリックし、展開ステータスを確認します。

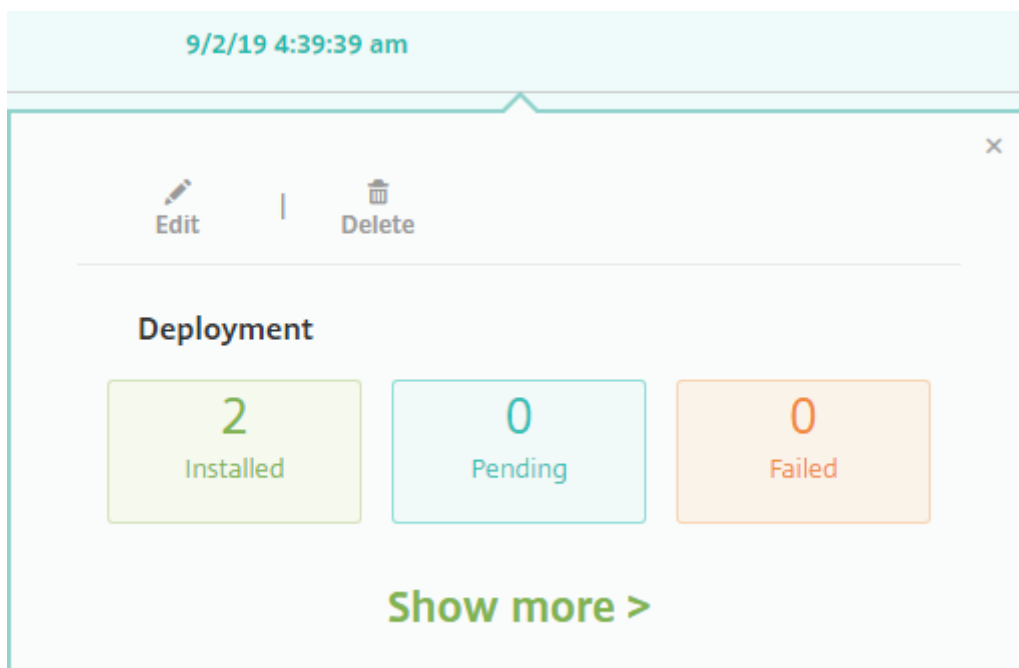

ポリシーの展開が保留中の場合、ユーザーは [環境設定] > [デバイス情報] > [ポリシーの更新] の順にタップし、Secure Hub からポリシーを更新できます。

追加されたデバイスポリシーの一覧のフィルター

ポリシーの種類、プラットフォーム、および関連するデリバリーグループで追加されたポリシー一覧にフィルターすることができます。[構成] > [デバイスポリシー] ページで、[フィルターを表示] をクリックします。一覧で、表示する項目のチェックボックスをオンにします。

Filters Clear All

- ▶ Policy Type Clear
- ▼ Policy Platform Clear
 - iOS 14
 - macOS 5
 - Android 13
 - Samsung KNOX 3
 - Android for Work 1
 - [Show more](#)
- ▶ Associated Delivery Group Clear

Device Policies Hide filter

Add
Export

<input type="checkbox"/>	Policy name	Type	Created on	Last updated on	Status	▼
<input type="checkbox"/>	K--Scheduling	Scheduling	8/12/17 6:43 AM	8/12/17 6:43 AM		
<input type="checkbox"/>	K--ApplInv	Software Inventory	8/12/17 6:45 AM	8/12/17 6:45 AM		
<input type="checkbox"/>	K--Webclip	Mdm Weblink	8/12/17 6:46 AM	8/12/17 6:46 AM		
<input type="checkbox"/>	K--Passcode	Password	8/12/17 6:47 AM	8/12/17 6:47 AM		
<input type="checkbox"/>	K--Wifi	Wifi	8/12/17 6:47 AM	8/12/17 6:47 AM		
<input type="checkbox"/>	K--T&C	Terms Conditions	8/12/17 6:48 AM	8/12/17 6:48 AM		

[このビューを保存] をクリックしてフィルターを保存します。フィルターの名前が、[このビューを保存] ボタンの下のボタンに表示されます。

デバイスポリシーの概要

デバイスポリシー名	デバイスポリシーの説明
AirPlay ミラーリング	特定の AirPlay デバイス（別の Mac コンピューターなど）を iOS デバイスに追加します。監視対象デバイスの許可リストにデバイスを追加するオプションもあります。このオプションは、許可リストの AirPlay デバイスのみにユーザーを制限します。
AirPrint	AirPrint プリンターを iOS デバイスの AirPrint プリンター一覧に追加します。このポリシーにより、プリンターとデバイスが異なるサブネットに存在している環境のサポートが容易になります。
Android Enterprise のアプリ権限	仕事用プロファイル内で、Android Enterprise アプリへの要求で、Google で「危険」とされる権限をどう処理するかを構成します。
Android Enterprise アプリの制限	Android アプリに関連する制限を更新します。
アクセスポイント名	特定の電話会社の汎用パケット無線サービス（General Packet Radio Service: GPRS）にデバイスを接続するときに使用される設定が決まります。ほとんどの新しい電話機において、この設定は既に定義されています。このポリシーは、モバイルデバイスからインターネットへの接続にコンシューマー APN を使用しない組織で使用します。
アプリアクセス	デバイス上で必須、オプション、または禁止されるアプリの一覧を定義します。次に、そのアプリ一覧に準拠しているデバイスに対して行う自動化された操作を作成できます。
アプリ属性	iOS デバイスのための属性（管理対象アプリのバンドル ID やアプリごとの VPN 識別子など）を指定します。
アプリ構成	管理対象の構成をサポートするアプリのさまざまな設定や動作をリモートで構成します。そのために、XML 構成ファイル（プロパティリスト、または plist と呼ばれる）を iOS デバイスに展開します。または、キー/値ペアを Windows 10 phone、デスクトップ、タブレットデバイスに展開します。

デバイスポリシー名	デバイスポリシーの説明
アプリインベントリ	管理対象デバイス上のアプリのインベントリを収集します。XenMobile は、次にインベントリをそのデバイスに展開されたアプリケーションアクセスポリシーと比較します。この方法で、アプリアクセスの許可リストまたは禁止リストにあるアプリを検出し、それに応じて対応できます。
アプリのロック	ユーザーが iOS または特定の Android デバイスで実行できるアプリと実行できないアプリの一覧を定義します。
アプリネットワーク使用状況	ネットワーク使用状況規則を設定して、iOS デバイスで管理対象のアプリが携帯データネットワークなどのネットワークをどのように使用するかを指定します。規則は管理対象のアプリにのみ適用されます。管理対象のアプリケーションとは、XenMobile を使用してユーザーのデバイスに展開されるアプリケーションです。
アプリ制限	ユーザーによる Samsung KNOX デバイスへのインストールを禁止するアプリの禁止リストを作成します。また、ユーザーがインストールできるアプリの許可リストを作成することもできます。
アプリアンインストール	ユーザーのデバイスからアプリを削除します。
アプリのアンインストール制限	ユーザーがアンインストールできる、またはアンインストールできないアプリを指定します。
アプリ通知	iOS ユーザーが指定したアプリから通知を受け取る方法を制御します。
管理対象アプリの自動更新	インストールされている管理対象アプリを Android Enterprise デバイスで更新する方法を制御します。
BitLocker	Windows 10 デバイスの BitLocker インターフェイスで使用できる設定を構成します。
Web ブラウザー	ユーザーのデバイスでブラウザーを使用できるかどうかを定義したり、デバイスで使用できるブラウザー機能を定義したりします。

デバイスポリシー名	デバイスポリシーの説明
カレンダー (CalDav)	カレンダー (CalDAV) アカウントを iOS または macOS デバイスに追加します。CalDAV アカウントによって、ユーザーはスケジュールデータを CalDAV をサポートするサーバーと同期させることができます。
携帯ネットワーク	携帯ネットワーク設定を構成します。
接続マネージャー	インターネットおよびプライベートネットワークに自動的に接続するアプリの接続設定を指定します。このポリシーは Windows Pocket PC でのみ使用できません。
連絡先 (CardDAV)	iOS 連絡先 (CardDAV) アカウントを iOS または macOS デバイスに追加します。CardDAV アカウントによって、ユーザーは連絡先データを CardDAV をサポートするサーバーと同期させることができます。
OS 更新の制御	サポートされている監視対象デバイスに最新の OS 更新を展開します。
Samsung コンテナへのアプリのコピー	デバイスに既にインストールされているアプリを、サポートされている Samsung デバイス上の KNOX コンテナにコピーします。KNOX コンテナにコピーされたアプリは、ユーザーが KNOX コンテナにサインインした場合のみ使用できます。
資格情報	XenMobile PKI 構成で統合認証を有効にします。たとえば、PKI エンティティ、キーストア、資格情報プロバイダー、サーバー証明書などを使用します。
カスタム XML	デバイスプロビジョニング、デバイス機能の有効化、デバイスの構成、および障害管理などの機能をカスタマイズします。
ディフェンダー	デスクトップおよびタブレットの Windows 10 で Windows Defender 設定を構成します。
ファイルおよびフォルダーの削除	Windows Mobile/CE デバイスから特定のファイルまたはフォルダーを削除します。
レジストリキーおよび値の削除	Windows Mobile/CE デバイスから特定のレジストリキーおよび値を削除します。

デバイスポリシー名	デバイスポリシーの説明
デバイス正常性構成証明	Windows 10 デバイスにデバイスの正常性状態を報告させます。そのため、分析目的で特定のデータおよびランタイム情報を Health Attestation Service (HAS) に送信させます。HAS は、正常性構成証明書を作成してデバイスに返します。その後、この証明書はデバイスから XenMobile に送信されます。XenMobile は正常性構成証明書を受信すると、その内容に基づいて、管理者が構成した自動アクションを展開します。
デバイス名	デバイスを特定できるように、iOS デバイスおよび macOS デバイスに名前を設定します。デバイス名は、マクロ、テキスト、または両方の組み合わせを使用して定義することができます。
教育の構成	Apple の教育向け機能を使用するように講師および生徒のデバイスを構成します。講師がクラスルームアプリを使用する場合は、教育の構成デバイスポリシーが必要です。
エンタープライズハブ	エンタープライズハブの業務用ストア経由で Windows Phone にアプリを配信します。XenMobile では、Windows Phone Secure Hub の 1 つのモードについて、1 つの Enterprise Hub ポリシーだけがサポートされています。たとえば、複数の Enterprise Hub ポリシーをさまざまなバージョンの Secure Home for XenMobile Enterprise Edition に作成する必要はありません。デバイスの登録中にのみ最初のエンタープライズハブポリシーを展開できます。
Exchange	デバイス上のネイティブの電子メールクライアントで ActiveSync メールを有効にします。
ファイル	ユーザーに対して特定の機能を実行するスクリプトファイルを XenMobile に追加します。または、Android デバイスユーザーがデバイスでアクセスできるドキュメントファイルを追加することができます。ファイルを追加するときは、デバイス上のファイルを格納するフォルダーも指定できます。

デバイスポリシー名	デバイスポリシーの説明
FileVault	このポリシーによって、macOS デバイスで登録された FileVault デバイスの暗号化を有効にできます。ログイン中にユーザーが FileVault のセットアップをスキップできる回数を制御することもできます。 macOS 10.7 以降で使用できます。
ファイアウォール	ファイアウォールの設定を構成します。デバイスで許可または禁止する IP アドレス、ポート、ホスト名を入力します。プロキシおよびプロキシ再ルーティングの設定を構成することもできます。
フォント	iOS デバイスおよび macOS デバイスにフォントを追加します。フォントは TrueType (.TTF) または OpenType (.OFT) である必要があります。 XenMobile はフォントコレクション (.TTC または .OTC) をサポートしていません。
ホーム画面のレイアウト	iOS 9.3 以降の監視対象デバイスのホーム画面について、アプリとフォルダーのレイアウトを指定します。
iOS および macOS プロファイルのインポート	iOS および macOS デバイス用のデバイス構成 XML ファイルを XenMobile にインポートします。XML ファイルには、Apple Configurator を使用して作成するデバイスセキュリティポリシーおよび制限が含まれます。
Keyguard 管理	デバイス Keyguard と仕事用チャレンジ Keyguard をロック解除する前に、ユーザーが利用できる機能を制御します。また、完全に管理されたデバイスと専用デバイスのデバイス Keyguard 機能を制御することもできます。たとえば、指紋によるロック解除、信頼できるエージェント、通知などのロック画面機能を無効にできます。
キオスク	Samsung SAFE デバイスでのアプリの使用を制限します。利用可能なアプリを特定のアプリに制限できます。このポリシーは、特定の種類またはクラスのアプリのみを実行することを目的とするコーポレートデバイスで役立ちます。また、このポリシーを使用して、キオスクモードのホーム画面およびロック画面の壁紙用のカスタムイメージを選択することができます。

デバイスポリシー名	デバイスポリシーの説明
Launcher 構成	許可されたアプリや Launcher アイコン用のカスタム ロゴイメージなど、Android デバイス上の Citrix Launcher の設定を指定します。
LDAP	LDAP サーバーホスト名などの必要なアカウント情報 など、iOS デバイスに使用する LDAP サーバーに関する情報を指定します。また、LDAP サーバーの照会に使用する LDAP 検索ポリシーのセットが提供されます。
位置情報	そのデバイスの GPS が Secure Hub に対応している場合に、地図上で位置を検出できるデバイスを許可します。このポリシーをデバイスに展開した後、XenMobile Server から位置を確認するコマンドを送信することができます。デバイスはその後位置情報を返信します。XenMobile は、ジオフェンシングおよび追跡ポリシーもサポートします。
メール	iOS デバイスまたは macOS デバイスのメールアカウントを構成します。
管理対象ドメイン	メールおよび Safari ブラウザーに適用する管理対象ドメインを定義します。管理対象ドメインを使用すると、Safari を使用してドメインからダウンロードしたドキュメントを開くことができるアプリを制御して、会社のデータを保護することができます。iOS8 以降の管理対象デバイスでは、URL またはサブドメインを使用して、ユーザーがドキュメント、添付ファイルなど、ブラウザからダウンロードしたものを開く方法を制御できます。
MDM オプション	監視対象の iOS 7.0 以降のモバイルデバイスで [iPhone と iPad を探す] の [アクティベーションロック] を管理します。
組織情報	XenMobile が iOS デバイスに展開するアラートメッセージの組織情報を指定します。
パスコード	管理対象デバイスに PIN コードまたはパスワードを適用します。デバイス上でパスコードの複雑さやタイムアウトを設定できます。

デバイスポリシー名	デバイスポリシーの説明
パーソナルホットスポット	ユーザーが WiFi ネットワーク圏外にいてもインターネットに接続できるようにします。ユーザーは、個人用ホットスポット機能を介して iOS デバイスの携帯データネットワーク接続で接続します。
プロファイルの削除	iOS デバイスまたは macOS デバイスからアプリプロファイルが削除されます。
プロビジョニングプロファイル	エンタープライズ配信のプロビジョニングプロファイルを指定してデバイスに送信します。iOS エンタープライズアプリを開発し、コード署名をするときは、通常は、プロビジョニングプロファイルを含めます。Apple は、iOS デバイスで実行するアプリについてはプロファイルを要求します。プロビジョニングプロファイルが見つからない場合、または期限が切れている場合は、ユーザーがそのアプリをタップして開こうとするとクラッシュします。
プロビジョニングプロファイルの削除	iOS プロビジョニングプロファイルを削除します。
プロキシ	Windows Mobile/CE および iOS を実行しているデバイスのグローバル HTTP プロキシ設定を指定します。グローバル HTTP プロキシポリシーはデバイスごとに 1 つのみ展開できます。
レジストリ	Windows Mobile/CE デバイスの管理に使用するレジストリキーおよび値を定義します。Windows Mobile/CE のレジストリには、アプリ、ドライバー、ユーザー設定、および構成設定に関するデータが格納されています。
リモートサポート	Samsung KNOX デバイスへのリモートアクセスを行うことができます。2019 年 1 月 1 日以降の新規のお客様は、リモートサポートをご利用いただくことはできません。既存のお客様は引き続きこの製品を使用できますが、機能強化や修正プログラムは提供されません。
制限	管理対象デバイスをロックダウンしたり、機能を制御する数百のオプションが提供されています。制限オプションの例: カメラやマイクの無効化、ローミング規則の適用、アプリストアのようなサードパーティサービスへのアクセスの適用。

デバイスポリシー名	デバイスポリシーの説明
ローミング	iOS デバイスおよび Windows Mobile/CE デバイスの音声通話ローミングおよびデータローミングを許可するかどうかを構成します。音声通話ローミングを無効にした場合、データローミングは自動的に無効になります。
Samsung MDM ライセンスキー	SAFE のポリシーおよび制限を展開する前に、デバイスに展開する必要がある組み込みの Samsung Enterprise License Management (ELM) キーを指定します。XenMobile は、Samsung Enterprise Firmware-Over-The-Air (E-FOTA) サービスもサポートしています。XenMobile は Samsung for Enterprise (SAFE) および Samsung KNOX ポリシーの両方をサポートし、拡張しています。
スケジュール設定	Android および Windows Mobile デバイスが MDM 管理、アプリのプッシュ、ポリシーの展開のために XenMobile Server に接続する際に必要です。このポリシーをデバイスに送信せず、Google FCM を有効にしない場合、デバイスはサーバーに接続することができません。
SCEP	iOS デバイスおよび macOS デバイスを構成し、外部 SCEP サーバーから証明書を取得します。XenMobile に接続されている PKI から SCEP を使用してデバイスに証明書を配布することもできます。そのためには、PKI エンティティと PKI プロバイダーを分散モードで作成します。
SSO アカウント	ユーザーが 1 回サインオンするだけで、XenMobile および社内リソースにアクセスすることができるように、シングルサインオン (SSO) アカウントを作成します。デバイスに資格情報を保存する必要はありません。XenMobile では、SSO アカウントのエンタープライズユーザーの資格情報は、App Store からのアプリを含む複数のアプリで使用されます。このポリシーは、Kerberos 認証と互換性があります。iOS で使用できます。

デバイスポリシー名	デバイスポリシーの説明
ストレージ暗号化	内部ストレージおよび外部ストレージを暗号化します。一部のデバイスについては、このポリシーによって、ユーザーがデバイスでメモリーカードを使用できなくなります。
購読済みカレンダー	サブスクライブされたカレンダーを iOS デバイスのカレンダー一覧に追加します。ユーザーのデバイスのサブスクライブされたカレンダー一覧にカレンダーを追加するには、そのカレンダーをサブスクライブ済みであることを確認します。
使用条件	ユーザーが社内ネットワークに接続するときに適用される、会社の特定のポリシーの承諾をユーザーに要求します。ユーザーが XenMobile にデバイスを登録するときに、ユーザーは自分のデバイスを登録するために契約条件に同意する必要があります。契約条件を拒否すると、登録処理が取り消されます。
トンネル	リモートサポートにのみ使用します。リモートサポートを使用すると、ヘルプデスクの担当者は管理対象の Windows CE および Android モバイルデバイスをリモートで制御できます。XenMobile サービスのお客様はリモートサポートを利用できません。またリモートサポートはクラスター化されたオンプレミスの XenMobile Server 展開ではサポートされていません。2019 年 1 月 1 日以降の新規のお客様は、リモートサポートをご利用いただくことはできません。既存のお客様は引き続きこの製品を使用できますが、機能強化や修正プログラムは提供されません。
VPN	従来の VPN Gateway テクノLOGYを使用するバックエンドシステムへのアクセスを提供します。このポリシーでは、デバイスに展開できる VPN ゲートウェイ接続の詳細を提供します。XenMobile は、Cisco AnyConnect、Juniper、および Citrix VPN などの、いくつかの VPN プロバイダーをサポートしています。VPN ゲートウェイがこのオプションをサポートしている場合、このポリシーを CA にリンクして、VPN オンデマンドを有効にできます。

デバイスポリシー名	デバイスポリシーの説明
壁紙	.png ファイルまたは.jpg ファイルを追加して、iOS デバイスのロック画面かホーム画面、または両方の画面の壁紙に設定します。iPad および iPhone で異なる壁紙を使用するには、別の壁紙ポリシーを作成して、それを適切なユーザーに展開します。
Web コンテンツフィルター	iOS デバイスの Web コンテンツをフィルターします。XenMobile は、Apple のオートフィルター機能、および許可リストと禁止リストに追加されたサイトを使用します。iOS の監視対象デバイスでのみ利用できません。
Web クリップ	ショートカットや Web クリップを Web サイトに配置してユーザーデバイスのアプリと一緒に表示します。iOS、macOS、Android デバイスの Web クリップを表す独自のアイコンを指定できます。Windows タブレットのみ、ラベルおよび URL が必要になります。
Wi-Fi	管理者が WiFi ルーターの詳細を管理対象デバイスに展開することを許可します。ルーターの詳細には、SSID、認証データ、構成データなどがあります。
Windows CE 証明書	外部の PKI を基に Windows Mobile/CE PKI 証明書を作成し、ユーザーのデバイスに配布します。
Windows Information Protection	設定した適用レベルでの Windows Information Protection を必要とするアプリを指定します。このポリシーは、Windows 10 バージョン 1607 以降の監視対象デバイスに適用されます。
XenMobile Store	XenMobile Store Web クリップが、ユーザーデバイスのホーム画面に表示されるかどうかを指定します。
XenMobile オプション	Android デバイスおよび Windows Mobile/CE デバイスから XenMobile に接続するときの Secure Hub の動作を構成します。
XenMobile のアンインストール	XenMobile を Android デバイスおよび Windows Mobile/CE デバイスからアンインストールします。このポリシーを展開すると、展開グループ内のすべてのデバイスから XenMobile が削除されます。

プラットフォームごとのデバイスポリシー

January 22, 2021

プラットフォーム別ポリシーを参照するには、次の手順を実行します：

1. XenMobile コンソールで、[構成] > [デバイスポリシー] に移動します。
2. [追加] をクリックします。
3. デバイスプラットフォームが、[ポリシープラットフォーム] ペインに一覧表示されます。このペインが開いていない場合は、[フィルターを表示] をクリックします。
4. 1つのプラットフォームで使用可能なすべてのポリシーの一覧を表示するには、このプラットフォームを選択します。複数のプラットフォームで使用可能なポリシーの一覧を表示するには、各プラットフォームを選択します。ポリシーは、選択した各プラットフォームに適用される場合にのみ一覧に表示されます。

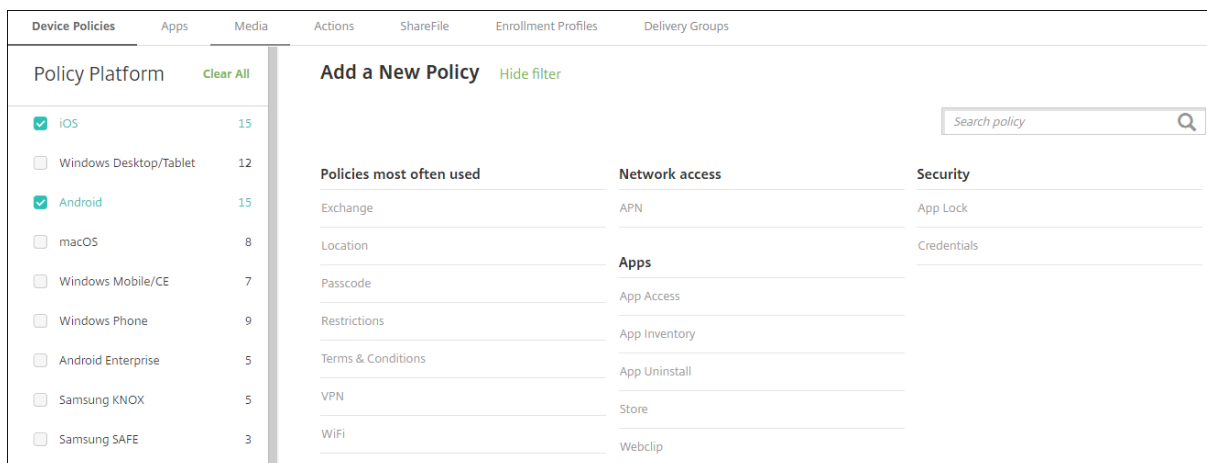

最新リリースの XenMobile は、以下のプラットフォームのデバイスポリシーをサポートしています。

- Amazon
- Android
- Android Enterprise
- Android Zebra
- Chrome OS
- iOS
- macOS
- Samsung SAFE
- Samsung KNOX
- Windows 10 デスクトップ/タブレット
- Windows 10 Phone
- Windows Mobile/CE

XenMobile の最新リリースでサポートされるデバイスについて詳しくは、「[サポート対象のデバイスプラットフォーム](#)」を参照してください。

注:

環境がグループポリシーオブジェクト（GPO）で構成されている場合:

Windows 10 で XenMobile デバイスポリシーを構成するときは、次のルールに留意してください。登録済みの Windows 10 デバイス間でポリシーの競合が発生した場合、GPO に合っているポリシーが優先されます。

AirPlay ミラーリングデバイスポリシー

April 27, 2021

Apple AirPlay 機能を使用すると、ユーザーはデバイスのディスプレイに表示されている内容を別の Mac コンピューターに正確にミラーリングできます。

XenMobile でデバイスポリシーを追加して、特定の AirPlay デバイス（別の Mac コンピューターなど）を iOS デバイスに追加することができます。また、デバイスを監視対象デバイスの許可リストに追加して、ユーザーを許可リスト上の該当する AirPlay デバイスのみに限定するオプションもあります。デバイスを Supervised モードにする方法については、「[Apple Configurator を使用して iOS デバイスを監視モードにするには](#)」を参照してください。

注:

続行する前に、追加するすべてのデバイスのデバイス ID とパスワードがあることを確認してください。

このポリシーを追加または構成するには、[構成] > [デバイスポリシー] の順に選択します。詳しくは、「[デバイスポリシー](#)」を参照してください。

iOS の設定

AirPlay Mirroring Policy	AirPlay Mirroring Policy					
1 Policy Info	This policy lets you specify specific AirPlay devices to add to users' iOS and macOS devices. For supervised devices, you have the option of specifying a list of whitelisted AirPlay devices.					
2 Platforms	<p>AirPlay Password</p> <table border="1"> <tr> <td>Device Name *</td> <td>Password *</td> <td>⊞ Add</td> </tr> </table> <p>Whitelist ID</p> <table border="1"> <tr> <td>Device ID *</td> <td>⊞ Add</td> </tr> </table> <p>Policy Settings</p> <p>Remove policy <input checked="" type="radio"/> Select date <input type="radio"/> Duration until removal (in hours)</p> <p><input type="text"/></p> <p>Allow user to remove policy <input type="text" value="Always"/></p>	Device Name *	Password *	⊞ Add	Device ID *	⊞ Add
Device Name *	Password *	⊞ Add				
Device ID *	⊞ Add					
<input checked="" type="checkbox"/> iOS <input checked="" type="checkbox"/> macOS						
3 Assignment						

- **AirPlay** パスワード: 追加するデバイスごとに、[追加] をクリックして以下の操作を行います。
 - デバイス ID: ハードウェアのアドレス (MAC アドレス) を「xx:xx:xx:xx:xx:xx」の形式で入力します。このフィールドでは大文字と小文字が区別されません。

- パスワード: 任意で、デバイスのパスワードを入力します。
- [追加] をクリックしてデバイスを追加するか、[キャンセル] をクリックしてデバイスの追加を取り消します。
- ホワイトリスト ID: この一覧は、監視対象ではないデバイスでは無視されます。この一覧には、ユーザーのデバイスで使用できる AirPlay デバイスのデバイス ID のみを追加できます。一覧に追加する AirPlay デバイスごとに、[追加] をクリックして以下の操作を行います。

注:

XenMobile Server コンソールには、「ブラックリスト」、「ホワイトリスト」という用語が含まれています。これらの用語は、今後のリリースで「禁止リスト」、「許可リスト」に変更されます。

- デバイス ID: デバイス ID を「xx:xx:xx:xx:xx:xx」の形式で入力します。このフィールドでは大文字と小文字が区別されません。
- [追加] をクリックしてデバイスを追加するか、[キャンセル] をクリックしてデバイスの追加を取り消します。
- ポリシー設定
 - ポリシーの削除: ポリシーの削除をスケジュール設定する方法を選択します。利用可能なオプションは、[日付を選択] と [削除までの期間 (時間) を指定] です。
 - * 日付を選択: カレンダーをクリックして削除を実行する特定の日付を選択します。
 - * 削除までの期間 (時間) を指定: ポリシーが削除されるまでの時間単位の数値を入力します。

macOS 設定

The screenshot shows the 'AirPlay Mirroring Policy' configuration interface. On the left, a sidebar lists '1 Policy Info', '2 Platforms' (with 'iOS' unchecked and 'macOS' checked), and '3 Assignment'. The main area is titled 'AirPlay Mirroring Policy' and includes a description: 'This policy lets you specify specific AirPlay devices to add to users' iOS and macOS devices. For supervised devices, you have the option of specifying a list of whitelisted AirPlay devices.' Below this, there are two sections for adding devices: 'AirPlay Password' with fields for 'Device Name' and 'Password', and 'Whitelist ID' with a 'Device ID' field. The 'Policy Settings' section includes 'Remove policy' options ('Select date' selected, 'Duration until removal (in hours)' unselected), 'Allow user to remove policy' set to 'Always', and 'Profile scope' set to 'User' for 'macOS 10.7+'.

- **AirPlay** パスワード: 追加するデバイスごとに、[追加] をクリックして以下の操作を行います。
 - デバイス ID: ハードウェアのアドレス (MAC アドレス) を「xx:xx:xx:xx:xx:xx」の形式で入力します。このフィールドでは大文字と小文字が区別されません。
 - パスワード: 任意で、デバイスのパスワードを入力します。
 - [追加] をクリックしてデバイスを追加するか、[キャンセル] をクリックしてデバイスの追加を取り消します。

- ホワイトリスト **ID**: この一覧は、監視対象ではないデバイスでは無視されます。この一覧には、ユーザーデバイスで使用できる AirPlay デバイスのデバイス ID のみを追加できます。一覧に追加する AirPlay デバイスごとに、[追加] をクリックして以下の操作を行います。
 - デバイス **ID**: デバイス ID を「xx:xx:xx:xx:xx:xx」の形式で入力します。このフィールドでは大文字と小文字が区別されません。
 - [追加] をクリックしてデバイスを追加するか、[キャンセル] をクリックしてデバイスの追加を取り消します。
- ポリシー設定
 - ポリシーの削除: ポリシーの削除をスケジュール設定する方法を選択します。利用可能なオプションは、[日付を選択] と [削除までの期間 (時間) を指定] です。
 - * 日付を選択: カレンダーをクリックして削除を実行する特定の日付を選択します。
 - * 削除までの期間 (時間) を指定: ポリシーが削除されるまでの時間単位の数値を入力します。
 - ユーザーにポリシーの削除を許可: ユーザーがデバイスからポリシーを削除できるタイミングを選択できます。メニューで [常に]、[パスワードが必要です] または [許可しない] を選択します。[パスワードが必要です] を選択する場合、[削除のパスワード] フィールドに入力します
 - プロファイル対策: このポリシーを [ユーザー] または [システム] 全体に適用するかを選択します。デフォルトは [ユーザー] です。このオプションは macOS 10.7 以降でのみ使用できます。

AirPrint デバイスポリシー

April 16, 2020

XenMobile でデバイスポリシーを追加して、AirPrint プリンターをユーザーの iOS デバイスの AirPrint プリンター一覧に追加できます。このポリシーにより、プリンターとデバイスが異なるサブネットに存在している環境のサポートが容易になります。

このポリシーは iOS 7.0 以降に適用されます。

注:

各プリンターの IP アドレスとリソースパスがあることを確認してください。

このポリシーを追加または構成するには、[構成] > [デバイスポリシー] の順に選択します。詳しくは、「[デバイスポリシー](#)」を参照してください。

iOS の設定

- **AirPrint** 出力先: 追加する AirPrint の出力先ごとに、[追加] をクリックして以下の操作を行います。
 - **IP アドレス**: AirPrint プリンターの IP アドレスを入力します。
 - **リソースパス**: プリンターに関連付けられているリソースパスを入力します。この値は、_ipps.tcp Bonjour レコードのパラメーターに対応します。たとえば、printers/Canon_MG5300_series or printers/Xerox_Phaser_7600。

- [保存] をクリックしてプリンターを追加するか、[キャンセル] をクリックしてプリンターの追加を取り消します。
- ポリシー設定（一般的な「設定」と区別するためにここでは「設定項目」という語を使用します）
 - ポリシーの削除：ポリシーの削除をスケジュール設定する方法を選択します。利用可能なオプションは、[日付を選択] と [削除までの期間（時間）を指定] です。
 - * 日付を選択：カレンダーをクリックして削除を実行する特定の日付を選択します。
 - * 削除までの期間（時間）を指定：ポリシーが削除されるまでの時間単位の数値を入力します。iOS 6.0 以降でのみ使用できます。

Android Enterprise 管理対象の構成ポリシー

May 20, 2021

Android Enterprise 管理対象構成デバイスポリシーが、さまざまなアプリ構成オプションとアプリの制限を管理します。アプリで使用できるオプションとヒントは、アプリ開発者によって定義されます。ヒントに「テンプレートの値」を使用すると記述されている場合は、代わりに対応する XenMobile マクロを使用します。詳しくは、「[Remote configuration overview](#)」（Android 開発者サイト）および「[マクロ](#)」を参照してください。

アプリ構成の設定には、次のような項目が含まれます：

- アプリのメール設定
- Web ブラウザーの URL の許可または禁止
- 携帯ネットワーク接続経由または Wi-Fi 接続のみでアプリコンテンツの同期を制御するオプション

アプリに表示される設定について詳しくは、アプリ開発者に問い合わせてください。

前提条件

- Google で Android Enterprise セットアップタスクを完了し、Android Enterprise を managed Google Play に接続します。詳しくは、「[Android Enterprise](#)」を参照してください。
- Android Enterprise アプリを XenMobile に追加します。詳しくは、「[XenMobile へのアプリケーションの追加](#)」を参照してください。

このポリシーを追加または構成するには、[構成] > [デバイスポリシー] の順に選択します。詳しくは、「[デバイスポリシー](#)」を参照してください。

Per-App VPN の要件

Android Enterprise 用の Per-App VPN を作成するには、Android Enterprise 管理対象の構成ポリシーの設定に加えて、追加の手順を実行する必要があります。また、次の前提条件が満たされていることを確認する必要があります：

- オンプレミスの Citrix Gateway
- 次のアプリケーションがデバイスにインストールされています:
 - Citrix SSO
 - Citrix Secure Hub

AE デバイスの Per-App VPN を構成するための一般的なワークフローは次のとおりです:

1. この記事の説明に従って VPN プロファイルを構成します。
2. Per-App VPN からのトラフィックを受け入れるように Citrix ADC を構成します。詳しくは、「[Citrix Gateway での完全 VPN のセットアップ](#)」を参照してください。

Android Enterprise の設定

Android Enterprise 管理対象の構成デバイスポリシーを追加することを選択すると、アプリを選択するように促すメッセージが表示されます。XenMobile に追加された Android Enterprise アプリがない場合は、続行できません。

アプリを選択した後、ポリシー設定を構成します。設定は各アプリに固有です。

Android Enterprise Managed Configurations

This policy lets you control a variety of app configuration options and app restrictions. The options available for an app and the tooltips are defined by the app developer. If a tooltip mentions using a "templated value", use the corresponding Endpoint Management macro instead.

Restrictions for importing documents

- Box
- DropBox
- Drive

Restrictions for sharing the DocuSign app

- Box
- DropBox
- Drive
- Evernote

Restrictions for sharing envelopes and documents

- Box
- DropBox
- Drive
- Evernote

Android Enterprise に対する VPN プロファイルの構成

Android Enterprise 管理対象の構成デバイスポリシーに基づき、Citrix SSO アプリを使用して VPN プロファイルを Android Enterprise デバイスで使用できるようにします。



最初に、Google Play ストアアプリとして Citrix SSO を XenMobile コンソールに追加します。「[パブリックアプリストアのアプリの追加](#)」を参照してください。

Device Policies **Apps** Media Actions ShareFile Enrollment Profiles Delivery Groups

> **Apps** Search

Use the [MDX Service](#) on Citrix Cloud to wrap an app for delivery.

[Add](#) | [Category](#) | [Export](#)

<input type="checkbox"/>	Icon	App Name	Type	Category	Created On	Last Updated
<input type="checkbox"/>		Citrix SSO	Public App Store	Default	3/19/19 8:36:03 am	4/9/19 3:25:17 pm
<input type="checkbox"/>		E1-GOOGLE	Enterprise	Default	2/14/19 7:33:58 am	2/14/19 7:33:58 am

Citrix SSO に対する Android Enterprise 管理対象の構成の作成

VPN プロファイルを作成するため、Citrix SSO に対する Android Enterprise 管理対象の構成デバイスポリシーを構成します。Citrix SSO アプリがインストールされており、ポリシーが展開されているデバイスは、作成した VPN プロファイルにアクセスできます。

Citrix Gateway の完全修飾ドメイン名とポートが必要です。

1. XenMobile コンソールで [構成] > [デバイスポリシー] をクリックします。[追加] をクリックします。
2. [Android Enterprise] を選択します。[Android Enterprise 管理対象の構成] をクリックします。
3. [アプリケーション ID の選択] ウィンドウが表示されたら、リストから [Citrix SSO] をクリックし、[OK] をクリックします。

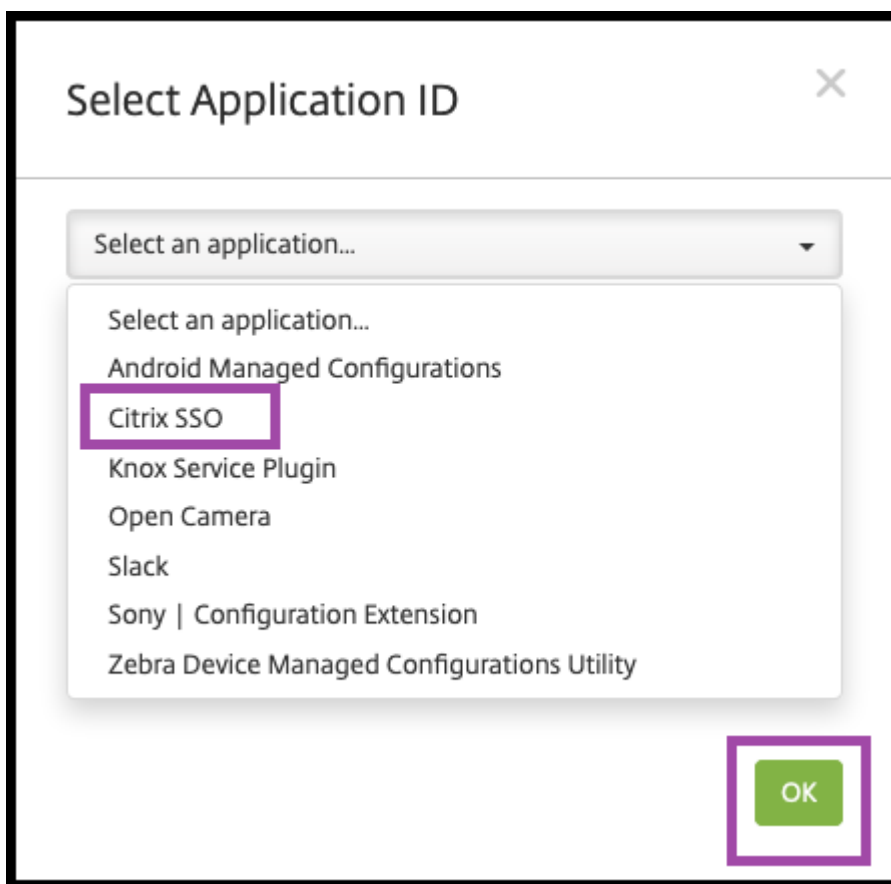

4. Citrix SSO VPN 構成の名前と説明を入力します。[次へ] をクリックします。

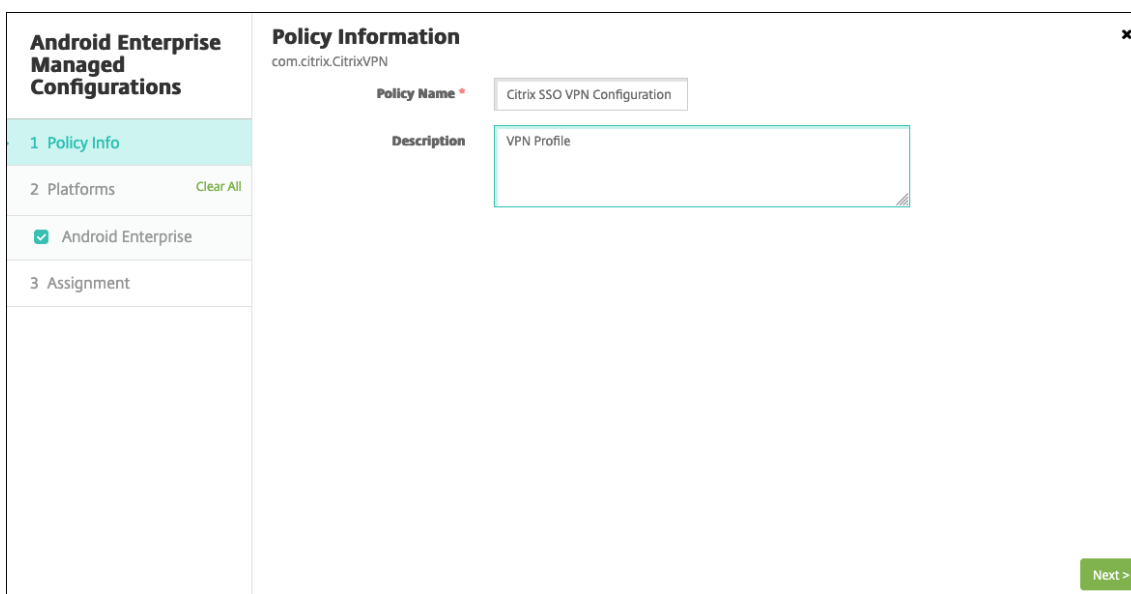

5. VPN プロファイルパラメーターを構成します。

- **VPN** プロファイル名。VPN プロファイルの名前を入力します。複数の VPN プロファイルを作成している場合は、それぞれに一意的な名前を使用します。名前を入力しないと、[サーバーアドレス] フィールド

に入力したアドレスが VPN プロファイル名として使用されます。

- サーバーアドレス (*)。Citrix Gateway の完全修飾ドメイン名を入力します。Citrix Gateway のポートが 443 ではない場合は、ポートも入力します。URL 形式を使用します。たとえば、<https://gateway.mycompany.com:8443>のようにします。
- ユーザー名 (オプション)。エンドユーザーが Citrix Gateway の認証に使用するユーザー名を入力します。このフィールドには、XenMobile マクロ {user.username} を使用できます。(マクロを参照) ユーザー名を入力しないと、Citrix Gateway への接続時にユーザー名を入力を求められます。
- パスワード (オプション)。エンドユーザーが Citrix Gateway の認証に使用するパスワードを入力します。パスワードを入力しないと、Citrix Gateway への接続時にユーザーがパスワードの入力を求められます。
- 証明書エイリアス (オプション)。証明書のエイリアスを入力します。証明書のエイリアスを使用すると、アプリが証明書にアクセスしやすくなります。資格情報デバイスポリシーで同じ証明書エイリアスを使用すると、ユーザーが操作しなくても、アプリが証明書を取得して VPN を認証します。
- **Per-App VPN** の種類 (オプション)。Per-App VPN を使用してこの VPN を使用するようにアプリを制限している場合、この設定を構成できます。[許可] を選択した場合、[**Per-App VPN** アプリ一覧] に含まれるアプリパッケージ名のネットワークトラフィックが VPN を介してルーティングされます。ほかのアプリのネットワークトラフィックは、すべて VPN 外でルーティングされます。[許可しない] を選択した場合、[**Per-App VPN** アプリ一覧] に含まれるアプリパッケージ名のネットワークトラフィックが VPN 外でルーティングされます。ほかのアプリのネットワークトラフィックは、すべて VPN を介してルーティングされます。デフォルトは [許可] です。
- **PerAppVPN** アプリ一覧。[**Per-App VPN** の種類] の値に応じて、トラフィックが VPN で許可されるか禁止されるアプリの一覧。アプリパッケージ名がカンマまたはセミコロンで区切って一覧にされます。アプリパッケージ名は大文字と小文字が区別され、この一覧でも Google Play ストアに表示されているのと同じように表示される必要があります。この一覧はオプションです。デバイス全体の VPN をプロビジョニングする場合は、この一覧を空のままにします。
- デフォルトの **VPN** プロファイル。ユーザーが特定のプロファイルをタップするのではなく、Citrix SSO アプリのユーザーインターフェイスで接続スイッチをタップした場合に使用する VPN プロファイルの名前を入力します。このフィールドを空白のままにすると、メインプロファイルが接続に使用されます。構成されているプロファイルが 1 つだけの場合は、それがデフォルトプロファイルに設定されます。常時 VPN の場合、このフィールドは常時 VPN を確立するために使用する VPN プロファイル名に設定する必要があります。
- ユーザープロファイルの無効化。この設定が [オン] の場合、ユーザーは自分のデバイスで独自の VPN を作成できません。この設定が [オフ] の場合、ユーザーは自分のデバイスで独自の VPN を作成できます。デフォルトは [オフ] です。
- 信頼されていないサーバーをブロック。Citrix Gateway で自己署名証明書を使用しているか、Citrix Gateway の証明書を発行する証明機関のルート証明書がシステムの証明機関リストに含まれていない

場合、この設定は [オフ] になります。この設定が [オン] の場合、Citrix Gateway の証明書は Android オペレーティングシステムによって検証されます。検証に失敗した場合、接続は許可されません。デフォルト値は [オン] です。

The screenshot shows the 'Policy Information' section of the 'Android Enterprise Managed Configurations' interface. The 'Policy Name' is 'Citrix SSO VPN Configuration' and the 'Description' is 'VPN Profile'. A 'Next >' button is visible in the bottom right corner.

6. オプションで、カスタムパラメーターを作成します。カスタムパラメーター **XenMobileDeviceId** および **UserAgent** がサポートされています。現在の VPN 設定を選択し、[追加] をクリックします。

The screenshot shows the 'Custom Parameters' section of the 'Android Enterprise Managed Configurations' interface. It features an 'Add' button (highlighted with a purple box) and a 'Delete' button. Below the buttons is a table with one row containing the text 'Configuration' (also highlighted with a purple box). A message on the right says 'Click `Add` to add new Configuration'.

- a) カスタムパラメーターを作成します:

- パラメーター名。 **XenMobileDeviceId** を入力します。このフィールドは、XenMobile でのデバイス登録に基づくネットワークアクセスチェックに使用するデバイス ID です。デバイスが XenMobile で登録および管理されている場合、VPN 接続は許可されます。登録および管理されていない場合、認証は VPN の確立時に拒否されます。
- パラメーター値。XenMobile でデバイスの登録および管理状態を特定できるように、XenMobileDeviceId の値が `DeviceID_${ device.id }` に設定されます。

The screenshot shows the 'Android Enterprise Managed Configurations' interface. On the left, there is a sidebar with '1 Policy Info', '2 Platforms' (with a 'Clear All' link), and '3 Assignment'. The 'Android Enterprise' option is selected. The main area is titled 'List of additional VPN profiles' and contains an 'Add' button (highlighted with a red box) and a 'Delete' button. Below these buttons, there is a configuration form for 'Configuration-0' with the following fields:

Parameter Name	XenMobileDeviceId	?
Parameter Value	DeviceID_5{device.id}	?

- a) 別のカスタムパラメーターを作成するには、再び [追加] をクリックします。このカスタムパラメーターを作成します。
- パラメーター名。 **UserAgent** を入力します。このテキストは、Citrix Gateway への追加チェックを実行するため、User-Agent HTTP ヘッダーに追加されます。このテキストの値は、Citrix Gateway との通信時に Citrix SSO アプリによって User-Agent HTTP ヘッダーに追加されます。
 - パラメータ値。 User-Agent HTTP ヘッダーに追加する任意のテキストを入力します。このテキストは、User-Agent HTTP の指定に準拠している必要があります。
7. オプションで、追加の VPN プロファイル構成を作成します。構成リストで [追加] をクリックします。新しい構成がリストに表示されます。新しい構成を選択し、手順 5 と、オプションで手順 6 を繰り返します。

The screenshot shows the 'List of additional VPN profiles' interface. The 'Add' button is highlighted with a red box. The configuration form for 'Configuration-0' has the following fields:

VPN Profile Name	Profile2	?
Server Address(*)	https://gw2.mycompany.com:8443	?
Username (optional)		?
Password (optional)		?
Certificate Alias (optional)		?
Per-App VPN Type (optional)	Allow	?
PerAppVPN app list		?

Below the form, there is a 'Deployment Rules' section with a right-pointing arrow. At the bottom right, there are 'Back' and 'Next >' buttons.

8. 必要な VPN プロファイルをすべて作成したら、[次へ] をクリックします。
9. Citrix SSO に対するこの管理対象構成の展開規則を構成します。
10. [保存] をクリックします。

Citrix SSO に対するこの管理対象構成が、構成済みデバイスポリシーのリストに表示されます。

構成した VPN プロファイルの常時接続を有効にするには、[XenMobile オプションデバイスポリシー](#)を設定します。

注:

Android Enterprise で VPN 常時接続にするには、Citrix Secure Hub 19.5.5 以降が必要です。

デバイスから **VPN** プロファイルへのアクセス

作成した VPN プロファイルにアクセスするには、Android Enterprise ユーザーが Google Play ストアから Citrix SSO をインストールします。

構成した 1 つまたは複数の VPN プロファイルが、アプリの [管理接続] 領域に表示されます。ユーザーは VPN プロファイルをタップし、その VPN プロファイルを使用して接続します。

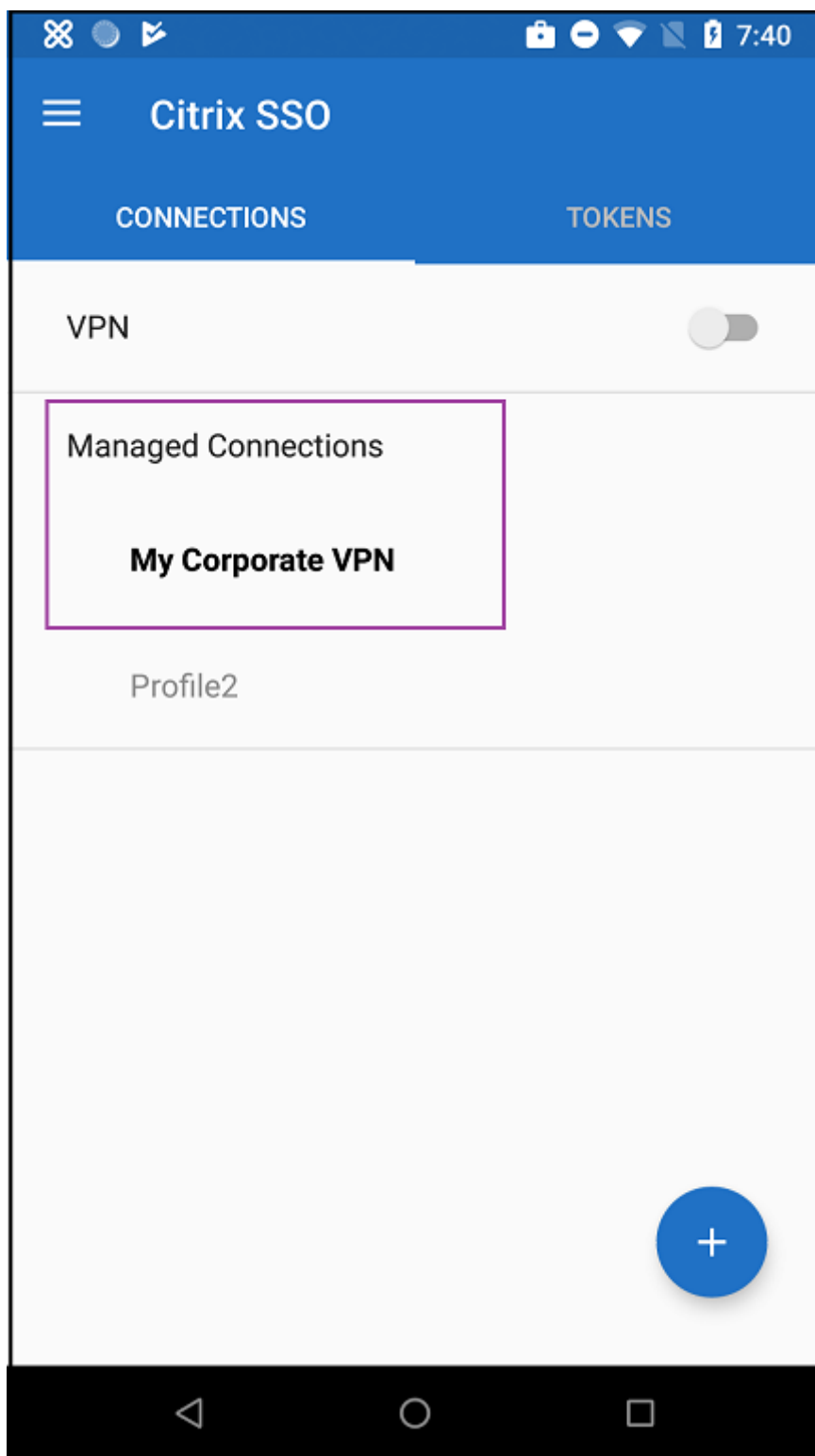

ユーザーが認証され、接続されると、VPN プロファイルの横にチェックマークが表示されます。鍵のアイコンは、VPN に接続されていることを示します。

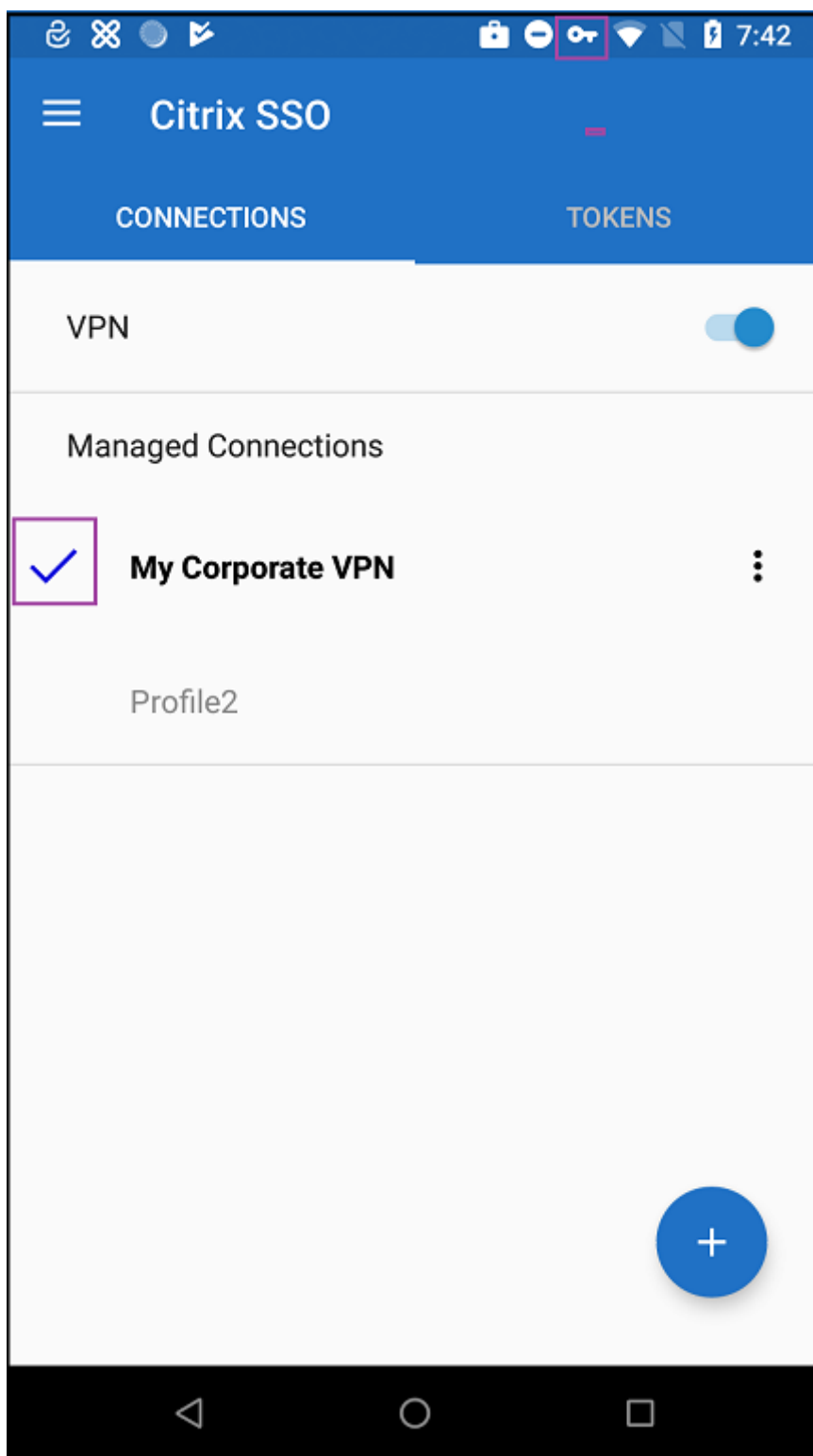

Zebra OEMConfig を使用した Zebra Android デバイスの管理

Zebra Technologies の OEMConfig 管理ツールを使用して Zebra Android デバイスを管理します。Zebra OEMConfig アプリについては、[Zebra Technologies の Web サイト](#)を参照してください。

XenMobile は、Zebra OEMConfig バージョン 9.2 以降をサポートしています。Zebra OEMConfig をデバイスにインストールするためのシステム要件については、Zebra Technologies の Web サイトで[OEMConfig セットアップ](#)を参照してください。

最初に、Google Play ストアアプリとして Zebra OEMConfig アプリを XenMobile コンソールに追加します。「[パブリックアプリストアのアプリの追加](#)」を参照してください。

Zebra OEMConfig アプリに対する Android Enterprise 管理対象の構成の作成

Zebra OEMConfig アプリの Android Enterprise 管理対象の構成デバイスポリシーを設定します。このポリシーは、Zebra OEMConfig アプリがインストールされ、ポリシーが展開されている Zebra デバイ스에適用されます。

1. XenMobile コンソールで [構成] > [デバイスポリシー] をクリックします。[追加] をクリックします。
2. [Android Enterprise] を選択します。[Android Enterprise 管理対象の構成] をクリックします。
3. [アプリケーション ID の選択] ウィンドウが表示されたら、一覧から [ZebraOEMConfig powered by MX] を選択し、[OK] をクリックします。
4. Zebra OEMConfig 構成の名前と説明を入力します。[次へ] をクリックします。
5. Zebra OEMConfig 構成の名前を入力します。
6. 使用可能なパラメーターを構成します。次に例を示します。
 - デバイスの前面にあるカメラを無効にするには、[Camera Configuration] を選択し [Use of Front Camera] を [Off] に設定します。
 - デバイスの時刻形式を変更するには、[Clock Configuration] を選択し [Time Format] を 12 (12 時間制) または 24 (24 時間制) に設定します。

使用可能なすべての構成の一覧と説明については、Zebra Technologies の Web サイトで[Zebra 管理対象の構成](#)を参照してください。

1. オプションで、追加の Zebra OEMConfig 構成を作成します。構成リストで [追加] をクリックします。新しい構成がリストに表示されます。新しい構成を選択し、パラメーターを設定します。
2. 必要な Zebra OEMConfig 構成をすべて作成し、[Next] をクリックします。
3. Zebra OEMConfig に対するこの管理対象構成の展開規則を構成します。
4. [保存] をクリックします。

Android Enterprise のアプリ権限

November 6, 2020

仕事用プロフィール内で、Android Enterprise アプリへの要求で、Google が「危険な」権限を呼ぶ権限をどう処理するかを構成できます。アプリからの権限要求を許可または拒否するためのプロンプトをユーザーに表示するかどうかを制御します。この機能は、Android 7.0 以降を実行するデバイス向けです。

Google は、危険な権限を、アプリにユーザーの個人情報に関わるデータやリソースへのアクセス権、またはユーザーの格納されたデータや他のアプリの操作に影響を与える可能性のあるアクセス権を与える権限として定義しています。たとえば、ユーザーの連絡先を読み取る能力は危険な権限です。

仕事用プロフィールで、Android Enterprise アプリに対するすべての危険な権限要求の動作を制御するグローバルな状態を設定できます。Google で定義されているように、アプリごとに、個々の権限グループに対して危険な権限の要求の動作を制御することもできます。これらの個々の設定は、グローバルな状態を上書きします。

Google が権限グループを定義する方法について詳しくは、この『[Android 開発者ガイド](#)』の「パーミッショングループ」を参照してください。

デフォルトでは、危険な権限要求を許可または拒否するためのプロンプトがユーザーに表示されます。

このポリシーを追加または構成するには、[構成] > [デバイスポリシー] の順に選択します。詳しくは、「[デバイスポリシー](#)」を参照してください。

Android Enterprise の設定

Android for Work App Permissions

This policy lets you specify the behavior when Android for Work apps request dangerous permissions.

Global State * Prompt

Calendar

App *	Grant Status	Add
Gmail	Grant	

Camera

App *	Grant Status	Add
WhatsApp Messenger	Deny	

Contacts

App *	Grant Status	Add
Gmail	Prompt	
WhatsApp Messenger	Deny	

Location

App *	Grant Status	Add

Microphone

App *	Grant Status	Add

Back Next >

- グローバルの状態：すべての危険な権限要求の動作を制御します。一覧で [プロンプト]、[許可]、または [拒否] をクリックします。

- プロンプト: 危険な権限要求を許可または拒否するためのプロンプトがユーザーに表示されます。
- 許可: すべての危険な権限要求は許可されます。ユーザーにはプロンプトは表示されません。
- 拒否: すべての危険な権限要求は拒否されます。ユーザーにはプロンプトは表示されません。

デフォルトは [プロンプト] です。

- 各アプリについて各権限グループの個別の動作を設定します。権限グループの動作を構成するには、[追加] をクリックし、[アプリ] の下の一覧からアプリを選択します。Android Enterprise システムアプリを構成する場合、[新規追加] をクリックして、制限デバイスポリシーで有効にしたアプリケーションパッケージ名を入力します。[許可の状態] で [プロンプト]、[許可]、または [拒否] を選択します。この許可の状態は、グローバルの状態を上書きします。

- プロンプト: このアプリのこの権限グループからの危険な権限要求を許可または拒否するためのプロンプトがユーザーに表示されます。
- 許可: このアプリのこの権限グループからの危険な権限要求が許可されます。ユーザーにはプロンプトは表示されません。
- 拒否: このアプリのこの権限グループからの危険な権限要求が拒否されます。ユーザーにはプロンプトは表示されません。

デフォルトは [プロンプト] です。

- アプリと [許可の状態] の横にある [保存] をクリックします。
- 権限グループにアプリを追加するには、もう一度 [追加] をクリックして、これらの手順を繰り返します。
- 必要なすべての権限グループの状態の許可の設定が完了したら、[次へ] をクリックします。

APN デバイスポリシー

April 16, 2020

iOS、Android、Windows Mobile/CE デバイスのカスタムアクセスポイント名 (APN) デバイスポリシーを追加できます。このポリシーは、モバイルデバイスからインターネットへの接続にコンシューマー APN を使用しない組織で使用します。APN ポリシーによって、特定の電話会社の汎用パケット無線サービス (General Packet Radio Service: GPRS) にデバイスを接続するときに使用される設定が決まります。ほとんどの新しい電話機において、この設定は既に定義されています。

このポリシーを追加または構成するには、[構成] > [デバイスポリシー] の順に選択します。詳しくは、「[デバイスポリシー](#)」を参照してください。

iOS の設定

APN Policy	APN Policy
1 Policy Info	This policy creates a custom Access Point Name (APN) on the device. Use this policy if your organization does not use a consumer APN to connect to the Internet from a mobile device.
2 Platforms	<p>APN * <input type="text"/></p> <p>User name <input type="text" value="administrator"/></p> <p>Password <input type="password" value="*****"/></p> <p>Server proxy address <input type="text"/></p> <p>Server proxy port <input type="text"/></p> <p>Remove policy <input checked="" type="radio"/> Select date <input type="radio"/> Duration until removal (in hours)</p> <p><input type="text"/></p>
3 Assignment	<p>Policy Settings</p> <p><input type="text"/></p>

- **APN:** アクセスポイントの名前を入力します。これは承認されている iOS の APN と一致する必要があります。一致しない場合、ポリシーは機能しません。
- **ユーザー名:** この APN のユーザー名を指定する文字列です。ユーザー名がない場合、デバイスでは、プロファイルのインストール中に文字列の入力が求められます。
- **パスワード:** この APN のユーザーのパスワードです。難読化のために、パスワードはエンコードされます。ペイロードにパスワードがない場合、デバイスでは、プロファイルのインストール中にパスワードの入力が求められます。
- **サーバープロキシアドレス:** APN プロキシの IP アドレスまたは URL です。
- **サーバープロキシポート:** APN プロキシのポート番号です。サーバーのプロキシアドレスを入力した場合は必須です。
- [ポリシー設定] の下の [ポリシーの削除] の横にある、[日付を選択] または [削除までの期間 (日) を指定] をクリックします。
 - [日付を選択] をクリックした場合、カレンダーをクリックして削除を実行する特定の日付を選択します。
 - [ユーザーにポリシーの削除を許可] の一覧で、[常に]、[パスワードが必要]、[しない] のいずれかを選択します。
 - [パスワードが必要] を選択した場合、[パスワードを削除] の横に必要なパスワードを入力します。
- ポリシー設定 (一般的な「設定」と区別するためにここでは「設定項目」という語を使用します)
 - **ポリシーの削除:** ポリシーの削除をスケジュール設定する方法を選択します。利用可能なオプションは、[日付を選択] と [削除までの期間 (時間) を指定] です。
 - * **日付を選択:** カレンダーをクリックして削除を実行する特定の日付を選択します。
 - * **削除までの期間 (時間) を指定:** ポリシーが削除されるまでの時間単位の数値を入力します。iOS 6.0 以降でのみ使用できます。

Android の設定

APN Policy	APN Policy
1 Policy Info	This policy creates a custom Access Point Name (APN) on the device. Use this policy if your organization does not use a consumer APN to connect to the Internet from a mobile device.
2 Platforms	<p>APN *</p> <p>User name administrator</p> <p>Password</p> <p>Server</p> <p>APN type</p> <p>Authentication type None</p> <p>Server proxy address</p> <p>Server proxy port</p> <p>MMSC</p>
<input type="checkbox"/> iOS <input checked="" type="checkbox"/> Android <input checked="" type="checkbox"/> Windows Mobile/CE	
3 Assignment	

- **APN**: アクセスポイントの名前を入力します。これは承認されている Android の APN と一致する必要があります。一致しない場合、ポリシーは機能しません。
- **ユーザー名**: この APN のユーザー名を指定する文字列です。ユーザー名がない場合、デバイスでは、プロファイルのインストール中に文字列の入力が求められます。
- **パスワード**: この APN のユーザーのパスワードです。難読化のために、パスワードはエンコードされます。ペイロードにパスワードがない場合、デバイスでは、プロファイルのインストール中にパスワードの入力が求められます。
- **サーバー**: この設定はスマートフォンに先行するもので、通常は空白です。標準の Web サイトにアクセスできない、または標準の Web サイトを表示できない電話機用のワイヤレスアプリケーションプロトコル (WAP) ゲートウェイサーバーを参照します。
- **APN の種類**: この設定は、電話会社が想定しているアクセスポイントの使用方法に一致している必要があります。内容は APN サービス指定子のコンマ区切り文字列であり、携帯電話会社が公開している定義と一致している必要があります。以下に例を示します:
 - *。すべてのトラフィックがこのアクセスポイントを経由します。
 - mms。マルチメディアトラフィックがこのアクセスポイントを経由します。
 - default。マルチメディアトラフィックを含め、すべてのトラフィックがこのアクセスポイントを経由します。
 - supl。SUPL (Secure User Plane Location) は補助 GPS に関連付けられています。
 - dun。ダイヤルアップネットワークは古いため、ほとんど使用されません。
 - hipri。高優先度ネットワークです。
 - fota。FOTA (Firmware over the air) は、ファームウェア更新の受信に使用されます。
- **認証の種類**: 一覧から、使用する認証の種類を選択します。デフォルトは [なし] です。
- **サーバープロキシアドレス**: 電話会社の APN HTTP プロキシの IP アドレスまたは URL です。
- **サーバープロキシポート**: APN プロキシのポート番号です。サーバーのプロキシアドレスを入力した場合は必須です。
- **MMSC**: 電話会社が提供する MMS ゲートウェイサーバーのアドレスです。
- **マルチメディアメッセージングサーバー (MMS) プロキシアドレス**: これは、MMS トラフィック用のマルチ

メディアメッセージングサービスサーバーです。MMS は SMS の後継で、画像やビデオなどのマルチメディアコンテンツを含む大きいサイズのメッセージを送信できます。これらのサーバーは特定のプロトコルを必要とします (MM1、... MM11)。

- **MMS** ポート: MMS プロキシに使用されるポートです。

Windows Mobile/CE の設定

APN Policy	APN Policy
1 Policy Info	This policy creates a custom Access Point Name (APN) on the device. Use this policy if your organization does not use a consumer APN to connect to the Internet from a mobile device.
2 Platforms	<p>APN * <input type="text"/></p> <p>Network Built-in office <input type="text"/></p> <p>User name <input type="text"/></p> <p>Password <input type="text"/></p>
<input type="checkbox"/> iOS	
<input type="checkbox"/> Android	
<input checked="" type="checkbox"/> Windows Mobile/CE	
3 Assignment	▶ Deployment Rules

- **APN**: アクセスポイントの名前を入力します。これは承認されている Android の APN と一致する必要があります。一致しない場合、ポリシーは機能しません。
- **ネットワーク**: 一覧から、使用するネットワークの種類を選択します。デフォルトは [組み込みのオフィス] です。
- **ユーザー名**: この APN のユーザー名を指定する文字列です。ユーザー名がない場合、デバイスでは、プロファイルのインストール中に文字列の入力が求められます。
- **パスワード**: この APN のユーザーのパスワードです。難読化のために、パスワードはエンコードされます。ペイロードにパスワードがない場合、デバイスでは、プロファイルのインストール中にパスワードの入力が求められます。

アプリアクセスデバイスポリシー

August 22, 2019

XenMobile のアプリケーションアクセスデバイスポリシーでは、デバイスへのインストールが必須のアプリケーション、デバイスにインストール可能なアプリケーション、デバイスへのインストールが禁止されるアプリケーションの一覧を定義できます。次に、そのアプリ一覧に準拠しているデバイスに対して行う自動化された操作を作成できます。アプリケーションアクセスポリシーは、iOS、Android、Windows Mobile/CE デバイスに対して作成できます。

アクセスポリシーは一度に 1 種類のみ構成できます。必須アプリ、推奨アプリ、禁止アプリのいずれかの一覧のポリシーを追加できますが、同じアプリアクセスポリシー内に混在させることはできません。一覧の種類ごとにポリシーを作成する場合、XenMobile でどのポリシーがどのアプリケーション一覧に適用されるかがわかるようにするため、各ポリシーの名前付けに注意することをお勧めします。

このポリシーを追加または構成するには、[構成] > [デバイスポリシー] の順に選択します。詳しくは、「[デバイスポリシー](#)」を参照してください。

プラットフォーム設定

- アクセスポリシー: [必須]、[推奨]、[禁止] のいずれかをクリックします。デフォルトは [必須] です。
- 1 つまたは複数のアプリを一覧に追加するには、[追加] をクリックして以下の操作を行います:
 - アプリ名: アプリ名を入力します。
 - アプリ識別子: 任意で、アプリ識別子を入力します。
 - [保存] または [キャンセル] をクリックします。
 - 追加するアプリごとに上記の手順を繰り返します。

アプリ属性デバイスポリシー

January 10, 2020

アプリ属性デバイスポリシーで、iOS デバイスのための属性（管理対象アプリのバンドル ID やアプリごとの VPN 識別子など）を指定できます。

このポリシーを追加または構成するには、[構成] > [デバイスポリシー] の順に選択します。詳しくは、「[デバイスポリシー](#)」を参照してください。

iOS の設定

App Attributes Policy	Policy Information
1 Policy Info	This policy lets you specify the attributes you want to add to apps on iOS devices.
2 Platforms	Policy Name * <input type="text"/>
<input checked="" type="checkbox"/> iOS	Description <input type="text"/>
3 Assignment	

- 管理対象アプリのバンドル **ID**: 一覧からアプリバンドル ID を選択するか、[新規追加] をクリックします。
 - [新規追加] をクリックした場合は、表示されるフィールドにアプリバンドル ID を入力します。
- アプリ単位の **VPN** 識別子: 一覧から、アプリごとの VPN ID を選択します。

アプリ構成デバイスポリシー

April 1, 2020

以下を展開することによって、管理対象の構成をサポートするアプリをリモートで構成できます。

- XML 構成ファイル（プロパティ一覧、または plist と呼ばれる）を iOS デバイスに展開します。
- または、キー/値ペアを Windows 10 Phone、タブレット、またはデスクトップデバイスに展開します。

この構成では、アプリ内のさまざまな設定や動作を指定します。ユーザーがアプリをインストールすると、XenMobile はこの構成をデバイスにプッシュします。設定できる実際の設定と動作は、アプリによって異なり、この記事では扱いません。

このポリシーを追加または構成するには、[構成] > [デバイスポリシー] の順に選択します。詳しくは、「[デバイスポリシー](#)」を参照してください。

iOS の設定

App Configuration Policy	App Configuration Policy
<p>1 Policy Info</p> <p>2 Platforms</p> <p><input checked="" type="checkbox"/> iOS</p> <p><input checked="" type="checkbox"/> Windows Phone</p> <p><input checked="" type="checkbox"/> Windows Desktop/Tablet</p> <p>3 Assignment</p>	<p>This policy lets you specify key/value configuration parameters for an app. XenMobile pushes the app configuration to the device when the app gets installed. For iOS devices, after you enter the dictionary content, you can check the syntax.</p> <p>Identifier * <input type="text" value="Make a selection"/></p> <p>Dictionary content *</p> <div style="border: 1px solid #ccc; height: 80px; width: 100%;"></div> <p><input type="button" value="Check Dictionary"/></p> <p>▶ Deployment Rules</p>

- 識別子: 一覧から構成するアプリを選択するか、[新規追加] をクリックして新しいアプリを一覧に追加します。
 - [新規追加] をクリックした場合は、表示されるフィールドにアプリ識別子を入力します。
- ディクショナリの内容: XML プロパティ一覧 (plist) の構成情報を入力するか、コピーして貼り付けます。
- [ディクショナリをチェック] をクリックします。XenMobile が XML を検証します。エラーがなければ、コンテンツボックスの下に「有効な **XML**」と表示されます。コンテンツボックスの下に何らかの構文エラーが表示された場合は、続行する前にエラーを修正する必要があります。

Windows Phone またはデスクトップ/タブレットの設定

App Configuration Policy	App Configuration Policy						
<p>1 Policy Info</p> <p>2 Platforms</p> <p><input type="checkbox"/> iOS</p> <p><input checked="" type="checkbox"/> Windows Phone</p> <p><input checked="" type="checkbox"/> Windows Desktop/Tablet</p> <p>3 Assignment</p>	<p>This policy lets you specify key/value configuration parameters for an app. XenMobile pushes the app configuration to the device when the app gets installed.</p> <p><input type="text" value="Make a selection"/></p> <table border="1"> <thead> <tr> <th>Parameter name *</th> <th>Value *</th> <th><input type="button" value="Add"/></th> </tr> </thead> <tbody> <tr> <td> </td> <td> </td> <td> </td> </tr> </tbody> </table> <p>▶ Deployment Rules</p>	Parameter name *	Value *	<input type="button" value="Add"/>			
Parameter name *	Value *	<input type="button" value="Add"/>					

App Configuration Policy	App Configuration Policy						
1 Policy Info	This policy lets you specify key/value configuration parameters for an app. XenMobile pushes the app configuration to the device when the app gets installed.						
2 Platforms	<div style="text-align: right;">Make a selection ▼</div> <table border="1" style="width: 100%;"> <thead> <tr> <th>Parameter name *</th> <th>Value *</th> <th style="text-align: right;">Add</th> </tr> </thead> <tbody> <tr> <td colspan="3"> <p>► Deployment Rules</p> </td> </tr> </tbody> </table>	Parameter name *	Value *	Add	<p>► Deployment Rules</p>		
Parameter name *	Value *	Add					
<p>► Deployment Rules</p>							
<input type="checkbox"/> iOS <input type="checkbox"/> Windows Phone <input checked="" type="checkbox"/> Windows Desktop/Tablet							
3 Assignment							

- [選択] ボックスから構成するアプリを選択するか、[新規追加] をクリックして新しいアプリを一覧に追加します。
 - [新規追加] をクリックした場合は、表示されるフィールドにパッケージファミリー名を入力します。
- 構成パラメーターごとに、[追加] をクリックして以下の操作を行います：
 - パラメーター名: Windows デバイスのアプリケーション設定のキー名を入力します。Windows アプリの設定については、Microsoft 社のドキュメントを参照してください。
 - 値: 指定されたパラメーターの値を入力します。
 - [追加] をクリックしてパラメーターを追加するか、[キャンセル] をクリックしてパラメーターの追加を取り消します。

アプリインベントリデバイスポリシー

July 13, 2020

アプリインベントリポリシーでは、管理対象デバイス上のアプリのインベントリを収集できます。XenMobile はその後、インベントリをそのデバイスに展開されたアプリケーションアクセスポリシーと比較できます。この方法で、アプリの許可リストまたは禁止リストにあるアプリを検出し、それに応じて対応できます。

アプリアクセスポリシーは、iOS、macOS、Android、Android Enterprise、Windows デスクトップ/タブレット、Windows Phone、Windows Mobile/CE デバイスに対して作成できます。

このポリシーを追加または構成するには、[構成] > [デバイスポリシー] の順に選択します。詳しくは、「[デバイスポリシー](#)」を参照してください。

プラットフォーム設定

App Inventory Policy ×

This policy lets you collect an inventory of the apps on managed devices so you can detect apps that appear on an app blacklist or whitelist and take action accordingly.

ios

► **Deployment Rules**

Back Next >

- 選択したプラットフォームごとに、デフォルト設定のままにしておくか、設定を [オフ] に変更します。デフォルトは [オン] です。

アプリのロックデバイスポリシー

July 13, 2020

アプリロックデバイスポリシーは、デバイスでの実行を許可するアプリの一覧、またはデバイスでの実行をブロックするアプリの一覧を定義します。このポリシーは、iOS デバイスと Android デバイスの両方に対して構成できますが、ポリシーが実際にどのように機能するかは各プラットフォームで異なります。たとえば、iOS デバイスで複数のアプリを禁止することはできません。

また、iOS デバイスで選択できる iOS アプリは、ポリシーあたり 1 つのみです。これによって、デバイスで実行できるのは 1 つのアプリのみになります。アプリのロックポリシーが適用された場合に管理者が個別に許可したオプションを除いて、ユーザーはそのデバイスで他のアクティビティを実行できません。

また、iOS デバイスは、アプリのロックポリシーをプッシュするように監視される必要があります。

デバイスポリシーは大部分の Android L および M デバイスで機能しますが、必要な API が Google によって廃止されたため、アプリのロックは Android N 以降のデバイスでは機能しません。

このポリシーを追加または構成するには、[構成] > [デバイスポリシー] の順に選択します。詳しくは、「[デバイスポリシー](#)」を参照してください。

iOS の設定

App Lock Policy	App Lock Policy
1 Policy Info	This policy lets you define a list of apps that are allowed to run on a device, or a list of apps that are blocked from running on a device.
2 Platforms	<p>App bundle ID * <input type="text" value="Make a selection"/></p> <p>Options</p> <p>Disable touch screen <input checked="" type="checkbox"/> ON iOS 7.0+</p> <p>Disable device rotation sensing <input type="checkbox"/> OFF iOS 7.0+</p> <p>Disable volume buttons <input type="checkbox"/> OFF iOS 7.0+</p> <p>Disable ringer switch <input type="checkbox"/> OFF iOS 7.0+</p> <p>Disable sleep/wake button <input type="checkbox"/> OFF iOS 7.0+</p> <p>Disable auto lock <input type="checkbox"/> OFF iOS 7.0+</p> <p>Enable VoiceOver <input type="checkbox"/> OFF iOS 7.0+</p> <p>Enable zoom <input type="checkbox"/> OFF iOS 7.0+</p>
<input checked="" type="checkbox"/> iOS <input checked="" type="checkbox"/> Android	
3 Assignment	

- アプリバンドル ID: このポリシーを適用するアプリを一覧から選択するか、[新規追加] をクリックして、新しいアプリを一覧に追加します。[新規追加] をクリックした場合は、表示されるフィールドにアプリ名を入力します。
- オプション: 以下の各オプションは、iOS 7.0 以降にのみ適用されます。[タッチスクリーンを無効化] を除き、各オプションのデフォルトは [オフ] です ([タッチスクリーンを無効化] はデフォルトで [オン] に設定されています)。
 - タッチスクリーンを無効化
 - デバイスの回転検出を無効化
 - 音量ボタンを無効化
 - 着信/サイレントスイッチを無効化
[着信/サイレントスイッチを無効化] が [オン] の場合、着信動作は、スイッチが最初に無効化されたときの場所に依存します。
 - スリープ/スリープ解除ボタンを無効化
 - 自動ロックを無効化
 - VoiceOver を無効化
 - ズームを有効化
 - 色の反転を有効化
 - AssistiveTouch を有効化
 - 選択項目の読み上げを有効化
 - モノラルオーディオを有効化
- ユーザーが有効化するオプション: 以下の各オプションは、iOS 7.0 以降にのみ適用されます。どのオプションも、デフォルトは [オフ] です。
 - VoiceOver の調整を許可
 - ズームの調整を許可

- 色の反転の調整を許可
- AssitiveTouch の調整を許可
- ポリシー設定（一般的な「設定」と区別するためにここでは「設定項目」という語を使用します）
 - ポリシーの削除：ポリシー削除のスケジュールを設定する方法を選択します。利用可能なオプションは、[日付を選択] と [削除までの期間（時間）を指定] です。
 - * 日付を選択：カレンダーをクリックして削除を実行する特定の日付を選択します。
 - * 削除までの期間（時間）を指定：ポリシーの削除が開始するまでの期間を時間単位で入力します。iOS 6.0 以降でのみ使用できます。

Android の設定

注：

Android の設定アプリは、アプリのロックデバイスポリシーを使用してブロックできません。

- アプリロックのパラメーター
 - ロックメッセージ：ユーザーがロックされているアプリを開こうとしたときに表示されるメッセージを入力します。
 - ロック解除のパスワード：アプリのロックを解除するパスワードを入力します。
 - アンインストールを禁止：ユーザーにアプリのアンインストールを許可するかどうかを選択します。デフォルトは [オフ] です。
 - ロック画面：[参照] をクリックして、デバイスのロック画面に表示する画像ファイルの場所に移動し、そのファイルを選択します。
 - 強制：[ブラックリスト] をクリックしてデバイスでの実行を禁止するアプリの一覧を作成するか、[ホワイトリスト] をクリックしてデバイスでの実行を許可するアプリの一覧を作成します。

注：

XenMobile Server コンソールには、「ブラックリスト」、「ホワイトリスト」という用語が含まれています。これらの用語は、今後のリリースで「禁止リスト」、「許可リスト」に変更されます。

- アプリ：[追加] をクリックして、以下の操作を行います：
 - アプリ名：一覧から、許可リストまたは禁止リストに追加するアプリの名前を選択するか、[新規追加]

をクリックして、使用可能なアプリの一覧に新しいアプリを追加します。

- [新規追加] をクリックした場合は、表示されるフィールドにアプリ名を入力します。
- [保存] または [キャンセル] をクリックします。
- 許可リストまたは禁止リストに追加するアプリごとに、上記の手順を繰り返します。

アプリネットワーク使用状況デバイスポリシー

January 10, 2020

ネットワーク使用状況規則を設定して、iOS デバイスで管理対象のアプリが携帯データネットワークなどのネットワークをどのように使用するのかが指定できます。規則は管理対象のアプリにのみ適用されます。管理対象のアプリケーションとは、XenMobile を使用してユーザーのデバイスに展開されるアプリケーションです。これには、ユーザーが XenMobile を使用して展開することなく直接デバイスにダウンロードしたアプリケーションや、デバイスの XenMobile への登録時に既にデバイスにインストールされていたアプリケーションは含まれません。

このポリシーを追加または構成するには、[構成] > [デバイスポリシー] の順に選択します。詳しくは、「[デバイスポリシー](#)」を参照してください。

iOS の設定

- 携帯データのローミングを許可: 指定したアプリに、ローミング中に携帯データネットワーク接続を使用することを許可するかどうかを選択します。デフォルトは [オフ] です。
- 携帯データを許可: 指定したアプリに、携帯データネットワーク接続を使用することを許可するかどうかを選択します。デフォルトは [オフ] です。
- アプリ ID 照合: 一覧に追加するアプリごとに、[追加] をクリックして以下の操作を行います:
 - アプリ識別子: アプリ識別子を入力します。
 - [保存] をクリックしてアプリを一覧に追加するか、[キャンセル] をクリックして操作を取り消します。

アプリ通知デバイスポリシー

April 16, 2020

アプリ通知ポリシーでは、iOS ユーザーが指定したアプリから通知を受け取る方法を制御できます。このポリシーは、iOS 9.3 以降を実行しているデバイスでサポートされています。

このポリシーを追加または構成するには、[構成] > [デバイスポリシー] の順に選択します。詳しくは、「[デバイスポリシー](#)」を参照してください。

iOS の設定

- アプリバンドル **ID**: このポリシーを適用するアプリを指定します。
- 通知を許可: 通知を許可するには、[オン] を選択します。
- 通知センターに表示: [オン] を選択すると、ユーザーデバイスの通知センターに通知が表示されます。
- アプリアイコンをバッジ表示: [オン] を選択すると、通知がある場合、アプリアイコンにバッジ表示します。
- サウンド: [オン] を選択すると通知にサウンドが含まれます。
- セキュリティロック画面に表示: [オン] を選択すると、ユーザーデバイスのロック画面に通知が表示されま
- す。
- **CarPlay** で表示: [オン] にすると、Apple CarPlay に通知が表示されます。iOS 12 以降で利用できます。デフォルトは [オン] です。
- 重大アラートを有効にする: [オン] にすると、アプリは通知を重大な通知としてマークできます。これによっ
- て [応答不可] および警告設定を無視します。iOS 12 以降で利用できます。デフォルトは [オフ] です。
- ロック解除されたアラートスタイル: 一覧で、[なし]、[バナー]、または [アラート] を選択して、ロック解
- 除されたアラートの外観を構成します。
- ポリシー設定 (一般的な「設定」と区別するためにここでは「設定項目」という語を使用します)
 - ポリシーの削除: ポリシーの削除をスケジュール設定する方法を選択します。利用可能なオプション
 - は、[日付を選択] と [削除までの期間 (時間) を指定] です。
 - * 日付を選択: カレンダーをクリックして削除を実行する特定の日付を選択します。
 - * 削除までの期間 (時間) を指定: ポリシーが削除されるまでの時間単位の数値を入力します。iOS
 - 6.0 以降でのみ使用できます。
 - プロファイル対策: このポリシーを [ユーザー] または [システム] 全体に適用するかを選択します。
 - デフォルトは [ユーザー] です。このオプションは iOS 9.3 以降でのみ使用できます。

アプリ制限デバイスポリシー

July 13, 2020

ユーザーによる Samsung Knox デバイスへのインストールを禁止するアプリの禁止リストを作成できます。ユーザーによるインストールを許可するアプリの許可リストも作成できます。

このポリシーを追加または構成するには、[構成] > [デバイスポリシー] の順に選択します。詳しくは、「[デバイスポリシー](#)」を参照してください。

Samsung KNOX の設定

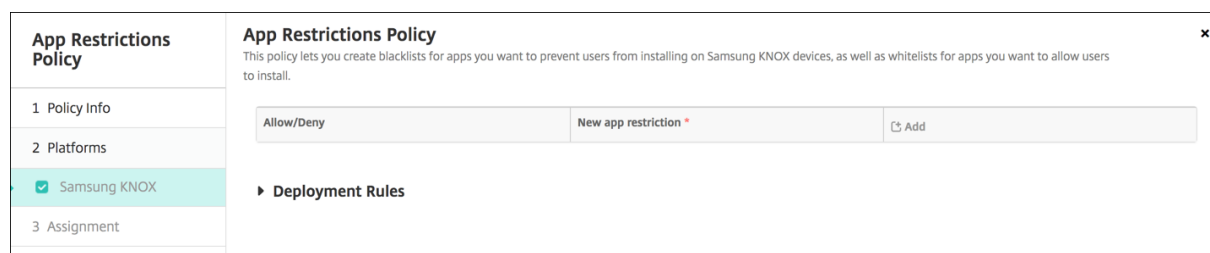

[許可/拒否] の一覧に追加するアプリごとに、[追加] をクリックして以下の操作を行います：

- 許可/拒否：ユーザーにアプリのインストールを許可するかどうかを選択します。
- 新規アプリの制限：アプリパッケージ ID（例：com.kmdm.af.crackle）を入力します。
- [許可/拒否] の一覧にアプリを保存する場合は [保存] をクリックし、保存しない場合は [キャンセル] をクリックします。

アプリトンネリングデバイスポリシー

November 6, 2020

重要：

アプリケーショントンネリングポリシーは、リモートサポートでのみ使用します。リモートサポートについては、「[サポートオプションとリモートサポート](#)」を参照してください。2019年1月1日以降の新規のお客様は、リモートサポートをご利用いただくことはできません。既存のお客様は引き続きこの製品を使用できますが、機能強化や修正プログラムは提供されません。

アプリトンネルは、モバイルアプリのサービスの継続性およびデータ転送の信頼性を向上させるように設計されています。アプリトンネルは、モバイルデバイスアプリのクライアントコンポーネントとアプリサーバーコンポーネント間のプロキシパラメーターを定義します。また、アプリトンネルを使用して、デバイスへのリモートサポートトンネル（管理のサポートに使用）も作成できます。アプリケーショントンネリングポリシーは、Android デバイスおよび Windows Mobile/CE デバイスに対して構成できます。

このポリシーで定義したトンネルを使用して送信されるアプリケーショントラフィックは、XenMobile を経由してから、アプリケーションを実行するサーバーにリダイレクトされます。

このポリシーを追加または構成するには、[構成] > [デバイスポリシー] の順に選択します。詳しくは、「[デバイスポリシー](#)」を参照してください。

Android の設定

Tunnel Policy	Tunnel Policy
1 Policy Info	This policy lets you configure an app tunnel. While doing so, you can choose if the tunnel will be used for the remote support app.
2 Platforms	<p>Use this tunnel for remote support <input type="checkbox"/> OFF</p> <p>Connection configuration</p> <p>Connection initiated by <input type="text" value="Device"/> ⓘ</p> <p>Maximum connections per device * <input type="text" value="1"/> ⓘ</p> <p>Define connection time out <input type="checkbox"/> OFF ⓘ</p> <p>Block cellular connections passing by this tunnel <input type="checkbox"/> OFF ⓘ</p> <p>App device parameters</p> <p>Client port * <input type="text"/> ⓘ</p> <p>App server parameters</p> <p>IP address or server name * <input type="text"/></p> <p>Server port * <input type="text"/></p>
<input checked="" type="checkbox"/> Android <input checked="" type="checkbox"/> Windows Mobile/CE	
3 Assignment	

- このトンネルをリモートサポートに使用：トンネルを Remote Support に利用するかどうか選択します。リモートサポートを選択するかどうかによって、構成手順が異なります。
- リモートサポートを選択しない場合、以下の手順を実行します。
 - 接続を開始する側：[デバイス] または [サーバー] を選択して、接続の開始元を指定します。
 - デバイスごとの最大接続数：数値を入力して、アプリケーションが確立できる同時 TCP 接続数を指定します。このフィールドはデバイスで開始する接続にのみ適用されます。
 - 接続のタイムアウトを定義：アプリのアイドル状態を継続できる時間を設定するかどうかを選択します。この時間を超えると、トンネルは閉じられます。
 - * 接続タイムアウト：[接続のタイムアウトを定義] を [オン] に設定した場合に、アプリのアイドル状態を継続できる時間（秒）を入力します。この時間を超えると、トンネルは閉じられます。
 - このトンネルを通過する携帯ネットワーク接続をブロック：ローミング中にこのトンネルをブロックするかどうか選択します。

注：
WiFi および USB 接続はブロックされません。
 - クライアントポート：クライアントのポート番号を入力します。ほとんどの場合、この値はサーバーポートと同じです。
 - IP アドレスまたはサーバー名：アプリサーバーの IP アドレスまたは名前を入力します。このフィールドはデバイスで開始する接続にのみ適用されます。
 - サーバーポート：サーバーのポート番号を入力します。
- リモートサポートを選択する場合、以下の手順を実行します。

- このトンネルをリモートサポートに使用: [オン] に設定します。
- 接続のタイムアウトを定義: アプリのアイドル状態を継続できる時間を設定するかどうかを選択します。この時間を超えると、トンネルは閉じられます。
 - * 接続タイムアウト: [接続のタイムアウトを定義] を [オン] に設定した場合に、アプリのアイドル状態を継続できる時間 (秒) を入力します。この時間を超えると、トンネルは閉じられます。
- **SSL** 接続を使用: このトンネルで、安全な SSL 接続を使用するかどうかを選択します。
- このトンネルを通過する携帯ネットワーク接続をブロック: ローミング中にこのトンネルをブロックするかどうかを選択します。この設定は WiFi と USB 接続をブロックしません。

Windows Mobile/CE の設定

Tunnel Policy	Tunnel Policy
1 Policy Info	This policy lets you configure an app tunnel. While doing so, you can choose if the tunnel will be used for the remote support app.
2 Platforms	<p>Use this tunnel for remote support <input type="checkbox"/> OFF</p> <p>Connection configuration</p> <p>Connection initiated by Device <input type="text"/> ?</p> <p>Protocol Generic TCP <input type="text"/> ?</p> <p>Maximum connections per device * 1 <input type="text"/> ?</p> <p>Define connection time out <input type="checkbox"/> OFF ?</p> <p>Block cellular connections passing by this tunnel <input type="checkbox"/> OFF ?</p> <p>App device parameters</p> <p>Redirect to XenMobile Through app settings <input type="text"/></p> <p>Client port * <input type="text"/> ?</p> <p>App server parameters</p> <p>IP address or server name * <input type="text"/></p>
<input type="checkbox"/> Android <input checked="" type="checkbox"/> Windows Mobile/CE	
3 Assignment	

- このトンネルをリモートサポートに使用: トンネルを Remote Support に利用するかどうかを選択します。

リモートサポートを選択するかどうかによって、構成手順が異なります。

- リモートサポートを選択しない場合、以下の手順を実行します。
 - 接続を開始する側: [デバイス] または [サーバー] を選択して、接続の開始元を指定します。
 - プロトコル: 一覧で使用するプロトコルを選択します。デフォルトは [汎用 TCP] です。
 - デバイスごとの最大接続数: 数値を入力して、アプリケーションが確立できる同時 TCP 接続数を指定します。このフィールドはデバイスで開始する接続にのみ適用されます。
 - 接続のタイムアウトを定義: アプリのアイドル状態を継続できる時間を設定するかどうかを選択します。この時間を超えると、トンネルは閉じられます。
 - * 接続タイムアウト: [接続のタイムアウトを定義] を [オン] に設定した場合に、アプリのアイドル状態を継続できる時間 (秒) を入力します。この時間を超えると、トンネルは閉じられます。

- このトンネルを通過する携帯ネットワーク接続をブロック: ローミング中にこのトンネルをブロックするかどうか選択します。
 - 注:
 - WiFi および USB 接続はブロックされません。
- **XenMobile** にリダイレクト: 一覧から、XenMobile へのデバイスの接続方法を選択します。デフォルトは [アプリ設定で] です。
 - * [ローカルエイリアスで] を選択した場合は、[ローカルエイリアス] にエイリアスを入力します。デフォルト値は [**localhost**] です。
 - * [IP アドレスの範囲で] を選択した場合は、[IP アドレスの範囲: 開始アドレス] に開始 IP アドレスを入力し、[IP アドレスの範囲: 終了アドレス] に終了 IP アドレスを入力します。
- クライアントポート: クライアントのポート番号を入力します。ほとんどの場合、この値はサーバーポートと同じです。
- **IP** アドレスまたはサーバー名: アプリサーバーの IP アドレスまたは名前を入力します。このフィールドはデバイスで開始する接続にのみ適用されます。
- サーバーポート: サーバーのポート番号を入力します。
- リモートサポートを選択する場合、以下の手順を実行します。
 - このトンネルをリモートサポートに使用: [オン] に設定します。
 - 接続のタイムアウトを定義: アプリのアイドル状態を継続できる時間を設定するかどうかを選択します。この時間を超えると、トンネルは閉じられます。
 - * 接続タイムアウト: [接続のタイムアウトを定義] を [オン] に設定した場合に、アプリのアイドル状態を継続できる時間 (秒) を入力します。この時間を超えると、トンネルは閉じられます。
 - **SSL** 接続を使用: このトンネルで、安全な SSL 接続を使用するかどうかを選択します。
 - このトンネルを通過する携帯ネットワーク接続をブロック: ローミング中にこのトンネルをブロックするかどうか選択します。WiFi と USB 接続はブロックされません。

アプリのアンインストールデバイスポリシー

January 10, 2020

iOS、Android、Samsung KNOX、Android Enterprise、Windows デスクトップ/タブレット、および Windows Mobile/CE のプラットフォームに対するアプリケーションアンインストールポリシーを作成できます。アプリケーションアンインストールポリシーにより、さまざまな理由でユーザーのデバイスからアプリケーションを削除できます。この理由には、特定のアプリをサポートしなくなったことや、会社が既存アプリから異なるベンダーが提供する類似アプリへの置き換えを希望していることなどがあります。

このポリシーがユーザーのデバイスに展開されると、アプリが削除されます。Samsung KNOX 以外のデバイスでは、ユーザーにアプリのアンインストールを求めるメッセージが表示されます。Samsung KNOX デバイスでは、ユーザーにアプリのアンインストールを求めるメッセージは表示されません。

このポリシーを追加または構成するには、[構成] > [デバイスポリシー] の順に選択します。詳しくは、「[デバイスポ](#)

リシー」を参照してください。

iOS の設定

App Uninstall Policy	App Uninstall Policy
1 Policy Info	This policy lets you specify which apps need to be uninstalled. You can perform silent removal only on Samsung KNOX devices. If you don't find the app in the list, use the package name.
2 Platforms	Managed app bundle ID * <input type="text" value="Make a selection"/>
<input checked="" type="checkbox"/> iOS	▶ Deployment Rules
<input checked="" type="checkbox"/> Android	
<input checked="" type="checkbox"/> Samsung KNOX	
<input checked="" type="checkbox"/> Android for Work	
<input checked="" type="checkbox"/> Windows Phone	
<input checked="" type="checkbox"/> Windows Desktop/Tablet	
<input checked="" type="checkbox"/> Windows Mobile/CE	
3 Assignment	

- 管理対象アプリのバンドル ID: 一覧で、既存のアプリを選択するか、[新規追加] をクリックします。このプラットフォームに対してアプリが構成されていない場合は一覧が空になるため、新しいアプリを追加する必要があります。
 - [追加] をクリックすると、アプリ名を入力できるフィールドが表示されます。

ほかのすべてのプラットフォーム設定

- アンインストールするアプリ: 構成パラメーターごとに、[追加] をクリックして以下の操作を行います:
 - アプリ名: 一覧で既存のアプリを選択するか、[新規追加] をクリックして新しいアプリ名を入力します。このプラットフォームに対してアプリが構成されていない場合は一覧が空になるため、新しいアプリを追加する必要があります。
 - [保存] をクリックしてアプリを追加するか、[キャンセル] をクリックしてアプリの追加を取り消します。

対応するパブリックアプリストアのアプリをインストールした後、エンタープライズアプリを自動的にアンインストールします

XenMobile を構成して、Citrix アプリのパブリックアプリケーションストアバージョンをインストールするときに、エンタープライズバージョンを削除することができます。この機能によって、パブリックアプリストアバージョンのインストール後に、ユーザのデバイスが 2 つの同じアプリアイコンを持つことを防ぎます。

アプリケーションアンインストールデバイスポリシーの展開条件によって、新バージョンのインストール時に、XenMobile はユーザのデバイスから旧バージョンを削除します。この機能は、XenMobile サーバーに Enterprise モード (XME) で接続した管理対象の iOS デバイスでのみ使用できます。

インストールしたアプリ名の条件で展開規則を構成するには:

- エンタープライズアプリの [管理対象アプリのバンドル ID] を指定します。
- 規則を追加します。[新しい規則] をクリックし、サンプルに示すように、[インストール済みのアプリ名] と [は、次のものと等しい] を選択します。パブリックアプリストアのアプリのアプリバンドル ID を入力します。

この例では、指定したデリバリーグループのデバイスにパブリックアプリケーションストアのアプリ (com.citrix.mail.ios) がインストールされると、XenMobile によってエンタープライズバージョン (com.citrix.mail) が削除されます。

アプリのアンインストール制限デバイスポリシー

August 22, 2019

ユーザーに Samsung SAFE デバイスまたは Amazon デバイスでのアンインストールを許可する、または許可しないアプリを指定することができます。

このポリシーを追加または構成するには、[構成] > [デバイスポリシー] の順に選択します。詳しくは、「[デバイスポリシー](#)」を参照してください。

Samsung SAFE または Amazon の設定

- アプリのアンインストール制限設定: 追加するアプリ規則ごとに、[追加] をクリックして以下の操作を行います:
 - アプリ名: 一覧でアプリをクリックするか、または [新規追加] をクリックして新しいアプリを追加します。
 - 規則: ユーザーがアプリをアンインストールできるかどうかを選択します。デフォルトの設定ではアンインストールが許可されています。
 - [保存] または [キャンセル] をクリックします。

管理対象アプリの自動更新デバイスポリシー

January 22, 2021

このポリシーは、インストールされている管理対象アプリが Android Enterprise デバイスでどのように更新されるかを制御します。デバイス上のアプリの自動更新を使用できるユーザー機能を制限することができます。ユーザーがデバイス上のアプリの自動更新を制御できるようにすると、管理対象の Google Play ストアでアプリの自動更新ポリシーが設定されます。

このポリシーを追加または構成するには、[構成] > [デバイスポリシー] の順に選択します。詳しくは、「[デバイスポリシー](#)」を参照してください。

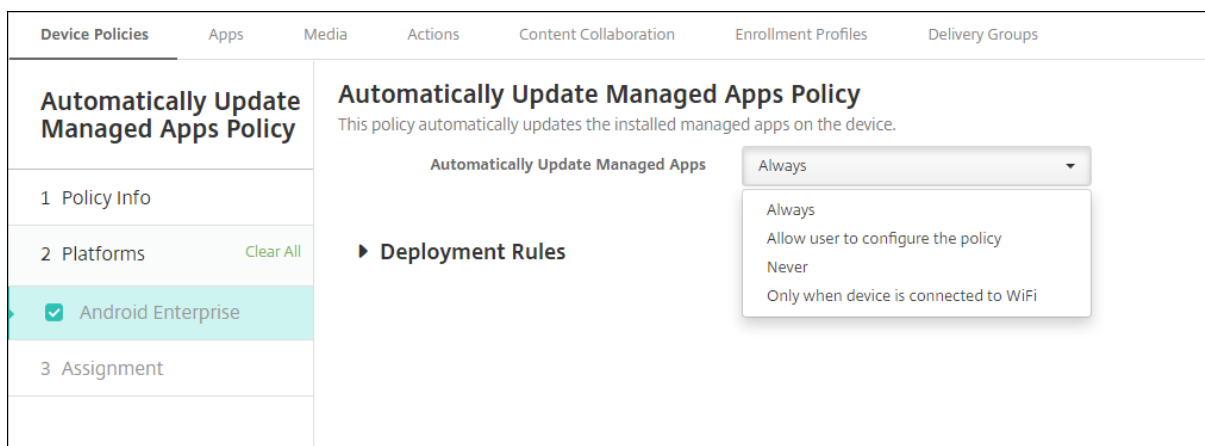

[管理対象アプリの自動更新] を設定します。

- 常に実行: アプリの自動更新を有効にします。[常に実行] がデフォルトです。
- ユーザーによるポリシーの構成を許可: ユーザーが管理対象の Google Play ストアでデバイス上のアプリの自動更新ポリシーを構成できるようにします。
- 実行しない: アプリの自動更新を無効にします。
- デバイスが **Wi-Fi** に接続されている場合のみ: デバイスが Wi-Fi に接続されている場合にのみアプリの自動更新を許可します。

BitLocker デバイスポリシー

October 25, 2019

Windows 10 にはディスク暗号化機能 BitLocker が搭載されており、紛失または盗難に遭った Windows デバイスへの不正アクセスに対して、ファイルとシステムの保護が強化されています。さらに保護を強化するために、BitLocker とトラステッドプラットフォームモジュール (TPM) チップ (バージョン 1.2 以降) を組み合わせて使用できます。TPM チップは暗号化操作を処理し、暗号化キーの生成、保存、および使用の制限を行います。

Windows 10 のビルド 1703 以降では、MDM ポリシーで BitLocker を制御できるようになりました。XenMobile の BitLocker デバイスポリシーを使用して、Windows 10 デバイスの BitLocker ウィザードで使用可能な設定を構成します。たとえば、BitLocker が有効なデバイスでは、BitLocker はユーザーに、起動時にドライブをロック解除する方法、回復キーをバックアップする方法、固定ドライブをロック解除する方法を設定するよう求めます。BitLocker デバイスポリシーの設定では、以下についても構成します。

- TPM チップの内蔵されていないデバイスで BitLocker を有効にするかどうか。
- BitLocker インターフェイスに回復オプションを表示するかどうか。
- BitLocker が有効でない場合に、固定ドライブやリムーバブルドライブへの書き込みを拒否するかどうか。

注:

BitLocker 暗号化がデバイスで開始されると、更新された BitLocker デバイスポリシーをデバイスに展開して BitLocker の設定を変更できなくなります。

このポリシーを追加または構成するには、[構成] > [デバイスポリシー] の順に選択します。詳しくは、「[デバイスポリシー](#)」を参照してください。

要件

- BitLocker デバイスポリシーには、Windows 10 Enterprise エディションが必要です。
- BitLocker デバイスポリシーを展開する前に、BitLocker の使用に向けて環境を準備します。BitLocker のシステム要件とセットアップなどの Microsoft が提供する詳細情報については、「[BitLocker](#)」とそのノードの記事を参照してください。

Windows Phone の設定

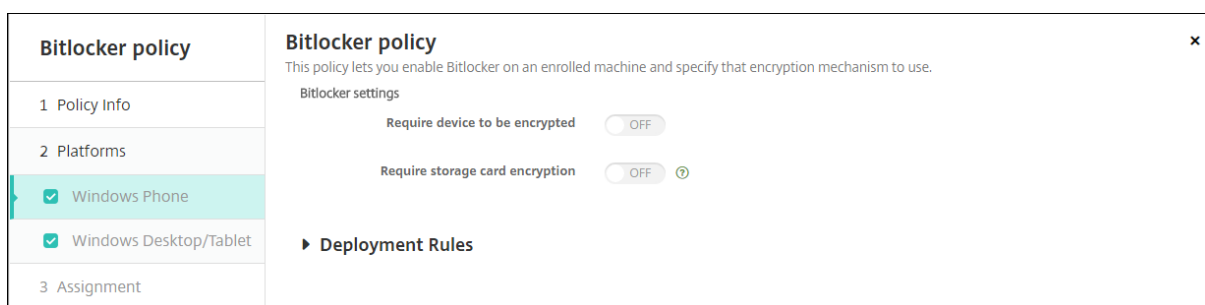

- デバイスの暗号化が必須: Windows Phone のシステムカードで BitLocker の暗号化を有効にするよう求めるメッセージをユーザーに表示するかどうかを決定します。[オン] にすると、登録完了後に、組織によってデバイスの暗号化が求められていることを示すメッセージがデバイスに表示されます。デバイスの暗号化を選択しないユーザーは、システムカードへの書き込みが許可されません。[オフ] の場合はユーザーにメッセージは表示されず、デバイスを暗号化するかどうかは BitLocker のポリシーによって決定されます。デフォルトは、[オフ] です。
- メモリカードの暗号化が必須: Windows Phone のメモリカードで BitLocker の暗号化を有効にするよう求めるメッセージをユーザーに表示するかどうかを決定します。[オン] にすると、カードへの書き込み権限を取得するには、メモリカードの暗号化が必要になります。デフォルトは、[オフ] です。

Windows デスクトップとタブレットの設定

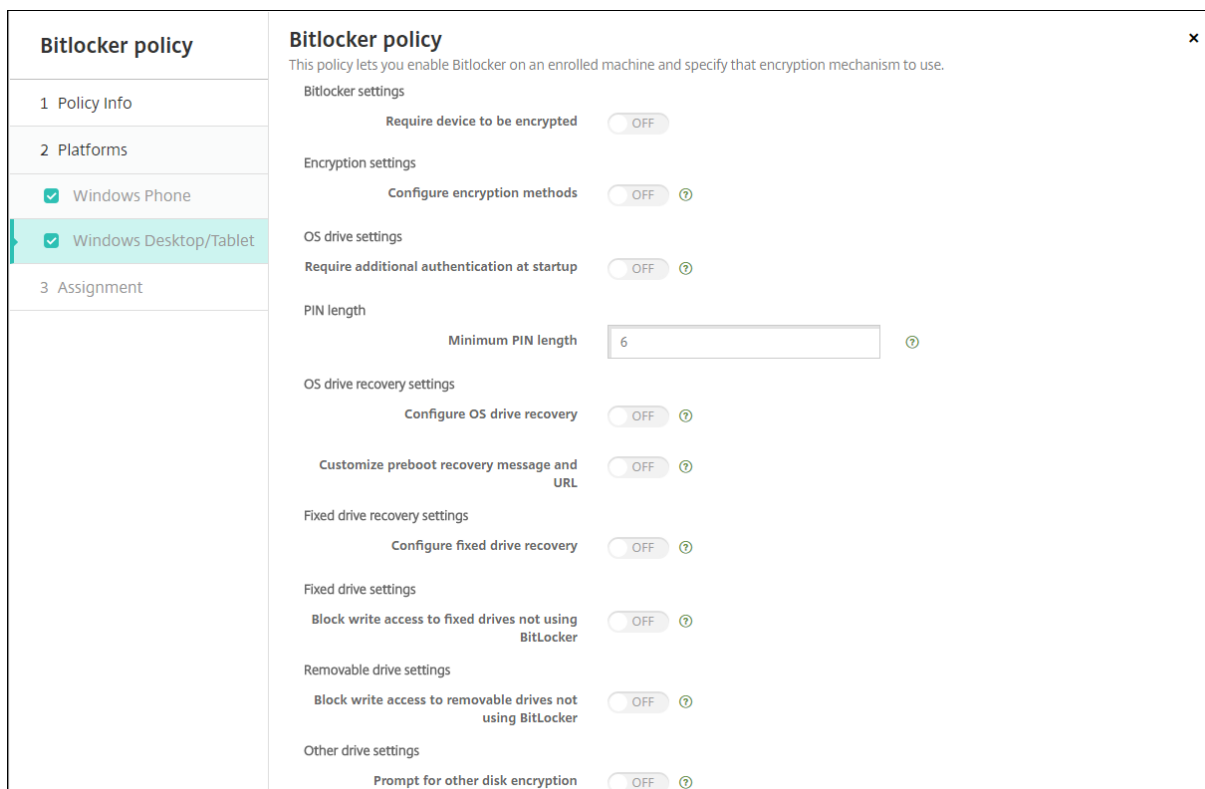

- デバイスの暗号化が必須： Windows デスクトップまたはタブレットで BitLocker の暗号化を有効にするよう求めるメッセージをユーザーに表示するかどうかを決定します。[オン] にすると、登録完了後に、組織によってデバイスの暗号化が求められていることを示すメッセージがデバイスに表示されます。[オフ] の場合、ユーザーにメッセージは表示されず、BitLocker はポリシー設定を使用します。デフォルトは、[オフ] です。
- 暗号化方式を構成する： 特定の種類のドライブに使用する暗号化方式を決定します。[オフ] の場合、BitLocker ウィザードによって、ドライブの種類に使用する暗号化方式を尋ねるメッセージがユーザーに表示されます。デフォルトでは、すべてのドライブの暗号化方式は XTS-AES 128 ビットです。デフォルトでは、リムーバブルドライブの暗号化方式は AES-CBC 128 ビットです。[オン] にすると、BitLocker はポリシーで指定された暗号化方式を使用します。[オン] の場合は、オペレーティングシステムドライブ、固定ドライブ、リムーバブルドライブの追加の設定が表示されます。ドライブの種類ごとに、デフォルトの暗号化方式を選択します。デフォルトは、[オフ] です。
- スタートアップ時に追加の認証を要求する： デバイスの起動時に必要な、追加の認証を指定します。また、TPM チップの内蔵されていないデバイスで、BitLocker を許可するかどうかも指定します。[オフ] の場合、TPM の内蔵されていないデバイスでは、BitLocker の暗号化を使用できません。TPM について詳しくは、Microsoft 社の記事「[トラステッドプラットフォームモジュール技術概要](#)」を参照してください。[オン] の場合は、次の追加の設定が表示されます。デフォルトは、[オフ] です。
 - **TPM チップの内蔵されていないデバイスで BitLocker をブロックする**： TPM チップの内蔵されていないデバイスで、BitLocker はユーザーにロック解除のパスワードまたはスタートアップキーを作成す

るように要求します。スタートアップキーは USB ドライブに保存し、ユーザーは起動前にこれをデバイスに接続する必要があります。ロック解除のパスワードは、8 文字以上含める必要があります。デフォルトは、[オフ] です。

- **TPM スタートアップ:** TPM の内蔵されたデバイスには、TPM-only、TPM と PIN、TPM とキー、TPM と PIN とキーの、4 つのロック解除モードがあります。[TPM スタートアップ] は、暗号キーが TPM チップに保存されている、TPM-only のモードです。このモードでは、ユーザーに追加のロック解除データを入力するよう要求しません。起動時には TPM チップから暗号キーが使用されて、ユーザーデバイスは自動的にロック解除されます。デフォルトは [TPM を許可する] です。
- **TPM スタートアップ PIN:** この設定は、TPM と PIN の組み合わせのロック解除モードです。PIN には、最大 20 文字の数字を含めることができます。[PIN の最小文字数] の設定を使用して、PIN の最小文字数を指定します。ユーザーは、BitLocker のセットアップ時に PIN を構成し、デバイスの起動時に PIN を入力します。
- **TPM スタートアップキー:** この設定は、TPM とキーの組み合わせのロック解除モードです。スタートアップキーは USB ドライブまたは他のリムーバブルドライブに保存し、ユーザーは起動前にこれをデバイスに接続する必要があります。
- **TPM スタートアップキーと PIN:** この設定は、TPM と PIN とキーを組み合わせたロック解除モードです。

ロック解除に成功すると、オペレーティングシステムがロードを開始します。ロック解除に失敗すると、デバイスはリカバリモードになります。

- **PIN の最小文字数:** TPM スタートアップ PIN の最小文字数です。デフォルトは **6** です。
- **OS ドライブの回復の構成:** ロック解除のステップに失敗すると、BitLocker は、構成された回復キーの入力を求めるメッセージをユーザーに表示します。この設定では、ユーザーがロック解除パスワードや USB のスタートアップキーを持っていない場合に使用できる、オペレーティングシステムドライブの回復オプションを構成します。デフォルトは [オフ] です。
 - 証明書に基づくデータ回復エージェントを許可する: 証明書ベースのデータ回復エージェントを許可するかどうかを指定します。グループポリシー管理コンソール (GPMC) またはローカルグループポリシーエディターで公開キーポリシーを見つけて、データ回復エージェントを追加します。データ回復エージェントについて詳しくは、[BitLocker のグループポリシー設定](#)に関する Microsoft の記事を参照してください。デフォルトは [オフ] です。
 - **OS** ドライブの回復用に **48** ビットの回復パスワードを作成: 回復パスワードの使用をユーザーに許可または要求するかどうかを指定します。BitLocker はパスワードを生成し、ファイルまたは Microsoft Cloud アカウントに保存します。デフォルトは [**48** 桁のパスワードを許可する] です。
 - **256** 桁の回復キーを作成: 回復キーの使用をユーザーに許可または要求するかどうかを指定します。回復キーは BEK ファイルであり、USB ドライブに保存されます。デフォルトは [**256** ビットの回復キーを許可する] です。

- **OS** ドライブの回復オプションを非表示にする: BitLocker インターフェイスに回復オプションを表示または非表示にするかどうかを指定します。[オン] にすると、BitLocker インターフェイスに回復オプションは表示されません。この場合はデバイスを Active Directory に登録し、回復オプションを Active Directory に保存して、[回復情報を **AD DS** に保存] を [オン] に設定します。デフォルトは [オフ] です。
- 回復情報を **AD DS** に保存: 回復オプションを Active Directory ドメインサービスに保存するかどうかを指定します。デフォルトは [オフ] です。
- **AD DS** に保存された回復情報を構成する: BitLocker の回復パスワード、または回復パスワードとキーパッケージを、Active Directory ドメインサービスに保存するかどうかを指定します。キーパッケージを保存すると、物理的に破損したドライブからのデータの回復がサポートされます。デフォルトは、[回復パスワードをバックアップする] です。
- 回復情報を **AD DS** に保存した後に **BitLocker** を有効にする: デバイスがドメインに接続され、BitLocker 回復情報の Active Directory へのバックアップが正常に完了するまでは、ユーザーが BitLocker を有効にすることを禁止するかどうかを指定します。[オン] にすると、BitLocker を起動する前にデバイスをドメインに参加させる必要があります。デフォルトは [オフ] です。
- プリブートの回復メッセージと **URL** をカスタマイズする: BitLocker が、回復の画面でカスタマイズされたメッセージと URL を表示するかどうかを指定します。[オン] にすると、[既定の回復メッセージと **URL** を表示する]、[空の回復メッセージと **URL** を使用する]、[カスタム回復メッセージを使用する]、[カスタム回復 **URL** を使用する] の追加の設定が表示されます。[オフ] の場合は、デフォルトの回復メッセージと URL が表示されます。デフォルトは [オフ] です。
- 固定ドライブの回復を構成する: BitLocker で暗号化された固定ドライブに対する、ユーザーの回復オプションを構成します。BitLocker は、固定ドライブの暗号化に関するメッセージをユーザーに表示しません。起動時にドライブのロックを解除するには、パスワードまたはスマートカードを使用します。ユーザーが固定ドライブでの BitLocker 暗号化を有効にすると、このポリシーにはない起動時のロック解除の設定が BitLocker インターフェイスに表示されます。関連設定について詳しくは、この一覧で前述した「**OS** ドライブの回復の構成」を参照してください。デフォルトは [オフ] です。
- **BitLocker** を使用しない固定ドライブへの書き込みアクセスをブロックする: [オン] にすると、固定ドライブが BitLocker で暗号化されている場合にのみ、ユーザーはこれらのドライブに書き込むことができます。デフォルトは [オフ] です。
- **BitLocker** を使用しないリムーバブルドライブへの書き込みアクセスをブロックする: [オン] にすると、リムーバブルドライブが BitLocker で暗号化されている場合にのみ、ユーザーはこれらのドライブに書き込むことができます。他の組織のリムーバブルドライブへの書き込みが、組織によって許可されているかどうかに従って、この設定を構成します。デフォルトは [オフ] です。
- 他のディスク暗号化のプロンプトを表示: デバイス上の他のディスク暗号化に対する警告プロンプトを無効にすることができます。デフォルトは、[オフ] です。

ブラウザデバイスポリシー

August 22, 2019

Samsung SAFE または Samsung KNOX デバイスのブラウザデバイスポリシーを作成して、ユーザーのデバイスでブラウザを使用できるかどうかを定義したり、ユーザーのデバイスで使用できるブラウザ機能を制限したりできます。

Samsung デバイスでは、ブラウザを完全に無効にすることや、ポップアップ、JavaScript、Cookie、オートフィル、不正 Web サイト警告の適用の有無を有効または無効にすることができます。

このポリシーを追加または構成するには、[構成] > [デバイスポリシー] の順に選択します。詳しくは、「[デバイスポリシー](#)」を参照してください。

Samsung SAFE および Samsung KNOX の設定

- **ブラウザを無効化**: ユーザーのデバイスで Samsung ブラウザーを完全に無効にすることを選択します。デフォルトは [オフ] で、ユーザーはブラウザを使用できます。ブラウザを無効にした場合、以下のオプションは表示されなくなります。
- **ポップアップを無効化**: ブラウザーでポップアップメッセージを許可することを選択します。
- **Javascript** を無効化: ブラウザーで JavaScript の実行を許可することを選択します。
- **Cookie** を無効化: Cookie を許可することを選択します。
- **オートフィルを無効化**: ユーザーがブラウザのオートフィル機能をオンにできるかどうかを選択します。
- **不正な Web サイト** に対する警告を表示: ユーザーが不正な、または信頼できない Web サイトを参照したときに、警告メッセージを表示することを選択します。

カレンダー (CalDav) デバイスポリシー

April 16, 2020

XenMobile でデバイスポリシーを追加して、カレンダー (CalDAV) アカウントをユーザーの iOS デバイスまたは macOS デバイスに追加し、CalDAV をサポートするサーバーとそのデバイスのスケジュールデータを同期することができます。

このポリシーを追加または構成するには、[構成] > [デバイスポリシー] の順に選択します。詳しくは、「[デバイスポリシー](#)」を参照してください。

iOS の設定

- **アカウントの説明**: アカウントの説明を入力します。このフィールドは必須です。

- ホスト名: CalDAV サーバーのアドレスを入力します。このフィールドは必須です。
- ポート: CalDAV サーバーへの接続用ポートを入力します。このフィールドは必須です。デフォルトは **8443** です。
- プリンシパル **URL**: ユーザーのカレンダーに対するベース URL を入力します。
- ユーザー名: ユーザーのログオン名を入力します。このフィールドは必須です。
- パスワード: 任意で、ユーザーのパスワードを入力します。
- **SSL** を使用: CalDAV サーバーに対して Secure Socket Layer 接続を使用するかどうかを選択します。デフォルトは [オン] です。
- ポリシー設定 (一般的な「設定」と区別するためにここでは「設定項目」という語を使用します)
 - ポリシーの削除: ポリシーの削除をスケジュール設定する方法を選択します。利用可能なオプションは、[日付を選択] と [削除までの期間 (時間) を指定] です。
 - * 日付を選択: カレンダーをクリックして削除を実行する特定の日付を選択します。
 - * 削除までの期間 (時間) を指定: ポリシーが削除されるまでの時間単位の数値を入力します。iOS 6.0 以降でのみ使用できます。

macOS 設定

- アカウントの説明: アカウントの説明を入力します。このフィールドは必須です。
- ホスト名: CalDAV サーバーのアドレスを入力します。このフィールドは必須です。
- ポート: CalDAV サーバーへの接続用ポートを入力します。このフィールドは必須です。デフォルトは **8443** です。
- プリンシパル **URL**: ユーザーのカレンダーに対するベース URL を入力します。
- ユーザー名: ユーザーのログオン名を入力します。このフィールドは必須です。
- パスワード: 任意で、ユーザーのパスワードを入力します。
- **SSL** を使用: CalDAV サーバーに対して Secure Socket Layer 接続を使用するかどうかを選択します。デフォルトは [オン] です。
- ポリシー設定 (一般的な「設定」と区別するためにここでは「設定項目」という語を使用します)
 - ポリシーの削除: ポリシーの削除をスケジュール設定する方法を選択します。利用可能なオプションは、[日付を選択] と [削除までの期間 (時間) を指定] です。
 - * 日付を選択: カレンダーをクリックして削除を実行する特定の日付を選択します。
 - * 削除までの期間 (時間) を指定: ポリシーが削除されるまでの時間単位の数値を入力します。
 - ユーザーにポリシーの削除を許可: ユーザーがデバイスからポリシーを削除できるタイミングを選択できます。メニューで [常に]、[パスコードが必要です] または [許可しない] を選択します。[パスコードが必要です] を選択する場合、[削除のパスコード] フィールドに入力します

- プロファイル対策: このポリシーを [ユーザー] または [システム] 全体に適用するかを選択します。デフォルトは [ユーザー] です。このオプションは macOS 10.7 以降でのみ使用できます。

モバイルデバイスポリシー

April 16, 2020

このポリシーを使用すると、iOS デバイスのモバイルネットワーク設定を構成できます。

このポリシーを追加または構成するには、[構成] > [デバイスポリシー] の順に選択します。詳しくは、「[デバイスポリシー](#)」を参照してください。

iOS の設定

- **APN** をアタッチ
 - 名前: この構成の名前です。
 - 認証の種類: 一覧から、[**CHAP**] (Challenge-Handshake Authentication Protocol: チャレンジハンドシェイク認証プロトコル) または [**PAP**] (Password Authentication Protocol: パスワード認証プロトコル) のいずれかを選択します。デフォルトは [**PAP**] です。
 - [ユーザー名] と [パスワード]: 認証に使用するユーザー名とパスワードです。
- アクセスポイント名
 - 名前: APN (Access Point Name: アクセスポイント名) 構成の名前です。
 - 認証の種類: 一覧から、[**CHAP**] または [**PAP**] を選択します。デフォルトは [**PAP**] です。
 - [ユーザー名] と [パスワード]: 認証に使用するユーザー名とパスワードです。
 - プロキシサーバー: プロキシサーバーのネットワークアドレスです。
 - プロキシサーバーポート: プロキシサーバーのポート番号です。
- ポリシー設定 (一般的な「設定」と区別するためにここでは「設定項目」という語を使用します)
 - ポリシーの削除: ポリシーの削除をスケジュール設定する方法を選択します。利用可能なオプションは、[日付を選択] と [削除までの期間 (時間) を指定] です。
 - * 日付を選択: カレンダーをクリックして削除を実行する特定の日付を選択します。
 - * 削除までの期間 (時間) を指定: ポリシーが削除されるまでの時間単位の数値を入力します。iOS 6.0 以降でのみ使用できます。

接続マネージャーデバイスポリシー

August 22, 2019

XenMobile では、インターネットおよびプライベートネットワークに自動的に接続するアプリケーションの接続設定を指定できます。このポリシーは Windows Pocket PC でのみ使用できます。

このポリシーを追加または構成するには、[構成] > [デバイスポリシー] の順に選択します。詳しくは、「[デバイスポリシー](#)」を参照してください。

Windows Mobile/CE の設定

注:

組み込みのオフィスとは、すべての接続が社内のイントラネットに接続されていることを意味します。組み込みのインターネットとは、すべての接続がインターネットに接続されていることを意味します。

- プライベートネットワークに接続するアプリで自動的に使用: 一覧から、[組み込みのオフィス] または [組み込みのインターネット] を選択します。デフォルトは [組み込みのオフィス] です。
- プライベートネットワークに接続するアプリで自動的に使用: 一覧から、[組み込みのオフィス] または [組み込みのインターネット] を選択します。デフォルトは [組み込みのオフィス] です。

接続スケジュールデバイスポリシー

August 22, 2019

重要:

Firebase Cloud Messaging (FCM) を使用して Android、Android Enterprise、Chrome OS の各デバイスから XenMobile Server への接続を制御することをお勧めします。FCM の使用について詳しくは、「[Firebase Cloud Messaging](#)」を参照してください。

FCM を使用しない場合は、接続スケジュールポリシーを作成して、ユーザーデバイスを XenMobile Server に接続する方法と時間を管理します。

ユーザーが手動でデバイスを接続するか、定義した期間内にデバイスが接続されるようにするかを指定できます。

このポリシーを追加または構成するには、[構成] > [デバイスポリシー] の順に選択します。詳しくは、「[デバイスポリシー](#)」を参照してください。

プラットフォーム設定

- デバイ스에 접속을 요구: このスケジュールに対して設定するオプションをクリックします。
 - 常に: 接続のオンライン状態を永続的に維持します。ユーザーのデバイス上の XenMobile は、ネットワーク接続が失われた後、XenMobile サーバーへの再接続を試行し、一定の間隔でコントロールパケットを送信することによって接続を監視します。最適化されたセキュリティについては、このオプションをお勧めします。[常に] を選択する場合は、デバイスでトンネルポリシーの [接続のタイムアウトを定義] 設定も使用して、接続によりバッテリーが切れないようにします。接続のオンライン状態を維持することにより、ワイプやロックなどのセキュリティコマンドを必要に応じてデバイスにプッシュでき

ます。デバイスに展開された各ポリシーで、[展開スケジュール] の [常時接続に対する展開] オプションを選択する必要もあります。

- **しない**: 手動で接続します。ユーザーがデバイス上の XenMobile から接続を開始する必要があります。デバイスにセキュリティポリシーを展開できず、新しいアプリやポリシーを受信しなくなるため、実稼働環境ではこのオプションはおすすめしません。
- **毎**: 指定された間隔で接続します。このオプションが有効な状態でロックやワイプなどのセキュリティポリシーを送信すると、この操作は次回デバイスが接続されたときに処理されます。このオプションを選択すると、[N 分ごとに接続] フィールドが表示されます。このフィールドに、デバイスが再接続されるまでの分数を入力する必要があります。デフォルトは **20** です。
- **スケジュールを定義**: 有効にすると、ユーザーのデバイス上の XenMobile は、ネットワーク接続が失われた後に XenMobile サーバーへの再接続を試行し、定義した期間中、一定の間隔でコントロールパケットを送信することによって接続を監視します。接続期間の定義方法については、「接続期間の定義」を参照してください。
 - * この時間帯は永続的な接続を維持: 定義した期間中、ユーザーのデバイスが接続されている必要があります。
 - * これらの各範囲内で接続を要求: 定義した期間内に 1 回以上、ユーザーのデバイスが接続される必要があります。
 - * **UTC** ではなくローカルデバイスの時間を使用: 定義した期間を、UTC (Coordinated Universal Time: 協定世界時) ではなくローカルデバイスの時間に同期させます。

接続期間の定義

以下のオプションを有効にすると時間軸が表示されます。これを使用して必要な期間を定義できます。特定の時間内に永続的な接続を必要とするオプション、または特定の期間内に 1 回の接続を必要とするオプションのいずれか、またはその両方を有効にできます。時間軸の各四角は 30 分間であるため、毎平日の 8:00 AM~9:00 AM に接続が必要な場合は、時間軸で毎平日の [8 AM] と [9 AM] の間の 2 つの四角をクリックします。

たとえば、次の図の 2 つの時間軸では、毎平日の 8:00 AM~9:00 AM に永続的な接続、土曜日の 12:00 AM~日曜日の 1:00 AM に永続的な接続、毎平日の 5:00 AM~8:00 AM または 10:00 AM~11:00 PM に 1 回以上の接続が必要です。

Define schedule

Maintain permanent connection during these hours

	1 AM	2 AM	3 AM	4 AM	5 AM	6 AM	7 AM	8 AM	9 AM	10 AM	11 AM	12 PM	1 PM	2 PM	3 PM	4 PM	5 PM	6 PM	7 PM	8 PM	9 PM	10 PM	11 PM	12 AM
Mon																								
Tue																								
Wed																								
Thu																								
Fri																								
Sat																								
Sun																								

Require a connection within each of these ranges

	1 AM	2 AM	3 AM	4 AM	5 AM	6 AM	7 AM	8 AM	9 AM	10 AM	11 AM	12 PM	1 PM	2 PM	3 PM	4 PM	5 PM	6 PM	7 PM	8 PM	9 PM	10 PM	11 PM	12 AM
Mon																								
Tue																								
Wed																								
Thu																								
Fri																								
Sat																								
Sun																								

Use local device time rather than UTC

連絡先（CardDAV）デバイスポリシー

April 16, 2020

XenMobile でデバイスポリシーを追加して、iOS 連絡先（CardDAV）アカウントをユーザーの iOS デバイスまたは macOS デバイスに追加し、CardDAV をサポートするサーバーとそのデバイスの連絡先データを同期することができます。

このポリシーを追加または構成するには、[構成] > [デバイスポリシー] の順に選択します。詳しくは、「[デバイスポリシー](#)」を参照してください。

iOS の設定

- アカウントの説明: アカウントの説明を入力します。このフィールドは必須です。

- ホスト名: CardDAV サーバーのアドレスを入力します。このフィールドは必須です。
- ポート: CardDAV サーバーへの接続用ポートを入力します。このフィールドは必須です。デフォルトは **8443** です。
- プリンシパル **URL**: ユーザーのカレンダーに対するベース URL を入力します。
- ユーザー名: ユーザーのログオン名を入力します。このフィールドは必須です。
- パスワード: 任意で、ユーザーのパスワードを入力します。
- **SSL** を使用: CardDAV サーバーに対して Secure Socket Layer 接続を使用するかどうかを選択します。デフォルトは [オン] です。
- ポリシー設定 (一般的な「設定」と区別するためにここでは「設定項目」という語を使用します)
 - ポリシーの削除: ポリシーの削除をスケジュール設定する方法を選択します。利用可能なオプションは、[日付を選択] と [削除までの期間 (時間) を指定] です。
 - * 日付を選択: カレンダーをクリックして削除を実行する特定の日付を選択します。
 - * 削除までの期間 (時間) を指定: ポリシーが削除されるまでの時間単位の数値を入力します。iOS 6.0 以降でのみ使用できます。

macOS 設定

- アカウントの説明: アカウントの説明を入力します。このフィールドは必須です。
- ホスト名: CardDAV サーバーのアドレスを入力します。このフィールドは必須です。
- ポート: CardDAV サーバーへの接続用ポートを入力します。このフィールドは必須です。デフォルトは **8443** です。
- プリンシパル **URL**: ユーザーのカレンダーに対するベース URL を入力します。
- ユーザー名: ユーザーのログオン名を入力します。このフィールドは必須です。
- パスワード: 任意で、ユーザーのパスワードを入力します。
- **SSL** を使用: CardDAV サーバーに対して Secure Socket Layer 接続を使用するかどうかを選択します。デフォルトは [オン] です。
- ポリシー設定 (一般的な「設定」と区別するためにここでは「設定項目」という語を使用します)
 - ポリシーの削除: ポリシーの削除をスケジュール設定する方法を選択します。利用可能なオプションは、[日付を選択] と [削除までの期間 (時間) を指定] です。
 - * 日付を選択: カレンダーをクリックして削除を実行する特定の日付を選択します。
 - * 削除までの期間 (時間) を指定: ポリシーが削除されるまでの時間単位の数値を入力します。
 - ユーザーにポリシーの削除を許可: ユーザーがデバイスからポリシーを削除できるタイミングを選択できます。メニューで [常に]、[パスコードが必要です] または [許可しない] を選択します。[パスコードが必要です] を選択する場合、[削除のパスコード] フィールドに入力します

- プロファイル対策: このポリシーを [ユーザー] または [システム] 全体に適用するかを選択します。デフォルトは [ユーザー] です。このオプションは macOS 10.7 以降でのみ使用できます。

OS 更新の制御デバイスポリシー

August 10, 2020

OS 更新の制御デバイスポリシーを使用すると、以下を展開できます。

- 監視対象の iOS デバイスへの最新の OS 更新プログラムの展開。

OS の更新デバイスポリシーは、Apple Deployment Program で登録されている監視対象デバイスのみで機能します。

- macOS 10.11.5 以降を実行している DEP 登録済み macOS デバイスへの、最新の OS とアプリの更新プログラムの展開。
- 監視対象の Samsung SAFE デバイスへの最新の OS 更新プログラムの展開。

Samsung SAFE デバイスの場合、XenMobile は OS 更新の制御ポリシーを Secure Hub に送信し、Secure Hub がポリシーをデバイスに適用します。[管理] > [デバイス] ページには、XenMobile Server がポリシーを送信するタイミングと、デバイスがポリシーを受信するタイミングが表示されます。

このポリシーを追加または構成するには、[構成] > [デバイスポリシー] の順に選択します。詳しくは、「[デバイスポリシー](#)」を参照してください。

iOS の設定

The screenshot displays the configuration for the 'Control OS Update' policy. The left sidebar shows the 'Platforms' section with 'iOS', 'macOS', and 'Samsung SAFE' selected. The main content area shows the policy description and configuration options: 'OS update options' (selected: 'Download and/or install'), 'OS update frequency (1-365 days)' (set to 7), and a 'Deployment Rules' section.

- **OS** の更新オプション: いずれのオプションでも [**OS** の更新頻度] に従って、最新の OS 更新プログラムが監視対象デバイスにダウンロードされます。デバイスにより、更新プログラムのインストールが促されます。ユーザーがデバイスのロックを解除すると、プロンプトが表示されます。
- **OS** の更新頻度: XenMobile がデバイスの OS をチェックして更新する頻度を決定します。デフォルトは **7** 日です。

macOS 設定

Control OS Update	Control OS Update ✕
1 Policy Info	This policy lets you push the latest OS updates to supervised devices and force installation.
2 Platforms	<p>OS update options *</p> <p><input checked="" type="radio"/> Download and/or install ⓘ</p> <p><input type="radio"/> Download only and notify ⓘ</p>
<input checked="" type="checkbox"/> iOS	
<input checked="" type="checkbox"/> macOS	<p>OS update frequency (1-365 days) *</p> <p><input type="text" value="7"/> ⓘ</p>
<input checked="" type="checkbox"/> Samsung SAFE	<p>▶ Deployment Rules</p>
3 Assignment	

- **OS** の更新オプション: いずれのオプションでも [**OS** の更新頻度] に従って、最新の macOS 更新プログラムがダウンロードされます。更新プログラムをインストールするか、更新プログラムが利用可能であることを App Store 経由でユーザーに通知するかを選択できます。
- **OS** の更新頻度: XenMobile がデバイスの OS をチェックして更新する頻度を決定します。デフォルトは **7** 日です。

iOS と macOS の更新操作のステータス取得

iOS と macOS の場合、XenMobile は OS 更新の制御ポリシーをデバイスに展開しません。代わりに、XenMobile はこのポリシーを使用して、次の MDM コマンドをデバイスに送信します。

- OS 更新プログラムのスキャンスケジュール: デバイスが OS 更新プログラムのバックグラウンドスキャンを実行するように要求します。(iOS ではオプション)
- 利用可能な OS 更新プログラム: 利用可能な OS 更新プログラムの一覧をデバイスに問い合わせます。
- OS 更新プログラムのスケジュール: デバイスが macOS の更新プログラム、アプリの更新プログラム、またはその両方を実行するように要求します。したがって、デバイス OS は、OS およびアプリの更新プログラムをダウンロードまたはインストールするタイミングを決定します。

[管理] > [デバイス] > [デバイス詳細 (全般)] ページには、スケジュールされた使用可能な OS 更新プログラムスキャンのステータスと、スケジュールされた macOS とアプリの更新プログラムが表示されます。

更新操作のステータスの詳細については、[管理] > [デバイス] > [デバイス詳細 (デリバリーグループ)] ページを参照してください。

利用可能な OS 更新プログラムの一覧や最後のインストールの試行などの詳細については、[管理] > [デバイス] > [デバイス詳細 (プロパティ)] ページを参照してください。

Device details	DEP account name	DEP Account FR	
1 General	DEP profile assigned	10/6/17 1:08:16 pm	
	DEP profile pushed	10/6/17 1:08:16 pm	
	DEP registration by	@outlook.com	
	DEP registration date	1/20/17 4:42:06 pm	
	Description	MB 12.0 SPACE GRAY/1.1GHZ/8GB/256GB-FRA	
	Device model	MacBook	
	Device name	FranckD MacBook	
	Model ID	MacBook8,1	
	OS Update Install Failure Message		
	OS Update Install Status	Success	✕
2 Properties	OS Update Is Critical	No	
	OS Update Last Install Attempt	10/6/17 1:35:15 pm	
	OS Update Version	macOS Sierra Update, iTunes	
	Operating system build	16B2657	
	3 User Properties		
	4 Assigned Policies		
	5 Apps		
	6 Media		
	7 Actions		
	8 Delivery Groups		
9 Certificates			
10 Connections			

Device details	Properties	
1 General	AutoCheckEnabled	true
	AutomaticAppInstallationEnabled	false
	AutomaticOSInstallationEnabled	false
	AutomaticSecurityUpdatesEnabled	true
	BackgroundDownloadEnabled	true
	CatalogURL	https://swscan.apple.com/content/catalogs/others/index-10.12-10.11-10.10-10.9-mountainlion-lion-snowleopard-leopard.merged-1.sucatalog.gz
	IsDefaultCatalog	true
	PerformPeriodicCheck	true
	PreviousScanDate	2017-10-06T11:28:41Z
	PreviousScanResult	0
2 Properties		
3 User Properties		
4 Assigned Policies		
5 Apps		
6 Media		
7 Actions		
8 Delivery Groups		
9 Certificates		
10 Connections		

Samsung SAFE の設定

Samsung Enterprise FOTA (E-FOTA) では、デバイスの更新時期や使用するファームウェアのバージョンを決定できます。E-FOTA を使用するには:

1. Samsung から受け取ったキーとライセンス情報で Samsung MDM ライセンスキーデバイスポリシーを作成します。詳しくは、「[Samsung MDM ライセンスキーデバイスポリシー](#)」を参照してください。
2. Enterprise FOTA を有効にして OS 更新の制御デバイスポリシーを作成します。

The screenshot shows the configuration for the 'Control OS Updates' policy. On the left, a sidebar lists 'OS Update policy' with sections for '1 Policy Info', '2 Platforms', and '3 Assignment'. Under '2 Platforms', 'iOS', 'macOS', and 'Samsung SAFE' are checked. The main area shows 'Control OS Updates' with a description: 'This policy lets you deploy OS updates to supported, supervised devices.' Below this, 'Control Enterprise FOTA' is set to 'ON' (indicated by a green toggle), and 'Enterprise FOTA License Key' is set to 'None'. A 'Deployment Rules' section is partially visible at the bottom.

- **Enterprise FOTA** の有効化: [オン] に設定します。

- **Enterprise FOTA** ライセンスキー: Samsung MDM ライセンスキーデバイスポリシーの名前を選択します。

Android Enterprise の設定

OS Update policy	Control OS Updates
1 Policy Info	This policy lets you control OS updates for work managed devices running Android 7.0 or higher.
2 Platforms	System update policy: Automatic ? Control Enterprise FOTA: OFF ?
<input type="checkbox"/> iOS <input type="checkbox"/> macOS <input type="checkbox"/> Samsung SAFE	▶ Deployment Rules
<input checked="" type="checkbox"/> Android Enterprise	
3 Assignment	

- システム更新ポリシー。システムの更新を行うタイミングを指定します。[自動] では、更新プログラムが利用可能になるとインストールされます。[ウィンドウ] では、[開始時間] と [終了時間] で指定した毎日のメンテナンスウィンドウ内に更新プログラムが自動でインストールされます。[延期] に設定すると、ユーザーは最大 30 日間更新を延期できるようになります。
 - 開始日時。メンテナンスウィンドウの開始時間 (分単位。0~1440)。デバイスのローカル時間の午前 0 時を基準とします。デフォルト値は 0 です。
 - 終了時間。メンテナンスウィンドウの終了時間 (分単位。0~1440)。デバイスのローカル時間の午前 0 時を基準とします。デフォルトは 120 です。
- **Enterprise FOTA** の制御。Samsung Enterprise Firmware-Over-The-Air (E-FOTA) サービスを使用した Samsung デバイスの更新を監理できます。Samsung Knox 3.0 以降を実行している Android Enterprise デバイスで有効です。デフォルトは [オフ] です。
- **Enterprise FOTA** ライセンスキー。[**Enterprise FOTA の制御**] が [オン] の場合、[**Enterprise FOTA ライセンスキー**] で Samsung FOTA の更新に使用するライセンスキーを指定できます。Samsung Knox 3.0 以降を実行している Android Enterprise デバイスで有効です。デフォルトは [なし] です。このキーは、[**Samsung MDM ライセンスキー**] デバイスポリシーを使用して設定できます。「[Samsung MDM ライセンスキーデバイスポリシー](#)」を参照してください。

Samsung コンテナへのアプリのコピーデバイスポリシー

November 6, 2020

デバイスに既にインストールされているアプリが、サポートされている Samsung デバイス上の KNOX コンテナにコピーされるように指定できます。サポートされるデバイスの詳細については、Samsung の記事「[Devices built](#)

[on Knox](#)」を参照してください。

KNOX コンテナにコピーされたアプリは、ユーザーが KNOX コンテナにサインインした場合のみ使用できます。

このポリシーを追加または構成するには、[構成] > [デバイスポリシー] の順に選択します。詳しくは、「[デバイスポリシー](#)」を参照してください。

前提条件

- XenMobile でのデバイスの登録
- Samsung MDM キー (ELM と KLM) を展開します。方法については、「[Samsung MDM ライセンスキーデバイスポリシー](#)」を参照してください。
- デバイスにアプリをインストールします。
- デバイスで KNOX を初期化して、アプリを KNOX コンテナにコピーします。

プラットフォーム設定

- 新規アプリ: 一覧に追加するアプリごとに、[追加] をクリックして以下の操作を行います:
 - パッケージ ID を入力します。たとえば、LacingArt アプリの場合は com.mobewolf.lacingart。
 - [保存] または [キャンセル] をクリックします。

資格情報デバイスポリシー

December 24, 2020

資格情報デバイスポリシーでは、XenMobile で構成された PKI (公開キー基盤) を指定します。たとえば、PKI 構成には PKI エンティティ、キーストア、資格情報プロバイダー、サーバー証明書などを含めることができます。資格情報について詳しくは、「[証明書と認証](#)」を参照してください。

サポートされるプラットフォームごとに必要な値が異なります。これらの値については、この記事で説明しています。

注:

このポリシーを作成するには、各プラットフォームで使用する予定の資格情報と、証明書およびパスワードが必要です。

このポリシーを追加または構成するには、[構成] > [デバイスポリシー] の順に選択します。詳しくは、「[デバイスポリシー](#)」を参照してください。

iOS の設定

Credentials Policy	Credentials Policy
1 Policy Info	This policy lets you deliver certificates to devices. On iOS, the certificates, such as a certificate for WiFi authentication, can also be used as part of another policy. For Windows Phone, the policy is supported only on Windows 10 and later supervised devices.
2 Platforms	Credential type: Certificate (.cer, .crt, .der and .pem) Credential name * The credential file path: [input field] [Browse]
<input checked="" type="checkbox"/> iOS <input checked="" type="checkbox"/> macOS <input checked="" type="checkbox"/> Android <input checked="" type="checkbox"/> Android for Work <input checked="" type="checkbox"/> Windows Phone <input checked="" type="checkbox"/> Windows Desktop/Tablet <input checked="" type="checkbox"/> Windows Mobile/CE	Policy Settings Remove policy: <input checked="" type="radio"/> Select date <input type="radio"/> Duration until removal (in hours) <input type="text"/> [calendar icon] Allow user to remove policy: Always [info icon]
3 Assignment	► Deployment Rules

次の設定を構成します：

- 資格情報の種類：一覧からこのポリシーで使用する資格情報の種類を選択し、選択した資格情報についての情報を入力します。
 - 証明書
 - * 資格情報の名前：資格情報の固有の名前を入力します。
 - * 資格情報ファイルのパス：[参照] をクリックして資格情報ファイルの場所へ移動し、そのファイルを選択します。
 - キーストア
 - * 資格情報の名前：資格情報の固有の名前を入力します。
 - * 資格情報ファイルのパス：[参照] をクリックして資格情報ファイルの場所へ移動し、そのファイルを選択します。
 - * パスワード：資格情報のキーストアパスワードを入力します。
 - サーバー証明書
 - * サーバー証明書：ボックスの一覧で、使用する証明書を選択します。
 - 資格情報プロバイダー
 - * 資格情報プロバイダー：ボックスの一覧で、資格情報プロバイダーの名前を選択します。
- ポリシー設定（一般的な「設定」と区別するためにここでは「設定項目」という語を使用します）
 - ポリシーの削除：ポリシーの削除をスケジュール設定する方法を選択します。利用可能なオプションは、[日付を選択] と [削除までの期間（時間）を指定] です。
 - * 日付を選択：カレンダーをクリックして削除を実行する特定の日付を選択します。
 - * 削除までの期間（時間）を指定：ポリシーが削除されるまでの時間単位の数値を入力します。iOS 6.0 以降でのみ使用できます。

macOS 設定

Credentials Policy	Credentials Policy
1 Policy Info	This policy lets you deliver certificates to devices. On iOS, the certificates, such as a certificate for WiFi authentication, can also be used as part of another policy. For Windows Phone, the policy is supported only on Windows 10 and later supervised devices.
2 Platforms	Credential type: Certificate (.cer, .crt, .der and .pem) Credential name * The credential file path: [input] [Browse]
<input type="checkbox"/> iOS <input checked="" type="checkbox"/> macOS <input checked="" type="checkbox"/> Android <input checked="" type="checkbox"/> Android for Work <input checked="" type="checkbox"/> Windows Phone <input checked="" type="checkbox"/> Windows Desktop/Tablet <input checked="" type="checkbox"/> Windows Mobile/CE	Policy Settings Remove policy: <input checked="" type="radio"/> Select date <input type="radio"/> Duration until removal (in hours) <input type="text"/> [calendar icon] Allow user to remove policy: Always [info icon] Profile scope: User macOS 10.7+
3 Assignment	

次の設定を構成します:

- 資格情報の種類: 一覧からこのポリシーで使用する資格情報の種類を選択し、選択した資格情報について以下の情報を入力します。
 - 証明書
 - * 資格情報の名前: 資格情報の固有の名前を入力します。
 - * 資格情報ファイルのパス: [参照] をクリックして資格情報ファイルの場所へ移動し、そのファイルを選択します。
 - キーストア
 - * 資格情報の名前: 資格情報の固有の名前を入力します。
 - * 資格情報ファイルのパス: [参照] をクリックして資格情報ファイルの場所へ移動し、そのファイルを選択します。
 - * パスワード: 資格情報のキーストアパスワードを入力します。
 - サーバー証明書
 - * サーバー証明書: ボックスの一覧で、使用する証明書を選択します。
 - 資格情報プロバイダー
 - * 資格情報プロバイダー: ボックスの一覧で、資格情報プロバイダーの名前を選択します。
- ポリシー設定 (一般的な「設定」と区別するためにここでは「設定項目」という語を使用します)
 - ポリシーの削除: ポリシーの削除をスケジュール設定する方法を選択します。利用可能なオプションは、[日付を選択] と [削除までの期間 (時間) を指定] です。
 - * 日付を選択: カレンダーをクリックして削除を実行する特定の日付を選択します。
 - * 削除までの期間 (時間) を指定: ポリシーが削除されるまでの時間単位の数値を入力します。
 - ユーザーにポリシーの削除を許可: ユーザーがデバイスからポリシーを削除できるタイミングを選択できます。メニューで [常に]、[パスワードが必要です] または [許可しない] を選択します。[パスワードが必要です] を選択する場合、[削除のパスワード] フィールドに入力します
 - プロファイル対策: このポリシーを [ユーザー] または [システム] 全体に適用するかを選択します。

デフォルトは [ユーザー] です。このオプションは macOS 10.7 以降でのみ使用できます。

Android の設定

Credentials Policy	Credentials Policy
1 Policy Info	This policy lets you deliver certificates to devices. On iOS, the certificates, such as a certificate for WiFi authentication, can also be used as part of another policy. For Windows Phone, the policy is supported only on Windows 10 and later supervised devices.
2 Platforms	<p>Credential type: Certificate (.cer, .crt, .der and .pem)</p> <p>The credential file path: <input type="text"/> Browse</p> <p>► Deployment Rules</p>
<input type="checkbox"/> iOS	
<input type="checkbox"/> macOS	
<input checked="" type="checkbox"/> Android	
<input checked="" type="checkbox"/> Android for Work	
<input checked="" type="checkbox"/> Windows Phone	
<input checked="" type="checkbox"/> Windows Desktop/Tablet	
<input checked="" type="checkbox"/> Windows Mobile/CE	
3 Assignment	

次の設定を構成します：

- 資格情報の種類：一覧からこのポリシーで使用する資格情報の種類を選択し、選択した資格情報について以下の情報を入力します。
 - 証明書
 - * 資格情報の名前：資格情報の固有の名前を入力します。
 - * 資格情報ファイルのパス：[参照] をクリックして資格情報ファイルの場所へ移動し、そのファイルを選択します。
 - キーストア
 - * 資格情報の名前：資格情報の固有の名前を入力します。
 - * 資格情報ファイルのパス：[参照] をクリックして資格情報ファイルの場所へ移動し、そのファイルを選択します。
 - * パスワード：資格情報のキーストアパスワードを入力します。
 - サーバー証明書
 - * サーバー証明書：ボックスの一覧で、使用する証明書を選択します。
 - 資格情報プロバイダー
 - * 資格情報プロバイダー：ボックスの一覧で、資格情報プロバイダーの名前を選択します。

Android Enterprise の設定

Credentials Policy	Credentials Policy
1 Policy Info	This policy lets you deliver certificates to devices. On iOS, certificates such as a certificate for wi-fi authentication can also be used as part of another policy. For Windows phones, only Windows 10 and later supervised devices support the policy.
2 Platforms	<p>Remove credentials <input type="checkbox"/> OFF</p> <p>Apply to fully managed devices with a work profile <input type="checkbox"/> OFF</p> <p>Credential type Certificate (.cer, .crt, .der and .p... ▼</p> <p>The credential file path <input type="text"/> <input type="button" value="Browse"/></p> <p>▶ Deployment Rules</p>
<input checked="" type="checkbox"/> iOS	
<input checked="" type="checkbox"/> macOS	
<input checked="" type="checkbox"/> Android (legacy DA)	
<input checked="" type="checkbox"/> Android Enterprise	
<input checked="" type="checkbox"/> Windows Phone	
<input checked="" type="checkbox"/> Windows Desktop/Tablet	
<input checked="" type="checkbox"/> Windows Mobile/CE	
3 Assignment	

これらの設定を構成して、資格情報設定の適用方法を決定します：

- 資格情報の削除：次の設定を構成するには、[オン] に設定します。デフォルトは [オフ] です。
 - ユーザー資格情報の削除：管理されたキーストアから証明書を削除します。デフォルトは [オフ] です。
 - 信頼されたルート証明書の削除：非システム CA 証明書をすべてアンインストールします。デフォルトは [オフ] です。
- 仕事用プロファイルで完全に管理されているデバイスに適用：仕事用プロファイルで完全に管理されたデバイスの資格情報ポリシー設定を構成できます。この設定が [オン] の場合、次のいずれかの設定を選択します：
 - 仕事用プロファイル：構成する資格情報設定は、デバイスの仕事用プロファイルにのみ適用されます。
 - デバイス管理：構成する資格情報設定は、デバイスにのみ適用されます。
 - 両方：構成する資格情報設定は、仕事用プロファイルとデバイスに適用されます。

この設定が [オフ] の場合、構成する資格情報設定はデバイスにのみ適用されます。デフォルトは [オフ] です。

資格情報設定の構成：

- 資格情報の種類：一覧からこのポリシーで使用する資格情報の種類を選択し、選択した資格情報について以下の情報を入力します。
 - 証明書
 - 資格情報ファイルのパス：[参照] をクリックして資格情報ファイルの場所へ移動し、そのファイルを選択します。
 - キーストア
 - 資格情報ファイルのパス：[参照] をクリックして資格情報ファイルの場所へ移動し、そのファイルを選択します。

- * 証明書エイリアス: 証明書エイリアスにより、アプリが証明書にアクセスしやすくなります。Android Enterprise 管理対象の構成デバイスポリシーで、証明書エイリアスを構成します。次に、そのエイリアスを資格情報デバイスポリシーの [証明書のエイリアス] フィールドに入力します。アプリが証明書を取得し、ユーザーの操作なしで VPN を認証します。
- * パスワード: 資格情報のキーストアパスワードを入力します。
- サーバー証明書
 - * サーバー証明書: ボックスの一覧で、使用する証明書を選択します。
- 資格情報プロバイダー
 - * 証明書エイリアス: 証明書エイリアスにより、アプリが証明書にアクセスしやすくなります。Android Enterprise 管理対象の構成デバイスポリシーで、証明書エイリアスを構成します。次に、そのエイリアスを資格情報デバイスポリシーの [証明書のエイリアス] フィールドに入力します。アプリが証明書を取得し、ユーザーの操作なしで VPN を認証します。
 - * 資格情報プロバイダー: ボックスの一覧で、資格情報プロバイダーの名前を選択します。
 - * 証明書を使用するアプリ: このプロバイダーから資格情報に自動的にアクセスするアプリを指定するには: [追加] をクリックしてアプリを選択し [保存] をクリックします。

Windows デスクトップ/タブレットの設定

Credentials Policy	Credentials Policy
1 Policy Info	This policy lets you deliver certificates to devices. On iOS, the certificates, such as a certificate for WiFi authentication, can also be used as part of another policy. For Windows Phone, the policy is supported only on Windows 10 and later supervised devices.
2 Platforms	Certificate Type: <input type="text" value="ROOT"/> Store device: <input type="text" value="root"/> Location: <input type="text" value="System"/> Credential type: <input type="text" value="Certificate (.cer, .crt, .der and .pem)"/> Credential file path * <input type="text"/> <input type="button" value="Browse"/>
<input type="checkbox"/> iOS <input type="checkbox"/> macOS <input type="checkbox"/> Android <input type="checkbox"/> Android for Work <input type="checkbox"/> Windows Phone <input checked="" type="checkbox"/> Windows Desktop/Tablet <input checked="" type="checkbox"/> Windows Mobile/CE	▶ Deployment Rules
3 Assignment	

- 証明書の種類: 一覧から、[ROOT] または [CLIENT] を選択します。
- [ROOT] を選択した場合は、次の設定を構成します。
 - ストアデバイス: 資格情報の証明書ストアの場所に応じて、ボックスの一覧で [root]、[My]、[CA] のいずれかを選択します。[My] を選択すると、証明書はユーザーの証明書ストアに保存されます。
 - 場所: Windows 10 タブレットの場合、場所は [システム] のみです。
 - 資格情報の種類: Windows 10 タブレットの場合、資格情報の種類は証明書のみです。
 - 資格情報ファイルのパス: [参照] をクリックして証明書ファイルの場所に移動し、そのファイルを選択します。
- [CLIENT] を選択した場合は、次の設定を構成します。
- 場所: Windows 10 タブレットの場合、場所は [システム] のみです。

- 資格情報の種類: Windows 10 タブレットの場合、資格情報の種類はキーストアのみです。
- 資格情報の名前: 資格情報の名前を入力します。このフィールドは必須です。
- 資格情報ファイルのパス: [参照] をクリックして証明書ファイルの場所へ移動し、そのファイルを選択します。
- パスワード: 資格情報に関連付けられたパスワードを入力します。このフィールドは必須です。

Windows Mobile/CE の設定

Credentials Policy	Credentials Policy
1 Policy Info	This policy lets you deliver certificates to devices. On iOS, the certificates, such as a certificate for WiFi authentication, can also be used as part of another policy. For Windows Phone, the policy is supported only on Windows 10 and later supervised devices.
2 Platforms	<p>Store device: <input type="text" value="root"/></p> <p>Credential type: <input type="text" value="Certificate (.cer, .crt, .der and .pem)"/></p> <p>Credential file path: <input type="text"/> <input type="button" value="Browse"/></p> <p>► Deployment Rules</p>
<input type="checkbox"/> iOS <input type="checkbox"/> macOS <input type="checkbox"/> Android <input type="checkbox"/> Android for Work <input type="checkbox"/> Windows Phone <input type="checkbox"/> Windows Desktop/Tablet <input checked="" type="checkbox"/> Windows Mobile/CE	
3 Assignment	

- ストアデバイス: ボックスの一覧から、資格情報の証明書ストアの場所を選択します。デフォルトは **[root]** です。次のオプションがあります:
 - 特権のある実行信頼証明機関: このストアに属する証明書で署名されたアプリケーションが、特権信頼レベルで実行されます。
 - 特権のない実行信頼証明機関: このストアに属する証明書で署名されたアプリケーションが、標準信頼レベルで実行されます。
 - **SPC** (ソフトウェア発行者の証明書): .cab ファイルの署名にソフトウェア発行元証明書 (SPC) が使用されます。
 - **root**: ルート証明書を含む証明書ストア。
 - **CA**: 暗号化情報を含む証明書ストア (中間証明機関を含む)。
 - **MY**: エンドユーザーの個人証明書を含む証明書ストア。
- 資格情報の種類: Windows Mobile/CE デバイスの場合、資格情報の種類は証明書のみです。
- 資格情報ファイルのパス: [参照] をクリックして資格情報ファイルの場所へ移動し、そのファイルを選択します。

カスタム XML デバイスポリシー

March 30, 2021

XenMobile でカスタム XML ポリシーを作成して、サポートされる Windows、Zebra Android、および Android Enterprise デバイスの次の機能をカスタマイズできます：

- プロビジョニング。デバイスの構成や、機能の有効化/無効化などです。
- デバイス構成。ユーザーによる、設定やデバイスパラメーターの変更の許可などです。
- ソフトウェアのアップグレード。アプリやシステムソフトウェアなど、デバイスにロードされる新しいソフトウェアやバグ修正の提供などです。
- 障害管理。デバイスからのエラーおよび状態レポートの受信などです。

注：

XML コンテンツを作成するときは、% 文字の使用に注意してください。% 文字は XML の予約文字であり、XML 特殊文字をエスケープするためにのみ使用されます。名前で % を使用するには、「%25」としてエンコードします。

Windows デバイスの場合、Windows で Open Mobile Alliance Device Management (OMA DM) API を使用して、カスタム XML 構成を作成します。OMA DM API を使用したカスタム XML の作成については、このトピックでは扱いません。OMA DM API の使用について詳しくは、Microsoft Developer Network サイトの「[OMA Device Management](#)」を参照してください。

Zebra Android および Android Enterprise デバイスの場合、MX Management System (MXMS) を使用してカスタム XML 構成を作成します。MXMS API を使用したカスタム XML の作成については、この記事では扱いません。MXMS の使用について詳しくは、Zebra のサイトの「[About MX](#)」を参照してください。

注：

Windows 10 RS2 Phone: Internet Explorer を無効にするカスタム XML ポリシーまたは制限ポリシーをスマートフォンに展開しても、Internet Explorer が有効なままです。この問題を解決するには、スマートフォンを再起動します。これはサードパーティ製品の問題です。

このポリシーを追加または構成するには、[構成] > [デバイスポリシー] の順に選択します。詳しくは、「[デバイスポリシー](#)」を参照してください。

Windows Phone、Windows デスクトップ/タブレット、Zebra Android、Android Enterprise の設定

- **XML コンテンツ**：ポリシーに追加するカスタム XML コードを入力するか、コピーして貼り付けます。

[次へ] をクリックすると、XenMobile で XML コンテンツの構文がチェックされます。構文エラーがある場合、コンテンツボックスの下に表示されます。続行するにはエラーを修正してください。

構文エラーがない場合は、[**Custom XML Policy**] 割り当てページが開きます。

Defender デバイスポリシー

August 22, 2019

Windows Defender は、Windows 10 に搭載されたマルウェア対策ソフトです。XenMobile デバイスポリシー [Defender] を使用して、デスクトップおよびタブレットの Windows 10 の Microsoft Defender ポリシーを構成できます。

このポリシーを追加または構成するには、[構成] > [デバイスポリシー] の順に選択します。詳しくは、「[デバイスポリシー](#)」を参照してください。

Windows デスクトップとタブレットの設定

- アーカイブのスキャンを許可する： Defender がアーカイブファイルをスキャンすることを許可または禁止します。デフォルトは、[オフ] です。
- クラウド保護を許可する： Defender がマルウェアの活動について Microsoft に情報を送信することを許可または禁止します。デフォルトは、[オン] です。
- リムーバブルドライブのスキャンを許可する： Defender が USB スティックなどのリムーバブルドライブをスキャンすることを許可または禁止します。デフォルトは、[オン] です。
- **Windows Defender** のリアルタイム監視機能を許可する： デフォルトは [オン] です。
- ネットワークファイルのスキャンを許可する： Defender がネットワークファイルをスキャンすることを許可または禁止します。デフォルトは、[オン] です。
- ユーザーに **Windows Defender** の UI へのアクセスを許可する： ユーザーが Windows Defender ユーザーインターフェイスにアクセスできるかどうかを指定します。この設定は、次にユーザーデバイスが起動するときに有効になります。この設定が [オフ] の場合、ユーザーは Windows Defender の通知を受け取りません。デフォルトは、[オン] です。
- 除外された拡張子： リアルタイムまたは定時スキャンから除外する拡張子。拡張子を区切るには、| 文字を使用します。たとえば、「lib|obj」と入力します。

- 除外されたパス: リアルタイムまたは定時スキャンから除外するパス。パスを区切るには、|文字を使用します。たとえば、「C:\Example\C:\Example1」と入力します。
- 除外された処理: リアルタイムまたは定時スキャンから除外する処理。処理を区切るには、|文字を使用します。たとえば、「C:\Example.exe\C:\Example1.exe」と入力します。
- サンプルの提出に同意する: 悪意があるかどうかを判断するために、さらに分析が必要なファイルを Microsoft に送信するかどうかを制御します。オプション: [常に確認する]、[安全なサンプルを送信する]、[送信しない]、[すべてのサンプルを送信する]。デフォルトは、[安全なサンプルを送信する] です。

ファイルおよびフォルダーの削除デバイスポリシー

August 22, 2019

XenMobile でポリシーを作成して、Windows Mobile/CE デバイスから特定のファイルまたはフォルダーを削除できます。

このポリシーを追加または構成するには、[構成] > [デバイスポリシー] の順に選択します。詳しくは、「[デバイスポリシー](#)」を参照してください。

Windows Mobile/CE の設定

- フォルダーファイルの削除: 削除するファイルまたはフォルダーごとに、[追加] をクリックして以下の操作を行います:
 - パス: ファイルまたはフォルダーまでのパスを入力します。
 - 種類: 一覧から、[ファイル] または [フォルダー] を選択します。デフォルトは [ファイル] です。
 - [保存] をクリックしてファイルまたはフォルダーを保存するか、[キャンセル] をクリックして操作を取り消します。

レジストリキーおよび値デバイスポリシーの削除

August 22, 2019

XenMobile でポリシーを作成して、Windows Mobile/CE デバイスから特定のレジストリキーおよび値を削除することができます。

このポリシーを追加または構成するには、[構成] > [デバイスポリシー] の順に選択します。詳しくは、「[デバイスポリシー](#)」を参照してください。

Windows Mobile/CE の設定

- 削除するレジストリキーおよび値: 削除するレジストリキーおよび値ごとに、[追加] をクリックして以下の操作を行います:
 - キー: レジストリキーのパスを入力します。これは必須フィールドです。レジストリキーのパスは、HKEY_CLASSES_ROOT\、HKEY_CURRENT_USER\、HKEY_LOCAL_MACHINE\、または HKEY_USERS\ で始まる必要があります。
 - 値: 削除する値の名前を入力します。または、レジストリキー全体を削除する場合は、このフィールドを空白のままにします。
 - [保存] をクリックしてキーおよび値を保存するか、[キャンセル] をクリックして操作を取り消します。

デバイス正常性構成証明デバイスポリシー

November 6, 2020

XenMobile では、分析目的で特定のデータおよびランタイム情報を Health Attestation Service (HAS) に送信させ、Windows 10 デバイスに正常性状態を報告させることができます。HAS は、正常性構成証明書を作成してデバイスに返します。その後、この証明書はデバイスから XenMobile に送信されます。XenMobile は正常性構成証明書を受信すると、その内容に基づいて、管理者が以前に設定した自動アクションを展開します。

HAS によって検証されるデータは以下のとおりです。

- AIK の有無
- BitLocker の状態
- ブートデバッグが有効化されているかどうか
- ブートマネージャー Rev リストバージョン
- コードの整合性チェックが有効化されているかどうか
- コードの整合性 Rev リストバージョン
- Apple Deployment Program ポリシー
- ELAM ドライバーが起動されているかどうか
- 発行時刻
- カーネルのデバッグが有効化されているかどうか
- PCR
- リセット回数
- 再起動回数
- セーフモードが有効化されているかどうか
- SBCP ハッシュ
- セキュアブートが有効化されているかどうか
- テスト署名が有効化されているかどうか
- VSM が有効であること。

- WinPE が有効であること。

詳しくは、Microsoft の「[Device HealthAttestation CSP](#)」 ページを参照してください。

このポリシーを追加または構成するには、[構成] > [デバイスポリシー] の順に選択します。詳しくは、「[デバイスポリシー](#)」を参照してください。

Microsoft Cloud を使用して DHA を構成するには

デバイス正常性構成証明ポリシーを追加し、選択した各プラットフォームに対してこの設定を構成します。

- デバイス正常性構成証明を有効にする： デバイス正常性構成証明を必須とするかどうかを選択します。デフォルトは [オフ] です。

オンプレミスの Windows DHA サーバーを使用して DHA を構成するには

オンプレミスで DHA を有効にするには、まず DHA サーバーを構成します。次に、XenMobile Server ポリシーを作成してオンプレミスの DHA サービスを有効にします。

1. DHA サーバーを構成するには、Windows Server 2016 Technical Preview 5 以降を実行するマシンで DHA サーバーの役割をインストールします。手順については、「[オンプレミスのデバイス正常性構成証明 \(DHA\) サーバーの構成](#)」を参照してください。
2. デバイス正常性構成証明ポリシーを追加し、次の設定を構成します。
 - デバイス正常性構成証明を有効にする： [オン] にします。
 - 社内のデバイス正常性構成証明サービス (DHA) の構成： [オン] にします。
 - 社内の DHA サービスの FQDN： セットアップした DHA サーバーの完全修飾ドメイン名を入力します。
 - 社内の DHA の API バージョン： DHA サーバーにインストールする DHA サービスのバージョンを選択します。

デバイス名デバイスポリシー

August 22, 2019

デバイスを特定しやすくするために、監視対象 iOS デバイスおよび macOS デバイスに名前を設定できます。デバイス名は、マクロ、テキスト、または両方の組み合わせを使用して定義することができます。たとえば、デバイス名をデバイスのシリアル番号として設定するには、`${device.serialnumber}` を使用します。デバイス名をユーザー名とドメインの組み合わせとして設定するには、`${user.username}@example.com` を使用します。マクロについて詳しくは、「[XenMobile のマクロ](#)」を参照してください。

このポリシーを追加または構成するには、[構成] > [デバイスポリシー] の順に選択します。詳しくは、「[デバイスポリシー](#)」を参照してください。

iOS および macOS の設定

Device Name Policy	Device Name Policy
1 Policy Info	This policy lets you apply a name on a supervised device on iOS and macOS devices. Available in iOS 8 and later.
2 Platforms	Device name * <input type="text"/>
<input checked="" type="checkbox"/> iOS	▶ Deployment Rules
<input checked="" type="checkbox"/> macOS	
3 Assignment	

- デバイス名: マクロ、複数のマクロの組み合わせ、またはマクロとテキストの組み合わせを入力して、各デバイスに一意的な名前を付けます。たとえば、デバイス名を各デバイスのシリアル番号に設定するには、`${device.serialnumber}` を使用します。デバイス名にユーザーの名前を含めるには、`${device.serialnumber} ${user.username}` を使用します。

Education の構成デバイスポリシー

November 6, 2020

Education の構成デバイスポリシーでは、以下について定義します:

- 講師用デバイスの Apple クラスルームアプリの設定。
- 講師用デバイスと生徒用デバイス間でクライアント認証を実行するために使用する証明書。

このポリシーでクラスを選択すると、XenMobile コンソールで Apple School Manager の構成から講師と生徒が記入されます。このポリシーの Apple クラスルームアプリの設定がすべてのクラスで同じ場合は、ポリシーを 1 つ作成します。

このポリシーを追加または構成するには、[構成] > [デバイスポリシー] の順に選択します。詳しくは、「[デバイスポリシー](#)」を参照してください。

iOS の設定

- クラス: クラスを追加するには、[追加] をクリックします。

Education Configuration Policy	Education Configuration Policy										
1 Policy Info	This policy defines the Apple Classroom app settings for instructor devices and the certificates used to perform client authentication between instructor and student devices. When you choose a class in this policy, XenMobile fills in the instructors and students from your Apple School Manager configuration.										
2 Platforms	Classes										
<input checked="" type="checkbox"/> iOS	<table border="1"> <thead> <tr> <th>Display Name*</th> <th>Description</th> <th>Instructors*</th> <th>Students*</th> <th><input type="button" value="Add"/></th> </tr> </thead> <tbody> <tr> <td></td> <td></td> <td></td> <td></td> <td></td> </tr> </tbody> </table>	Display Name*	Description	Instructors*	Students*	<input type="button" value="Add"/>					
Display Name*	Description	Instructors*	Students*	<input type="button" value="Add"/>							
3 Assignment	<p>Allow students to change screen observation permission <input type="checkbox"/> OFF ⓘ</p> <p>IOS 10.3+</p>										

次に、[表示名] 一覧をクリックします。接続した Apple School Manager アカウントから取得したクラスの一覧が表示されます。

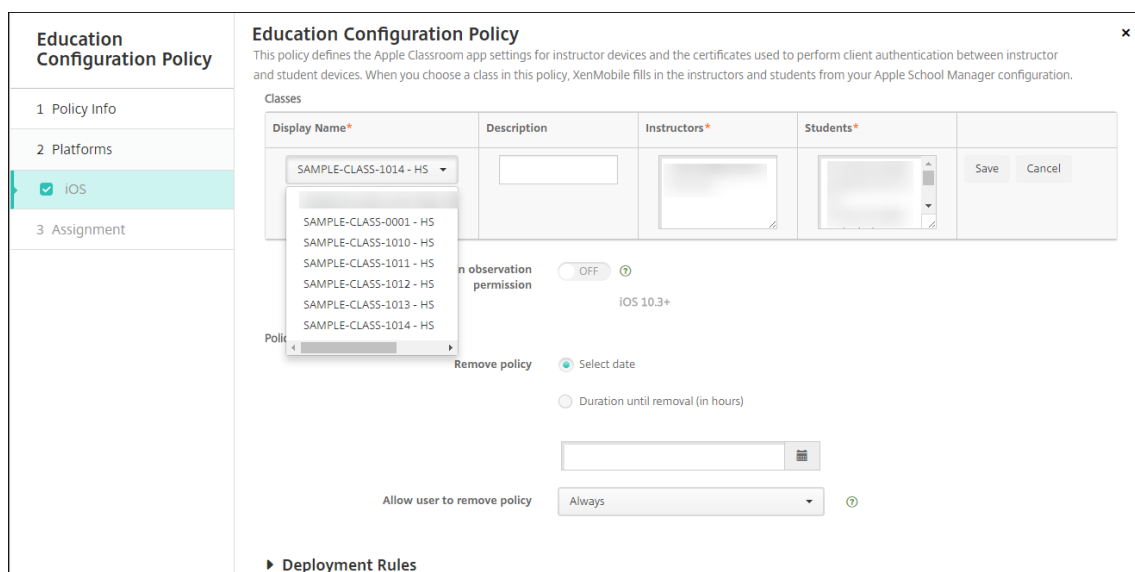

[表示名] からクラスを選択すると、XenMobile によって講師と生徒が入力されます。引き続きクラスを追加します。

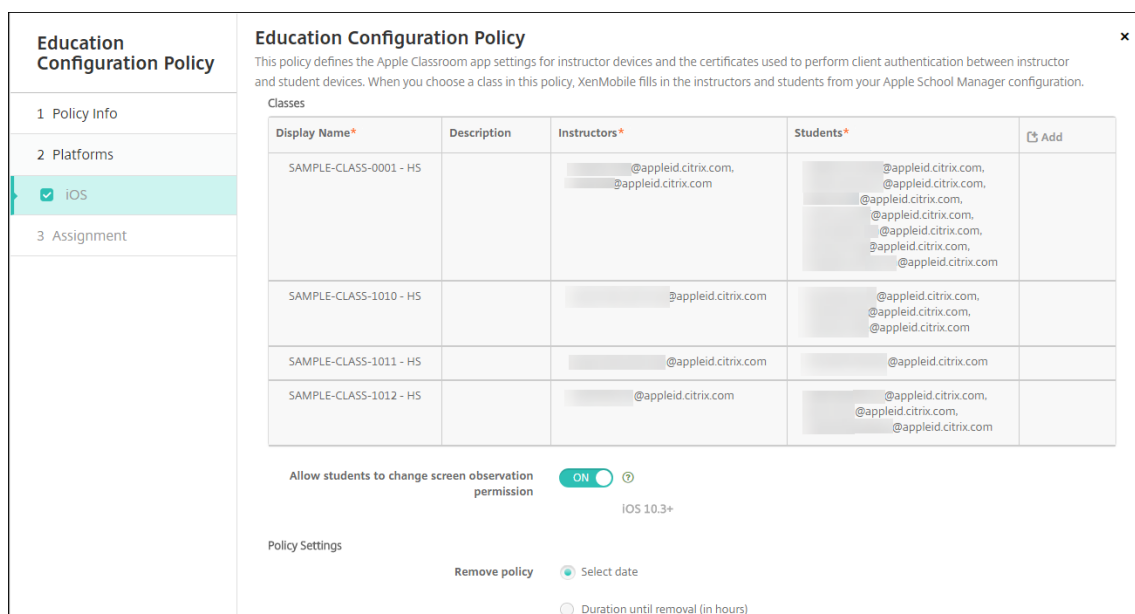

- 生徒に画面監視の権限の変更を許可: [オン] の場合、管理対象クラスに登録された生徒は、使用デバイスの画面の監視を講師に許可するかどうかを選択できます。デフォルトは [オフ] です。
- ポリシー設定 (一般的な「設定」と区別するためにここでは「設定項目」という語を使用します)
 - ポリシーの削除: ポリシーの削除をスケジュール設定する方法を選択します。利用可能なオプションは、[日付を選択] と [削除までの期間 (時間) を指定] です。
 - * 日付を選択: カレンダーをクリックして削除を実行する特定の日付を選択します。

- * 削除までの期間（時間）を指定：ポリシーが削除されるまでの時間単位の数値を入力します。

ポリシーのクラス情報を編集するには

クラスに説明を加えることができます（クラスルームアプリの「表示名」）。また、講師や生徒を追加したり削除したりすることもできます。XenMobile では、このような変更は Apple School Manager アカウントに保存されません。詳しくは、「[Apple Education 機能との統合](#)」の「講師、生徒、クラスのデータ管理」を参照してください。

編集するクラスの [追加] 列の上にマウスポインターを置き、鉛筆アイコンをクリックします。

Education Configuration Policy		Education Configuration Policy				
1 Policy Info		This policy defines the Apple Classroom app settings for instructor devices and the certificates used to perform client authentication between instructor and student devices. When you choose a class in this policy, XenMobile fills in the instructors and students from your Apple School Manager configuration.				
2 Platforms		Classes				
3 Assignment		Display Name*	Description	Instructors*	Students*	Add
iOS		SAMPLE-CLASS-0001 - HS		@appleid.citrix.com, pleid.citrix.com	@appleid.citrix.com, >appleid.citrix.com, leid.citrix.com, pleid.citrix.com, appleid.citrix.com, pleid.citrix.com, in@appleid.citrix.com	

ポリシーからクラスを削除するには、削除するクラスの [追加] 列の上にマウスポインターを置き、ごみ箱アイコンをクリックします。

エンタープライズハブデバイスポリシー

October 25, 2019

Windows Phone のエンタープライズハブデバイスポリシーでは、エンタープライズハブの業務用ストアを通じてアプリを配布できます。

このポリシーを作成するには以下が必要です。

- DigiCert からの AET (.aetx) 署名証明書
- Microsoft のアプリ署名ツール (XapSignTool.exe) を使用して署名された Citrix Company Hub アプリ

注:

XenMobile では、Windows Phone Secure Hub の 1 つのモードについて、1 つの Enterprise Hub ポリシーだけがサポートされています。たとえば、Windows Phone Secure Hub for XenMobile Enterprise Edition をアップロードするために、複数の Enterprise Hub ポリシーをさまざまなバージョンの Work Home for XenMobile Enterprise Edition 用に作成する必要はありません。デバイスの登録中に最初のエンタープライズハブポリシーを展開するだけです。

このポリシーを追加または構成するには、[構成] > [デバイスポリシー] の順に選択します。詳しくは、「[デバイスポリシー](#)」を参照してください。

Windows Phone の設定

Enterprise Hub Policy	Enterprise Hub Policy
1 Policy Info	To create the Enterprise Hub policy for Windows Phone app distribution through the Enterprise Hub Company store, you need the AET (.aetx) signing certificate from Symantec. You also need to have obtained and signed the Citrix Company Hub app using the Microsoft app signing tool (XapSignTool.exe).
2 Platforms	Upload .aetx file <input type="text"/> <input type="button" value="Browse"/>
<input checked="" type="checkbox"/> Windows Phone	Upload signed Enterprise Hub app <input type="text"/> <input type="button" value="Browse"/>
3 Assignment	
	▶ Deployment Rules

- **.aetx** ファイルのアップロード: [参照] をクリックして .aetx ファイルの場所へ移動し、そのファイルを選択します。
- 署名済みエンタープライズハブアプリをアップロード: [参照] をクリックしてエンタープライズハブアプリの場所へ移動し、そのアプリを選択します。

Exchange デバイスポリシー

January 22, 2021

Exchange ActiveSync デバイスポリシーを使用してユーザーのデバイスのメールクライアントを構成し、Exchange でホストされている会社のメールにアクセスできるようにすることができます。iOS、macOS、Android Enterprise、Samsung SAFE、Samsung KNOX、Windows Phone、Windows タブレットに対してポリシーを作成できます。プラットフォームごとに必要な値が異なります。これらの値について詳しくは、以下のセクションで説明しています。

このポリシーを作成するには、Exchange Server のホスト名または IP アドレスが必要です。ActiveSync の設定について詳しくは、Microsoft 社の記事「[ActiveSync CSP](#)」を参照してください。

このポリシーを追加または構成するには、[構成] > [デバイスポリシー] の順に選択します。詳しくは、「[デバイスポリシー](#)」を参照してください。

iOS の設定

Exchange Policy	Exchange Policy
1 Policy Info	This policy configures Microsoft Exchange ActiveSync so users can run Exchange email on their devices. When you create this policy, you need the host name or IP address for the Exchange Server.
2 Platforms	
<input checked="" type="checkbox"/> iOS	Exchange ActiveSync account name *
<input checked="" type="checkbox"/> macOS	Exchange ActiveSync host name *
<input checked="" type="checkbox"/> Android HTC	Use SSL <input checked="" type="checkbox"/> ON
<input checked="" type="checkbox"/> Android TouchDown	Domain
<input checked="" type="checkbox"/> Android for Work	User
<input checked="" type="checkbox"/> Samsung SAFE	Email address
<input checked="" type="checkbox"/> Samsung KNOX	Password
<input checked="" type="checkbox"/> Windows Phone	Email sync interval 3 days
<input checked="" type="checkbox"/> Windows Desktop/Tablet	Identity credential (keystore or PKI credential) None
	Authorize email move between accounts <input type="checkbox"/> OFF

- **Exchange ActiveSync** のアカウント名: ユーザーのデバイスに表示されるメールアカウントの説明を入力します。
- **Exchange ActiveSync** のホスト名: メールサーバーのアドレスを入力します。
- **SSL** を使用: ユーザーのデバイスと Exchange Server 間の接続をセキュリティで保護するかどうかを選択します。デフォルトは [オン] です。
- ドメイン: Exchange Server があるドメインを入力します。このフィールドでシステムマクロ \$user.domainname を使用して、ユーザーのドメイン名を自動的に検索することができます。
- ユーザー: Exchange ユーザーアカウントのユーザー名を指定します。このフィールドでシステムマクロ \$user.username を使用して、ユーザーの名前を自動的に検索することができます。
- メールアドレス: 完全なメールアドレスを指定します。このフィールドでシステムマクロ \$user.mail を使用して、ユーザーのメールアカウントを自動的に検索することができます。
- **OAuth** を使用: [オン] に設定すると、接続の認証で OAuth が使用されます。デフォルトは [オフ] です。このオプションは iOS 12.0 以降に適用されます。
- パスワード: 任意で、Exchange ユーザーアカウントのパスワードを入力します。この設定は、[OAuth を使用] が [オン] の場合には表示されません。
- メールの同期間隔: 一覧から、メールを Exchange Server と同期する頻度を選択します。デフォルトは [3 日] です。
- **ID** 資格情報 (キーストアまたは **PKI**): XenMobile の ID プロバイダーを構成している場合、オプションとして、ボックスの一覧で ID 資格情報を選択します。このフィールドは、Exchange でクライアント証明書認証が必要な場合にのみ必要です。デフォルトは [なし] です。
- アカウント間でのメールの移動を承認: ユーザーが電子メールをこのアカウントから別のアカウントに移動したり、ほかのアカウントから転送および返信したりできるようにするかどうかを選択します。デフォルトは [オフ] です。
- メールアプリからのみメールを送信: ユーザーの電子メールの送信を iOS メールからのみに制限するかどうかを選択します。デフォルトは [オフ] です。

- メールの最近の同期を無効化: ユーザーが最近のアドレスを同期できないようにするかどうかを選択します。デフォルトは [オフ] です。このオプションは iOS 6.0 以降にのみ適用されます。
- **S/MIME** 署名の有効化: アカウントで S/MIME 署名をサポートするかどうかを指定します。デフォルトは [オン] です。[オン] に設定した場合、以下の 2 つのフィールドが表示されます:
 - 署名 **ID** 資格情報: 使用する署名資格情報を選択します。
 - ユーザーに **S/MIME** 署名設定の上書きを許可: [オン] に設定した場合、ユーザーはデバイスの設定で S/MIME 署名の有効化と無効化を切り替えられます。デフォルトは [オフ] です。このオプションは iOS 12.0 以降に適用されます。
 - ユーザーに **S/MIME** 署名証明書 **UUID** の上書きを許可: [オン] に設定した場合、ユーザーは使用する署名資格情報をデバイスの設定で選択できます。デフォルトは [オフ] です。このオプションは iOS 12.0 以降に適用されます。
- **S/MIME** 暗号化の有効化: このアカウントで S/MIME 暗号化をサポートするかどうかを選択します。デフォルトは [オフ] です。[オン] に設定した場合、以下の 2 つのフィールドが表示されます:
 - 暗号化 **ID** 資格情報: 使用する暗号化資格情報を選択します。
 - メッセージごとの **S/MIME** 切り替えの有効化: [オン] に設定すると、ユーザーがメッセージを作成するたびに S/MIME 暗号化のオンとオフを切り替えるオプションが表示されます。デフォルトは [オフ] です。
 - ユーザーに **S/MIME** 暗号化のデフォルト設定の上書きを許可: [オン] に設定すると、ユーザーはデバイスの設定で、S/MIME をデフォルトで有効にするかどうかを選択できます。デフォルトは [オフ] です。このオプションは iOS 12.0 以降に適用されます。
 - ユーザーに **S/MIME** 暗号化証明書 **UUID** の上書きを許可: [オン] に設定した場合、ユーザーはデバイスの設定で S/MIME 暗号化 ID と暗号化の有効化と無効化を切り替えられます。デフォルトは [オフ] です。このオプションは iOS 12.0 以降に適用されます。
- ポリシー設定 (一般的な「設定」と区別するためにここでは「設定項目」という語を使用します)
 - ポリシーの削除: ポリシーの削除をスケジュール設定する方法を選択します。利用可能なオプションは、[日付を選択] と [削除までの期間 (時間) を指定] です。
 - * 日付を選択: カレンダーをクリックして削除を実行する特定の日付を選択します。
 - * 削除までの期間 (時間) を指定: ポリシーが削除されるまでの時間単位の数値を入力します。iOS 6.0 以降でのみ使用できます。

macOS 設定

Exchange Policy	Exchange Policy
1 Policy Info	This policy configures Microsoft Exchange ActiveSync so users can run Exchange email on their devices. When you create this policy, you need the host name or IP address for the Exchange Server.
2 Platforms	
<input type="checkbox"/> iOS	Exchange ActiveSync account name *
<input checked="" type="checkbox"/> macOS	User *
<input checked="" type="checkbox"/> Android HTC	Email address *
<input checked="" type="checkbox"/> Android TouchDown	Password
<input checked="" type="checkbox"/> Android for Work	Internal Exchange host
<input checked="" type="checkbox"/> Samsung SAFE	Internal server port
<input checked="" type="checkbox"/> Samsung KNOX	Internal server path
<input checked="" type="checkbox"/> Windows Phone	Use SSL for internal Exchange host <input checked="" type="checkbox"/>
<input checked="" type="checkbox"/> Windows Desktop/Tablet	External Exchange host
3 Assignment	External server port
	External server path

- **Exchange ActiveSync** のアカウント名: ユーザーのデバイスに表示されるメールアカウントの説明を入力します。
- ユーザー: Exchange ユーザーアカウントのユーザー名を指定します。このフィールドでシステムマクロ \$user.username を使用して、ユーザーの名前を自動的に検索することができます。
- メールアドレス: 完全なメールアドレスを指定します。このフィールドでシステムマクロ \$user.mail を使用して、ユーザーのメールアカウントを自動的に検索することができます。
- **OAuth** を使用: [オン] に設定すると、接続の認証で OAuth が使用されます。デフォルトは [オフ] です。このオプションは macOS 10.14 以降に適用されます。
- **OAuth** サインイン URL: AutoDiscovery サービスを使用しない場合に OAuth 認証用に Web ビューで読み込むサインイン URL を指定します。このフィールドは、[OAuth を使用] を [オン] に設定すると表示されます。
- パスワード: 任意で、Exchange ユーザーアカウントのパスワードを入力します。この設定は、[OAuth を使用] が [オン] の場合には表示されません。
- 内部 **Exchange** ホスト: Exchange のホスト名を内部と外部で別のものにする場合、任意で内部の Exchange ホスト名を入力します。
- 内部サーバーポート: Exchange のサーバーポートを内部と外部で別のものにする場合、任意で内部の Exchange サーバーのポート番号を入力します。
- 内部サーバーパス: Exchange のサーバーパスを内部と外部で別のものにする場合、任意で内部の Exchange サーバーパスを入力します。
- 内部 **Exchange** ホストに **SSL** を使用: ユーザーのデバイスと内部の Exchange ホスト間の接続をセキュリティで保護するかどうかを選択します。デフォルトは [オン] です。

- 外部 **Exchange** ホスト: Exchange のホスト名を内部と外部で別のものにする場合、任意で外部の Exchange ホスト名を入力します。
- 外部サーバーポート: Exchange のサーバーポートを内部と外部で別のものにする場合、任意で外部の Exchange サーバーのポート番号を入力します。
- 外部サーバーパス: Exchange のサーバーパスを内部と外部で別のものにする場合、任意で外部の Exchange サーバーパスを入力します。
- 外部 **Exchange** ホストに **SSL** を使用: ユーザーのデバイスと外部の Exchange ホスト間の接続をセキュリティで保護するかどうかを選択します。デフォルトは [オン] です。
- メールドロップを許可: ユーザーが 2 台の Mac 間で、既存のネットワークに接続することなくワイヤレスでファイルを共有できるようにするかどうかを選択します。デフォルトは [オフ] です。
- ポリシー設定 (一般的な「設定」と区別するためにここでは「設定項目」という語を使用します)
 - ポリシーの削除: ポリシーの削除をスケジュール設定する方法を選択します。利用可能なオプションは、[日付を選択] と [削除までの期間 (時間) を指定] です。
 - * 日付を選択: カレンダーをクリックして削除を実行する特定の日付を選択します。
 - * 削除までの期間 (時間) を指定: ポリシーが削除されるまでの時間単位の数値を入力します。
 - ユーザーにポリシーの削除を許可: ユーザーがデバイスからポリシーを削除できるタイミングを選択できます。メニューで [常に]、[パスワードが必要です] または [許可しない] を選択します。[パスワードが必要です] を選択する場合、[削除のパスワード] フィールドに入力します
 - プロファイル対策: このポリシーを [ユーザー] または [システム] 全体に適用するかを選択します。デフォルトは [ユーザー] です。このオプションは macOS 10.7 以降でのみ使用できます。

Android Enterprise

Exchange Policy	Exchange Policy
1 Policy Info	This policy configures Microsoft Exchange ActiveSync so users can run Exchange email on their devices. When you create this policy, you need the host name or IP address for the Exchange Server.
2 Platforms	Server name or IP address * <input type="text"/> Domain <input type="text"/> User ID * <input type="text"/> Password <input type="password"/> Email address <input type="text"/> Identity credential (keystore or PKI) None ▼
<input type="checkbox"/> iOS <input type="checkbox"/> macOS <input type="checkbox"/> Android HTC <input type="checkbox"/> Android TouchDown <input checked="" type="checkbox"/> Android for Work <input checked="" type="checkbox"/> Samsung SAFE <input checked="" type="checkbox"/> Samsung KNOX	▶ Deployment Rules

- サーバー名または **IP** アドレス: Exchange Server のホスト名または IP アドレスを入力します。
- ドメイン: Exchange Server があるドメインを入力します。このフィールドでシステムマクロ \$user.domainname を使用して、ユーザーのドメイン名を自動的に検索することができます。

- **ユーザー ID**: Exchange ユーザーアカウントのユーザー名を指定します。このフィールドでシステムマクロ \$user.username を使用して、ユーザーの名前を自動的に検索することができます。
- **パスワード**: 任意で、Exchange ユーザーアカウントのパスワードを入力します。
- **メールアドレス**: 完全なメールアドレスを指定します。このフィールドでシステムマクロ \$user.mail を使用して、ユーザーのメールアカウントを自動的に検索することができます。
- **ID 資格情報** (キーストアまたは **PKI**): XenMobile の ID プロバイダーを構成している場合、オプションとして、ボックスの一覧で ID 資格情報を選択します。このフィールドは、Exchange でクライアント証明書認証が必要な場合にのみ必要です。デフォルトは [なし] です。

Samsung SAFE および Samsung KNOX の設定

Exchange Policy	Exchange Policy
<p>1 Policy Info</p> <p>2 Platforms</p> <p><input type="checkbox"/> iOS</p> <p><input type="checkbox"/> macOS</p> <p><input type="checkbox"/> Android HTC</p> <p><input type="checkbox"/> Android TouchDown</p> <p><input type="checkbox"/> Android for Work</p> <p><input checked="" type="checkbox"/> Samsung SAFE</p> <p><input checked="" type="checkbox"/> Samsung KNOX</p> <p><input checked="" type="checkbox"/> Windows Phone</p> <p><input checked="" type="checkbox"/> Windows Desktop/Tablet</p>	<p>This policy configures Microsoft Exchange ActiveSync so users can run Exchange email on their devices. When you create this policy, you need the host name or IP address for the Exchange Server.</p> <p>Server name or IP address *</p> <p>Domain</p> <p>User ID *</p> <p>Password</p> <p>Email address *</p> <p>Identity credential (keystore or PKI) None</p> <p>Use SSL connection <input checked="" type="checkbox"/></p> <p>Sync contacts <input checked="" type="checkbox"/></p> <p>Sync calendar <input checked="" type="checkbox"/></p> <p>Default account <input checked="" type="checkbox"/></p>

- **サーバー名または IP アドレス**: Exchange Server のホスト名または IP アドレスを入力します。
- **ドメイン**: Exchange Server があるドメインを入力します。このフィールドでシステムマクロ \$user.domainname を使用して、ユーザーのドメイン名を自動的に検索することができます。
- **ユーザー ID**: Exchange ユーザーアカウントのユーザー名を指定します。このフィールドでシステムマクロ \$user.username を使用して、ユーザーの名前を自動的に検索することができます。
- **パスワード**: 任意で、Exchange ユーザーアカウントのパスワードを入力します。
- **メールアドレス**: 完全なメールアドレスを指定します。このフィールドでシステムマクロ \$user.mail を使用して、ユーザーのメールアカウントを自動的に検索することができます。
- **ID 資格情報** (キーストアまたは **PKI**): XenMobile の ID プロバイダーを構成している場合、オプションとして、ボックスの一覧で ID 資格情報を選択します。このフィールドは、Exchange でクライアント証明書認証が必要な場合にのみ必要です。
- **SSL 接続を使用**: ユーザーのデバイスと Exchange Server 間の接続をセキュリティで保護するかどうかを選択します。デフォルトは [オン] です。
- **連絡先を同期**: デバイスと Exchange Server の間でユーザーのアドレス帳を同期できるようにするかどうかを選択します。デフォルトは [オン] です。

- カレンダーを同期：デバイスと Exchange Server の間でユーザーのカレンダーを同期できるようにするかどうかを選択します。デフォルトは [オン] です。
- 優先アカウントにする：ユーザーの Exchange アカウントをデバイスから送信するメールのデフォルトにするかどうかを選択します。デフォルトは [オン] です。

Windows Phone および Windows デスクトップ/タブレットの設定

Exchange Policy	Exchange Policy
<p>1 Policy Info</p> <p>2 Platforms</p> <p><input type="checkbox"/> iOS</p> <p><input type="checkbox"/> macOS</p> <p><input type="checkbox"/> Android HTC</p> <p><input type="checkbox"/> Android TouchDown</p> <p><input type="checkbox"/> Android for Work</p> <p><input type="checkbox"/> Samsung SAFE</p> <p><input type="checkbox"/> Samsung KNOX</p> <p><input type="checkbox"/> Windows Phone</p> <p><input checked="" type="checkbox"/> Windows Desktop/Tablet</p>	<p>This policy configures Microsoft Exchange ActiveSync so users can run Exchange email on their devices. When you create this policy, you need the host name or IP address for the Exchange Server.</p> <p>Account name or display name *</p> <p>Server name or IP address *</p> <p>Domain</p> <p>User ID or user name *</p> <p>Email address *</p> <p>Use SSL connection <input type="radio"/> OFF</p> <p>Sync items</p> <p>Past days to sync <input type="text" value="All content"/></p> <p>Sync scheduling</p> <p>Frequency <input type="text" value="When item arrives"/></p> <p>Logging level <input type="text" value="Disabled"/></p>

注：

このポリシーを使ってユーザーパスワードを設定することはできません。ユーザーはポリシーがプッシュされた後に、デバイスでパラメーターを設定する必要があります。

- アカウント名または表示名： Exchange ActiveSync アカウント名を入力します。
- サーバー名または IP アドレス： Exchange Server のホスト名または IP アドレスを入力します。
- ドメイン： Exchange Server があるドメインを入力します。このフィールドでシステムマクロ \$user.domainname を使用して、ユーザーのドメイン名を自動的に検索することができます。
- ユーザー ID またはユーザー名： Exchange ユーザーアカウントのユーザー名を指定します。このフィールドでシステムマクロ \$user.username を使用して、ユーザーの名前を自動的に検索することができます。
- メールアドレス： 完全なメールアドレスを指定します。このフィールドでシステムマクロ \$user.mail を使用して、ユーザーのメールアカウントを自動的に検索することができます。
- **SSL** 接続を使用：ユーザーのデバイスと Exchange Server 間の接続をセキュリティで保護するかどうかを選択します。デフォルトは [オフ] です。
- 同期する期間：ボックスの一覧で、デバイス上のすべての内容を Exchange Server と過去にさかのぼって同期する日数を選択します。デフォルトは [すべての内容] です。
- 頻度：ボックスの一覧で、Exchange Server からデバイスへ送信されるデータの同期に使用するスケジュールを選択します。デフォルトは [受信したとき] です。
- ログレベル：ボックスの一覧で、[無効]、[基本]、または [詳細] を選択して、Exchange のアクティビティをログ記録する詳細レベルを指定します。デフォルトは [無効] です。

ファイルデバイスポリシー

May 7, 2021

ユーザーが Android および Android Enterprise デバイスでアクセスできるように、ファイルを追加および展開できます。デバイス上でファイルを保存するディレクトリを指定します。たとえば、ユーザーが会社のドキュメントまたは.pdf ファイルを受け取るようにします。ファイルをデバイスに展開し、ファイルの場所をユーザーに知らせます。

Android デバイスは、スクリプトのネイティブ実行をサポートしていません。ユーザーがスクリプトを実行するには、サードパーティのソフトウェアが必要です。

このポリシーで追加できるファイルの種類は次のとおりです：

- テキストベースのファイル (.xml、.html、.py など)
- ドキュメント、写真、スプレッドシート、プレゼンテーションなどのほかのファイル
- Windows Mobile および Windows CE のみ：MortScript で作成されたスクリプトファイル

このポリシーを追加または構成するには、[構成] > [デバイスポリシー] の順に選択します。詳しくは、「[デバイスポリシー](#)」を参照してください。

Android Enterprise の設定

Files Policy

This policy lets you upload files and executable scripts to devices.

File to be imported * Browse

File type

File

Script

Replace macro expressions OFF ?

Destination folder ?

Destination file name ?

If file exists

▶ Deployment Rules

- インポートするファイル: インポートするファイルを選択するには、[参照] をクリックしてインポートするファイルの場所へ移動します。
- ファイルタイプ: [ファイル] または [スクリプト] を選択します。
- 今すぐ実行: [スクリプト] を選択すると、[今すぐ実行] オプションが表示されます。この設定を有効にしても何も起こりません。ユーザーは手動でスクリプトを実行する必要があります。マクロ表現を置換: スクリプトに含まれるマクロのトークン名をデバイスまたはユーザーのプロパティで置き換えるかどうかを選択します。マクロ構文については、「マクロ」を参照してください。デフォルトは [オフ] です。
- ターゲットフォルダー: 一覧からアップロードしたファイルを格納する場所を選択するか、[新規追加] をクリックして、一覧にない場所を選択します。任意のパス識別子の始まりとしてマクロ%XenMobile Folder%\または%Flash Storage%\を使用することができます。
- 保存先ファイル名: 任意です。デバイスに展開する前にファイル名を変更する必要がある場合は、ファイル名を入力します。
- ファイルが存在する場合: 一覧で、既存のファイルをコピーするかどうかを選択します。デフォルトは、[異なる場合にのみファイルをコピーする] です。

Android の設定

- インポートするファイル: [参照] をクリックしてインポートするファイルの場所へ移動し、対象のファイルを選択します。
- ファイルタイプ: [ファイル] または [スクリプト] を選択します。
- 今すぐ実行: [スクリプト] を選択すると、[今すぐ実行] オプションが表示されます。この設定を有効にしても何も起こりません。ユーザーは手動でスクリプトを実行する必要があります。マクロ表現を置換: スクリプトに含まれるマクロのトークン名をデバイスまたはユーザーのプロパティで置き換えるかどうかを選択します。デフォルトは [オフ] です。
- ターゲットフォルダー: 一覧からアップロードしたファイルを格納する場所を選択するか、[新規追加] をクリックして、一覧にない場所を選択します。また、パス識別子の先頭に%XenMobile Folder%\または%Flash Storage%\というマクロを使用することもできます。
- ターゲットファイル名: オプションです。デバイスにファイルを展開する前に名前を変更する必要がある場合は、ファイルの別名を入力します。
- 異なる場合のみファイルをコピーする: 一覧から、アップロードするファイルが既存のファイルと異なる場合にコピーするかどうかを選択します。デフォルトの設定では、既存のファイルと異なる場合のみファイルがコピーされます。

Windows Mobile/CE の設定

- インポートするファイル: [参照] をクリックしてインポートするファイルの場所へ移動し、対象のファイルを選択します。
- ファイルタイプ: [ファイル] または [スクリプト] を選択します。
- 今すぐ実行: [スクリプト] を選択すると、[今すぐ実行] が表示されます。ファイルがアップロードされたらすぐにスクリプトを実行するかどうかを選択します。デフォルトは [オフ] です。
- マクロ表現を置換: スクリプトに含まれるマクロのトークン名をデバイスまたはユーザーのプロパティで置き換えるかどうかを選択します。デフォルトは [オフ] です。
- ターゲットフォルダー: 一覧からアップロードしたファイルを格納する場所を選択するか、[新規追加] をクリックして、一覧にない場所を選択します。また、パス識別の先頭に以下のマクロを使用することもできます。
 - %Flash Storage%\
 - %XenMobile Folder%\
 - %Program Files%\
 - %My Documents%\
 - %Windows%\
- ターゲットファイル名: オプションです。デバイスにファイルを展開する前に名前を変更する必要がある場合は、ファイルの別名を入力します。
- 異なる場合のみファイルをコピーする: 一覧から、アップロードするファイルが既存のファイルと異なる場合にコピーするかどうかを選択します。デフォルトの設定では、既存のファイルと異なる場合のみファイルがコピーされます。
- 読み取り専用ファイル: ファイルを読み取り専用にするかどうかを選択します。デフォルトは [オフ] です。

- 非表示のファイル：ファイルをファイル一覧で非表示にするかどうかを選択します。デフォルトは [オフ] です。

FileVault デバイスポリシー

April 1, 2020

macOS の FileVault ディスク暗号化機能を使用すると、コンテンツを暗号化することでシステムボリュームを保護できます。MacOS デバイスで FileVault が有効になっていると、ユーザーはデバイスが起動するたびにアカウントパスワードでログインします。ユーザーがパスワードをなくした場合は、復元キーを使用すると、ディスクのロックを解除してパスワードをリセットできます。

XenMobile デバイスポリシー [FileVault] では、FileVault のユーザー設定画面を有効にし、復元キーなどの設定を構成します。FileVault について詳しくは、Apple のサポートサイト (<https://support.apple.com>) を参照してください。

FileVault ポリシーを追加するには、[構成] > [デバイスポリシー] の順に選択します。

macOS 設定

FileVault Policy	FileVault Policy
1 Policy Info	This policy lets you enable FileVault device encryption on enrolled macOS devices.
2 Platforms	<p>Prompt for FileVault setup during logout <input type="checkbox"/> OFF ⓘ</p> <p>Maximum times to skip FileVault setup <input type="text" value="0"/> ⓘ</p> <p>Recovery key type <input type="text" value="Personal recovery key"/> ⓘ</p> <p>Show personal recovery key <input checked="" type="checkbox"/> ON ⓘ</p> <p>▶ Deployment Rules</p>
<input checked="" type="checkbox"/> macOS	
3 Assignment	

- ログオン時に **FileVault** のセットアップを要求: [オン] の場合、[**FileVault** のセットアップをスキップする最大回数] で指定されている次の N 回目のログアウト時に、FileVault を有効にするようユーザーにメッセージが表示されます。[オフ] の場合、FileVault のパスワードプロンプトは表示されません。

この設定を [オン] にして FileVault ポリシーを展開すると、ユーザーがデバイスからサインオフしたときに、次の画面が表示されます。画面には、サインオフする前に FileVault を有効にするオプションが表示されます。

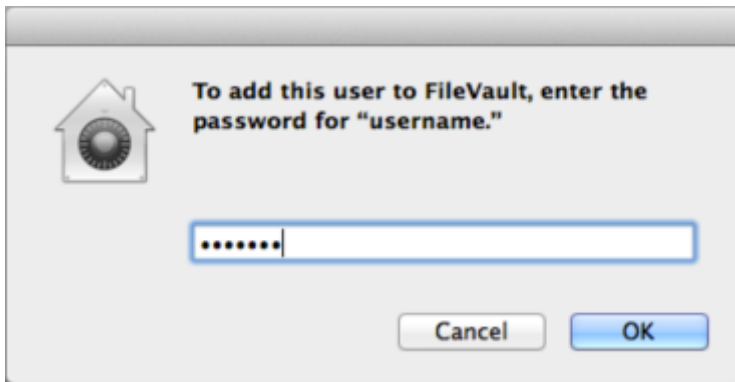

[FileVault のセットアップをスキップする最大回数] の値が 0 でない場合、この設定をオフにして FileVault ポリシーを展開すると、ユーザーがサインオンした時に、次の画面が表示されます。

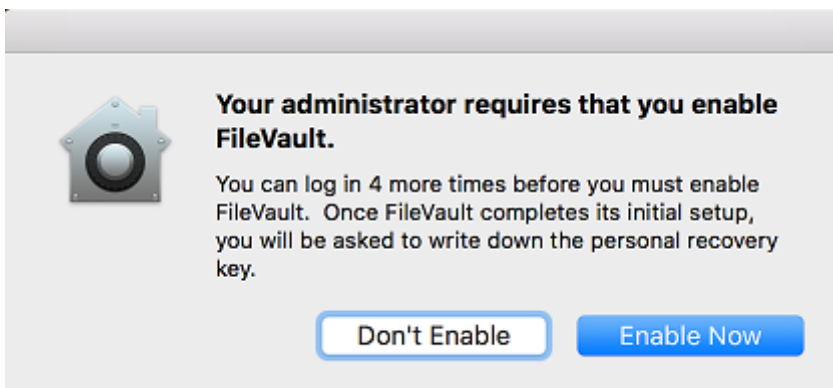

[FileVault のセットアップをスキップする最大回数] の値が 0 の場合、またはユーザーがセットアップを最大回数スキップした場合は、次の画面が表示されます。

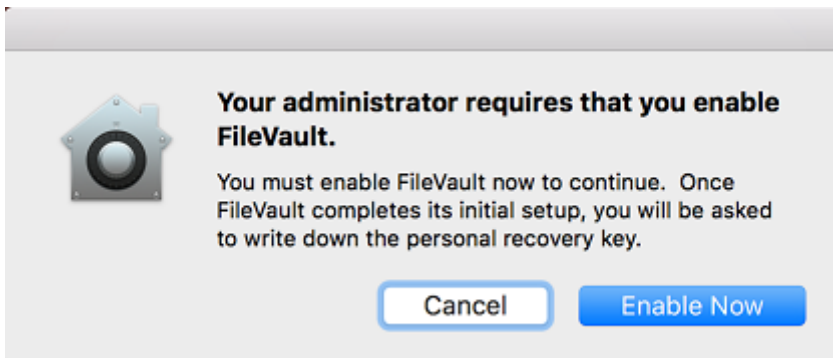

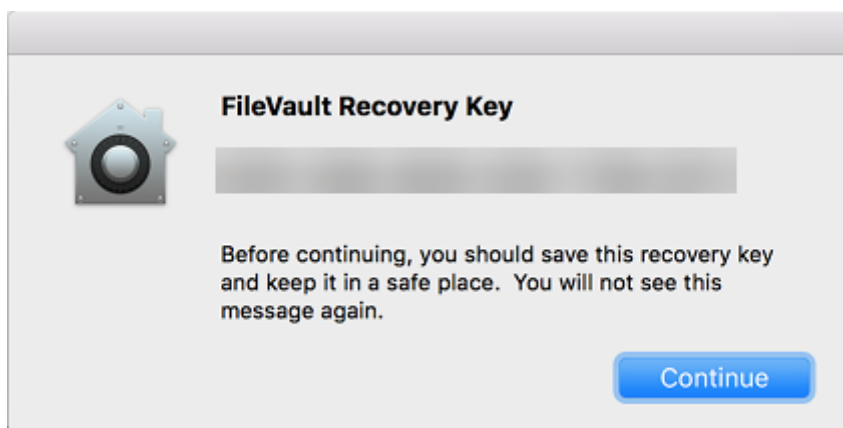

フォントデバイスポリシー

April 16, 2020

XenMobile でデバイスポリシーを追加して、追加フォントを iOS デバイスおよび macOS デバイスに追加することができます。フォントは TrueType (.ttf) または OpenType (.oft) である必要があります。フォントコレクション (.ttc または .otc) はサポートされません。

iOS の場合、このポリシーは iOS 7.0 以降にのみ適用されます。

このポリシーを追加または構成するには、[構成] > [デバイスポリシー] の順に選択します。詳しくは、「[デバイスポリシー](#)」を参照してください。

iOS の設定

- ユーザーに表示される名前: ユーザーのフォント一覧に表示される名前を入力します。
- フォントファイル: [参照] をクリックしてユーザーのデバイスに追加するフォントファイルの場所に移動し、対象のファイルを選択します。
- ポリシー設定 (一般的な「設定」と区別するためにここでは「設定項目」という語を使用します)
 - ポリシーの削除: ポリシーの削除をスケジュール設定する方法を選択します。利用可能なオプションは、[日付を選択] と [削除までの期間 (時間) を指定] です。
 - * 日付を選択: カレンダーをクリックして削除を実行する特定の日付を選択します。
 - * 削除までの期間 (時間) を指定: ポリシーが削除されるまでの時間単位の数値を入力します。iOS 6.0 以降でのみ使用できます。

macOS 設定

- ユーザーに表示される名前: ユーザーのフォント一覧に表示される名前を入力します。

- フォントファイル: [参照] をクリックしてユーザーのデバイスに追加するフォントファイルの場所に移動し、対象のファイルを選択します。
- ポリシー設定 (一般的な「設定」と区別するためにここでは「設定項目」という語を使用します)
 - ポリシーの削除: ポリシーの削除をスケジュール設定する方法を選択します。利用可能なオプションは、[日付を選択] と [削除までの期間 (時間) を指定] です。
 - * 日付を選択: カレンダーをクリックして削除を実行する特定の日付を選択します。
 - * 削除までの期間 (時間) を指定: ポリシーが削除されるまでの時間単位の数値を入力します。
 - ユーザーにポリシーの削除を許可: ユーザーがデバイスからポリシーを削除できるタイミングを選択できます。メニューで [常に]、[パスワードが必要です] または [許可しない] を選択します。[パスワードが必要です] を選択する場合、[削除のパスワード] フィールドに入力します
 - プロファイル対策: このポリシーを [ユーザー] または [システム] 全体に適用するかを選択します。デフォルトは [ユーザー] です。このオプションは macOS 10.7 以降でのみ使用できます。

ホーム画面のレイアウトに関するデバイスポリシー

March 30, 2021

iOS のホーム画面のアプリやフォルダーのレイアウトを指定できます。ホーム画面のレイアウトに関するデバイスポリシーは、iOS 9.3 以降の管理対象デバイス用です。

重要:

複数のホーム画面のレイアウトに関するポリシーを 1 台のデバイスに展開すると、デバイスで iOS エラーが発生します。この制限は、この XenMobile ポリシーまたは Apple Configurator を使用してホーム画面を定義するかどうかに関係なく適用されます。

このポリシーを追加または構成するには、[構成] > [デバイスポリシー] の順に選択します。詳しくは、「[デバイスポリシー](#)」を参照してください。

iOS の設定

- 構成する各画面の領域（ドックやページ **1** など）で、[追加] をクリックします。
- 種類: [アプリケーション]、[フォルダー]、[Web クリップ] のいずれかを選択します。

制限デバイスポリシーの [アプリ使用の制限] > [指定したアプリのみ許可する] 設定によって、ホーム画面で Web クリップが正しく表示されない場合があります。Web クリップを正しく表示するには、次のいずれかを実行します:

- [アプリ使用の制限] を [すべてのアプリを許可] または [アプリによっては許可しない] に設定します。
- [アプリ使用の制限] を [指定したアプリのみ許可する] に設定し、バンドル ID `com.apple.webapp` のアプリを追加して Web クリップを許可します。

- 表示名: アプリまたはフォルダーのホーム画面に表示される名前。
- 値: アプリの場合は、バンドル識別子を入力します。フォルダーの場合は、コンマで区切られたバンドル識別子のリストを入力します。Web クリップの場合、バンドル ID `com.apple.webClip.managed` を入力

し、Web クリップポリシーで Web クリップの URL を構成します。同じ URL に複数の Web クリップ値が存在する場合、動作は iOS 11.3 以降のデバイスでは未定義です。

- ポリシー設定（一般的な「設定」と区別するためにここでは「設定項目」という語を使用します）
 - ポリシーの削除：ポリシーの削除をスケジュール設定する方法を選択します。利用可能なオプションは、[日付を選択] と [削除までの期間（時間）を指定] です。
 - * 日付を選択：カレンダーをクリックして削除を実行する特定の日付を選択します。
 - * 削除までの期間（時間）を指定：ポリシーが削除されるまでの時間単位の数値を入力します。iOS 6.0 以降でのみ使用できます。
 - プロファイル対策：このポリシーを [ユーザー] または [システム] 全体に適用するかを選択します。デフォルトは [ユーザー] です。このオプションは iOS 9.3 以降でのみ使用できます。

iOS および macOS プロファイルのインポートデバイスポリシー

August 22, 2019

iOS および macOS デバイス用のデバイス構成 XML ファイルを XenMobile にインポートできます。XML ファイルには、Apple Configurator を使用して作成するデバイスセキュリティポリシーおよび制限が含まれます。

この記事で説明するように、Apple Configurator を使用して iOS デバイスを Supervised モードにできます。Apple Configurator の使用による構成ファイルの作成について詳しくは、Apple の「[Configurator サポート](#)」を参照してください。

このポリシーを追加または構成するには、[構成] > [デバイスポリシー] の順に選択します。詳しくは、「[デバイスポリシー](#)」を参照してください。

iOS および macOS の設定

Import iOS & macOS Profile Policy	Import iOS & macOS Profile Policy
1 Policy Info	This policy lets you import a device configuration XML file for either iOS or macOS. The file contains device security policies and restrictions that you prepare with the Apple Configurator.
2 Platforms	IOS configuration profile <input type="text"/> <input type="button" value="Browse"/>
<input checked="" type="checkbox"/> iOS	▶ Deployment Rules
<input checked="" type="checkbox"/> macOS	
3 Assignment	

- **iOS** 構成プロファイルまたは **macOS** 構成プロファイル：[参照] をクリックしてインポートする構成ファイルの場所へ移動し、対象ファイルを選択します。

Apple Configurator を使用して iOS デバイスを Supervised モードにする

Apple Configurator を使用するには、Apple コンピューターで macOS 10.7.2 以降を実行している必要があります。

重要:

デバイスを Supervised モードにすると、特定のバージョンの iOS がデバイスにインストールされ、以前に保存されたユーザーデータまたはアプリがデバイスから完全に消去されます。

1. iTunes から Apple Configurator をインストールします。
2. iOS デバイスを Apple コンピューターに接続します。
3. Apple Configurator を起動します。監視の準備が整っているデバイスがあることが Configurator に表示されます。
4. デバイスの監視の準備を行うには:
 - a) [監視] コントロールを [オン] に切り替えます。構成を定期的に再適用することによって継続的にデバイスを管理する場合は、この設定を選択することをお勧めします。
 - b) 必要に応じてデバイスの名前を指定します。
 - c) 最新バージョンの iOS をインストールする場合、[iOS] ボックスの一覧で [最新] を選択します。
5. デバイスの監視の準備が整ったら、[準備] をクリックします。

Keyguard 管理デバイスポリシー

December 24, 2020

Android の Keyguard は、デバイスのロック画面および仕事用チャレンジのロック画面を管理します。このポリシーでは、ユーザーが Android Enterprise のデバイスの仕事用プロファイル Keyguard と詳細デバイス Keyguard の機能を管理できます。以下を制御できます:

- 仕事用プロファイルデバイスの Keyguard 管理。デバイス Keyguard と仕事用チャレンジ Keyguard をロック解除する前に、ユーザーが利用できる機能を指定できます。たとえば、デフォルトでは、ユーザーは指紋によるロック解除を使用でき、ロック画面でマスキングされていない通知を表示できます。
- 完全に管理された専用デバイスでの Keyguard 管理。Keyguard 画面のロックを解除する前に、使用できる機能（信頼できるエージェントやセキュアカメラなど）を指定できます。または、すべての Keyguard 機能を無効にできます。
- 仕事用プロファイルで完全に管理されたデバイスの Keyguard 管理。1 つの Keyguard 管理ポリシーを使用して、デバイスと仕事用プロファイルに個別の設定を適用できます。

このポリシーを追加または構成するには、[構成] > [デバイスポリシー] の順に選択します。詳しくは、「[デバイスポリシー](#)」を参照してください。

Android Enterprise の設定

Keyguard Management Policy	Keyguard Management Policy
1 Policy Info	Android keyguard manages the device and work challenge lock screens. This policy lets you control the features available to users before they unlock the device keyguard and the work challenge keyguard.
2 Platforms	<p>Apply to fully managed devices with a work profile <input type="checkbox"/> OFF</p> <p>Work profile keyguard features</p> <p>Disable trust agents <input type="checkbox"/> OFF ?</p> <p>Disable biometric authentication <input type="checkbox"/> OFF ?</p> <p>Disable fingerprint unlock <input type="checkbox"/> OFF ?</p> <p>Disable face authentication <input type="checkbox"/> OFF ?</p> <p>Disable iris authentication <input type="checkbox"/> OFF ?</p> <p>Disable unredacted notifications <input type="checkbox"/> OFF ?</p> <p>Fully managed device keyguard features</p> <p>Disable all keyguard features <input type="checkbox"/> OFF ?</p> <p>Disable trust agents <input type="checkbox"/> OFF ?</p> <p>Disable biometric authentication <input type="checkbox"/> OFF ?</p> <p>Disable fingerprint unlock <input type="checkbox"/> OFF ?</p> <p>Disable face authentication <input type="checkbox"/> OFF ?</p> <p>Disable iris authentication <input type="checkbox"/> OFF ?</p> <p>Disable all notifications <input type="checkbox"/> OFF ?</p> <p>Disable unredacted notifications <input type="checkbox"/> OFF ?</p> <p>Disable secure camera <input type="checkbox"/> OFF ?</p>
<input checked="" type="checkbox"/> Android Enterprise	
3 Assignment	

- 仕事用プロファイルで完全に管理されているデバイスに適用：仕事用プロファイルで完全に管理されたデバイスの Keyguard 管理デバイスポリシー設定を構成できます。

この設定が [オン] の場合、個別の設定をデバイスおよび仕事用プロファイルで完全に管理されたデバイスの仕事用プロファイルに適用できます。

この設定を [オフ] すると、仕事用プロファイルデバイスまたは完全に管理されたデバイスに設定を適用できません。仕事用プロファイルを構成した設定は、仕事用プロファイルデバイスにのみ適用されます。完全に管理されたデバイス用に構成する設定は、完全に管理されたデバイスにのみ適用されます。

デフォルトは [オフ] です。

- 仕事用プロファイル **Keyguard** 機能: ユーザーが仕事用プロファイル Keyguard (ロック画面) のロックを解除する前に、次の機能を使用できるかどうかを制御します。
 - 信頼できるエージェントを無効にする: [オフ] に設定すると、仕事用プロファイルにチャレンジが設定されている場合に、信頼できるエージェントがセキュアな Keyguard 画面で作業できます。仕事用プロファイルで信頼できるエージェントをすべて無効にするには、[オン] に設定します。デフォルトは [オフ] です。
 - 生体認証を無効にする: [オフ] に設定すると、仕事用プロファイルにチャレンジが設定されている場合に、セキュアな Keyguard 画面で生体認証を利用できます。仕事用プロファイルで生体認証を無効にするには、[オン] に設定します。この設定により、指紋によるロック解除、顔認証、虹彩認証が無効になります。デフォルトは [オフ] です。Android 9.0 以降。
 - 指紋によるロック解除を無効にする: [オン] に設定すると、仕事用プロファイルにチャレンジが設定されている場合、セキュアな Keyguard 画面で指紋によるロック解除を利用できません。仕事用プロファイルの指紋によるロック解除を有効にするには、[オフ] に設定します。デフォルトは [オフ] です。
 - 顔認証を無効にする: [オフ] に設定すると、仕事用プロファイルにチャレンジが設定されている場合に、セキュアな Keyguard 画面で顔認証を利用できます。仕事用プロファイルで顔認証を無効にするには、[オン] に設定します。デフォルトは [オフ] です。Android 9.0 以降。
 - 虹彩認証を無効にする: [オフ] に設定すると、仕事用プロファイルにチャレンジが設定されている場合に、セキュアな Keyguard 画面で虹彩認証を利用できます。仕事用プロファイルで虹彩認証を無効にするには、[オン] に設定します。デフォルトは [オフ] です。Android 9.0 以降。
 - マスキングされていない通知を無効にする: [オフ] に設定すると、セキュアな Keyguard 画面にマスキングされている通知と、されていない通知の両方が表示されます。マスキングされていない通知を無効にし、マスキングされた通知のみを表示するには、[オン] に設定します。デフォルトは [オフ] です。
- 完全に管理されているデバイスの **Keyguard** 機能: ユーザーがデバイス Keyguard (ロック画面) のロックを解除する前に、次の機能を使用できるかどうかを制御します。これらの機能は、完全に管理されたデバイスまたは専用デバイスに適用されます。
 - すべての **Keyguard** 機能を無効にする: [オフ] に設定すると、現在および将来の Keyguard のカスタマイズを、セキュアな Keyguard 画面ですべて利用できます。Keyguard のカスタマイズをすべて無効にするには、[オン] に設定します。デフォルトは [オフ] です。
 - 信頼できるエージェントを無効にする: [オフ] に設定すると、信頼できるエージェントがセキュアな Keyguard 画面で作業できます。信頼できるエージェントを無効にするには、[オン] に設定します。デフォルトは [オフ] です。
 - 生体認証を無効にする: [オフ] に設定すると、デバイスにチャレンジが設定されている場合に、セキュアな Keyguard 画面で生体認証を利用できます。デバイスで生体認証を無効にするには、[オン] に設定します。これにより、指紋によるロック解除、顔認証、虹彩認証が無効になります。デフォルトは [オフ] です。Android 9.0 以降。
 - 指紋によるロック解除を無効にする: [オフ] に設定すると、デバイスにチャレンジが設定されている場合に、セキュアな Keyguard 画面で指紋によるロック解除を利用できます。デバイスで指紋によるロック解除を無効にするには、[オン] に設定します。デフォルトは [オフ] です。
 - 顔認証を無効にする: [オフ] に設定すると、デバイスにチャレンジが設定されている場合に、セキュア

な Keyguard 画面で顔認証を利用できます。デバイスで顔認証を無効にするには、[オン] に設定します。デフォルトは [オフ] です。Android 9.0 以降。

- 虹彩認証を無効にする: [オフ] に設定すると、デバイスにチャレンジが設定されている場合に、セキュアな Keyguard 画面で虹彩認証を利用できます。デバイスで虹彩認証を無効にするには、[オン] に設定します。デフォルトは [オフ] です。Android 9.0 以降。
- すべての通知を無効にする: [オフ] に設定すると、セキュアな Keyguard 画面にすべての通知が表示されます。すべての通知を表示するには、[オン] に設定します。デフォルトは [オフ] です。
- マスキングされていない通知を無効にする: [オフ] に設定すると、セキュアな Keyguard 画面にマスキングされている通知と、されていない通知の両方が表示されます。マスキングされていない通知を無効にし、マスキングされた通知のみを表示するには、[オン] に設定します。デフォルトは [オフ] です。
- セキュアカメラを無効にする: [オフ] に設定すると、セキュアな Keyguard 画面でセキュアカメラを利用できます。セキュアカメラを無効にするには、[オン] に設定します。デフォルトは [オフ] です。

キオスクデバイスポリシー

November 6, 2020

キオスクポリシーでは、実行可能なアプリを制限することで、デバイスをキオスクモードに制限できます。XenMobile が、キオスクモードでデバイスのどの部分がロックされるかを制御することはありません。ポリシーの展開後、デバイスがキオスクモード設定を管理します。

このポリシーを追加または構成するには、[構成] > [デバイスポリシー] の順に選択します。詳しくは、「[デバイスポリシー](#)」を参照してください。

Samsung SAFE デバイスをキオスクモードにするには

1. 「[Samsung MDM ライセンスキーデバイスポリシー](#)」の説明に従って、モバイルデバイス上で Samsung SAFE API キーを有効にします。この手順で、Samsung SAFE デバイス上でポリシーを有効にします。
2. 「[Firebase Cloud Messaging](#)」の説明に従って、Android デバイスで Firebase Cloud Messaging を有効にします。この手順で、Android デバイスを XenMobile に接続し直すことができます。
3. 次のセクションの説明に従って、キオスクデバイスポリシーを追加します。
4. 適切なデリバリーグループに、それら 3 つのデバイスポリシーを割り当てます。他のポリシー（たとえばアプリインベントリ）をデリバリーグループに含めるかどうかを検討します。

キオスクモードからデバイスを削除するには、[キオスクモード] を [無効化] に設定したキオスクデバイスポリシーを作成します。デリバリーグループを更新して、キオスクモードを有効にしたキオスクポリシーを削除し、キオスクモードを無効にするキオスクポリシーを追加します。

キオスクデバイスポリシーを追加するには

キオスクモード用に指定したすべてのアプリが、ユーザーのデバイスに既にインストールされている必要があります。

一部のオプションは、Samsung モバイルデバイス管理 (MDM) API 4.0 以降にのみ適用されます。

Samsung SAFE の設定

特定のアプリのみを使用するように指定できます。このポリシーは、特定の種類またはクラスのアプリのみを実行するように設計されているコーポレートデバイスで役立ちます。また、このポリシーを使用して、デバイスがキオスクモードのときのホーム画面およびロック画面の壁紙用のカスタムイメージを選択することができます。

- キオスクモード: [有効化] または [無効化] を選択します。デフォルトは [有効化] です。[無効化] をクリックすると、以下のオプションはすべて表示されなくなります。
- **Launcher** パッケージ: ユーザーがキオスクアプリを起動できる社内用ランチャーを開発した場合を除き、このフィールドは空白のままにしておくことをお勧めします。社内用ランチャーを使用する場合、ランチャーアプリケーションパッケージの完全な名前を入力します。
- 緊急電話番号: オプションで電話番号を入力します。紛失したデバイスの発見者が会社に連絡するときに、この番号を使用できます。MDM 4.0 以降にのみ適用されます。
- ナビゲーションバーを許可: キオスクモードのときに、ユーザーにナビゲーションバーを表示して使用できるようにするかどうかを選択します。MDM 4.0 以降にのみ適用されます。デフォルトは [オン] です。
- マルチウィンドウモードを許可: キオスクモードのときに、ユーザーが複数のウィンドウを使用できるようにするかどうかを選択します。MDM 4.0 以降にのみ適用されます。デフォルトは [オン] です。
- ステータスバーを許可: キオスクモードのときに、ユーザーにステータスバーを表示するかどうかを選択します。MDM 4.0 以降にのみ適用されます。デフォルトは [オン] です。
- システムバーを許可: キオスクモードのときに、ユーザーにシステムバーを表示するかどうかを選択します。デフォルトは [オン] です。
- タスクマネージャーを許可: キオスクモードのときに、ユーザーにタスクマネージャーを表示して使用できるようにするかどうかを選択します。デフォルトは [オン] です。
- 共通の **SAFE** パスコードの変更: この設定は [共通の SAFE パスコード] フィールドが不用意に変更されることを防ぐのに役立ちます。この設定が [オフ] の場合は、[共通の SAFE パスコード] フィールドを変更できません。デフォルトは [オフ] です。
- 共通の **SAFE** パスコード: すべての Samsung SAFE デバイスを対象とする汎用パスコードポリシーを設定した場合、オプションとして、このフィールドにパスコードを入力します。
- 壁紙
 - ホーム画面の壁紙を定義: キオスクモードのときに、ホーム画面でカスタムイメージを使用するかどうかを選択します。デフォルトは [オフ] です。
 - * ホーム画面の画像: [ホーム画面の壁紙を定義] を有効にした場合、[参照] をクリックしてイメージファイルの場所に移動し、そのファイルを選択します。
 - ロック画面の壁紙を定義: キオスクモードのときに、ロック画面でカスタムイメージを使用するかどうかを選択します。デフォルトは [オフ] です。MDM 4.0 以降にのみ適用されます。

- ロック画面の画像: [ロック画面の壁紙を定義] を有効にした場合、[参照] をクリックしてイメージファイルの場所に移動し、そのファイルを選択します。
- アプリ: キオスクモードに追加するアプリごとに、[追加] をクリックして以下の操作を行います:
 - 追加する新規アプリ: 追加するアプリの完全な名前を入力します。たとえば、「com.android.calendar」を入力すると、ユーザーが Android のカレンダーアプリを使用できます。
 - [保存] をクリックしてアプリを追加するか、[キャンセル] をクリックしてアプリの追加を取り消します。

Android Enterprise の設定

Android Enterprise 専用デバイス (特定業務専用コーポレート所有 (COSU) デバイスとも呼ばれる) の場合は、アプリを許可し、ロックタスクモードを設定できます。デフォルトでは、Secure Hub と Google Play サービスは許可リストに登録されています。

アプリを許可するには、[追加] をクリックします。複数のアプリを許可できます。詳しくは、「[Android Enterprise](#)」を参照してください。

注:

XenMobile Server コンソールには、「ブラックリスト」、「ホワイトリスト」という用語が含まれています。これらの用語は、今後のリリースで「禁止リスト」、「許可リスト」に変更されます。

- ホワイトリストに追加するアプリ: ホワイトリストに追加するアプリのパッケージ名を入力するか、リストからアプリを選択します。
 - [新規追加] をクリックして、リストに表示することが承認されたアプリのパッケージ名を入力します。
 - リストから既存のアプリを選択します。このリストには、XenMobile Server にアップロードされているアプリが表示されます。デフォルトでは、Secure Hub と Google Play サービスはホワイトリストに登録されています。

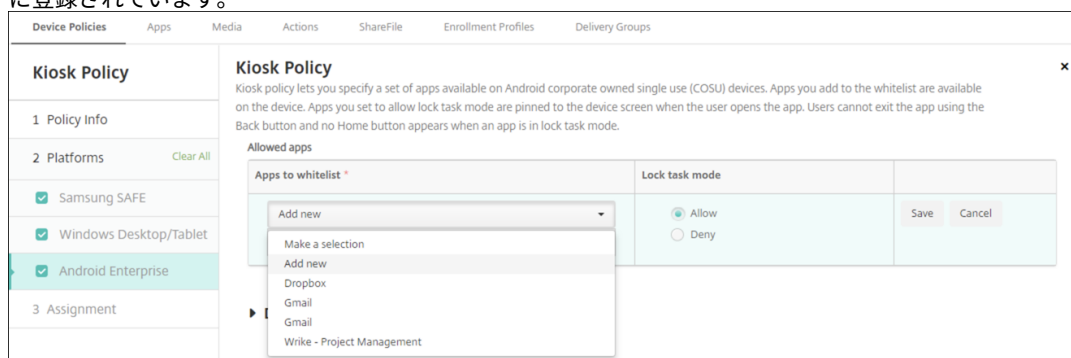

- ロックタスクモード: ユーザーがアプリを起動した時にアプリをデバイス画面に固定するには、[許可] を選択します。アプリをデバイス画面に固定しない場合は、[拒否] を選択します。デフォルトでは、Secure Hub と Google Play サービスが許可されます。デフォルトは [許可] です。

アプリがロックタスクモードになると、ユーザーがアプリを開いた時にデバイス画面にアプリが固定されます。ホームボタンは表示されず、[戻る] ボタンは無効になります。ユーザーは、サインアウトなど、アプリでプログラムされた操作を使用してアプリを終了します。

Android のランチャー構成デバイスポリシー

August 22, 2019

Citrix Launcher を使用すると、XenMobile によって展開された Android デバイスのユーザーエクスペリエンスをカスタマイズできます。Citrix Launcher とランチャー構成デバイスポリシーは、Android Enterprise と互換性がありません。

Launcher 構成ポリシーを追加すると、次の Citrix Launcher 機能を制御できます。

- ユーザーは管理者が指定したアプリにのみアクセスできるように Android デバイスを管理する。
- Citrix Launcher アイコンのカスタムロゴ画像と、Citrix Launcher のカスタム背景画像をオプションで指定する。
- ユーザーがランチャーを終了するために入力する必要があるパスワードを指定する。

Citrix Launcher を使用するとそれらのデバイスレベルの制約を適用できますが、ランチャーは、デバイス設定（たとえば、WiFi 設定、Bluetooth 設定、およびデバイスパスコード設定）への組み込みのアクセスを介して、必要な操作上の柔軟性をユーザーに付与します。Citrix Launcher は、デバイスプラットフォームで既に提供されているセキュリティを強化するものではありません。

Citrix Launcher を展開すると、XenMobile がそれをインストールし、デフォルトの Android ランチャーを置換します。

このポリシーを追加または構成するには、[構成] > [デバイスポリシー] の順に選択します。詳しくは、「[デバイスポリシー](#)」を参照してください。

Android の設定

Launcher Configuration Policy	
This policy lets you define a configuration of an Android device launcher.	
Launcher app configuration	
Define a logo image	OFF
Define a background image	OFF
Allowed apps	
App name	Package name *
Password	
▶ Deployment Rules	

- ログ画像を定義: Citrix Launcher アイコンにカスタムロゴ画像を使用するかどうかを選択します。デフォルトは [オフ] です。
- ログ画像: [ログ画像を定義] を有効にした場合、[参照] をクリックしてイメージファイルの場所に移動し、そのファイルを選択します。サポートされているファイルの種類は、PNG、JPG、JPEG、および GIF です。
- 背景画像を定義: Citrix Launcher の背景にカスタム画像を使用するかどうかを選択します。デフォルトは [オフ] です。

- 背景画像: [背景画像を定義] を有効にした場合、[参照] をクリックしてイメージファイルの場所に移動し、そのファイルを選択します。サポートされているファイルの種類は、PNG、JPG、JPEG、および GIF です。
- 許可するアプリ: Citrix Launcher で許可するアプリごとに、[追加] をクリックして以下の操作を行います:
 - 追加する新規アプリ: 追加するアプリの完全な名前を入力します。たとえば、Android のカレンダーアプリの場合は「com.android.calendar」です。
 - [保存] をクリックしてアプリを追加するか、[キャンセル] をクリックしてアプリの追加を取り消します。
- パスワード: Citrix Launcher を終了するために入力する必要があるパスワード。

LDAP デバイスポリシー

April 16, 2020

XenMobile で iOS デバイスの LDAP ポリシーを作成して、必要なアカウント情報など、使用する LDAP サーバーに関する情報を指定できます。また、LDAP サーバーの照会に使用する LDAP 検索ポリシーのセットが提供されます。

このポリシーを構成するには、LDAP ホスト名が必要です。

このポリシーを追加または構成するには、[構成] > [デバイスポリシー] の順に選択します。詳しくは、「[デバイスポリシー](#)」を参照してください。

iOS の設定

- アカウントの説明: オプションで、アカウントの説明を入力します。
- アカウントユーザー名: オプションで、ユーザー名を入力します。
- アカウントパスワード: オプションで、パスワードを入力します。このフィールドは、暗号化されたプロファイルに対してのみ使用します。
- **LDAP** ホスト名: LDAP サーバーのホスト名を入力します。このフィールドは必須です。
- **SSL** を使用: LDAP サーバーに対して SSL (Secure Socket Layer) 接続を使用するかどうかを選択します。デフォルトは [オン] です。
- 検索設定: LDAP サーバーの照会に使用する検索設定を追加します。必要な数の検索設定を入力できますが、アカウントを便利にするために、検索設定を少なくとも 1 つ入力してください。[追加] をクリックして、以下の操作を行います。
 - 説明: 検索設定の説明を入力します。このフィールドは必須です。
 - スcope: [ベース]、[1 レベル]、[サブツリー] のいずれかを選択して、LDAP ツリーをどの深さまで検索するかを定義します。デフォルトは [ベース] です。
 - * [ベース] を選択すると、[検索ベース] で参照されているノードを検索します。
 - * [1 レベル] を選択すると、[ベース] を選択した場合の検索対象ノードとその 1 つ下のレベルを検索します。
 - * [サブツリー] を選択すると、[ベース] を選択した場合の検索対象ノードに加え、その子ノードを深さにかかわらずすべて検索します。

- 検索ベース: 検索の開始位置とするノードへのパスを入力します。たとえば、「ou=people」や「0=example corp」です。このフィールドは必須です。
- [保存] をクリックして検索設定を追加するか、[キャンセル] をクリックして検索設定の追加を取り消します。
- 追加する検索設定ごとに上記の手順を繰り返します。
- ポリシー設定 (一般的な「設定」と区別するためにここでは「設定項目」という語を使用します)
 - ポリシーの削除: ポリシーの削除をスケジュール設定する方法を選択します。利用可能なオプションは、[日付を選択] と [削除までの期間 (時間) を指定] です。
 - * 日付を選択: カレンダーをクリックして削除を実行する特定の日付を選択します。
 - * 削除までの期間 (時間) を指定: ポリシーが削除されるまでの時間単位の数値を入力します。iOS 6.0 以降でのみ使用できます。

macOS 設定

- アカウントの説明: オプションで、アカウントの説明を入力します。
- アカウントユーザー名: オプションで、ユーザー名を入力します。
- アカウントパスワード: オプションで、パスワードを入力します。このフィールドは、暗号化されたプロファイルに対してのみ使用します。
- **LDAP** ホスト名: LDAP サーバーのホスト名を入力します。このフィールドは必須です。
- **SSL** を使用: LDAP サーバーに対して SSL (Secure Socket Layer) 接続を使用するかどうかを選択します。デフォルトは [オン] です。
- 検索設定: LDAP サーバーの照会に使用する検索設定を追加します。必要な数の検索設定を入力できますが、アカウントを便利にするために、検索設定を少なくとも 1 つ入力してください。[追加] をクリックして、以下の操作を行います。
 - 説明: 検索設定の説明を入力します。このフィールドは必須です。
 - スコープ: [ベース]、[1 レベル]、[サブツリー] のいずれかを選択して、LDAP ツリーをどの深さまで検索するかを定義します。デフォルトは [ベース] です。
 - * [ベース] を選択すると、[検索ベース] で参照されているノードを検索します。
 - * [1 レベル] を選択すると、[ベース] を選択した場合の検索対象ノードとその 1 つ下のレベルを検索します。
 - * [サブツリー] を選択すると、[ベース] を選択した場合の検索対象ノードに加え、その子ノードを深さにかかわらずすべて検索します。
 - 検索ベース: 検索の開始位置とするノードへのパスを入力します。たとえば、「ou=people」や「0=example corp」です。このフィールドは必須です。
 - [保存] をクリックして検索設定を追加するか、[キャンセル] をクリックして検索設定の追加を取り消します。
 - 追加する検索設定ごとに上記の手順を繰り返します。
- ポリシー設定 (一般的な「設定」と区別するためにここでは「設定項目」という語を使用します)
 - ポリシーの削除: ポリシーの削除をスケジュール設定する方法を選択します。利用可能なオプションは、[日付を選択] と [削除までの期間 (時間) を指定] です。

- * 日付を選択: カレンダーをクリックして削除を実行する特定の日付を選択します。
- * 削除までの期間 (時間) を指定: ポリシーが削除されるまでの時間単位の数値を入力します。
- ユーザーにポリシーの削除を許可: ユーザーがデバイスからポリシーを削除できるタイミングを選択できます。メニューで [常に]、[パスコードが必要です] または [許可しない] を選択します。[パスコードが必要です] を選択する場合、[削除のパスコード] フィールドに入力します
- プロファイル対策: このポリシーを [ユーザー] または [システム] 全体に適用するかを選択します。デフォルトは [ユーザー] です。このオプションは macOS 10.7 以降でのみ使用できます。

位置情報デバイスポリシー

May 7, 2021

XenMobile で位置情報デバイスポリシーを作成して、地理的な境界を適用することができます。定義された境界 (ジオフェンスとも呼ばれます) の外にユーザーが出た場合、XenMobile では特定のアクションを実行できます。たとえば、定義された境界の外にユーザーが出た場合に、警告メッセージを表示するようにポリシーを構成できます。また、境界違反時にユーザーの企業データを即時または一定の時間が経過してからワイプするように構成することもできます。デバイスの追跡と検索の有効化などのセキュリティ操作について詳しくは、「[セキュリティ操作](#)」を参照してください。

このポリシーを追加または構成するには、[構成] > [デバイスポリシー] の順に選択します。詳しくは、「[デバイスポリシー](#)」を参照してください。

iOS の設定

Location Policy	Location Policy
1 Policy Info	This policy lets you set geographic perimeters for devices, such as radius, latitude and longitude, and you can track the locations and movements of the devices. You can then perform a selective or full wipe if the device breaches the parameters.
2 Platforms	Device agent configuration
<input checked="" type="checkbox"/> iOS	Location Timeout: 1 Minutes
<input checked="" type="checkbox"/> Android	Tracking duration: 6 Hours
3 Assignment	Accuracy: 328 Feet
	Report if Location Services are disabled: OFF
	Geofencing: OFF
	► Deployment Rules

- 位置タイムアウト: 数値を入力して、ボックスの一覧で [秒] または [分] を選択し、XenMobile がデバイスの位置情報の特定を試行する頻度を設定します。有効な値は、60~900 秒または 1~15 分です。デフォルトは 1 分です。
- 追跡期間: 数値を入力して、ボックスの一覧で [時間] または [分] を選択し、XenMobile がデバイスを追跡する時間を設定します。有効な値は、1~6 時間または 10~360 分です。デフォルトは 6 時間です。

- 精度: 数値を入力して、ボックスの一覧で [メートル]、[フィート]、[ヤード] のいずれかを選択し、XenMobile がデバイスを追跡する精度を設定します。有効な値は、10~5000 ヤード、10~5000m、または 30~15000 フィートです。デフォルトは 328 フィートです。
- 位置情報サービスが無効の場合は報告: GPS が無効になっている場合に、デバイスから XenMobile にレポートを送信するかどうかを選択します。デフォルトは [オフ] です。
- ジオフェンシング

Geofencing ON

Radius Feet

Center point latitude*

Center point longitude*

Warn user on perimeter breach OFF ?

Wipe corporate data on perimeter breach OFF

[ジオフェンシング] を選択した場合は、次の設定を構成します。

- 半径: 数値を入力して、ボックスの一覧で半径の測定に使用する単位を選択します。デフォルトは 16,400 フィートです。有効な半径の値は次のとおりです。
 - 164~164000 フィート
 - 50~50000m
 - 54~54680 ヤード
 - 1~31 マイル
- 中心点の緯度: 緯度 (37.787454 など) を入力して、ジオフェンスの中心点の緯度を定義します。
- 中心点の経度: 経度 (122.402952 など) を入力して、ジオフェンスの中心点の経度を定義します。
- 境界違反についてユーザーに警告: 定義された境界の外にユーザーが出た場合に、警告メッセージを表示するかどうかを選択します。デフォルトは [オフ] です。警告メッセージの表示に XenMobile への接続は必要ありません。
- 境界違反時に企業データをワイプ: ユーザーのデバイスが境界の外に出た場合にワイプするかどうかを選択します。デフォルトは [オフ] です。このオプションを有効にすると、[ローカルワイプを延期] フィールドが表示されます。
 - 数値を入力し、一覧から [秒] または [分] を選択して、ユーザーのデバイスの企業データがワイプされるまでの猶予時間を設定します。これにより、デバイスが XenMobile によって選択的にワイプされる前に、許可された場所にユーザーが戻る機会を設けることができます。デフォルトは 0 秒です。

Android の設定

Location Policy	Location Policy
1 Policy Info	This policy lets you set geographic perimeters for devices, such as radius, latitude and longitude, and you can track the locations and movements of the devices. You can then perform a selective or full wipe if the device breaches the parameters.
2 Platforms	Device agent configuration
<input type="checkbox"/> iOS	Poll interval <input type="text" value="10"/> <input type="text" value="Minutes"/> ⓘ
<input checked="" type="checkbox"/> Android	Report if Location Services is disabled <input type="checkbox"/> OFF
3 Assignment	Geofencing <input type="checkbox"/> OFF
	▶ Deployment Rules

- ポーリング間隔: 数値を入力して、ボックスの一覧で [分]、[時間]、[日] のいずれかを選択し、XenMobile がデバイスの位置情報の特定を試行する頻度を設定します。有効な値は、1~1440 分、1~24 時間、または任意の日数です。デフォルトは 10 分です。この値を 10 分未満に設定すると、デバイスのバッテリー寿命に悪影響を及ぼす可能性があります。
- 位置情報サービスが無効の場合は報告: GPS が無効になっている場合に、デバイスから XenMobile にレポートを送信するかどうかを選択します。デフォルトは [オフ] です。
- ジオフェンシング

Geofencing	<input checked="" type="checkbox"/> ON ⓘ
Radius	<input type="text" value="16400"/> <input type="text" value="Feet"/>
Center point latitude*	<input type="text" value="0.000000"/>
Center point longitude*	<input type="text" value="0.000000"/>
Warn user on perimeter breach	<input type="checkbox"/> OFF ⓘ
Device connects to XenMobile for policy refresh	<input checked="" type="radio"/> Perform no action on perimeter breach <input type="radio"/> Wipe corporate data on perimeter breach <input type="radio"/> Lock device locally

[ジオフェンシング] を選択した場合は、次の設定を構成します。

- 半径: 数値を入力して、ボックスの一覧で半径の測定に使用する単位を選択します。デフォルトは 16,400 フィートです。有効な半径の値は次のとおりです。
 - 164~164000 フィート
 - 1~50km
 - 50~50000m
 - 54~54680 ヤード
 - 1~31 マイル
- 中心点の緯度: 緯度 (37.787454 など) を入力して、ジオフェンスの中心点の緯度を定義します。
- 中心点の経度: 経度 (122.402952 など) を入力して、ジオフェンスの中心点の経度を定義します。

- 境界違反についてユーザーに警告：定義された境界の外にユーザーが出た場合に、警告メッセージを表示するかどうかを選択します。デフォルトは [オフ] です。警告メッセージの表示に XenMobile への接続は必要ありません。
- ポリシー更新のためデバイスを **XenMobile** に接続：ユーザーが境界の外に出た場合のオプションを以下から選択します。
 - 境界違反時に何も実行しない：何もしません。これがデフォルトの設定です。
 - 境界違反時に企業データをワイプ：指定時間後に企業データをワイプします。このオプションを有効にすると、[ローカルワイプを延期] フィールドが表示されます。
 - * 数値を入力し、一覧から [秒] または [分] を選択して、ユーザーのデバイスの企業データがワイプされるまでの猶予時間を設定します。これにより、デバイスが XenMobile によって選択的にワイプされる前に、許可された場所にユーザーが戻る機会を設けることができます。デフォルトは 0 秒です。
 - ロックを延期：指定した時間が経過すると、ユーザーのデバイスがロックされます。このオプションを有効にすると、[ロックを延期] フィールドが表示されます。
 - * 数値を入力し、一覧から [秒] または [分] を選択して、ユーザーのデバイスがロックされるまでの猶予時間を設定します。これにより、デバイスが XenMobile によってロックされる前に、許可された場所にユーザーが戻る機会を設けることができます。デフォルトは 0 秒です。

Android Enterprise の設定

Android デバイスの位置の追跡を機能させるには、次の要件が満たされている必要があります：

- Android 8.5 以降
- Android Enterprise のデバイス制限ポリシーで、現在地の共有を許可する設定が有効になっていること
- 接続のスケジュール設定（Firebase Cloud Messaging を推奨）

Location Policy	Location Policy
1 Policy Info	This policy lets you set geographic perimeters for devices, such as radius, latitude and longitude, and you can track the locations and movements of the devices. You can then perform a selective or full wipe if the device breaches the parameters.
2 Platforms	<p>Apply to fully managed devices with a work profile <input type="checkbox"/> OFF</p> <p>Managed device</p> <p>Location Mode <input type="text" value="Off"/> ⓘ</p> <p>Managed profile</p> <p>Report if Location Services is disabled <input type="checkbox"/> OFF</p> <p>Geofencing <input type="checkbox"/> OFF</p>
3 Assignment	

仕事用プロファイルで完全に管理されているデバイスに適用

仕事用プロファイルで完全に管理されたデバイスでは、位置情報モード設定のみを使用できます。

- 仕事用プロファイルで完全に管理されているデバイスに適用：仕事用プロファイルで完全に管理されたデバイスの位置情報モードを構成できます。この設定がオンの場合、次のように位置情報モードの設定を構成します：

- 位置情報モード：有効にする位置情報検出のレベルを指定します。位置情報モードが [高精度] または [バッテリー節約] に設定されている場合のみ、検索セキュリティアクションを使用できます。デフォルトは [高精度] です。
 - * 高精度：GPS、ネットワーク、その他のセンサーなど、すべての位置検出方法を有効にします。
 - * センサーのみ：GPS およびその他のセンサーのみを有効にします。
 - * バッテリー節約：ネットワーク位置情報プロバイダーのみを有効にします。
 - * オフ：位置の検出を無効にします。

[仕事用プロファイルで完全に管理されているデバイスに適用] がオフの場合、次のセクションに示すように、設定は管理対象デバイスおよび仕事用プロファイルに適用されます。デフォルトは [オフ] です。

管理対象デバイス

- 位置情報モード：有効にする位置情報検出のレベルを指定します。位置情報モードが [高精度] または [バッテリー節約] に設定されている場合のみ、検索セキュリティアクションを使用できます。デフォルトは [高精度] です。
 - 高精度：GPS、ネットワーク、その他のセンサーなど、すべての位置検出方法を有効にします。
 - センサーのみ：GPS およびその他のセンサーのみを有効にします。
 - バッテリー節約：ネットワーク位置情報プロバイダーのみを有効にします。
 - オフ：位置の検出を無効にします。
- ジオフェンシング：

Geofencing ON

Poll interval *
 ?

Radius *

Center point latitude *

Center point longitude *

Warn user on perimeter breach OFF ?

Device connects to Endpoint Management for policy refresh

Perform no action on perimeter breach

Wipe corporate data on perimeter breach

Lock device locally

[ジオフェンシング] を選択した場合は、次の設定を構成します。

- ポーリング間隔: 数値を入力して、[分]、[時間]、[日] のいずれかを選択し、XenMobile Server がデバイスの位置情報の特定を試行する頻度を設定します。有効な値は、1~1440 分、1~24 時間、または任意の日数です。デフォルトは **10** 分です。この値を 10 分未満に設定すると、デバイスのバッテリー寿命に悪影響を及ぼす可能性があります。
- 半径: 数値を入力して、半径の測定に使用する単位を選択します。デフォルトは **16400** フィート (**5000m**) です。有効な半径の値は次のとおりです。
 - 164~164000 フィート
 - 1~50km
 - 50~50000m
 - 54~54680 ヤード
 - 1~31 マイル
- 中心点の緯度: 緯度 (37.787454 など) を入力して、ジオフェンスの中心点の緯度を定義します。値を検索するには、[管理] > [デバイス] の順に移動し、デバイスを選択して [セキュリティ]、[検索] の順にクリックします。デバイスの検出後、XenMobile Server は [セキュリティ] のデバイス [詳細] > [一般] ページでデバイスの位置情報を報告します。
- 中心点の経度: 経度 (122.402952 など) を入力して、ジオフェンスの中心点の経度を定義します。
- 境界違反についてユーザーに警告: 定義された境界の外にユーザーが出た場合に、警告メッセージを表示するかどうかを選択します。デフォルトは [オフ] です。警告メッセージの表示に XenMobile Server への接続は必要ありません。
- ポリシー更新のためデバイスを **XenMobile Server** に接続: ユーザーが境界の外に出た場合のオプションを以下から選択します:
 - 境界違反時に何も実行しない: 何もしません。この設定がデフォルトです。
 - 境界違反時に企業データをワイプ: 指定時間後に企業データをワイプします。このオプションを有効にすると、[ローカルワイプを延期] フィールドが表示されます。
 - * 数値を入力し、[秒] または [分] を選択して、ユーザーのデバイスの企業データがワイプされるまでの猶予時間を設定します。これにより、デバイスが XenMobile Server によって選択的にワイプされる前に、許可された場所にユーザーが戻る機会を設けることができます。デフォルトは **0** 秒です。
 - デバイスをローカルにロック: 指定した時間が経過すると、ユーザーのデバイスがロックされます。このオプションを有効にすると、[ロックを延期] フィールドが表示されます。
 - * 数値を入力し、[秒] または [分] を選択して、ユーザーのデバイスがロックされるまでの猶予時間を設定します。これにより、デバイスが XenMobile Server によってロックされる前に、許可された場所にユーザーが戻る機会を設けることができます。デフォルトは **0** 秒です。

管理対象プロフィール

- 位置情報サービスが無効の場合は報告: GPS を無効にした場合に、デバイスから XenMobile Server にレポートを送信するかどうかを選択します。デフォルトは [オフ] です。
- ジオフェンシング: 前述の「[管理対象デバイス](#)」の設定を参照してください。

メールデバイスポリシー

January 10, 2020

XenMobile でメールデバイスポリシーを追加して、iOS または macOS デバイスのメールアカウントを構成することができます。

このポリシーを追加または構成するには、[構成] > [デバイスポリシー] の順に選択します。詳しくは、「[デバイスポリシー](#)」を参照してください。

iOS および macOS の設定

Mail Policy	Mail Policy
	This configuration allows you to set email parameters. Note that when applied to a supervised device, you need to configure Email address and User name fields.
1 Policy Info	Account description *
2 Platforms	Account type IMAP
<input checked="" type="checkbox"/> iOS	Path prefix
<input checked="" type="checkbox"/> macOS	User display name *
3 Assignment	Email address *
	Incoming email
	Email server host name *
	Email server port * 143
	User name *
	Authentication type Password
	Password

- アカウントの説明: メールおよび設定アプリに表示される、アカウントの説明を入力します。このフィールドは必須です。
- アカウントの種類: [IMAP] または [POP] を選択し、ユーザーアカウントで使用するプロトコルを選択します。デフォルトは [IMAP] です。[POP] を選択した場合、以下の [パスのプレフィックス] オプションは表示されなくなります。
- パスのプレフィックス: 「INBOX」と入力するか、IMAP メールアカウントのパスのプレフィックスを入力します。このフィールドは必須です。
- ユーザー表示名: メッセージやその他の目的で使用する完全なユーザー名を入力します。このフィールドは必須です。

- メールアドレス: アカウントの完全なメールアドレスを入力します。このフィールドは必須です。
- 受信メール設定
 - メールサーバーのホスト名: 受信メールサーバーのホスト名または IP アドレスを入力します。このフィールドは必須です。
 - メールサーバーのポート: 受信メールサーバーのポート番号を入力します。デフォルトは **143** です。このフィールドは必須です。
 - ユーザー名: メールアカウントのユーザー名を入力します。この名前は一般的に、メールアドレスの @ 記号より前の部分と同じです。このフィールドは必須です。
 - 認証の種類: 使用する認証の種類を選択します。デフォルトは [パスワード] です。[なし] を選択した場合、以下の [パスワード] フィールドは表示されなくなります。
 - パスワード: 任意で、受信メールサーバーのパスワードを入力します。
 - **SSL** を使用: 受信メールサーバーで SSL (Secure Socket Layer) 認証を使用するかどうかを選択します。デフォルトは [オフ] です。
- 送信メール設定
 - メールサーバーのホスト名: 送信メールサーバーのホスト名または IP アドレスを入力します。このフィールドは必須です。
 - メールサーバーのポート: 送信メールサーバーのポート番号を入力します。ポート番号を入力しなかった場合、指定されたプロトコルのデフォルトポートが使用されます。
 - ユーザー名: メールアカウントのユーザー名を入力します。この名前は一般的に、メールアドレスの @ 記号より前の部分と同じです。このフィールドは必須です。
 - 認証の種類: 使用する認証の種類を選択します。デフォルトは [パスワード] です。
 - パスワード: 任意で、送信メールサーバーのパスワードを入力します。
 - 送信と受信に同じパスワードを使用: 受信パスワードと送信パスワードが同じであるかどうかを選択します。デフォルトは [オフ] で、パスワードが異なることを意味します。
 - **SSL** を使用: 送信メールサーバーで SSL (Secure Socket Layer) 認証を使用するかどうかを選択します。デフォルトは [オフ] です。
- ポリシー
 - アカウント間でのメールの移動を承認: ユーザーが電子メールをこのアカウントから別のアカウントに移動したり、ほかのアカウントから転送および返信したりできるようにするかどうかを選択します。デフォルトは [オフ] です。
 - メールアプリからのみメールを送信: ユーザーの電子メールの送信を iOS メールアプリからのみに制限するかどうかを選択します。
 - メールの最近の同期を無効化: ユーザーが最近のアドレスを同期できないようにするかどうかを選択します。デフォルトは [オフ] です。このオプションは iOS 6.0 以降にのみ適用されます。
 - メールドロップを許可: iOS 9.2 以降を実行するデバイスに対して Apple Mail Drop の使用を許可するかどうかを選択します。デフォルトは [オフ] です。
 - **S/MIME** 署名の有効化: アカウントで S/MIME 署名をサポートするかどうかを指定します。デフォルトは [オン] です。[オン] に設定した場合、以下の 2 つのフィールドが表示されます:
 - * 署名 ID 資格情報: 使用する署名資格情報を選択します。

- * ユーザーに **S/MIME** 署名設定の上書きを許可: [オン] に設定した場合、ユーザーはデバイスの設定で S/MIME 署名の有効化と無効化を切り替えられます。デフォルトは [オフ] です。このオプションは iOS 12.0 以降に適用されます。
- * ユーザーに **S/MIME** 署名証明書 **UUID** の上書きを許可: [オン] に設定した場合、ユーザーは使用する署名資格情報をデバイスの設定で選択できます。デフォルトは [オフ] です。このオプションは iOS 12.0 以降に適用されます。
- **S/MIME** 暗号化の有効化: このアカウントで S/MIME 暗号化をサポートするかどうかを選択します。デフォルトは [オフ] です。[オン] に設定した場合、以下の 2 つのフィールドが表示されます:
 - * 暗号化 **ID** 資格情報: 使用する暗号化資格情報を選択します。
 - * メッセージごとの **S/MIME** 切り替えの有効化: [オン] に設定すると、ユーザーがメッセージを作成するたびに S/MIME 暗号化のオンとオフを切り替えるオプションが表示されます。デフォルトは [オフ] です。
 - * ユーザーに **S/MIME** 暗号化のデフォルト設定の上書きを許可: [オン] に設定すると、ユーザーはデバイスの設定で、S/MIME をデフォルトで有効にするかどうかを選択できます。デフォルトは [オフ] です。このオプションは iOS 12.0 以降に適用されます。
 - * ユーザーに **S/MIME** 暗号化証明書 **UUID** の上書きを許可: [オン] に設定した場合、ユーザーはデバイスの設定で S/MIME 暗号化 ID と暗号化の有効化と無効化を切り替えられます。デフォルトは [オフ] です。このオプションは iOS 12.0 以降に適用されます。
- ポリシー設定
 - ポリシーの削除: 後でポリシーを削除するには、[日付を選択] または [削除までの期間 (時間) を指定] でポリシーを削除するようこの設定を構成できます。
 - ユーザーにポリシーの削除を許可: ユーザーが常にメールポリシーを削除できるか、削除するためにパスコードが必要か、ユーザーによるポリシーの削除を許可しないのかを選択できます。
 - プロファイルの対象: macOS のみ。ポリシーをユーザーレベルで適用するか、システム全体で適用するかを選択します。

管理対象ドメインデバイスポリシー

April 27, 2021

メールおよび Safari ブラウザーに適用する管理対象ドメインを定義できます。管理対象ドメインを使用すると、Safari を使用してドメインからダウンロードしたドキュメントを開くことができるアプリを制御して、会社のデータを保護することができます。

iOS8 以降の管理対象デバイスでは、URL またはサブドメインを使用して、ユーザーがドキュメント、添付ファイルなど、ブラウザーからダウンロードしたものを開く方法を制御します。iOS 9.3 以降の監視対象デバイスでは、URL を指定することで、ユーザーが Safari でその URL でのパスワードを保存できます。

iOS デバイスを監視モードに設定する手順について詳しくは、「[Apple Configurator を使用して iOS デバイスを監視モードにするには](#)」を参照してください。

ユーザーが管理対象メールアドレスの一覧に含まれていないドメインの宛先にメールを送信すると、ユーザーのデバイス上で該当するメッセージにフラグが付き、メッセージの送信先が社内ドメイン外の人物であることが警告されます。

ドキュメント、添付ファイル、ダウンロードファイルなどのアイテムの場合：ユーザーが Safari を使用して、管理対象 Web ドメイン一覧に含まれている Web ドメインから取得したアイテムを開くと、適切な社内アプリによってアイテムが開かれます。アイテムが管理対象 Web ドメイン一覧にある Web ドメインから取得されたものでない場合、ユーザーは社内アプリでアイテムを開くことができません。この場合、ユーザーは各自の非管理対象アプリを使用する必要があります。

管理対象デバイスの場合（Safari パスワード自動入力ドメインを指定しない場合でも）：デバイスがエフェメラルマルチユーザーとして構成されている場合、ユーザーはパスワードを保存できません。ただし、デバイスがエフェメラルマルチユーザーとして構成されていない場合、ユーザーはすべてのパスワードを保存できます。

このポリシーを追加または構成するには、[構成] > [デバイスポリシー] の順に選択します。詳しくは、「[デバイスポリシー](#)」を参照してください。

ios の設定

ドメインの指定方法

形式	説明
<code>example.com</code>	<code>example.com</code> のすべてのパスを管理対象として扱いますが、 <code>site.example.com/</code> は管理対象として扱いません。
<code>foo.example.com</code>	<code>foo.example.com</code> のすべてのパスを管理対象として扱いますが、 <code>example.com/</code> と <code>bar.example.com/</code> は管理対象として扱いません。
<code>*.example.com</code>	<code>foo.example.com</code> または <code>bar.example.com</code> のすべてのパスを管理対象として扱いますが、 <code>example.com/</code> は管理対象として扱いません。
<code>example.com/sub</code>	<code>example.com/sub</code> とそのすべてのパスを管理対象として扱いますが、 <code>example.com/</code> は管理対象として扱いません。
<code>foo.example.com/sub</code>	<code>foo.example.com/sub</code> のすべてのパスを管理対象として扱いますが、 <code>example.com/</code> 、 <code>example.com/sub/</code> 、 <code>foo.example.com/</code> 、 <code>bar.example.com/sub</code> は管理対象として扱いません。

形式	説明
<code>*.example.com/sub</code>	<code>foo.example.com/sub</code> または <code>bar.example.com/sub</code> のすべてのパスを管理対象として扱いますが、 <code>example.com</code> および <code>foo.example.com/</code> は管理対象として扱いません。

規則

- ドメインの比較時に URL の前半部の「www.」および末尾のスラッシュは無視されます。
- エントリにポート番号が含まれる場合は、そのポート番号を指定しているアドレスのみが管理対象と見なされます。ポート番号が含まれない場合は、標準のポートが管理対象と見なされます (http の場合はポート 80、https の場合はポート 443)。たとえば、`*.example.com:8080`というパターンは`https://site.example.com:8080/page.html`と一致しますが、`https://site.example.com/page.html`とは一致しません。これに対して、`*.example.com`というパターンは、`https://site.example.com/page.html`と`https://site.example.com/page.html`とは一致しますが、`https://site.example.com:8080/page.html`とは一致しません。
- 管理対象の Safari Web ドメインの定義は蓄積されます。URL リクエストとの照合には、すべての管理対象 Safari Web ドメインのペイロードで定義されたパターンが使用されます。

設定:

- 管理対象ドメイン
 - マークされていないメールアドレス: 一覧に含めるメールアドレスごとに、[追加] をクリックして以下の操作を行います。
 - * 管理対象のメールアドレス: メールアドレスを入力します。
 - * [保存] をクリックしてメールアドレスを保存するか、[キャンセル] をクリックして操作を取り消します。
 - 管理対象の **Safari Web** ドメイン: 一覧に含める Web ドメインごとに、[追加] をクリックして以下の操作を行います。
 - * 管理対象の **Web** ドメイン: Web ドメインを入力します。
 - * [保存] をクリックして Web ドメインを保存するか、[キャンセル] をクリックして操作を取り消します。
 - Safari** のパスワードオートフィールドドメイン: 一覧に含める自動入力ドメインごとに、[追加] をクリックして以下の操作を行います。
 - * **Safari** のパスワードオートフィールドドメイン: 自動入力ドメインを入力します。
 - * [保存] をクリックして自動入力ドメインを保存するか、[キャンセル] をクリックして自動入力ドメインを取り消します。
- ポリシー設定

- ポリシーの削除: ポリシーの削除をスケジュール設定する方法を選択します。利用可能なオプションは、[日付を選択] と [削除までの期間 (時間) を指定] です。
 - * 日付を選択: カレンダーをクリックして削除を実行する特定の日付を選択します。
 - * 削除までの期間 (時間) を指定: ポリシーが削除されるまでの時間単位の数値を入力します。iOS 6.0 以降でのみ使用できます。

MDM オプションデバイスポリシー

April 27, 2021

XenMobile でデバイスポリシーを作成して、監視対象の iOS 7.0 以降のモバイルデバイスで [iPhone/iPad を探す] の [アクティベーションロック] を管理することができます。iOS デバイスを監視モードに設定する手順について詳しくは、「[Apple Configurator を使用して iOS デバイスを監視モードにするには](#)」を参照してください。

アクティベーションロックは、紛失したり盗まれたりした管理対象デバイスが再アクティブ化されないようにすることを目的とした [iPhone/iPad を探す] の機能です。アクティベーションロックでは、ユーザーの Apple ID とパスワードを入力してからでないと、[iPhone/iPad を探す] をオフにしたり、デバイスを消去したり、デバイスを再アクティブ化したりすることはできません。組織所有のデバイスの場合は、デバイスのリセットや再割り当てなどを行う際にアクティベーションロックをバイパスする必要があります。

アクティベーションロックを有効にするには、XenMobile MDM オプションのデバイスポリシーを設定して展開します。その後はユーザーの Apple 資格情報なしで、XenMobile コンソールからデバイスを管理することができます。アクティベーションロックに必要な Apple 資格情報の入力をバイパスするには、XenMobile コンソールから [アクティベーションロックバイパス] のセキュリティ操作を発行します。

たとえば、紛失した iPhone がユーザーによって返却されたり、フルワイプの前または後にデバイスを設定したりする場合、iPhone で iTunes アカунトの資格情報を入力するよう求められた際に、XenMobile コンソールから [アクティベーションロックバイパス] のセキュリティ操作を発行することでこの手順をバイパスすることができます。

このポリシーを追加または構成するには、[構成] > [デバイスポリシー] の順に選択します。詳しくは、「[デバイスポリシー](#)」を参照してください。

iOS の設定

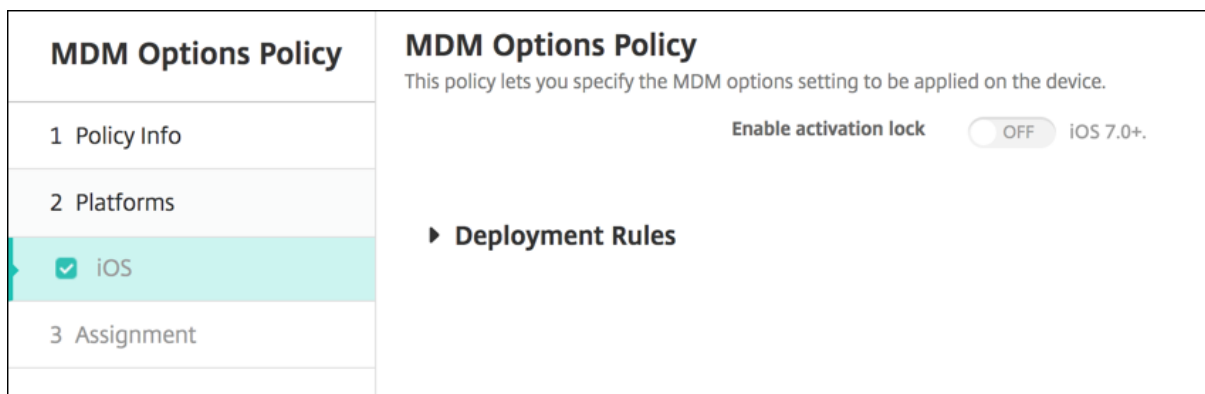

- アクティベーションロックを有効化: このポリシーを展開するデバイスでアクティベーションロックを有効にするかどうかを選択します。デフォルトは [オフ] です。

MDM オプションデバイスポリシーを展開してアクティベーションロックを有効にした後: [管理] > [デバイス] ページで該当するデバイスを選択し、[セキュリティ] をクリックすると、セキュリティ操作の [アクティベーションロックバイパス] が表示されます。アクティベーションロックバイパスを使用すると、デバイスユーザーの Apple ID とパスワードがわからなくても、デバイスをアクティブ化する前に管理対象デバイスからアクティベーションロックを削除することができます。フルワイプの前または後に、デバイスにアクティベーションロックバイパスを送信できます。詳細については、「セキュリティ操作」の記事の「[iOS アクティベーションロックのバイパス](#)」を参照してください。

組織情報デバイスポリシー

January 10, 2020

XenMobile でデバイスポリシーを追加して、XenMobile から iOS デバイスにプッシュされるアラートメッセージ用の組織情報を指定できます。このオプションは iOS 7 以降のデバイスで使用できます。

このポリシーを追加または構成するには、[構成] > [デバイスポリシー] の順に選択します。詳しくは、「[デバイスポリシー](#)」を参照してください。

iOS の設定

- 名前: XenMobile を実行している組織の名前を入力します。
- 住所: 組織の住所を入力します。
- 電話: 組織のサポート電話番号を入力します。
- メール: サポートメールアドレスを入力します。
- マジック: 組織が管理しているサービスについて説明する語句を入力します。

パスコードデバイスポリシー

November 6, 2020

組織の基準に基づいて、XenMobile でパスコードポリシーを作成します。ユーザーのデバイスでパスコードを要求し、さまざまな形式およびパスコード規則を設定することができます。iOS、macOS、Android、Samsung KNOX、Android Enterprise、Windows Phone、および Windows デスクトップ/タブレットに対してポリシーを作成できます。プラットフォームごとに必要な値が異なります。これらの値については、ここで説明しています。

このポリシーを追加または構成するには、[構成] > [デバイスポリシー] の順に選択します。詳しくは、「[デバイスポリシー](#)」を参照してください。

iOS の設定

Passcode Policy	Passcode Policy
1 Policy Info	This policy creates a passcode policy based on the standards of your organization. You can require a code on the device and can set formatting rules and other passcode rules, such as the grace period before device lock.
2 Platforms	<p>Passcode required <input checked="" type="checkbox"/></p> <p>Passcode requirements</p> <p>Minimum length <input type="text" value="6"/></p> <p>Allow simple passcodes <input checked="" type="checkbox"/></p> <p>Required characters <input type="checkbox"/></p> <p>Minimum number of symbols <input type="text" value="0"/></p> <p>Passcode security</p> <p>Device lock grace period (minutes of inactivity) <input type="text" value="None"/></p> <p>Lock device after (minutes of inactivity) (0-999) <input type="text" value="None"/></p> <p>Passcode expiration in days (1-730) <input type="text" value="0"/></p> <p>Previous passcodes saved (0-50) <input type="text" value="0"/></p>
3 Assignment	

- **パスコードを要求:** このオプションをオンにするとパスコードが必須になり、iOS のパスコードデバイスポリシーの構成オプションが表示されます。ページが展開され、パスコード要件、パスコードセキュリティ、ポリシー設定を構成できます。
- **パスコード要件**
 - 最小の長さ: 一覧から、パスコードの最小文字数を選択します。デフォルトは **6** です。
 - 単純なパスコードを許可: 簡単なパスコードを許可するかどうかを選択します。簡単なパスコードとは、文字の繰り返しや連続する文字を使用したパスコードのことです。デフォルトは [オン] です。
 - 必須文字: パスコードに文字を 1 つ以上含める必要があるかどうかを選択します。デフォルトは [オフ] です。
 - 記号の最小数: 一覧から、パスコードに含める必要がある記号の数を選択します。デフォルトは **0** です。
- **パスコードセキュリティ**
 - デバイスロックの猶予期間 (分単位のアイドル時間): 一覧から、ユーザーがパスコードを入力してデバイスのロックを解除することが必要になるまでの時間を選択します。デフォルトは [なし] です。

- デバイスをロックするまでの期間（分単位のアイドル時間）：一覧から、デバイスを非アクティブにしておくことができる時間を選択します。この時間が過ぎると、デバイスはロックされます。デフォルトは [なし] です。
- パスコードの有効期限（**1-730** 日）：パスコードを有効期限切れにするまでの日数を入力します。有効な値は 1~730 です。デフォルトは **0** で、パスコードの有効期限がないことを意味します。
- 使用済みパスワードの保存数（**0 - 50**）：保存する使用済みパスワードの数を入力します。ユーザーはこの一覧にあるパスワードを使用できません。有効な値は 0~50 です。デフォルトは **0** で、ユーザーがパスワードを再使用できることを意味します。
- サインオン失敗回数の上限：一覧から、ユーザーが正常なサインインの前に失敗できる回数を選択します。この回数を超えると、デバイスはワイプされます。デフォルトは [未定義] です。

macOS 設定

Passcode Policy	Passcode Policy
1 Policy Info	This policy creates a passcode policy based on the standards of your organization. You can require a code on the device and can set formatting rules and other passcode rules, such as the grace period before device lock.
2 Platforms	<p>Passcode required <input type="checkbox"/> OFF</p> <p>Passcode security</p> <p>Delay after failed sign-on attempts, in minutes <input type="text"/></p> <p>Policy Settings</p> <p>Profile scope <input type="text" value="User"/> macOS 10.7+</p> <p>► Deployment Rules</p>
<input type="checkbox"/> iOS	
<input checked="" type="checkbox"/> macOS	
<input checked="" type="checkbox"/> Android	
<input checked="" type="checkbox"/> Samsung KNOX	
<input checked="" type="checkbox"/> Android for Work	
<input checked="" type="checkbox"/> Windows Phone	
<input checked="" type="checkbox"/> Windows Desktop/Tablet	
3 Assignment	

- パスコードを要求：このオプションをオンにするとパスコードが必須になり、iOS のパスコードデバイスポリシーの構成オプションが表示されます。ページが展開され、パスコード要件、パスコードセキュリティ、ポリシー設定を構成できます。
- [パスコードを要求] を有効にしない場合は、[サインオン試行失敗後の待機時間（分）] の横で、ユーザーがパスコードを再入力できるようになるまでの待機時間を分単位で入力します。
- [パスコードを要求] を有効にした場合は、次の設定を構成します：
- パスコード要件
 - 最小の長さ：一覧から、パスコードの最小文字数を選択します。デフォルトは **6** です。
 - 単純なパスコードを許可：簡単なパスコードを許可するかどうかを選択します。簡単なパスコードとは、文字の繰り返しや連続する文字を使用したパスコードのことです。デフォルトは [オン] です。
 - 必須文字：パスコードに文字を 1 つ以上含める必要があるかどうかを選択します。デフォルトは [オフ] です。
 - 記号の最小数：一覧から、パスコードに含める必要がある記号の数を選択します。デフォルトは **0** です。
- パスコードセキュリティ
 - デバイスロックの猶予期間（分単位のアイドル時間）：一覧から、ユーザーがパスコードを入力してデバ

イスのロックを解除することが必要になるまでの時間を選択します。デフォルトは [なし] です。

- デバイスをロックするまでの期間（分単位のアイドル時間）：一覧から、デバイスを非アクティブにしておくことができる時間を選択します。この時間が過ぎると、デバイスはロックされます。デフォルトは [なし] です。
- パスコードの有効期限（**1-730** 日）：パスコードを有効期限切れにするまでの日数を入力します。有効な値は 1~730 です。デフォルトは **0** で、パスコードの有効期限がないことを意味します。
- 使用済みパスワードの保存数（**0 - 50**）：保存する使用済みパスワードの数を入力します。ユーザーはこの一覧にあるパスワードを使用できません。有効な値は 0~50 です。デフォルトは **0** で、ユーザーがパスワードを再使用できることを意味します。
- サインオン失敗回数の上限：一覧から、ユーザーが正常なサインインの前に失敗できる回数を選択します。この回数を超えると、デバイスはロックされます。デフォルトは [未定義] です。
- サインオン試行失敗後の待機時間（分）：ユーザーがパスコードを再入力できるようになるまでの待機時間を分単位で入力します。
- パスコードの強制リセット：次のユーザー認証時に、パスコードをリセットする必要があります。
- ポリシー設定（一般的な「設定」と区別するためにここでは「設定項目」という語を使用します）
 - プロファイル対策：このポリシーを [ユーザー] または [システム] 全体に適用するかを選択します。デフォルトは [ユーザー] です。このオプションは macOS 10.7 以降でのみ使用できます。

Android の設定

Passcode Policy	Passcode Policy
1 Policy Info	This policy creates a passcode policy based on the standards of your organization. You can require a code on the device and can set formatting rules and other passcode rules, such as the grace period before device lock.
2 Platforms	<p>Passcode Required <input type="checkbox"/> OFF</p> <p>Encryption</p> <p>Enable encryption <input type="checkbox"/> OFF A 3.0+</p> <p>Samsung SAFE</p> <p>Use same passcode across all users <input type="checkbox"/> OFF</p> <p>► Deployment Rules</p>
<input type="checkbox"/> iOS	
<input type="checkbox"/> macOS	
<input checked="" type="checkbox"/> Android	
<input checked="" type="checkbox"/> Samsung KNOX	
<input checked="" type="checkbox"/> Android for Work	
<input checked="" type="checkbox"/> Windows Phone	
<input checked="" type="checkbox"/> Windows Desktop/Tablet	
3 Assignment	

注：

Android のデフォルト設定は [オフ] です。

- パスコードを要求：このオプションをオンにするとパスコードが必須になり、Android のパスコードデバイスポリシーの構成オプションが表示されます。ページが展開され、パスコード要件、パスコードセキュリティ、暗号化、Samsung SAFE の設定を構成できます。
- パスコード要件

- 最小の長さ: 一覧から、パスコードの最小文字数を選択します。デフォルトは6です。
- バイOMETリック認識: 生体認証を有効にするかどうかを選択します。このオプションを有効にした場合、[必須文字] フィールドは非表示になります。デフォルトは [オフ] です。
- 必須文字: 一覧から [制限なし]、[数字と文字の両方]、[数字のみ]、[文字のみ] のいずれかを選択して、パスコードの作成方法を構成します。デフォルトは [制限なし] です。
- 詳細な規則: 詳細なパスコード規則を適用するかどうかを選択します。このオプションは Android 3.0 以降で使用できます。デフォルトは [オフ] です。
- [詳細な規則] を有効にした場合、以下のボックスの一覧のそれぞれで、パスコードに含める必要がある文字、記号、または数字の数を、種類ごとに選択します。
 - * 記号: 記号の最小使用数
 - * 文字: 文字の最小使用数
 - * 小文字: 小文字の最小使用数
 - * 大文字: 大文字の最小使用数
 - * 数字または記号: 数字または記号の最小使用数
 - * 数字: 数字の最小使用数

• パスコードセキュリティ

- デバイスをロックするまでの期間 (分単位のアイドル時間): 一覧から、デバイスを非アクティブにしておくことができる期間を選択します。この時間が過ぎると、デバイスはロックされます。デフォルトは [なし] です。
- パスコードの有効期限 (**1-730** 日): パスコードを有効期限切れにするまでの日数を入力します。有効な値は 1~730 です。デフォルトは **0** で、パスコードの有効期限がないことを意味します。
- 使用済みパスワードの保存数 (**0 - 50**): 保存する使用済みパスワードの数を入力します。ユーザーはこの一覧にあるパスワードを使用できません。有効な値は 0~50 です。デフォルトは **0** で、ユーザーがパスワードを再使用できることを意味します。
- サインオン失敗回数の上限: 一覧から、ユーザーが正常なサインインの前に失敗できる回数を選択します。この回数を超えると、デバイスはワイプされます。デフォルトは [未定義] です。

• 暗号化

- 暗号化を有効化: 暗号化を有効にするかどうかを選択します。このオプションは Android 3.0 以降で使用できます。このオプションは、[パスワードを要求] 設定にかかわらず使用できます。

デバイスを暗号化するには、ユーザーはまず充電済みのバッテリーを用意し、暗号化にかかる時間またはそれ以上の時間にわたってデバイスをコンセントに接続したままにする必要があります。暗号化処理を中断すると、デバイス上のデータの一部またはすべてが失われる可能性があります。デバイスを暗号化した後は、出荷時の設定へのリセットを実行してデバイス上のすべてのデータを消さない限り、元に戻すことはできません。

• Samsung SAFE

注:

Samsung SAFE デバイスの顔認識および虹彩認識を無効にするための回避策: Samsung SAFE の制限デバイスポリシーを作成します。制限ポリシーで、[アプリケーションを無効にする] をオンにして、`com.samsung.android.bio.face.service`または`com.samsung.android.server.iris`をテーブルに追加します。その後、制限ポリシーを展開します。

- すべてのユーザーに同じパスワードを使用: すべてのユーザーに対して同じパスワードを使用するかどうかを選択します。デフォルトは [オフ] です。この設定は Samsung SAFE デバイスにのみ適用され、[パスワードを要求] 設定にかかわらず使用できます。
- [すべてのユーザーに同じパスワードを使用] を有効にした場合は、[パスワード] フィールドにすべてのユーザーが使用するパスワードを入力します。
- [パスワードを要求] を有効にした場合は、次の Samsung SAFE の設定を構成します:
 - * 変更する文字数: ユーザーが前のパスワードから変更する必要がある文字数を入力します。デフォルトは **0** です。
 - * 同一文字の最大使用数: パスワード内に 1 つの文字を繰り返し使用できる最大回数を入力します。デフォルトは **0** です。
 - * アルファベットの最大連続数: パスワードに含まれる、連続するアルファベットの最大文字数を入力します。デフォルトは **0** です。
 - * 数字の最大連続数: パスワードに含まれる、連続する数字の最大文字数を入力します。デフォルトは **0** です。
 - * パスワードの表示をユーザーに許可: ユーザーがパスワードを表示できるようにするかどうかを選択します。デフォルトは [オン] です。
 - * 生体認証の構成: 生体認証を有効にするかどうかを選択します。デフォルトは [オフ] です。[オン] に設定すると、次のオプションを設定できます。
 - ・ 指紋を許可: ユーザーが指紋による認証を許可する場合に選択します。
 - ・ 虹彩を許可: ユーザーが虹彩による認証を許可する場合に選択します。
 - * 禁止文字列: 禁止文字列を作成して、「password」、「pwd」、「welcome」、「123456」、「111111」などの類推しやすく安全ではない文字列をユーザーが使用できないようにします。拒否する文字列ごとに [追加] をクリックして、以下の操作を行います:
 - ・ 禁止文字列: ユーザーに使用できないようにする文字列を入力します。
 - ・ [保存] をクリックして文字列を追加するか、[キャンセル] をクリックして文字列の追加を取り消します。

Samsung KNOX の設定

Passcode Policy	Passcode Policy
1 Policy Info	This policy creates a passcode policy based on the standards of your organization. You can require a code on the device and can set formatting rules and other passcode rules, such as the grace period before device lock.
2 Platforms	Passcode requirements
<input type="checkbox"/> iOS	Minimum length <input type="text" value="6"/>
<input type="checkbox"/> macOS	Allow users to make password visible <input type="checkbox"/> OFF
<input type="checkbox"/> Android	Forbidden Strings
<input checked="" type="checkbox"/> Samsung KNOX	Forbidden strings <input type="text"/> <input type="button" value="Add"/>
<input checked="" type="checkbox"/> Android for Work	Minimum number of
<input checked="" type="checkbox"/> Windows Phone	Changed characters * <input type="text" value="0"/>
<input checked="" type="checkbox"/> Windows Desktop/Tablet	Symbols * <input type="text" value="0"/>
3 Assignment	Maximum number of
	Number of times a character can occur * <input type="text" value="0"/>
	Alphabetic sequence length * <input type="text" value="0"/>
	Numeric sequence length * <input type="text" value="0"/>

- パスコード要件
 - 最小の長さ: 一覧から、パスコードの最小文字数を選択します。デフォルトは **6** です。
 - パスワードの表示をユーザーに許可: ユーザーがパスワードを表示できるようにするかどうかを選択します。
 - 禁止文字列: 禁止文字列を作成して、「password」、「pwd」、「welcome」、「123456」、「111111」などの類推しやすく安全ではない文字列をユーザーが使用できないようにします。拒否する文字列ごとに [追加] をクリックして、以下の操作を行います:
 - * 禁止文字列: ユーザーに使用できないようにする文字列を入力します。
 - * [保存] をクリックして文字列を追加するか、[キャンセル] をクリックして文字列の追加を取り消します。
- 最小数:
 - 変更する文字数: ユーザーが前のパスコードから変更する必要がある文字数を入力します。デフォルトは **0** です。
 - 記号: パスコードに含める必要がある記号の最小数を入力します。デフォルトは **0** です。
- 最大数:
 - 同一文字の最大使用数: パスコード内に 1 つの文字を繰り返し使用できる最大回数を入力します。デフォルトは **0** です。
 - アルファベットの最大連続数: パスコードに含まれる、連続するアルファベットの最大文字数を入力します。デフォルトは **0** です。
 - 数字の最大連続数: パスコードに含まれる、連続する数字の最大文字数を入力します。デフォルトは **0** です。
- パスコードセキュリティ
 - デバイスをロックするまでの期間 (分単位のアイドル時間): 一覧から、デバイスを非アクティブにしておくことができる秒数を選択します。この時間が過ぎると、デバイスはロックされます。デフォルトは

[なし] です。

- パスコードの有効期限 (**1-730** 日): パスコードを有効期限切れにするまでの日数を入力します。有効な値は 1~730 です。デフォルトは **0** で、パスコードの有効期限がないことを意味します。
- 使用済みパスワードの保存数 (**0 - 50**): 保存する使用済みパスワードの数を入力します。ユーザーはこの一覧にあるパスワードを使用できません。有効な値は 0~50 です。デフォルトは **0** で、ユーザーがパスワードを再使用できることを意味します。
- サインオン失敗回数の上限を超えると、デバイスがロックされます: 一覧から、ユーザーが正常なサインオンの前に失敗できる回数を選択します。この回数を超えると、デバイスはロックされます。デフォルトは [未定義] です。
- サインオン失敗回数の上限を超えると、デバイスがワイプされます: 一覧から、ユーザーが正常なサインオンの前に失敗できる回数をクリックします。この回数を超えると、KNOX コンテナ (および KNOX データ) がデバイスからワイプされます。ユーザーは、ワイプが発生した後、KNOX コンテナを再度初期化する必要があります。デフォルトは [未定義] です。

Android Enterprise の設定

The screenshot displays the 'Passcode Policy' configuration interface. On the left, a sidebar lists various platforms, with 'Android Enterprise' selected. The main area contains several toggle switches and input fields: 'Device passcode required' is turned ON; 'Show apps and shortcuts while passcode is not in compliance' is OFF; 'Passcode requirements for device passcode' includes a 'Minimum length' dropdown set to 6; 'Allow users to make password visible (Knox 3.0+)' is OFF; 'Biometric recognition' is OFF; and 'Required characters' is set to 'Numbers only'. A 'Forbidden Strings (Knox 3.0+)' field is also present at the bottom.

Android Enterprise デバイスの場合は、デバイスのパスコードが Android Enterprise の仕事用プロファイルのセキュリティ確認、またはその両方を必須条件にできます。

Android 8.0 以降および Samsung Knox 3.0 以降を実行しているデバイスの場合は、[**Android Enterprise**] ページで Samsung Knox の設定を行います。それ以前のバージョンの Android または Samsung Knox を実行しているデバイスの場合は、[**Samsung Knox**] ページで設定します。

注:

Samsung Knox 3.0 を実行しているデバイスが仕事用プロファイルデバイスとして登録されている場合、Knox 3.0 以降のデバイスパスコード設定を構成していても、デバイスのパスコードには適用されません。

- デバイスのパスコードを要求: デバイスにパスコードが必要です。この設定が [オン] の場合は、[デバイスの

パスコードの[パスコード要件]と[デバイスのパスコードのパスコードセキュリティ]を設定します。デフォルトは[オフ]です。

- パスコードの要件に準拠していないときにアプリとショートカットを表示する: この設定を[オン]にすると、パスコードが要件に準拠していない場合でも、デバイス上のアプリとショートカットが非表示になりません。この設定を[オフ]にすると、パスコードが要件に準拠していない場合、アプリとショートカットが非表示になります。この設定を有効にする場合、パスコードが要件に準拠していないときにデバイスを非準拠としてマークする自動化された操作を作成することをお勧めします。デフォルトは[オフ]です。
- デバイスのパスコードのパスコード要件:
 - 最小の長さ: パスコードの最小文字数を選択します。デフォルトは6です。
 - パスワードの表示をユーザーに許可: 有効な Knox ライセンスキーが設定されている Samsung Knox 3.0 以降を実行しているデバイスで使用します。完全に管理されているデバイス用のみの設定です。仕事用プロファイルデバイスとして登録されているデバイスには適用されません。この設定をオンにすると、ユーザーはパスワードを表示できるようになります。デフォルトは[オフ]です。
 - バイオメトリック認識: 生体認証を有効にします。この設定が[オン]の場合、[必須文字]フィールドは非表示になります。デフォルトは[オフ]です。
 - 必須文字: パスコードに必要な文字の種類を指定します。一覧の中から、[制限なし]、[数字と文字の両方]、[数字のみ]、または[文字のみ]を選択します。[制限なし]は、Android 7.0 を実行しているデバイスにのみ使用します。Android 7.1 以降では、[制限なし]設定は適用されません。デフォルトは[数字と文字の両方]です。
 - 禁止文字列: 有効な Knox ライセンスキーが設定されている Samsung Knox 3.0 以降を実行しているデバイスで使用します。完全に管理されているデバイス用のみの設定です。仕事用プロファイルデバイスとして登録されているデバイスには適用されません。ユーザーがパスコードに使用できない文字列を指定します。禁止文字列を作成して、「password」、「pwd」、「welcome」、「123456」、「111111」などの類推しやすく安全ではない文字列をユーザーが使用できないようにします。拒否する文字列ごとに以下の操作を行います: [追加] をクリックして、ユーザーに使用させない文字列を入力します。文字列を追加するには [保存] を、取り消すには [キャンセル] をクリックします。
 - 詳細な規則: パスコードに使用できる文字の種類を、規則で詳しく設定します。この設定が[オン]の場合は、[最小数]および[最大数]を設定します。この設定は、Android 5.0 より前の Android デバイスでは使用できません。デフォルトは[オフ]です。
 - 最小数:
 - * 記号: 記号の最小使用数を指定します。デフォルト値は **0** です。
 - * 文字: 文字の最小使用数を指定します。デフォルト値は **0** です。
 - * 小文字: 小文字の最小使用数を指定します。デフォルト値は **0** です。
 - * 大文字: 大文字の最小使用数を指定します。デフォルト値は **0** です。
 - * 数字または記号: 数字または記号の最小使用数を指定します。デフォルト値は **0** です。
 - * 数字: 数字の最小使用数を指定します。デフォルト値は **0** です。
 - * 変更する文字数: 有効な Knox ライセンスキーが設定されている Samsung Knox 3.0 以降を実行しているデバイスで使用します。完全に管理されているデバイス用のみの設定です。仕事用プロファイルデバイスとして登録されているデバイスには適用されません。ユーザーが前のパスコードか

ら変更する必要がある文字数を指定します。デフォルトは **0** です。

- 最大数: 有効な Knox ライセンスキーが設定されている Samsung Knox 3.0 以降を実行しているデバイスで使用します。完全に管理されているデバイス用のみの設定です。仕事用プロファイルデバイスとして登録されているデバイスには適用されません。
 - * 同一文字の最大使用数: パスコード内に 1 つの文字を繰り返し使用できる最大回数を指定します。デフォルトは **0** で、制限がないことを意味します。
 - * アルファベットの最大連続数: パスコードに含まれる、連続するアルファベットの最大文字数を指定します。デフォルトは **0** で、制限がないことを意味します。
 - * 数字の最大連続数: パスコードに含まれる、連続する数字の最大文字数を指定します。デフォルトは **0** で、制限がないことを意味します。
- デバイスのパスコードのパスコードセキュリティ:
 - デバイスをワイプ (サインオンの失敗回数が次を超えた場合): ユーザーがサインオンに失敗できる回数を指定します。この回数を超えると、デバイスは完全にワイプされます。デフォルトは [未定義] です。
 - デバイスロックの猶予期間 (分単位のアイドル時間) (**0-999**): デバイスを非アクティブにしておくことができる分数を指定します。この時間が過ぎると、デバイスはロックされます。デフォルトは [なし] です。
 - パスコードの有効期限 (**1-730** 日): パスコードを有効期限切れにするまでの日数を指定します。有効な値は 1~730 です。デフォルトは **0** で、パスコードの有効期限がないことを意味します。
 - 使用済みパスワードの保存数 (**0 - 50**): 保存する使用済みパスワードの数を指定します。ユーザーはこの一覧にあるパスワードを使用できません。有効な値は 0~50 です。デフォルトは **0** で、ユーザーがパスワードを再使用できることを意味します。
 - デバイスをロック (サインオンの失敗回数が次を超えた場合) 有効な Knox ライセンスキーが設定されている Samsung Knox 3.0 以降を実行しているデバイスで使用します。完全に管理されているデバイス用のみの設定です。仕事用プロファイルデバイスとして登録されているデバイスには適用されません。ユーザーがサインオンに失敗できる回数を指定します。この回数を超えると、デバイスがロックされます。デフォルトは [未定義] です。
- 仕事用プロファイルのセキュリティ確認: Android Enterprise の仕事用プロファイル内で実行されるアプリへのアクセスに対して、ユーザーにセキュリティの確認を求めます。Android 7.0 以降を実行するデバイス向けです。この設定が [オン] の場合は、[仕事用プロファイルのセキュリティ確認用のパスコード要件] と [仕事用プロファイルのセキュリティ確認用のパスコードセキュリティ] を設定します。デフォルトは [オフ] です。
- 仕事用プロファイルのセキュリティ確認用のパスコード要件:
 - 最小の長さ: パスコードの最小文字数を選択します。デフォルトは 6 です。
 - パスワードの表示をユーザーに許可: 有効な Knox ライセンスキーが設定されている Knox 3.0 以降を実行しているデバイスで使用します。この設定をオンにすると、ユーザーはパスワードを表示できるようになります。デフォルトは [オフ] です。
 - バイオメトリック認識: 生体認証を有効にします。この設定が [オン] の場合、[必須文字] フィールドは非表示になります。デフォルトは [オフ] です。
 - 必須文字: パスコードに必要な文字の種類を指定します。一覧の中から、[制限なし]、[数字と文字の両

方]、[数字のみ]、または [文字のみ] を選択します。[制限なし] は、Android 7.0 を実行しているデバイスにのみ使用します。Android 7.1 以降では、[制限なし] 設定は適用されません。デフォルトは [数字と文字の両方] です。

- 禁止文字列: 有効な Knox ライセンスキーが設定されている Knox 3.0 以降を実行しているデバイスで使用します。ユーザーがパスコードに使用できない文字列を指定します。禁止文字列を作成して、「password」、「pwd」、「welcome」、「123456」、「111111」などの類推しやすく安全ではない文字列をユーザーが使用できないようにします。拒否する文字列ごとに以下の操作を行います: [追加] をクリックして、ユーザーに使用させない文字列を入力します。文字列を追加するには [保存] を、取り消すには [キャンセル] をクリックします。
 - 詳細な規則: パスコードに使用できる文字の種類を、規則で詳しく設定します。この設定が [オン] の場合は、[最小数] および [最大数] を設定します。この設定は、Android 5.0 より前の Android デバイスでは使用できません。デフォルトは [オフ] です。
 - 最小数:
 - * 記号: 記号の最小使用数を指定します。デフォルト値は **0** です。
 - * 文字: 文字の最小使用数を指定します。デフォルト値は **0** です。
 - * 小文字: 小文字の最小使用数を指定します。デフォルト値は **0** です。
 - * 大文字: 大文字の最小使用数を指定します。デフォルト値は **0** です。
 - * 数字または記号: 数字または記号の最小使用数を指定します。デフォルト値は **0** です。
 - * 数字: 数字の最小使用数を指定します。デフォルト値は **0** です。
 - * 変更する文字数: 有効な Knox ライセンスキーが設定されている Knox 3.0 以降を実行しているデバイスで使用します。ユーザーが前のパスコードから変更する必要がある文字数を指定します。デフォルトは **0** です。
 - 最大数: 有効な Knox ライセンスキーが設定されている Knox 3.0 以降を実行しているデバイスで使用します。
 - * 同一文字の最大使用数: パスコード内に 1 つの文字を繰り返し使用できる最大回数を指定します。デフォルトは **0** で、制限がないことを意味します。
 - * アルファベットの最大連続数: パスコードに含まれる、連続するアルファベットの最大文字数を指定します。デフォルトは **0** で、制限がないことを意味します。
 - * 数字の最大連続数: パスコードに含まれる、連続する数字の最大文字数を指定します。デフォルトは **0** で、制限がないことを意味します。
 - 統合パスコードを有効にする: [オン] の場合、ユーザーはデバイスと仕事用プロファイルで 1 つのパスコードを使用します。[オフ] の場合:
 - * ユーザーは、デバイスおよび仕事用プロファイルに異なるパスコードを使用する必要があります。
 - * デバイスの [1 つのロックを使用する] 設定 (ユーザーがデバイスと仕事用プロファイルで 1 つのパスコードを使用する場合に行う設定) は無効になります。ユーザーはこれを有効にできません。
 - * 仕事用プロファイルのセキュリティ確認のパスコード要件がデバイスのパスコードよりも複雑な場合: [1 つのロックを使用する] 設定が有効になっているユーザーは、仕事用プロファイルのパスコードを変更するよう求められます。
- デフォルトは [オフ] です。Android 9.0 以降で利用可能です。

- 仕事用プロファイルのセキュリティ確認用のパスコードセキュリティ
 - コンテナをワイプ（サインオンの失敗回数が次を超えた場合）：ユーザーがサインオンに失敗できる回数を指定します。この回数を超えると、仕事用プロファイルとそのデータがデバイスからワイプされます。ユーザーは、ワイプが発生した後、仕事用プロファイルを再度初期化する必要があります。デフォルトは [未定義] です。
 - コンテナをロックするまでの期間（分単位のアイドル時間）：デバイスを非アクティブにしておくことができる分数を指定します。この時間が過ぎると、仕事用プロファイルはロックされます。デフォルトは [なし] です。
 - パスコードの有効期限（**1-730** 日）：パスコードを有効期限切れにするまでの日数を指定します。有効な値は 1~730 です。デフォルトは **0** で、パスコードの有効期限がないことを意味します。
 - 使用済みパスワードの保存数（**0 - 50**）：保存する使用済みパスワードの数を指定します。ユーザーはこの一覧にあるパスワードを使用できません。有効な値は 0~50 です。デフォルトは **0** で、ユーザーがパスワードを再使用できることを意味します。
 - コンテナをロック（サインオンの失敗回数が次を超えた場合）有効な Knox ライセンスキーが設定されている Knox 3.0 以降を実行しているデバイスで使用します。ユーザーがサインオンに失敗できる回数を指定します。この回数を超えると、デバイスがロックされます。デフォルトは [未定義] です。

Windows Phone の設定

Passcode Policy	Passcode Policy
1 Policy Info	This policy creates a passcode policy based on the standards of your organization. You can require a code on the device and can set formatting rules and other passcode rules, such as the grace period before device lock.
2 Platforms	<p>Passcode required <input checked="" type="checkbox"/> ON</p> <p>Allow simple passcodes <input type="checkbox"/> OFF</p> <p>Passcode requirements</p> <p>Minimum length <input type="text" value="6"/></p> <p>Characters required <input type="text" value="Letters only"/></p> <p>Minimum number of symbols <input type="text" value="1"/></p> <p>Passcode security</p> <p>Lock device after (minutes of inactivity) (0-999) <input type="text" value="0"/></p> <p>Passcode expiration in 0-730 days * <input type="text" value="0"/></p> <p>Previous passwords saved (0-50) <input type="text" value="0"/> ⓘ</p> <p>Maximum failed sign-on attempts before wipe (0-999) * <input type="text" value="0"/></p>
<input type="checkbox"/> iOS	
<input type="checkbox"/> macOS	
<input type="checkbox"/> Android	
<input type="checkbox"/> Samsung KNOX	
<input type="checkbox"/> Android for Work	
<input checked="" type="checkbox"/> Windows Phone	
<input checked="" type="checkbox"/> Windows Desktop/Tablet	
3 Assignment	

- パスコードを要求： Windows Phone デバイスでパスコードを要求しない場合、このオプションを選択します。デフォルト設定は [オン] で、パスコードを要求します。この設定を無効にすると、ページが折りたたまれ、以下のオプションは表示されなくなります。
- 単純なパスコードを許可： 単純なパスコードを許可するかどうかを選択します。単純なパスコードとは、文字の繰り返しや連続する文字を使用したパスコードのことです。デフォルトは [オフ] です。
- パスコード要件
 - 最小の長さ： 一覧から、パスコードの最小文字数を選択します。デフォルトは **6** です。

- 必須文字: 一覧から [数字または英数字]、[文字のみ]、[数字のみ] のいずれかを選択して、パスワードの作成方法を構成します。デフォルトは [数字のみ] です。
- 記号の最小数: 一覧から、パスワードに含める必要がある記号の数を選択します。デフォルトは **1** です。
- パスコードセキュリティ
 - デバイスロックの猶予期間 (分単位のアイドル時間): デバイスを非アクティブにしておくことができる分数を入力します。この時間が過ぎると、デバイスはロックされます。デフォルトは **0** です。
 - パスコードの有効期限 (**0 - 730** 日): パスコードを有効期限切れにするまでの日数を入力します。有効な値は 1~730 です。デフォルトは **0** で、パスワードの有効期限がないことを意味します。
 - 使用済みパスワードの保存数 (**0 - 50**): 保存する使用済みパスワードの数を入力します。ユーザーはこの一覧にあるパスワードを使用できません。有効な値は 0~50 です。デフォルトは **0** で、ユーザーがパスワードを再使用できることを意味します。
 - ワイプ前のサインオン失敗回数の上限 (**0 - 999**): ユーザーが正常なサインオンの前に失敗できる回数を入力します。この回数を超えると、企業データがデバイスからワイプされます。デフォルトは **0** です。

Windows デスクトップ/タブレットの設定

Passcode Policy	Passcode Policy
1 Policy Info	This policy creates a passcode policy based on the standards of your organization. You can require a code on the device and can set formatting rules and other passcode rules, such as the grace period before device lock.
2 Platforms	<p>Passcode required <input checked="" type="checkbox"/></p> <p>Passcode security</p> <p>Lock device after (minutes of inactivity) (0-999) <input type="text" value="0"/></p> <p>Passcode expiration in 0-730 days * <input type="text" value="0"/></p> <p>Previous passwords saved (0-24) <input type="text" value="0"/> ⓘ</p> <p>Passcode requirements</p> <p>Minimum length <input type="text" value="6"/></p> <p>▶ Deployment Rules</p>
<input type="checkbox"/> iOS <input type="checkbox"/> macOS <input type="checkbox"/> Android <input type="checkbox"/> Samsung KNOX <input type="checkbox"/> Android for Work <input type="checkbox"/> Windows Phone <input checked="" type="checkbox"/> Windows Desktop/Tablet	
3 Assignment	

- 便利なログオンを許可しない: ユーザーがピクチャーパスワードまたは生体認証ログオンを使用してデバイスにアクセスできるようにするかどうかを選択します。デフォルトは [オフ] です。
- 最小パスコード長: 一覧から、パスワードの最小文字数を選択します。デフォルトは **6** です。
- ワイプ前のパスコード入力試行回数の上限: ユーザーが正常なサインオンの前に失敗できる回数を入力します。この回数を超えると、企業データがデバイスからワイプされます。デフォルトは **4** です。
- パスコードの有効期限 (**0~730** 日): パスコードを有効期限切れにするまでの日数を入力します。有効な値は 1~730 です。デフォルトは **0** で、パスワードの有効期限がないことを意味します。
- パスコード履歴: (**1-24**): 保存する使用済みパスワードの数を入力します。ユーザーはこの一覧にあるパスワードを使用できません。有効な値は 1~24 です。このフィールドには 1~24 の数値を入力する必要があります。デフォルトは **0** です。
- デバイスロックまでの最大アイドル時間 (**1 - 999** 分): デバイスを非アクティブにしておくことができる分数を入力します。この時間が過ぎると、デバイスはロックされます。有効な値は 1~999 です。このフィールド

には 1~999 の数値を入力する必要があります。デフォルトは **0** です。

個人用ホットスポットデバイスポリシー

January 10, 2020

iOS デバイスの個人用ホットスポット機能を介して携帯データネットワーク接続を使用することにより、ユーザーが WiFi ネットワーク圏外にいてもインターネットに接続できるようになります。iOS 7.0 以降で利用できません。

このポリシーを追加または構成するには、[構成] > [デバイスポリシー] の順に選択します。詳しくは、「[デバイスポリシー](#)」を参照してください。

iOS の設定

- パーソナルホットスポットを無効化: ユーザーのデバイスで個人用ホットスポット機能を無効にするかどうかを選択します。デフォルトは [オフ] で、ユーザーのデバイスで個人用ホットスポットは無効になっています。このポリシーでは機能は無効になりません。ユーザーは、引き続きデバイスで個人用ホットスポットを使用できますが、ポリシーが展開されると、デフォルトでオンのままにならないように、個人用ホットスポットがオフになります。

プロファイル削除デバイスポリシー

April 1, 2020

XenMobile で、アプリケーションプロファイル削除デバイスポリシーを作成することができます。ポリシーを展開すると、ユーザーの iOS デバイスまたは macOS デバイスからアプリプロファイルが削除されます。

このポリシーを追加または構成するには、[構成] > [デバイスポリシー] の順に選択します。詳しくは、「[デバイスポリシー](#)」を参照してください。

iOS の設定

Profile Removal Policy	Profile Removal Policy
1 Policy Info	This policy lets you remove a profile for iOS or macOS from a device.
2 Platforms	Profile ID * <input type="text" value="This field is mandatory."/>
<input checked="" type="checkbox"/> iOS	Comment <input type="text"/>
<input checked="" type="checkbox"/> macOS	▶ Deployment Rules
3 Assignment	

- プロファイル ID: 一覧から、アプリプロファイル ID を選択します。このフィールドは必須です。
- コメント: 任意でコメントを入力します。

macOS 設定

Profile Removal Policy	Profile Removal Policy
1 Policy Info	This policy lets you remove a profile for iOS or macOS from a device.
2 Platforms	Profile ID * <input type="text" value="This field is mandatory."/>
<input type="checkbox"/> iOS	Deployment scope <input type="text" value="User"/> macOS 10.7+
<input checked="" type="checkbox"/> macOS	Comment <input type="text"/>
3 Assignment	▶ Deployment Rules

- プロファイル ID: 一覧から、アプリプロファイル ID を選択します。このフィールドは必須です。
- 展開範囲: 一覧から、[ユーザー] または [システム] を選択します。デフォルトは [ユーザー] です。このオプションは macOS 10.7 以降でのみ使用できます。
- コメント: 任意でコメントを入力します。

プロビジョニングプロファイルデバイスポリシー

November 6, 2020

iOS エンタープライズアプリを開発しコード署名するときは、通常は、iOS デバイスで実行するアプリに Apple が求めるエンタープライズ配布プロビジョニングプロファイルを含めます。プロビジョニングプロファイルが見つからない場合、または期限が切れている場合は、ユーザーがそのアプリをタップして開こうとするとクラッシュします。

プロビジョニングプロファイルの主な問題は、Apple Developer Portal で生成されてから 1 年で期限が切れるので、ユーザーによって登録されたすべての iOS デバイス上のすべてのプロビジョニングファイルの期限を追跡する必

必要があることです。期限の追跡では、実際の期限だけでなく、どのユーザーがどのバージョンのアプリを使用しているかも追跡する必要があります。解決策としては、ユーザーにプロビジョニングプロファイルを電子メールで送信する、プロビジョニングプロファイルを Web ポータルに置いてダウンロードとインストールを可能にする、という 2 つの方法があります。これらの解決策は有効ですが、ユーザーに電子メールの指示に従って処理をすることを求めたり、Web ポータルにアクセスして適切なプロファイルをダウンロードしインストールすることを求めたりするので、エラーが発生する傾向があります。

このプロセスをユーザーが意識しないで済むように、XenMobile ではデバイスポリシー付きのプロビジョニングプロファイルをインストールおよび削除できます。紛失した、または期限が切れたプロファイルは必要に応じて削除され、最新のプロファイルがユーザーのデバイスにインストールされるので、タップして開くだけでアプリを使用できます。

プロビジョニングプロファイルポリシーを作成するには、プロビジョニングプロファイルのファイルを作成する必要があります。詳しくは、[Apple Developer サイト](#)で開発用プロビジョニングプロファイルの作成方法に関する Apple の記事を参照してください。

iOS の設定

Provisioning Profile Policy	Policy Information
1 Policy Info	This policy lets you upload an iOS provisioning profile.
2 Platforms	Policy Name * <input type="text"/>
<input checked="" type="checkbox"/> iOS	Description <input type="text"/>
3 Assignment	

- **iOS** プロビジョニングプロファイル: [参照] をクリックしてインポートするプロビジョニングプロファイルファイルの場所へ移動し、そのファイルを選択します。

プロビジョニングプロファイル削除デバイスポリシー

August 17, 2021

デバイスポリシーを使用して iOS プロビジョニングプロファイルを削除できます。プロビジョニングプロファイルについて詳しくは、「[プロビジョニングプロファイルデバイスポリシー](#)」を参照してください。

このポリシーを追加または構成するには、[構成] > [デバイスポリシー] の順に選択します。詳しくは、[デバイスポリシー](#)を参照してください。

iOS の設定

- **iOS** プロビジョニングプロファイル: 一覧から削除するプロビジョニングプロファイルを選択します。

- コメント：必要に応じてコメントを追加します。

プロキシデバイスポリシー

June 14, 2021

XenMobile でデバイスポリシーを追加して、Windows Mobile/CE および iOS 6.0 以降を実行しているデバイスのグローバル HTTP プロキシ設定を指定できます。グローバル HTTP プロキシポリシーはデバイスごとに 1 つのみ展開できます。

このポリシーを追加または構成するには、[構成] > [デバイスポリシー] の順に選択します。詳しくは、「[デバイスポリシー](#)」を参照してください。

前提条件

このポリシーを展開する前に、グローバル HTTP プロキシを設定するすべての iOS デバイスを必ず監視モードに設定してください。詳しくは、「[Apple Configurator を使用して iOS デバイスを監視モードにするには](#)」または「[Apple Deployment Program でのデバイスの展開](#)」を参照してください。

展開規則を設定して、プロキシポリシーをデバイスに送信する前にデバイスを登録します。

iOS の設定

- プロキシ構成：ユーザーのデバイスでのプロキシの構成方法に関して、一覧から [手動] または [自動] を選択します。
 - [手動] を選択した場合は、次の設定を構成します。
 - * プロキシサーバーのホスト名または **IP** アドレス：プロキシサーバーのホスト名または IP アドレスを入力します。このフィールドは必須です。
 - * プロキシサーバーのポート：プロキシサーバーのポート番号を入力します。このフィールドは必須です。
 - * ユーザー名：任意で、プロキシサーバーへの認証に使用するユーザー名を入力します。
 - * パスワード：任意で、プロキシサーバーへの認証に使用するパスワードを入力します。
 - [自動] を選択した場合は、次の設定を構成します。
 - * プロキシ **PAC URL**：プロキシ構成を定義する PAC ファイルの URL を入力します。
 - * **PAC** に到達不能である場合は直接接続を許可：PAC ファイルに到達できない場合、ユーザーが直接宛先に接続できるようにするかどうかを選択します。デフォルトは [オン] です。このオプションは iOS 7.0 以降でのみ使用できます。
- キャプティブネットワークへのアクセスのためにプロキシのバイパスを許可：プロキシを使用せずにキャプティブネットワークにアクセスできるようにするかどうかを選択します。デフォルトは [オフ] です。

- ポリシー設定
 - ポリシーの削除: ポリシーの削除をスケジュール設定する方法を選択します。利用可能なオプションは、[日付を選択] と [削除までの期間 (時間) を指定] です。
 - * 日付を選択: カレンダーをクリックして削除を実行する特定の日付を選択します。
 - * 削除までの期間 (時間) を指定: ポリシーが削除されるまでの時間単位の数値を入力します。iOS 6.0 以降でのみ使用できます。

Windows Mobile/CE の設定

- ネットワーク: 一覧から、使用するネットワークの種類を選択します。デフォルトは [組み込みのオフィス] です。選択できるオプションは以下のとおりです:
 - ユーザー定義のオフィス
 - ユーザー定義のインターネット
 - 組み込みのオフィス
 - 組み込みのインターネット
- ネットワーク: 一覧から、使用するネットワーク接続プロトコルを選択します。デフォルトは [HTTP] です。選択できるオプションは以下のとおりです:
 - HTTP
 - WAP
 - Socks 4
 - Socks 5
- プロキシサーバーのホスト名または IP アドレス: プロキシサーバーのホスト名または IP アドレスを入力します。このフィールドは必須です。
- プロキシサーバーのポート: プロキシサーバーのポート番号を入力します。このフィールドは必須です。デフォルトは **80** です。
- ユーザー名: 任意で、プロキシサーバーへの認証に使用するユーザー名を入力します。
- パスワード: 任意で、プロキシサーバーへの認証に使用するパスワードを入力します。
- ドメイン名: 任意で、ユーザー名を入力します。
- 有効化: プロキシを有効にするかどうかを選択します。デフォルトは [オン] です。

レジストリデバイスポリシー

April 1, 2020

Windows Mobile/CE のレジストリには、アプリ、ドライバー、ユーザー設定、および構成設定に関するデータが格納されています。XenMobile では、Windows Mobile/CE デバイスを管理するためのレジストリキーおよび値を定義できます。

このポリシーを追加または構成するには、[構成] > [デバイスポリシー] の順に選択します。詳しくは、「[デバイスポリシー](#)」を参照してください。

Windows Mobile/CE の設定

追加するレジストリキーまたはレジストリキーと値のペアごとに、[追加] をクリックして以下の操作を行います：

- レジストリキーのパス：レジストリキーのフルパスを入力します。たとえば、「**HKEY_LOCAL_MACHINE\Software\Microsoft**」と入力して、HKEY_LOCAL_MACHINE ルートキーから Windows キーまでのルートを指定します。
- レジストリ値の名前：レジストリキー値の名前を入力します。たとえば、「**ProgramFilesDir**」と入力して、レジストリキーのパス HKEY_LOCAL_MACHINE\Software\Microsoft\Windows\CurrentVersion に値の名前を追加します。このフィールドを空白のままにすると、レジストリキーと値のペアではなく、レジストリキーを追加することになります。
- 種類：一覧から、値のデータの種類を選択します。デフォルトは **[DWORD]** です。選択できるオプションは以下のとおりです：
 - **DWORD**：32 ビットの未署名の整数
 - 文字列：あらゆる文字列
 - 拡張文字列： %TEMP% や %USERPROFILE% のような環境変数を含めることができる文字列値
 - バイナリ：あらゆる任意のバイナリデータ
- 値：[レジストリ値の名前] に関連付ける値を入力します。たとえば、ProgramFilesDir の値を指定するには、「**C:\Program Files**」と入力します。
- レジストリキー情報を保存する場合は [保存] をクリックし、保存しない場合は [キャンセル] をクリックします。

リモートサポートデバイスポリシー

October 21, 2020

注：

XenMobile Server のオンプレミス展開の場合：リモートサポートを使用すると、ヘルプデスクの担当者は管理対象の Windows CE および Android モバイルデバイスをリモートで制御できます。画面のキャストは Samsung KNOX でのみサポートされています。

リモートサポートはクラスター化されたオンプレミスの XenMobile Server 展開ではサポートされていません。

詳しくは、[サポートオプションとリモートサポート](#)を参照してください。

XenMobile でリモートサポートポリシーを作成して、サポート対象の Windows および Android デバイスへのリモートアクセスを行うことができます。次の 2 種類のサポートを構成できます。

- **[Basic]** は、システム情報、実行中のプロセス、タスクマネージャー（メモリ使用率と CPU 使用率）、インストールされているソフトウェアフォルダーの内容など、デバイスに関する診断情報を表示できます。
- **プレミアム:** デバイスの画面をリモートで制御できます。次のような操作が可能です。
 - 色の制御（メインウィンドウまたは別の浮動ウィンドウ）
 - ヘルプデスクとユーザー間のボイスオーバー IP セッション (VoIP) の確立
 - 設定の構成
 - ヘルプデスクとユーザー間のチャットセッションの確立

このポリシーを実装するには、次の手順を実行する必要があります。

- XenMobile Remote Support アプリケーションを環境にインストールします。
- リモートサポートアプルトンネルを構成します。詳しくは、「[アプリケーショントンネリングデバイスポリシー](#)」を参照してください。
- このトピックの説明に従って Samsung KNOX のリモートサポートデバイスポリシーを構成します。
- アプルトンネルリモートサポートポリシーと、Samsung KNOX のリモートサポートポリシーの両方をユーザーのデバイスに展開します。

このポリシーを追加または構成するには、**[構成] > [デバイスポリシー]** の順に選択します。詳しくは、[デバイスポリシー](#)を参照してください。

Android と Windows CE の設定

Remote Support Policy	Remote Support Policy This policy lets you enable premium remote support on Samsung KNOX devices to let administrators troubleshoot devices remotely.
1 Policy Info	Remote support <input checked="" type="radio"/> Basic remote support <input type="radio"/> Premium remote support
2 Platforms	
<input checked="" type="checkbox"/> Samsung KNOX	Deployment Rules
3 Assignment	

- リモートサポート: [基本リモートサポート] または [プレミアムリモートサポート] をクリックします。デフォルトは [基本リモートサポート] です。

制限デバイスポリシー

August 17, 2021

制限デバイスポリシーでは、ユーザーデバイスの特定の機能（カメラなど）を許可または制限します。また、セキュリティ制限、メディアコンテンツの制限、ユーザーがインストールできる（できない）アプリの種類の設定をすることができます。ほとんどの制限設定は、デフォルトでは [オン]（許可）に設定されています。例外は、iOS セキュリティの強制機能とすべての Windows タブレット機能です。デフォルトで [オフ]（制限）に設定されています。

Windows 10 RS2 Phone: Internet Explorer を無効にするカスタム XML ポリシーまたは制限ポリシーをスマートフォンに展開しても、Internet Explorer が有効なままです。この問題を解決するには、スマートフォンを再起動します。これはサードパーティ製品の問題です。

ヒント:

オプションで [オン] を選択した場合、ユーザーが該当する操作を実行、または該当する機能を使用できるようになります。次に例を示します:

カメラ。[オン] の場合、ユーザーはデバイスでカメラを使用できます。[オフ] の場合、ユーザーはデバイスでカメラを使用できません。

スクリーンショット。オンの場合、ユーザーはデバイスでスクリーンショットを取得できます。オフの場合、ユーザーはデバイスでスクリーンショットを取得できません。

このポリシーを追加または構成するには、[構成] > [デバイスポリシー] の順に選択します。詳しくは、「[デバイスポリシー](#)」を参照してください。

iOS の設定

一部の iOS 制限ポリシー設定は、こちらおよび XenMobile コンソールの [制限ポリシー] ページで説明されているように、特定の iOS バージョンにのみ適用されます。

iOS 制限ポリシー設定は、デバイスがユーザー登録モード、監視対象外 (完全 MDM) モード、または監視モードで登録されている場合に適用することができます。次の表に、iOS 13 以降の各制限ポリシー設定で使用できる登録モードを示します。

表で述べたように、以前は監視対象外モードと監視モードで使用できた設定の一部は、iOS 13 以降では監視モードでのみ使用できます。次のルールが適用されます:

- iOS 13 以上の監視対象デバイスが XenMobile に登録される場合、設定がデバイスに適用されます。
- iOS 13 以上の監視対象外デバイスが XenMobile に登録される場合、設定はデバイスに適用されません。
- 既に XenMobile に登録されている iOS 12 以下のデバイスが iOS 13 にアップグレードされる場合、変更はありません。設定は、アップグレード前と同じようにデバイスに適用されます。

iOS デバイスを監視モードに設定する方法については、「[Apple Configurator を使用して iOS デバイスを Supervised モードにするには](#)」を参照してください。

設定	ユーザー登録	監視対象外	監視対象
ハードウェアの制御を許可			
カメラ	いいえ	はい	はい
FaceTime	いいえ	いいえ (iOS 13 の新機能)	はい
スクリーンショット	はい	いいえ	はい
クラスルームアプリが生徒の画面をリモートで監視することを許可する	いいえ	いいえ	はい
プロンプトを表示せずにクラスルームアプリが AirPlay と画面表示を実行できるようにする	いいえ	いいえ	はい
フォトストリーム	いいえ	はい	はい
フォトストリームを共有	いいえ	はい	はい
音声ダイヤル	いいえ	はい	はい
Siri	はい	はい	はい
デバイスのロック中に許可	はい	はい	はい
Siri の不適切な単語フィルター	いいえ	いいえ	はい
アプリのインストール	いいえ	いいえ (iOS 13 の新機能)	はい
ローミング中にグローバルバックグラウンドフェッチを許可する	いいえ	はい	はい
アプリを許可			

設定	ユーザー登録	監視対象外	監視対象
iTunes ストア	いいえ	いいえ (iOS 13 の新機能)	はい
アプリ内課金	いいえ	はい	はい
購入時に iTunes パスワードを要求	いいえ	はい	はい
Safari	いいえ	いいえ (iOS 13 の新機能)	はい
オートフィル	いいえ	いいえ (iOS 13 の新機能)	はい
不正な Web サイトに対する警告を表示	はい	はい	はい
Javascript を有効化	いいえ	はい	はい
ポップアップをブロック	いいえ	はい	はい
Cookie を受け入れる	いいえ	はい	はい
ネットワーク - iCloud			
の操作を許可			
iCloud ドキュメントおよびデータ	いいえ	いいえ (iOS 13 の新機能)	はい
iCloud バックアップ	いいえ	はい	はい
iCloud フォトキーチェーン	いいえ	はい	はい
iCloud のフォトライブラリ	いいえ	はい	はい
セキュリティ - 強制			
バックアップを暗号化	はい	はい	はい
追跡型広告を制限	いいえ	はい	はい
最初の AirPlay ペアリングでパスコードを要求	はい	はい	はい
手首検出を使用するためのペアリングされた Apple Watch	はい	はい	はい

設定	ユーザー登録	監視対象外	監視対象
AirDrop を使用して管理対象のドキュメントを共有します	はい	はい	はい
セキュリティ - 許可			
信頼されていない SSL 証明書の受け入れ	いいえ	はい	はい
証明書信頼設定の自動更新	いいえ	はい	はい
管理対象アプリから非管理対象アプリへのドキュメントの移動	はい	はい	はい
非管理対象アプリによる管理対象アカウント連絡先の読み取り	いいえ	いいえ	はい
管理対象アプリによる非管理対象アカウント連絡先への書き込み	いいえ	いいえ	はい
非管理対象アプリから管理対象アプリへのドキュメントの移動	はい	はい	はい
診断データを Apple に送信	はい	はい	はい
Touch ID によるデバイスのロック解除	いいえ	はい	はい
ロック時に Passbook 通知を表示	いいえ	はい	はい
Handoff	いいえ	はい	はい
管理対象アプリの iCloud 同期	はい	はい	はい
エンタープライズブックのバックアップ	はい	はい	はい
エンタープライズブックのメモとハイライトの同期	はい	はい	はい

設定	ユーザー登録	監視対象外	監視対象
Spotlight でインターネット検索結果を表示	いいえ	はい	はい
エンタープライズアプリケーションを信頼する	いいえ	はい	はい
監視対象のみの設定 - 許可			
すべてのコンテンツと設定を消去	いいえ	いいえ	はい
制限の構成	いいえ	いいえ	はい
ポッドキャスト	いいえ	いいえ	はい
構成プロファイルのインストール	いいえ	いいえ	はい
フィンガープリントの変更	いいえ	いいえ	はい
デバイスからアプリをインストールします	いいえ	いいえ	はい
キーボードショートカット	いいえ	いいえ	はい
ペアリングされた Apple Watch	いいえ	いいえ	はい
パスコードの変更	いいえ	いいえ	はい
デバイス名の変更	いいえ	いいえ	はい
壁紙の変更	いいえ	いいえ	はい
自動的にアプリをダウンロードします	いいえ	いいえ	はい
AirDrop	いいえ	いいえ	はい
iMessage	いいえ	いいえ	はい
Siri にユーザー生成コンテンツを表示	いいえ	いいえ	はい
iBooks	いいえ	いいえ	はい
アプリの削除	いいえ	はい	はい

設定	ユーザー登録	監視対象外	監視対象
ゲームセンター	いいえ	いいえ (iOS 13 の新機能)	はい
友達を追加	いいえ	いいえ	はい
マルチプレーヤーゲーム	いいえ	いいえ (iOS 13 の新機能)	はい
アカウント設定の変更	いいえ	いいえ	はい
アプリの携帯ネットワークデータ設定の変更	いいえ	いいえ	はい
アプリの携帯ネットワークデータ設定の変更	いいえ	いいえ	はい
[友達を探す] 設定の変更	いいえ	いいえ	はい
Configurator 以外のホストとのペアリング	いいえ	いいえ	はい
予測キーボード	いいえ	いいえ	はい
キーボード自動修正	いいえ	いいえ	はい
キーボードスペルチェック	いいえ	いいえ	はい
定義参照	いいえ	いいえ	はい
単一のアプリバンドル ID			
ニュース	いいえ	いいえ	はい
Apple Music サービス	いいえ	いいえ	はい
iTunes ラジオ	いいえ	いいえ	はい
通知の変更	いいえ	いいえ	はい
アプリ使用の制限	いいえ	いいえ	はい
診断データの送信の変更	いいえ	いいえ	はい
Bluetooth の変更	いいえ	いいえ	はい
ディクテーションを許可	いいえ	いいえ	はい
WiFi ポリシーでインストールされた WiFi ネットワークのみに参加する	いいえ	いいえ	はい

設定	ユーザー登録	監視対象外	監視対象
プロンプトを表示せずに クラスルームアプリが AirPlay と画面表示を実 行できるようにする	いいえ	いいえ	はい
プロンプトを表示せずに クラスルームアプリがア プリとデバイスをロック できるようにする	いいえ	いいえ	はい
プロンプトを表示せずに クラスルームアプリのク ラスに自動的に参加する	いいえ	いいえ	はい
AirPrint を許可	いいえ	いいえ	はい
AirPrint 資格情報のキー チェーンへの保存を許可 する	いいえ	いいえ	はい
iBeacon を使用した AirPrint プリンターの検 出を許可する	いいえ	いいえ	はい
信頼された証明書がある 出力先に対してのみ AirPrint を許可する	いいえ	いいえ	はい
VPN 構成の追加	いいえ	いいえ	はい
携帯の通信プラン設定の 変更	いいえ	いいえ	はい
システムアプリの削除	いいえ	いいえ	はい
近くの新しいデバイスを セットアップ	いいえ	いいえ	はい
USB 制限モードを許可	いいえ	いいえ	はい
ソフトウェア更新の強制 延期	いいえ	いいえ	はい
ソフトウェア更新の強制 延期	いいえ	いいえ	はい
クラスを離れるときの許 可の要求を強制する	いいえ	いいえ	はい

設定	ユーザー登録	監視対象外	監視対象
自動的な日付と時刻を強制	いいえ	いいえ	はい
パスワードの自動入力	いいえ	いいえ	はい
パスワード近接要求	いいえ	いいえ	はい
パスワード共有	いいえ	いいえ	はい
セキュリティ - ロック画面に表示			
コントロールセンター	はい	はい	はい
通知	はい	はい	はい
今日ビュー	はい	はい	はい
メディアコンテンツ - 許可			
不適切な音楽、Podcast、iTunes U コンテンツ	いいえ	いいえ (iOS 13 の新機能)	はい
iBooks の不適切な性的コンテンツ	いいえ	はい	はい
レーティング地域	いいえ	はい	はい
ムービー	いいえ	はい	はい
テレビ番組	いいえ	はい	はい
アプリ	いいえ	はい	はい

- ハードウェアの制御を許可

- カメラ: ユーザーがデバイスでカメラを使用できるようにします。
 - * **FaceTime**: ユーザーがデバイスで FaceTime を使用できるようにします。監視対象の iOS デバイス向けです。
- スクリーンショット: ユーザーがデバイスでスクリーンショットを撮れるようにします。
 - * クラスルームアプリが生徒の画面をリモートで監視することを許可する: この制限が選択されていない場合、講師はクラスルームアプリを使用してリモートで生徒の画面を監視することはできません。デフォルト設定が選択されている場合、講師はクラスルームアプリを使用して生徒の画面を監視できます。[プロンプトを表示せずにクラスルームアプリが **AirPlay** と画面表示を実行できるようにする] の設定では、講師に権限を与えるためのプロンプトを生徒に表示するかどうかを決めます。監視対象の iOS デバイス向けです。
 - * プロンプトを表示せずにクラスルームアプリが **AirPlay** と画面表示を実行できるようにする: こ

の制限が選択されている場合、講師は生徒のデバイスで AirPlay と画面表示を実行でき、権限を求めるプロンプトは表示されません。デフォルト設定では、選択解除されています。監視対象の iOS デバイス向けです。

- フォトストリーム: MyPhotoStream を使い、iCloud を介してすべての iOS デバイスでユーザーが写真を共有できるようにします。
 - フォトストリームを共有: iCloud Photo Sharing を使い、仕事仲間、友人、および家族とユーザーが写真を共有できるようにします。
 - 音声ダイヤル: ユーザーデバイスで音声ダイヤルを可能にします。
 - **Siri**: ユーザーが Siri を使用できるようにします。
 - * デバイスのロック中に許可: デバイスがロックされている間にユーザーが Siri を使用できるようにします。
 - * **Siri** の不適切な単語フィルター: Siri の不適切な単語フィルターを有効にします。デフォルトではこの機能は制限されており、不適切な言葉はフィルタリングされません。
Siri とセキュリティについて詳しくは、「[Siri とディクテーションのポリシー](#)」を参照してください。
 - アプリのインストール: ユーザーがアプリをインストールできるようにします。監視対象の iOS デバイス向けです。
 - ローミング中にグローバルバックグラウンドフェッチを許可する: デバイスのローミング中に iCloud とのメールアカウントの自動同期を許可するかを設定します。[オフ] の場合、iOS スマートフォンのローミング中はグローバルバックグラウンドフェッチが無効になります。デフォルトは、[オン] です。
- アプリを許可
- **iTunes Store**: ユーザーが iTunes Store へアクセスできるようにします。監視対象の iOS デバイス向けです。
 - アプリ内課金: ユーザーがアプリ内課金で購入できるようにします。
 - * 購入時に **iTunes** パスワードを要求: アプリ内購入時にパスワードを求めます。デフォルトではこの機能は制限されており、アプリ内での購入ではパスワードは必要ありません。
 - **Safari**: ユーザーが Safari にアクセスできるようにします。監視対象の iOS デバイス向けです。
 - * オートフィル: ユーザーが Safari でユーザー名とパスワードの自動入力をセットアップできるようにします。
 - * 不正な **Web** サイトに対する警告を表示: この設定が有効で、ユーザーがフィッシング詐欺の疑いのある Web サイトにアクセスした場合、Safari はユーザーに警告します。デフォルトではこの機能は制限されており、警告が発せられません。
 - * **Javascript** を有効化: JavaScript を Safari で実行できます。
 - * ポップアップをブロック: Web サイトの閲覧中にポップアップをブロックします。デフォルトではこの機能は制限されており、ポップアップはブロックされません。
 - **Cookie** を受け入れる: 許可する cookie を設定します。一覧で、cookie を許可または制限するオプションを選択します。デフォルトのオプションは [常時] で、Safari ですべての Web サイトの cookie の保存を許可します。ほかには、[現在の **Web** サイトのみ]、[許可しない]、および [訪問したサイトからのみ] というオプションがあります。

- ネットワーク - **iCloud** の操作を許可

- **iCloud** ドキュメントおよびデータ: ユーザーがドキュメントとデータを iCloud へ同期できるようにします。監視対象の iOS デバイス向けです。
- **iCloud** バックアップ: ユーザーが iCloud へデバイスをバックアップできるようにします。
- **iCloud** キーチェーン: ユーザーが、iCloud キーチェーンにパスワード、Wi-Fi ネットワーク、クレジットカードなどの情報を保存できるようにします。
- **iCloud** のフォトライブラリ: ユーザーが iCloud の写真ライブラリにアクセスできるようにします。

- セキュリティ - 強制

デフォルトでは次の機能が制限され、有効になっているセキュリティ機能はありません。

- バックアップを暗号化: 暗号化のため iCloud に強制的にバックアップします。
- 追跡型広告を制限: ターゲティング広告の追跡をブロックします。
- 最初の **AirPlay** ペアリングでパスコードを要求: AirPlay 対応デバイスで AirPlay を使用する前に、ワンタイムオンスクリーンコードで検証するように求めます。
- 手首検出を使用するためのペアリングされた **Apple Watch**: 手首検出を使用するために Apple Watch のペアリングを求めます。
- **AirDrop** を使用して管理対象のドキュメントを共有します: このオプションを [オン] に設定すると、AirDrop は管理対象外のドロップ先として表示されます。

- セキュリティ - 許可

- 信頼されていない **SSL** 証明書の受け入れ: Web サイトの信頼されていない SSL 証明書をユーザーが承認できるようにします。
- 証明書信頼設定の自動更新: 信頼された機関からの証明書を自動的に更新できます。
- 管理対象アプリから非管理対象アプリへのドキュメントの移動: ユーザーが、管理されている (企業) アプリから管理されていない (個人) アプリへのデータを移動できるようにします。
- 非管理対象アプリから管理対象アプリへのドキュメントの移動: ユーザーが管理されていない (個人) アプリから管理されている (企業) アプリへデータを移動できるようにします。
- 診断データを **Apple** に送信: ユーザーのデバイスに関する匿名診断データの Apple への送信を許可します。
- **Touch ID** によるデバイスのロック解除: ユーザーがフィンガープリントを使ってデバイスのロックを解除できるようにします。
- ロック時に **Passbook** 通知を表示: ロック画面での Passbook 通知の表示を許可します。
- **Handoff**: ユーザーが、ある iOS デバイスから近くにある別の iOS デバイスへアクティビティを転送できるようにします。
- 管理対象アプリの **iCloud** 同期: ユーザーが、管理されているアプリを iCloud と同期できるようにします。
- エンタープライズブックのバックアップ: エンタープライズブックの iCloud へのバックアップを許可します。
- エンタープライズブックのメモとハイライトの同期: ユーザーがエンタープライズブックに追加したメモやハイライトを iCloud と同期できるようにします。

- エンタープライズアプリを信頼する: エンタープライズアプリケーションを信頼できるようにします。エンタープライズアプリは、組織向けのカスタムメイドアプリです。これらは社内で作成することも、開発した外部ベンダーから購入することもできます。詳しくは、[iOS でカスタムのエンタープライズ App をインストールする](#)を参照してください。
- **Spotlight** でインターネット検索結果を表示: Spotlight で、デバイス同様にインターネットから検索結果を表示できるようにします。
- 非管理対象アプリによる管理対象アカウント連絡先の読み取り: オプション。[管理対象アプリから非管理対象アプリへのドキュメントの移動] が無効になっている場合にのみ利用できます。このポリシーを有効にすると、非管理対象アプリが管理対象アカウントの連絡先からデータを読み取ることができるようになります。デフォルトは [オフ] です。iOS 12 以降で利用できます。
- 管理対象アプリによる非管理対象アカウント連絡先への書き込み: オプション。有効にすると、管理対象アプリによる非管理対象アカウントの連絡先への書き込みを許可します。[管理対象アプリから非管理対象アプリへのドキュメントの移動] を有効にすると、この制限は有効になりません。デフォルトは [オフ] です。iOS 12 以降で利用できます。

• 監視対象のみの設定 - 許可

これらの設定は、監視対象のデバイスにのみ適用されます。iOS デバイスを Supervised モードに設定する手順については、「[Apple Configurator を使用して iOS デバイスを Supervised モードにするには](#)」を参照してください。

- すべてのコンテンツと設定を消去: ユーザーがデバイスからすべてのコンテンツと設定を消去できるようにします。
- 制限の構成: ユーザーがデバイスで保護者による制限を構成できるようにします。
- ポッドキャスト: ユーザーがポッドキャストをダウンロードおよび同期できるようにします。
- 構成プロファイルのインストール: 管理者が展開した構成プロファイル以外の構成プロファイルを、ユーザーがインストールできるようにします。
- フィンガープリントの変更: ユーザーが Touch ID フィンガープリントを変更または削除できるようにします。
- デバイスからアプリをインストールします: ユーザーがアプリをインストールできるようにします。この設定を無効にすると、エンドユーザーは新しいアプリをインストールできなくなります。App Store が無効になり、アイコンがホーム画面から削除されます。
- キーボードショートカット: ユーザーが使用頻度の高い単語やフレーズのカスタムキーボードショートカットを作成できるようにします。
- ペアリングされた **Apple Watch**: ユーザーが Apple Watch と監視対象デバイスをペアリングできるようにします。
- パスコードの変更: ユーザーが監視対象デバイスでパスコードを変更できるようにします。
- デバイス名の変更: ユーザーがデバイスの名前を変更できるようにします。

- 壁紙の変更: ユーザーがデバイスの壁紙を変更できるようにします。
- 自動的にアプリをダウンロードします: アプリのダウンロードを許可します。
- **AirDrop**: ユーザーが写真、ビデオ、Web サイト、場所、およびそれ以外のものを近くの iOS デバイスで共有できるようにします。
- **iMessage**: ユーザーが Wi-Fi を使って iMessage を送信できるようにします。
- **Siri** にユーザー生成コンテンツを表示: Web のユーザー生成コンテンツを Siri でクエリできるようにします。ユーザー生成コンテンツは、従来のジャーナリストではなく、一般のユーザーが作成したものです。たとえば、Twitter や Facebook に見られるコンテンツは、ユーザー生成コンテンツです。
- **iBooks**: ユーザーが iBooks アプリを使用できるようにします。
- アプリの削除: ユーザーがデバイスからアプリを削除できるようにします。
- **Game Center**: ユーザーがデバイスの Game Center を介してオンラインゲームをプレイできるようにします。
 - * 友達を追加: ユーザーが友人に通知を送信してゲームをプレイできるようにします。
 - * マルチプレーヤーゲーム: ユーザーがデバイス上でマルチプレーヤーゲームを起動できるようにします。
- アカウント設定の変更: ユーザーがデバイスのアカウント設定を変更できるようにします。
- アプリの携帯データネットワーク設定の変更: 携帯データネットワークをアプリがどのように使用するか、ユーザーが変更できるようにします。
- [友達を探す] 設定の変更: 友達を探す設定をユーザーが変更できるようにします。
- **Configurator** 以外のホストとのペアリング: ユーザーデバイスがペアリングできるデバイスを管理者が制御できるようにします。この設定を無効にすると、Apple Configurator を実行している監視中のホスト以外とは、ペアリングできなくなります。監視中のホストの証明書が構成されていない場合は、すべてのペアリングが無効です。
- 予測キーボード: ユーザーデバイスで、キーボードからの入力時に候補となる単語を予測変換できるようにします。ユーザーに候補の単語を表示しない、管理のための標準化されたテストといった状況では、このオプションを無効にします。
- キーボード自動修正: ユーザーデバイスでキーボードの自動修正を使用できるようにします。ユーザーに自動修正を適用しない、管理のための標準化されたテストといった状況では、このオプションを無効にします。
- キーボードスペルチェック: ユーザーデバイスで入力中にスペルチェックを使用できるようにします。ユーザーにスペルチェッカーへアクセスさせない、管理のための標準化されたテストといった状況では、このオプションを無効にします。
- 定義参照: ユーザーデバイスで入力中に定義の検索を使用できるようにします。ユーザーに入力時での定義の検索をできるようにしない、管理のための標準化されたテストといった状況では、このオプションを無効にします。

- 単一のアプリバンドル **ID**: デバイス上のコントロールを維持し、ほかのアプリや機能との相互作用を防ぐことができるアプリの一覧を作成します。
アプリを追加するには、[追加] をクリックし、アプリ名を入力して [保存] をクリックします。追加するアプリごとにこの手順を繰り返します。
- **News**: ユーザーが News アプリを使用できるようにします。
- **Apple Music** サービス: ユーザーが Apple Music サービスを使用できるようにします。Apple Music サービスを許可しない場合、Music アプリはクラシックモードで動作します。
- **iTunes Radio**: ユーザーが iTunes Radio を使用できるようにします。
- 通知の変更: ユーザーが通知設定を変更できるようにします。
- アプリ使用の制限: 指定したバンドル ID に基づいて、ユーザーにすべてのアプリの使用を許可するか、またはアプリの使用を個別に許可または禁止できます。監視対象のデバイスにのみ適用されます。[一部のアプリのみ許可] を選択する場合、バンドル ID `com.apple.webapp` とともにアプリを追加して Web クリップを許可します。

注:

iOS 11 以降、アプリの制限で利用できるポリシーが変更されました。適切な iOS アプリケーションバンドルを制限することで、設定アプリと電話アプリへのアクセスを削除することができなくなりました。

いくつかのアプリをブロックするように制限デバイスポリシーを構成して展開した後で、これらのアプリの一部またはすべてを許可する必要が生じた場合、制限デバイスポリシーを変更して展開しても制限は変更されません。これは、iOS では変更内容が iOS プロファイルに適用されないためです。変更内容を適用するには、プロファイルの削除ポリシーを使用して該当する iOS プロファイルを削除してから、更新した制限デバイスポリシーを展開します。

この設定を [一部のアプリのみ許可] に変更する場合: このポリシーを展開する前に、Apple Deployment Program を使用して登録したデバイスのユーザーに、セットアップアシスタントから Apple アカウントにサインインするよう指示してください。それ以外の場合、ユーザーが Apple アカウントにサインインして許可されたアプリにアクセスするには、各自のデバイスで 2 要素認証を無効にする必要があります。

- 診断データの送信の変更: ユーザーが [設定] > [診断と使用状況] ペインで診断データの送信とアプリ分析に関する設定を変更できるようにします。
- **Bluetooth** の変更: ユーザーが Bluetooth の設定を変更できるようにします。
- ディクテーションを許可: 監視のみ。この制限が [オフ] に設定されている場合、ディクテーションを使用した入力 (音声テキスト変換を含む) は許可されません。デフォルトでは、[オン] になっています。
- **Wi-Fi** ポリシーでインストールされた **Wi-Fi** ネットワークのみに参加する: オプション。監視のみ。この制限が [オン] に設定されている場合、構成プロファイルを使用して設定されたデバイスのみが Wi-Fi ネットワークに接続できます。デフォルトでは [オフ] になっています。

- プロンプトを表示せずにクラスルームアプリが **AirPlay** と画面表示を実行できるようにする: この制限が選択されている場合、講師は生徒のデバイスで AirPlay と画面表示を実行でき、権限を求めるプロンプトは表示されません。デフォルト設定では、選択解除されています。監視対象の iOS デバイス向けです。
- プロンプトを表示せずにクラスルームアプリがアプリとデバイスをロックできるようにする: この制限が [オン] に設定されている場合、クラスルームアプリはユーザープロンプトを表示せず自動的に、アプリに対してユーザーデバイスをロックし、ユーザーデバイスをロックします。デフォルトでは [オフ] になっています。iOS 11 (最小バージョン) を実行している監視対象デバイスの場合。
- プロンプトを表示せずにクラスルームアプリのクラスに自動的に参加する: この制限が [オン] に設定されている場合、クラスルームアプリはユーザーにプロンプトを表示せず自動的にクラスに参加します。デフォルトでは [オフ] になっています。iOS 11 (最小バージョン) を実行している監視対象デバイスの場合。
- **AirPrint** を許可: この制限が [オフ] に設定されている場合、ユーザーは AirPrint で印刷できません。デフォルトでは、[オン] になっています。この制限が [オン] の場合、さらに次の制限が表示されます。iOS 11 (最小バージョン) を実行している監視対象デバイスの場合。
 - * **AirPrint** 資格情報のキーチェーンへの保存を許可する: この制限が選択されていない場合、AirPrint のユーザー名とパスワードはキーチェーンに保存されません。デフォルト設定では選択されています。iOS 11 (最小バージョン) を実行している監視対象デバイスの場合。
 - * **iBeacons** を使用した **AirPrint** プリンターの検出を許可する: この制限が選択されていない場合、AirPrint プリンターの iBeacon 検出は無効になります。これにより、偽の AirPrint Bluetooth ビーコンのネットワークトラフィックがフィッシングされるのを防止します。デフォルト設定では選択されています。iOS 11 (最小バージョン) を実行している監視対象デバイスの場合。
 - * 信頼された証明書がある出力先に対してのみ **AirPrint** を許可する: この制限が選択されている場合、ユーザーは、信頼された機関からの証明書がある出力先にのみ AirPrint を使用して印刷できます。デフォルト設定では、選択解除されています。iOS 11 (最小バージョン) を実行している監視対象デバイスの場合。
- **VPN** 構成の追加: この制限が [オフ] に設定されている場合、ユーザーは VPN 構成を作成できません。デフォルトでは、[オン] になっています。iOS 11 (最小バージョン) を実行している監視対象デバイスの場合。
- 携帯の通信プラン設定の変更: この制限が [オフ] に設定されている場合、ユーザーは携帯の通信プラン設定を変更できません。デフォルトでは、[オン] になっています。iOS 11 (最小バージョン) を実行している監視対象デバイスの場合。
- システムアプリの削除: この制限が [オフ] に設定されている場合、ユーザーはデバイスからシステムアプリを削除できません。デフォルトでは、[オン] になっています。iOS 11 (最小バージョン) を実行している監視対象デバイスの場合。
- 近くの新しいデバイスをセットアップ: この制限が [オフ] に設定されている場合、ユーザーは近くの新しいデバイスを設定できません。デフォルトでは、[オン] になっています。iOS 11 (最小バージョン)

ン) を実行している監視対象デバイスの場合。

- **USB** 制限モードを許可: [オフ] の場合、デバイスはロックされた状態でも常に USB アクセサリーに接続できます。デフォルトは [オン] です。iOS 11.3 以降の監視対象デバイスでのみ利用できます。
 - ソフトウェア更新の延期を強制する: [オン] の場合、ソフトウェアの更新がユーザーに表示される時期が延期されます。この制限が設定されている場合、ソフトウェアの更新がリリースされてから指定された日数が経過するまで、ソフトウェアの更新は表示されません。デフォルトは [オフ] です。iOS 11.3 以降の監視対象デバイスでのみ利用できます。
 - ソフトウェア更新の強制延期期間 (日): デバイス上でソフトウェアの更新を遅らせる日数を指定できます。最大延期日数は **90** 日です。デフォルトは **30** 日です。iOS 11.3 以降の監視対象デバイスでのみ利用できます。
 - クラスルームを離れるときの許可の要求を強制する: [オン] の場合、クラスルームの管理対象外コースに登録した学生は、コースを離れるときに教師の許可を求めする必要があります。デフォルトは [オフ] です。iOS 11.3 以降の監視対象デバイスでのみ利用できます。
 - 日時の自動設定を強制する: 監視対象デバイスの日時を自動で設定できます。[オン] の場合、デバイスユーザーは [全般] > [日付と時刻] で [自動的に設定] をオフにできません。デバイスのタイムゾーンは、デバイスが現在位置を特定できる場合にのみ更新されます。つまり、デバイスが移動体通信ネットワークまたは Wi-Fi に接続しており、位置情報サービスが有効になっている場合のみです。デフォルトは [オフ] です。iOS 12 以降の監視対象デバイスでのみ利用できます。
 - パスワードの自動入力: オプション。無効にすると、ユーザーはパスワードの自動入力または自動強力パスワード機能を使用できません。デフォルトは [オン] です。iOS 12 以降で利用できます。
 - パスワード近接要求: オプション。無効にすると、ユーザーのデバイスは近くのデバイスにパスワードを要求しません。デフォルトは [オン] です。iOS 12 以降で利用できます。
 - パスワード共有: オプション。無効にすると、ユーザーは AirDrop パスワード機能を使用してパスワードを共有できません。デフォルトは [オン] です。iOS 12 以降で利用できます。
- セキュリティ - ロック画面に表示
 - コントロールセンター: ロック画面のコントロールセンターへアクセスできるようにします。コントロールセンターでは、機内モード、Wi-Fi、Bluetooth、おやすみモード、画面の向きをロックといった設定をユーザーが簡単に変更できます。
 - 通知: ロック画面上へ通知できるようにします。
 - 今日ビュー: 天気や当日の予定といった情報を表示する今日の表示をロック画面上で有効にします。
 - メディアコンテンツ - 許可
 - 不適切な音楽、**Podcast**、**iTunes U** コンテンツ: ユーザーのデバイスで成人向けのコンテンツを許可します。
 - **iBooks** の不適切な性的コンテンツ: iBooks から成人向けのコンテンツをダウンロードできるようにします。

- レーティング地域: ペアレンタルコントロールのレートを取得する地域を設定します。一覧では、国をクリックするとレート地域が設定されます。デフォルトは [米国] です。
- ムービー: ユーザーのデバイスでムービーを操作できるかどうかを設定します。ムービーの操作が許可される場合は、オプションでムービーのレートレベルを設定します。一覧で、デバイスでムービーを許可または制限するオプションをクリックします。デフォルトは [すべてのムービーを許可] です。
- テレビ番組: ユーザーのデバイスでテレビ番組を操作できるかどうかを設定します。テレビ番組の操作が許可される場合は、オプションでテレビ番組のレートレベルを設定します。一覧で、デバイスでテレビ番組を許可または制限するオプションをクリックします。デフォルトは [すべてのテレビ番組を許可] です。
- アプリ: ユーザーのデバイスでアプリを操作できるかどうかを設定します。アプリの操作が許可される場合は、オプションでムービーのレートレベルを設定します。一覧で、デバイスでアプリを許可または制限するオプションをクリックします。デフォルトは [すべてのアプリを許可] です。

• ポリシー設定

- ポリシーの削除: ポリシーの削除をスケジュール設定する方法を選択します。利用可能なオプションは、[日付を選択] と [削除までの期間 (時間) を指定] です。
 - * 日付を選択: カレンダーをクリックして削除を実行する特定の日付を選択します。
 - * 削除までの期間 (時間) を指定: ポリシーが削除されるまでの時間単位の数値を入力します。iOS 6.0 以降でのみ使用できます。
- プロファイル対策: このポリシーを [ユーザー] または [システム] 全体に適用するかを選択します。デフォルトは [ユーザー] です。このオプションは iOS 9.3 以降でのみ使用できます。

macOS 設定

Restrictions Policy	Restrictions Policy
1 Policy Info	This policy allows or restricts users from using certain features on their devices, such as the camera. You can also set security restrictions, as well as restrictions on media content and on certain types of apps users can and cannot install.
2 Platforms	Preferences
<input type="checkbox"/> iOS	Restrict items in System Preferences <input type="checkbox"/> OFF
<input checked="" type="checkbox"/> macOS	Apps
<input checked="" type="checkbox"/> Samsung SAFE	Allow use of Game Center <input checked="" type="checkbox"/> ON macOS 10.11+
<input checked="" type="checkbox"/> Samsung KNOX	Allow adding Game Center friends <input checked="" type="checkbox"/> ON
<input checked="" type="checkbox"/> Windows Phone	Allow multiplayer gaming <input checked="" type="checkbox"/> ON
<input checked="" type="checkbox"/> Windows Desktop/Tablet	Allow Game Center account modification <input checked="" type="checkbox"/> ON
<input checked="" type="checkbox"/> Amazon	Allow App Store adoption <input checked="" type="checkbox"/> ON
<input checked="" type="checkbox"/> Windows Mobile/CE	Allow Safari AutoFill <input checked="" type="checkbox"/> ON
3 Assignment	Require admin password to install or update apps <input type="checkbox"/> OFF
	Restrict App Store to software update only <input type="checkbox"/> OFF

• 基本設定

- システム環境設定のアイテムの制限: システム環境設定へのユーザーのアクセスを許可または制限します。デフォルトは [オフ] で、ユーザーにはシステム環境設定へのフルアクセス権が付与されます。有

効にした場合は、次の設定を構成します。

* システム環境設定ペイン：選択した設定を有効にするのか、無効にするのかを選択します。デフォルトではすべての設定が有効になるように、すなわち [オン] に設定されています。

- ・ ユーザーおよびグループ
 - ・ 一般
 - ・ アクセシビリティ
 - ・ App Store
 - ・ ソフトウェアの更新
 - ・ Bluetooth
 - ・ CD と DVD
 - ・ 日時
 - ・ デスクトップとスクリーンセーバー
 - ・ ディスプレイ
 - ・ ドック
 - ・ エネルギーセーバー
 - ・ 拡張機能
 - ・ ファイバーチャネル
 - ・ iCloud
 - ・ インク
 - ・ インターネットアカウント
 - ・ キーボード
 - ・ 言語とテキスト
 - ・ Mission Control
 - ・ マウス
 - ・ ネットワーク
 - ・ 通知
 - ・ ペアレンタルコントロール
 - ・ プリンターとスキャナー
 - ・ プロファイル
 - ・ セキュリティとプライバシー
 - ・ 共有
 - ・ サウンド
 - ・ ディクテーションと音声入力
 - ・ Spotlight
 - ・ 起動ディスク
 - ・ Time Machine
 - ・ トラックパッド
 - ・ Xsan
-
- ・ アプリ

- **Game Center** の使用を許可: ユーザーが Game Center を介してオンラインゲームをプレイできるようにします。デフォルトは [オン] です。
- **Game Center** の友達の追加を許可: ユーザーが友人に通知を送信してゲームをプレイできるようにします。デフォルトは [オン] です。
- マルチプレーヤーゲームを許可: ユーザーがマルチプレーヤーゲームを開始できるようにします。デフォルトは [オン] です。
- **Game Center** のアカウント変更を許可: ユーザーが各自の Game Center アカウント設定を変更できるようにします。デフォルトは [オン] です。
- **App Store** の採用を許可: OS X に既に存在するアプリの App Store への登録を許可または制限します。デフォルトは [オン] です。
- **Safari** の自動入力を許可: Safari に保存されているパスワード、アドレス、およびその他の基本情報が自動的に Web サイトのフィールドに入力されるようにします。デフォルトは [オン] です。
- アプリのインストールまたはアップデートで管理者パスワードを必須にする: アプリをインストールまたは更新するときに管理者のパスワードを必須にします。デフォルトは [オフ] で、管理者のパスワードが不要であることを意味します。
- **App Store** をソフトウェアの更新のみに制限: App Store を更新のみに制限します。つまり、[アップデート] 以外の App Store のタブはすべて無効になります。デフォルトは [オフ] で、App Store へのフルアクセスが許可されます。
- 開くのを許可するアプリ制限ポリシー: ユーザーが使用できるアプリを制限または許可します。デフォルトは [オフ] で、すべてのアプリの使用が許可されます。有効にした場合は、次の設定を構成します:
 - * 許可するアプリ: [追加] をクリックして、起動を許可するアプリの名前およびバンドル ID を入力し、[保存] をクリックします。起動を許可するアプリごとに、この手順を繰り返します。
 - * 許可しないフォルダー: [追加] をクリックして、ユーザーアクセスを制限するフォルダーまでのファイルパス (例: /Applications/Utilities) を入力し、[保存] をクリックします。ユーザーにアクセスできないようにするすべてのフォルダーについて、この手順を繰り返します。
 - * 許可するフォルダー: [追加] をクリックして、ユーザーアクセスを許可するフォルダーまでのファイルパスを入力し、[保存] をクリックします。ユーザーにアクセスできるようにするすべてのフォルダーについて、この手順を繰り返します。
- ウィジェット
 - 以下のダッシュボードウィジェットのみ実行を許可: ユーザーが実行できるダッシュボードウィジェット (世界時計、計算機など) を許可または制限します。デフォルトは [オフ] で、ユーザーはすべてのウィジェットを実行できます。有効にした場合は、次の設定を構成します:
 - * 許可するウィジェット: [追加] をクリックして、実行を許可するウィジェットの名前および ID を入力し、[保存] をクリックします。ダッシュボードでの実行を許可するウィジェットごとに、この手順を繰り返します。
- メディア
 - **AirDrop** を許可: ユーザーが写真、ビデオ、Web サイト、場所、およびそれ以外のものを近くの iOS デバイスで共有できるようにします。
- 共有

- 新しい共有サービスを自動で有効にする: 共有サービスを自動的に有効にするかどうかを選択します。
 - メール: 共有メールボックスを許可するかどうかを選択します。
 - **Facebook**: 共有 Facebook アカウントを許可するかどうかを選択します。
 - ビデオサービス - **Flickr**、**Vimeo**、**Tudou**、**Youku**: 共有ビデオサービスを許可するかどうかを選択します。
 - **Aperture** に追加: Aperture への追加を行う共有機能を許可するかどうかを選択します。
 - **Sina Weibo**: 共有 Sina Weibo 投稿アカウントを許可するかどうかを選択します。
 - **Twitter**: 共有 Twitter アカウントを許可するかどうかを選択します。
 - メッセージ: メッセージへの共有アクセスを許可するかどうかを選択します。
 - **iPhoto** に追加: iPhoto への追加を行う共有機能を許可するかどうかを選択します。
 - リーディングリストに追加: リーディングリストへの追加を行う共有機能を許可するかどうかを選択します。
 - **AirDrop**: 共有 AirDrop アカウントを許可するかどうかを選択します。
- 機能
 - デスクトップ画像をロック: ユーザーがデスクトップの画像を変更できるかどうかを選択します。デフォルトは [オフ] で、ユーザーがデスクトップの画像を変更できることを意味します。
 - カメラの使用を許可: ユーザーが Mac でカメラを使用できるかどうかを選択します。デフォルトは [オフ] で、ユーザーがカメラを使用できないことを意味します。
 - **Apple Music** を許可する: ユーザーが Apple Music サービスを使用できるようにします (macOS 10.12 以降)。Apple Music サービスを許可しない場合、Music アプリはクラシックモードで動作します。監視対象のデバイスにのみ適用されます。デフォルトは、[オン] です。
 - **Spotlight** の検索候補を許可: ユーザーが [Spotlight の検索候補] を使用して Mac を検索したり、[Spotlight の検索候補] にインターネット、iTunes、App Store の項目を表示したりできるかどうかを選択します。デフォルトは [オフ] で、ユーザーは [Spotlight の検索候補] を使用できません。
 - 検索を許可: ユーザーがコンテキストメニューまたは Spotlight 検索メニューで単語の定義を検索できるかどうかを選択します。デフォルトは [オフ] で、ユーザーは Mac で検索機能を使用できません。
 - ローカルアカウントでの **iCloud** パスワードの使用を許可: ユーザーが各自の Apple ID および iCloud パスワードを使用して Mac にサインオンできるかどうかを選択します。これを有効にすることは、ユーザーが Mac のすべてのログイン画面で同じ ID およびパスワードを使用することを意味します。デフォルトは [オン] で、ユーザーは各自の Apple ID および iCloud パスワードを使用して Mac にアクセスすることができます。
 - **iCloud** ドキュメントおよびデータを許可: ユーザーが Mac から iCloud に保存されているドキュメントおよびデータにアクセスするのを許可するかどうかを選択します。デフォルトは [オフ] で、ユーザーは Mac から iCloud に保存されているドキュメントおよびデータを使用できないようになっています。
 - * **iCloud** で”デスクトップ”と”書類”を許可する: (macOS 10.12.4 以降) デフォルトは [オン] です。
 - **iCloud** キーチェーンの同期を許可する: iCloud キーチェーンの同期を許可します (macOS 10.12 以降)。デフォルトは [オン] です。
 - **iCloud** で”メール”を許可する: ユーザーが iCloud メールを使用できるようにします (macOS

- 10.12 以降)。デフォルトは [オン] です。
- **iCloud** で” 連絡先” を許可する: ユーザーが iCloud の連絡先を使用できるようにします (macOS 10.12 以降)。デフォルトは [オン] です。
 - **iCloud** で” カレンダー” を許可する: ユーザーが iCloud のカレンダーを使用できるようにします (macOS 10.12 以降)。デフォルトは [オン] です。
 - **iCloud** で” リマインダー” を許可する: ユーザーが iCloud のリマインダーを使用できるようにします (macOS 10.12 以降)。デフォルトは [オン] です。
 - **iCloud** ブックマークを許可する: ユーザーが iCloud のブックマークと同期できるようにします (macOS 10.12 以降)。デフォルトは [オン] です。
 - **iCloud** で” メモ” を許可する: ユーザーが iCloud のメモを使用できるようにします (macOS 10.12 以降)。デフォルトは [オン] です。
 - **iCloud** で” 写真” を許可する: この設定を [オフ] に変更すると、iCloud のフォトライブラリから完全にダウンロードされていない写真はすべてデバイスのローカルストレージから削除されます (macOS 10.12 以降)。デフォルトは [オン] です。
 - 自動ロックの解除を許可する: このオプションと Apple Watch について詳しくは、<https://www.apple.com/ios/autolock/> を参照してください (macOS 10.12 以降)。デフォルトは [オン] です。
 - **Mac** のロック解除に **Touch ID** を許可する: (macOS 10.12.4 以降) デフォルトは [オン] です。
 - ソフトウェア更新の延期を強制する: [オン] の場合、ソフトウェアの更新がユーザーに表示されるまでの時間が延期されます。ソフトウェアの更新がリリースされてから指定の日数が経過するまで、ユーザーにソフトウェアの更新は表示されません。デフォルトは [オフ] です。macOS 10.13.4 以降を実行する監視対象デバイスでのみ利用できます。
 - ソフトウェア更新の強制延期期間 (日): デバイス上でソフトウェアの更新を延期する日数を指定します。日数の上限は 90 日です。デフォルトは **30** です。macOS 10.13.4 以降を実行する監視対象デバイスでのみ利用できます。
 - パスワードの自動入力: オプション。無効にすると、ユーザーはパスワードの自動入力または自動強力パスワード機能を使用できません。デフォルトは [オン] です。macOS 10.14 以降で利用できます。
 - パスワード近接要求: オプション。無効にすると、ユーザーのデバイスは近くのデバイスにパスワードを要求しません。デフォルトは [オン] です。macOS 10.14 以降で利用できます。
 - パスワード共有: オプション。無効にすると、ユーザーは Airdrop パスワード機能を使用してパスワードを共有できません。デフォルトは [オン] です。macOS 10.14 以降で利用できます。

Android の設定

- カメラ: ユーザーがデバイスでカメラを使用できるようにします。[オフ] の場合、カメラは無効になります。デフォルトは、[オン] です。

Android Enterprise の設定

Restrictions Policy	Restrictions Policy
1 Policy Info	This policy allows or restricts users from using certain features on their devices, such as the camera. You can also set security restrictions, as well as restrictions on media content and on certain types of apps users can and cannot install.
2 Platforms	Apply to fully managed devices with a work profile <input type="checkbox"/> OFF
<input checked="" type="checkbox"/> iOS	Allow USB actions
<input checked="" type="checkbox"/> macOS	Debugging <input type="checkbox"/> OFF
<input checked="" type="checkbox"/> Android (legacy DA)	File transfer <input type="checkbox"/> OFF
<input checked="" type="checkbox"/> Android Enterprise	Network
<input checked="" type="checkbox"/> Samsung SAFE	Allow VPN Configuration <input checked="" type="checkbox"/> ON ?
<input checked="" type="checkbox"/> Samsung KNOX	Android beam <input checked="" type="checkbox"/> ON ?
<input checked="" type="checkbox"/> Windows Phone	Allow configuring location provider <input checked="" type="checkbox"/> ON ?
<input checked="" type="checkbox"/> Windows Desktop/Tablet	Security
<input checked="" type="checkbox"/> Amazon	Allow use of the status bar <input type="checkbox"/> OFF ?
<input checked="" type="checkbox"/> Windows Mobile/CE	Keep the keyguard from locking the device <input type="checkbox"/> OFF ?
3 Assignment	Don't allow printing <input type="checkbox"/> OFF ?
	Allow Account Management <input type="checkbox"/> OFF ?
	Allow cross profile copy and paste <input type="checkbox"/> OFF ?
	Allow location sharing <input type="checkbox"/> OFF ?
	Allow Non-Google Play apps <input type="checkbox"/> OFF ?
	Allow screen capture <input type="checkbox"/> OFF ?
	Allow use of camera <input type="checkbox"/> OFF ?

デバイスが Android Enterprise の仕事用プロファイルモードで登録されている場合、デフォルトでは **USB** デバッグおよび不明なソース設定は無効になっています。

Android 8.0 以降および Samsung Knox 3.0 以降を実行しているデバイスの場合は、**[Android Enterprise]** ページで Samsung Knox と Samsung SAFE の設定を行います。それよりも前のバージョンの Android または Samsung KNOX を実行しているデバイスの場合は、**[Samsung Knox]** と **[Samsung SAFE]** ページで設定します。

最新の Samsung Knox 管理機能には、Samsung Knox 3.4 以降を使用することをお勧めします。

- 仕事用プロファイルで完全に管理されているデバイスに適用：仕事用プロファイルで完全に管理されたデバイスに対して、制限ポリシー設定を構成できるようにします。この設定が [オン] の場合、次のいずれかの設定

を選択します:

- 仕事用プロファイル: 構成した制限設定は、デバイスの仕事用プロファイルにのみ適用されます。
- デバイス管理: 構成した制限設定は、デバイスにのみ適用されます。

この設定が [オフ] の場合、構成する資格情報設定はデバイスに適用されず (明示的に仕事用プロファイルに適用される設定を除く)。デフォルトは [オフ] です。

[仕事用プロファイルで完全に管理されているデバイスに適用] がオフの場合は、次の設定を構成します:

- **USB** 操作を許可

- デバッグ: USB 上でのデバッグを可能にします。デフォルトは [オフ] です。
- ファイル転送: USB でのファイル転送を可能にします。デフォルトは [オフ] です。

- ネットワーク

- **VPN** 構成を許可: ユーザーが VPN 構成を作成できるようにします。Android 6 以降を実行する仕事用プロファイルデバイスおよび完全に管理されているデバイス向けです。デフォルトは [オン] です。
- **Android Beam**: 近距離無線通信 (Near Field Communication: NFC) を使用して、ユーザーが手元のデバイスから他のデバイスに Web ページ、写真、ビデオなどのコンテンツを送信できるようにします。MDM 4.0 以降。デフォルトは [オン] です。
- 位置情報プロバイダーの構成を許可: ユーザーがデバイスで GPS をオンにできるようにします。Android API 28 以降で使用します。デフォルトは [オン] です。
- 位置情報の共有を許可: 位置情報を共有できるようにします。管理対象プロファイルの場合、デバイス所有者は設定を上書きできます。デフォルトは [オフ] です。

ヒント:

XenMobile で位置情報デバイスポリシーを作成して、地理的な境界を適用することができます。「[位置情報デバイスポリシー](#)」を参照してください。

- セキュリティ

- ステータスバーの使用を許可: [オン] に設定すると、管理対象デバイスおよび専用デバイス (COSU デバイス) 上でステータスバーが有効になります。これにより、通知、クイック設定、その他の画面オーバーレイで全画面モードから移動することができなくなります。ユーザーはシステム設定に移動して通知を表示できます。Android 6.0 以降の場合、デフォルトは [オフ] です。
- **Keyguard** がデバイスをロックしないようにする: [オン] の場合、この設定が管理対象デバイスおよび専用デバイス (COSU デバイス) のロック画面で Keyguard を無効にします。デフォルトは [オフ] です。
- 印刷を許可しない: [オン] にすると、ユーザーデバイスからアクセス可能なプリンターへの印刷が禁止されます。デフォルトは [オフ] です。利用可能: Android 9 以降。
- アカウント管理を許可: 仕事用プロファイルおよび管理対象デバイスでアカウントを追加できるようにします。デフォルトは [オフ] です。

- プロファイル間でコピーと貼り付けを許可: Android Enterprise プロファイルのアプリとパーソナルエリアのアプリ間で、クリップボードを使用してコピーと貼り付けできるかどうかを指定します。デフォルトは [オフ] です。
- 位置情報の共有を許可: 位置情報を共有できるようにします。管理対象プロファイルの場合、デバイス所有者は設定を上書きできます。デフォルトは [オフ] です。
- **Google Play** 非対応アプリを許可: Google Play 以外のストアからアプリをインストールできるようにします。デフォルトは [オフ] です。
- スクリーンショットを許可: ユーザーがデバイス画面のスクリーンショットを取得できるかどうかを指定します。デフォルトは [オフ] です。
- カメラの使用を許可: ユーザーがデバイスのカメラで写真やビデオを撮ることができます。デフォルトは [オフ] です。
- ユーザーにアプリケーション設定の制御を許可: ユーザーがアプリのアンインストール、アプリの無効化、キャッシュやデータの消去、アプリの強制停止、デフォルト値のクリアをできるようにします。デフォルトは [オフ] です。
- ホーム画面で仕事用プロファイルアプリウィジェットを許可する: この設定が [オン] の場合、ユーザーが仕事用プロファイルアプリウィジェットをデバイスのホーム画面に配置できます。この設定が [オフ] の場合、ユーザーは仕事用プロファイルアプリウィジェットを端末のホーム画面に配置できません。デフォルトは [オフ] です。
 - * ウィジェットを許可するアプリ: ホーム画面で許可するアプリの一覧。[ホーム画面で仕事用プロファイルアプリのウィジェットを許可] を [オン] に設定して対象のアプリを追加します。[追加] をクリックし、一覧からホーム画面で許可するアプリを選択します。[保存] をクリックします。この手順を繰り返して、ほかのアプリウィジェットも許可します。
- デバイスの連絡先で仕事用プロファイルの連絡先を許可: 着信時に、管理対象の Android Enterprise プロファイルの連絡先を親プロファイルに表示します (Android 7.0 以降)。デフォルトは [オフ] です。
- システムアプリを有効にする: ユーザーが事前インストールされたデバイスアプリを実行できるようにします。デフォルトは [オフ] です。特定のアプリを有効にするには、システムアプリ一覧の表で [追加] をクリックします。
 - * システムアプリ一覧: デバイスで有効にするシステムアプリの一覧。[システムアプリを有効にする] を [オン] に設定して、アプリのパッケージ名を追加します。システムアプリのパッケージ名を検索するには、Android Debug Bridge (adb) を使用して Android パッケージマネージャー (pm) コマンドを呼び出します。たとえば `adb shell "pm list packages -f name"` で、ここで「名前」はパッケージ名の一部です。詳しくは、「<https://developer.android.com/studio/command-line/adb>」を参照してください。Android Enterprise デバイスでは、[Android Enterprise 管理対象の構成ポリシー](#)を使用してアプリの権限を制限できます。
- アプリケーションを無効化: 指定したアプリのリストがデバイス上で実行されるのをブロックします。デフォルトは [オフ] です。インストールされているアプリを無効にするには、設定を [オン] に変更し、[アプリケーション一覧] 表で [追加] をクリックしてから、アプリのパッケージ名を入力します。
 - * アプリケーションリスト: ブロックしたいアプリのリスト。[アプリケーションを無効にする] を

[オン] に設定してアプリを追加し、アプリのパッケージ名を入力します。アプリ一覧を変更して展開すると、以前のアプリ一覧が上書きされます。たとえば、com.example1 と com.example2 を無効にしてから、後で一覧を com.example1 と com.example3 に変更すると、XenMobile により com.example.2 が有効化されます。

- アプリの検証を有効化: OS がアプリをスキャンして悪意のある動作を検出できるようにします。デフォルトは [オン] です。
 - **Google Apps** を有効化: ユーザーが Google モバイルサービスからデバイスにアプリをダウンロードできるようにします。デフォルトは [オン] です。
 - ユーザーにユーザー資格情報の構成を許可: ユーザーが管理対象のキーストアで認証情報を設定できるかどうかを指定します。デフォルトは [オン] です。
- 完全に管理されているデバイス
- 複数ユーザーを許可: 複数のユーザーがデバイスを使用できるようにします (MDM 4.0 以降)。デフォルトは [オン] です。
 - ローミングを許可: ユーザーがローミング中に携帯データネットワークを使用できるようにします。デフォルトは [オフ] で、ユーザーのデバイスでローミングが無効になっています。デフォルトは [オフ] です。この設定がオンの場合、次の設定は Samsung SAFE デバイスで使用できます:
 - * データ: ユーザーがデータに携帯データネットワークを使用できるようにします。
 - * プッシュ: ユーザーがプッシュに携帯データネットワークを使用できるようにします。
 - * 同期: ユーザーが同期に携帯データネットワークを使用できるようにします。
 - * 音声通話: ユーザーが音声通話に携帯データネットワークを使用できるようにします。
 - **SMS** を許可: ユーザーが SMS メッセージを送受信できるようにします。デフォルトは [オフ] です。
 - バックアップ: ユーザーがデバイス上にアプリケーションやシステムデータをバックアップできるようにします。デフォルトは [オン] です。
 - **Bluetooth**: ユーザーが Bluetooth を使用できるようにします。デフォルトは [オン] です。
 - 日付/時刻の変更: ユーザーがデバイスの日付と時刻を変更できるようにします。デフォルトは [オン] です。
 - 工場出荷時リセット: ユーザーがデバイスを出荷時の設定に戻すことができるようにします。デフォルトは [オン] です。
 - 大容量ストレージ: USB 接続上で、ユーザーのデバイスとコンピューター間で大容量のデータファイルを転送できるようにします。デフォルトは [オン] です。
 - マイク: ユーザーがデバイスでマイクを使用できるようにします。デフォルトは [オン] です。
 - テザリング: ユーザーがポータブルホットスポットおよびテザリングデータの構成できるようにします。デフォルトは [オフ] です。この設定をオンにすると、Samsung デバイスで以下の設定を使用できます:
 - * **USB**: ユーザーが、USB 接続を使ってモバイルデータ接続をほかのデバイスと共有できるようにします。
 - * **Bluetooth**: ユーザーが、Bluetooth 接続を使ってモバイルデータ接続をほかのデバイスと共有できるようにします。
 - * **Wi-Fi**: ユーザーが、Wi-Fi 接続を使ってモバイルデータ接続をほかのデバイスと共有できるようにします。

にします。

- **Wi-Fi:** ユーザーが Wi-Fi ネットワークに接続できるようにします。デフォルトは [オン] です。この設定をオンにすると、以下の設定を使用できます:
 - * 直接: ユーザーが Wi-Fi 接続を介して、ほかのデバイスに直接接続できるようにします。Samsung デバイスの場合のみ使用します MDM 4.0 以降。
 - * 状態の変更: アプリで Wi-Fi 接続の状態を変更できるようにします。

- **Samsung SAFE:** ハードウェアの制御を許可

- **ODE** 信頼済み起動検証を有効化: ODE 信頼済みブート検証を使って、ブートローダーからシステムイメージへの信頼のチェーンを確立します。デフォルトは [オン] です。
- 緊急電話のみ許可: ユーザーがデバイスで緊急電話のみモードを有効にできるようにします。デフォルトは [オフ] です。
- ファームウェアリカバリを許可: ユーザーがデバイスでファームウェアを復元できるようにします。デフォルトは [オン] です。
- 高速暗号化を許可: 使用済みのメモリ領域のみ暗号化を許可します。これは、設定、アプリケーションデータ、ダウンロードしたファイルおよびアプリケーション、メディア、およびその他のファイルを含め、すべてのデータを暗号化するフルディスク暗号化とは対照的な方法です。デフォルトは [オン] です。
- 情報セキュリティ国際評価基準 (**Common Criteria**) モード: デバイスを情報セキュリティ国際評価基準モードにします。Common Criteria 構成は、厳重なセキュリティプロセスを遂行します。デフォルトは [オン] です。
- **DOD** 再起動バナー: ユーザーのデバイスが再起動されたときに DoD 承認システム使用通知メッセージまたはバナーを表示します。デフォルトは [オフ] です。
- 設定の変更: ユーザーが完全に管理されたデバイスの設定を変更できるようにします。デフォルトは [オン] です。
- 無線アップグレード: ユーザーのデバイスでソフトウェアの更新プログラムをワイヤレスで受信できるようにします (MDM 3.0 以降)。デフォルトは [オン] です。
- バックグラウンドデータ: アプリがバックグラウンドでデータを同期できるようにします。完全に管理されたデバイス向けの設定です。デフォルトは [オン] です。
- クリップボード: ユーザーがデバイスでデータをクリップボードにコピーできるようにします。
 - * クリップボード共有: ユーザーが自分のデバイスとコンピューター間でクリップボードのコンテンツを共有できるようにします (MDM 4.0 以降)。
- ホームキー: ユーザーが完全に管理されたデバイスで **Home** キーを使用できるようにします。デフォルトは [オン] です。
- 疑似ロケーション: ユーザーが GPS の場所を偽装できるようにします。完全に管理されているデバイス用の設定です。デフォルトは [オン] です。
- **NFC:** ユーザーが完全に管理されたデバイスで NFC を使用できるようにします (MDM 3.0 以降)。デフォルトは [オン] です。
- 電源オフ: ユーザーが完全に管理されているデバイスの電源を切れるようにします (MDM 3.0 以降)。デフォルトは [オン] です。
- **SD** カード: ユーザーが、可能な場合にはデバイスで SD カードを使用できるようにします。デフォルト

は [オン] です。

- 音声ダイヤラー: ユーザーがデバイスで音声ダイヤラーを使用できるようにします (MDM 4.0 以降)。デフォルトは [オン] です。
- ホストストレージ: USB デバイスがユーザーのデバイスに接続されたとき、ユーザーのデバイスが USB ホストとして機能できるようにします。これにより、ユーザーのデバイスが USB デバイスに電源を供給します。デフォルトは [オン] です。
- **SBeam**: ユーザーが NFC や Wi-Fi Direct を使ってほかのユーザーとコンテンツを共有できるようにします (MDM 4.0 以降)。デフォルトは [オン] です。
- **SVoice**: ユーザーがデバイスでインテリジェントパーソナルアシスタントおよびナレッジナビゲーターを使用できるようにします (MDM 4.0 以降)。デフォルトは [オン] です。

- **Samsung SAFE**: アプリを許可

- 顔認識: ユーザーが顔認識アプリを使用できるようにします。デフォルトは [オン] です。
- **Web** ブラウザー: ユーザーが Web ブラウザーを使用できるようにします。デフォルトは [オン] です。
- **YouTube**: ユーザーが YouTube へアクセスできるようにします。デフォルトは [オン] です。
- **Google Play/Marketplace**: ユーザーが Google Play や Google Apps Marketplace にアクセスできるようにします。デフォルトは [オン] です。
- システムアプリを強制停止: ユーザーが事前にインストール済みのシステムアプリを無効にできるようにします (MDM 4.0 以降)。デフォルトは [オン] です。

- **Samsung SAFE**: ネットワーク

- 受信 **MMS**: ユーザーが MMS メッセージを受信できるようにします。デフォルトは [オン] です。
- 送信 **MMS**: ユーザーが MMS メッセージを送信できるようにします。デフォルトは [オン] です。
- 受信 **SMS**: ユーザーが SMS メッセージを受信できるようにします。デフォルトは [オン] です。
- 送信 **SMS**: ユーザーが SMS メッセージを送信できるようにします。デフォルトは [オン] です。
- モバイルネットワークの構成: ユーザーがモバイルネットワークを構成できるようにします。デフォルトは [オン] です。
- 日単位で制限 (**MB**): ユーザーが一日に使用できるモバイルデータの MB 数を入力します。デフォルトは 0 で、この機能が無効になっています (MDM 4.0 以降)。
- 週単位で制限 (**MB**): ユーザーが一週間に使用できるモバイルデータの MB 数を入力します。デフォルトは 0 で、この機能が無効になっています (MDM 4.0 以降)。
- 月単位で制限 (**MB**): ユーザーが 1 か月に使用できるモバイルデータの MB 数を入力します。デフォルトは 0 で、この機能が無効になっています (MDM 4.0 以降)。
- セキュリティで保護された接続のみ: ユーザーがセキュリティで保護された接続のみを使用できるようにします (MDM 4.0 以降)。デフォルトは [オン] です。
- オーディオの録音: ユーザーがデバイスでオーディオを録音できるようにします (MDM 4.0 以降)。デフォルトは [オン] です。
- ビデオの録画: ユーザーがデバイスでビデオを録画できるようにします (MDM 4.0 以降)。デフォルトは [オン] です。

- **Samsung Knox**

- 失効チェックを有効にする: 失効した証明書のチェックを有効にします。デフォルトは [オン] です。
- コンテナにアプリを移動: ユーザーが、Knox コンテナとデバイス上の個人的領域間でアプリを移動できるようにします。デフォルトは [オン] です。
- 多要素認証を強制: ユーザーはデバイスを開くため、指紋に加えてパスワードや PIN などもう 1 つ別の認証方式を使用する必要があります。デフォルトは [オン] です。
- **TIMA** キーストアを有効化: TIMA KeyStore は、対称キーの TrustZone ベースのセキュアなキーストレージを提供します。RSA キーペアと証明書は、ストレージのデフォルトのキーストアプロバイダーを経由します。デフォルトは [オン] です。
- コンテナ認証を強制: 別個の異なる認証を使用して、デバイスのロック解除に使用されたものから Knox コンテナを開きます。デフォルトは [オン] です。
- 共有一覧: ユーザーが Share Via の一覧のアプリ間でコンテンツを共有できるようにします。デフォルトは [オン] です。
- 監査ログを有効化: デバイスのフォレンジクス解析用イベント監査ログの作成を有効にします。デフォルトは [オン] です。
- セキュリティで保護されたキーパッドを使用: Knox コンテナ内部のセキュアなキーボードを強制的にユーザーに使用させます。デフォルトは [オン] です。
- 認証スマートカードブラウザー: スマートカードリーダーが装備されているデバイスでブラウザー認証を有効にします。

[仕事用プロファイルで完全に管理されているデバイスに適用] がオンで [仕事用プロファイル] に設定されている場合は、次の設定を構成します:

- ネットワーク
 - 位置情報プロバイダーの構成を許可: ユーザーがデバイスで GPS をオンにできるようにします。Android API 28 以降で使用します。デフォルトは [オン] です。
- セキュリティ
 - 印刷を許可しない: [オン] にすると、ユーザーデバイスからアクセス可能なプリンターへの印刷が禁止されます。デフォルトは [オフ] です。利用可能: Android 9 以降。
 - アカウント管理を許可: 仕事用プロファイルおよび管理対象デバイスでアカウントを追加できるようにします。デフォルトは [オフ] です。
 - プロファイル間でコピーと貼り付けを許可: Android Enterprise プロファイルのアプリとパーソナルエリアのアプリ間で、クリップボードを使用してコピーと貼り付けできるかどうかを指定します。デフォルトは [オフ] です。
 - 位置情報の共有を許可: 位置情報を共有できるようにします。管理対象プロファイルの場合、デバイス所有者は設定を上書きできます。デフォルトは [オフ] です。

ヒント:

XenMobile で位置情報デバイスポリシーを作成して、地理的な境界を適用することができます。「[位置情報デバイスポリシー](#)」を参照してください。

- **Google Play** 非対応アプリを許可: Google Play 以外のストアからアプリをインストールできるようにします。デフォルトは [オフ] です。
- スクリーンショットを許可: ユーザーがデバイス画面のスクリーンショットを取得できるかどうかを指定します。デフォルトは [オフ] です。
- カメラの使用を許可: ユーザーがデバイスのカメラで写真やビデオを撮ることができます。デフォルトは [オフ] です。
- ユーザーにアプリケーション設定の制御を許可: ユーザーがアプリのアンインストール、アプリの無効化、キャッシュやデータの消去、アプリの強制停止、デフォルト値のクリアをできるようにします。デフォルトは [オフ] です。
- ホーム画面で仕事用プロフィールアプリウィジェットを許可する: この設定が [オン] の場合、ユーザーが仕事用プロフィールアプリウィジェットをデバイスのホーム画面に配置できます。この設定が [オフ] の場合、ユーザーは仕事用プロフィールアプリウィジェットを端末のホーム画面に配置できません。デフォルトは [オフ] です。
 - * ウィジェットを許可するアプリ: ホーム画面で許可するアプリの一覧。[ホーム画面で仕事用プロフィールアプリのウィジェットを許可] を [オン] に設定して対象のアプリを追加します。[追加] をクリックし、一覧からホーム画面で許可するアプリを選択します。[保存] をクリックします。この手順を繰り返して、ほかのアプリウィジェットも許可します。
- デバイスの連絡先で仕事用プロフィールの連絡先を許可: 着信時に、管理対象の Android Enterprise プロファイルの連絡先を親プロフィールに表示します (Android 7.0 以降)。デフォルトは [オフ] です。
- システムアプリを有効にする: ユーザーが事前インストールされたデバイスアプリを実行できるようにします。デフォルトは [オフ] です。特定のアプリを有効にするには、システムアプリ一覧の表で [追加] をクリックします。
 - * システムアプリ一覧: デバイスで有効にするシステムアプリの一覧。[システムアプリを有効にする] を [オン] に設定して、アプリのパッケージ名を追加します。システムアプリのパッケージ名を検索するには、Android Debug Bridge (adb) を使用して Android パッケージマネージャー (pm) コマンドを呼び出します。たとえば `adb shell "pm list packages -f name"` で、ここで「名前」はパッケージ名の一部です。詳しくは、「<https://developer.android.com/studio/command-line/adb>」を参照してください。Android Enterprise デバイスでは、[Android Enterprise アプリの権限](#)ポリシーを使用してアプリの権限を制限できます。
- アプリケーションを無効化: 指定したアプリのリストがデバイス上で実行されるのをブロックします。デフォルトは [オフ] です。インストールされているアプリを無効にするには、設定を [オン] に変更し、[アプリケーション一覧] 表で [追加] をクリックしてから、アプリのパッケージ名を入力します。

- ★ アプリケーションリスト: ブロックしたいアプリのリスト。[アプリケーションを無効にする] を [オン] に設定してアプリを追加し、アプリのパッケージ名を入力します。アプリ一覧を変更して展開すると、以前のアプリ一覧が上書きされます。たとえば、com.example1 と com.example2 を無効にしてから、後で一覧を com.example1 と com.example3 に変更すると、XenMobile により com.example.2 が有効化されます。
- アプリの検証を有効化: OS がアプリをスキャンして悪意のある動作を検出できるようにします。デフォルトは [オン] です。
- **Google Apps** を有効化: ユーザーが Google モバイルサービスからデバイスにアプリをダウンロードできるようにします。デフォルトは [オン] です。
- 印刷を許可しない: [オン] にすると、ユーザーデバイスからアクセス可能なプリンターへの印刷が禁止されます。デフォルトは [オフ] です。利用可能: Android 9 以降。
- ユーザーに資格情報の構成を許可: ユーザーがユーザー名とパスワードを設定できるようにします。デフォルトは [オン] です。
- **Samsung SAFE**: ハードウェアの制御を許可
 - クリップボード: ユーザーがデバイスでデータをクリップボードにコピーできるようにします。
 - ★ クリップボード共有: ユーザーが自分のデバイスとコンピューター間でクリップボードのコンテンツを共有できるようにします (MDM 4.0 以降)。
- **Samsung SAFE**: アプリを許可
 - **Web** ブラウザー: ユーザーが Web ブラウザーを使用できるようにします。デフォルトは [オン] です。
 - **YouTube**: ユーザーが YouTube へアクセスできるようにします。デフォルトは [オン] です。
 - **Google Play/Marketplace**: ユーザーが Google Play や Google Apps Marketplace にアクセスできるようにします。デフォルトは [オン] です。
- **Samsung Knox**
 - 失効チェックを有効にする: 失効した証明書のチェックを有効にします。デフォルトは [オン] です。
 - コンテナにアプリを移動: ユーザーが、Knox コンテナとデバイス上の個人的領域間でアプリを移動できるようにします。デフォルトは [オン] です。
 - 多要素認証を強制: ユーザーはデバイスを開くため、指紋に加えてパスワードや PIN などもう 1 つ別の認証方式を使用する必要があります。デフォルトは [オン] です。
 - **TIMA** キーストアを有効化: TIMA KeyStore は、対称キーの TrustZone ベースのセキュアなキーストレージを提供します。RSA キーペアと証明書は、ストレージのデフォルトのキーストアプロバイダーを経由します。デフォルトは [オン] です。
 - コンテナ認証を強制: 別個の異なる認証を使用して、デバイスのロック解除に使用されたものから Knox コンテナを開きます。デフォルトは [オン] です。
 - 共有一覧: ユーザーが Share Via の一覧のアプリ間でコンテンツを共有できるようにします。デフォルトは [オン] です。

- 監査ログを有効化: デバイスのフォレンジクス解析用イベント監査ログの作成を有効にします。デフォルトは [オン] です。
- セキュリティで保護されたキーパッドを使用: Knox コンテナ内部のセキュアなキーボードを強制的にユーザーに使用させます。デフォルトは [オン] です。
- 認証スマートカードブラウザー: スマートカードリーダーが装備されているデバイスでブラウザー認証を有効にします。

[仕事用プロファイルで完全に管理されているデバイスに適用] がオンで [デバイス管理] に設定されている場合は、次の設定を構成します:

- **USB** 操作を許可
 - デバッグ: USB 上でのデバッグを可能にします。デフォルトは [オフ] です。
 - ファイル転送: USB でのファイル転送を可能にします。デフォルトは [オフ] です。
- ネットワーク
 - **VPN** 構成を許可: ユーザーが VPN 構成を作成できるようにします。Android 6 以降を実行する仕事用プロファイルデバイスおよび完全に管理されているデバイス向けです。デフォルトは [オン] です。
 - **Android Beam**: 近距離無線通信 (Near Field Communication: NFC) を使用して、ユーザーが手元のデバイスからほかのデバイスに Web ページ、写真、ビデオなどのコンテンツを送信できるようにします。MDM 4.0 以降。デフォルトは [オフ] です。
 - 位置情報プロバイダーの構成を許可: ユーザーがデバイスで GPS をオンにできるようにします。Android API 28 以降で使用します。デフォルトは [オン] です。
- セキュリティ
 - ステータスバーの使用を許可: [オン] に設定すると、管理対象デバイスおよび専用デバイス (COSU デバイス) 上でステータスバーが有効になります。これにより、通知、クイック設定、その他の画面オーバーレイで全画面モードから移動することができなくなります。ユーザーはシステム設定に移動して通知を表示できます。Android 6.0 以降の場合、デフォルトは [オフ] です。
 - **Keyguard** がデバイスをロックしないようにする: [オン] の場合、この設定が管理対象デバイスおよび専用デバイス (COSU デバイス) のロック画面で Keyguard を無効にします。デフォルトは [オフ] です。
 - 印刷を許可しない: [オン] にすると、ユーザーデバイスからアクセス可能なプリンターへの印刷が禁止されます。デフォルトは [オフ] です。利用可能: Android 9 以降。
 - アカウント管理を許可: 仕事用プロファイルおよび管理対象デバイスでアカウントを追加できるようにします。デフォルトは [オフ] です。
 - プロファイル間でコピーと貼り付けを許可: Android Enterprise プロファイルのアプリとパーソナルエリアのアプリ間で、クリップボードを使用してコピーと貼り付けできるかどうかを指定します。デフォルトは [オフ] です。
 - 位置情報の共有を許可: 位置情報を共有できるようにします。管理対象プロファイルの場合、デバイス所有者は設定を上書きできます。デフォルトは [オフ] です。

ヒント:

XenMobile で位置情報デバイスポリシーを作成して、地理的な境界を適用することができます。

す。「[位置情報デバイスポリシー](#)」を参照してください。

- **Google Play 非対応アプリを許可:** Google Play 以外のストアからアプリをインストールできるようにします。デフォルトは [オフ] です。
- **スクリーンショットを許可:** ユーザーがデバイス画面のスクリーンショットを取得できるかどうかを指定します。デフォルトは [オフ] です。
- **カメラの使用を許可:** ユーザーがデバイスのカメラで写真やビデオを撮ることができます。デフォルトは [オフ] です。
- **ユーザーにアプリケーション設定の制御を許可:** ユーザーがアプリのアンインストール、アプリの無効化、キャッシュやデータの消去、アプリの強制停止、デフォルト値のクリアをできるようにします。デフォルトは [オフ] です。
- **ホーム画面で仕事用プロファイルアプリウィジェットを許可する:** この設定が [オン] の場合、ユーザーが仕事用プロファイルアプリウィジェットをデバイスのホーム画面に配置できます。この設定が [オフ] の場合、ユーザーは仕事用プロファイルアプリウィジェットを端末のホーム画面に配置できません。デフォルトは [オフ] です。
 - * **ウィジェットを許可するアプリ:** ホーム画面で許可するアプリの一覧。[ホーム画面で仕事用プロファイルアプリのウィジェットを許可] を [オン] に設定して対象のアプリを追加します。[追加] をクリックし、一覧からホーム画面で許可するアプリを選択します。[保存] をクリックします。この手順を繰り返して、ほかのアプリウィジェットも許可します。
- **デバイスの連絡先で仕事用プロファイルの連絡先を許可:** 着信時に、管理対象の Android Enterprise プロファイルの連絡先を親プロファイルに表示します (Android 7.0 以降)。デフォルトは [オフ] です。
- **システムアプリを有効にする:** ユーザーが事前インストールされたデバイスアプリを実行できるようにします。デフォルトは [オフ] です。特定のアプリを有効にするには、システムアプリ一覧の表で [追加] をクリックします。
 - * **システムアプリ一覧:** デバイスで有効にするシステムアプリの一覧。[システムアプリを有効にする] を [オン] に設定して、アプリのパッケージ名を追加します。システムアプリのパッケージ名を検索するには、Android Debug Bridge (adb) を使用して Android パッケージマネージャー (pm) コマンドを呼び出します。たとえば `adb shell "pm list packages -f name"` で、ここで「名前」はパッケージ名の一部です。詳しくは、「<https://developer.android.com/studio/command-line/adb>」を参照してください。Android Enterprise デバイスでは、[Android Enterprise 管理対象の構成ポリシー](#)を使用してアプリの権限を制限できます。
- **アプリケーションを無効化:** 指定したアプリのリストがデバイス上で実行されるのをブロックします。デフォルトは [オフ] です。インストールされているアプリを無効にするには、設定を [オン] に変更し、[アプリケーション一覧] 表で [追加] をクリックしてから、アプリのパッケージ名を入力します。
 - * **アプリケーションリスト:** ブロックしたいアプリのリスト。[アプリケーションを無効にする] を [オン] に設定してアプリを追加し、アプリのパッケージ名を入力します。アプリ一覧を変更して展開すると、以前のアプリ一覧が上書きされます。たとえば、com.example1 と com.example2 を無効にしてから、後で一覧を com.example1 と com.example3 に変更すると、XenMobile により com.example.2 が有効化されます。
- **アプリの検証を有効化:** OS がアプリをスキャンして悪意のある動作を検出できるようにします。デフ

ォルトは [オン] です。

- **Google Apps** を有効化: ユーザーが Google モバイルサービスからデバイスにアプリをダウンロードできるようにします。デフォルトは [オン] です。
- 完全に管理されているデバイス
 - 複数ユーザーを許可: 複数のユーザーがデバイスを使用できるようにします (MDM 4.0 以降)。デフォルトは [オン] です。
 - ローミングを許可: ユーザーがローミング中に携帯データネットワークを使用できるようにします。デフォルトは [オフ] で、ユーザーのデバイスでローミングが無効になっています。デフォルトは [オフ] です。この設定がオンの場合、次の設定は Samsung SAFE デバイスで使用できます:
 - * データ: ユーザーがデータに携帯データネットワークを使用できるようにします。
 - * プッシュ: ユーザーがプッシュに携帯データネットワークを使用できるようにします。
 - * 同期: ユーザーが同期に携帯データネットワークを使用できるようにします。
 - * 音声通話: ユーザーが音声通話に携帯データネットワークを使用できるようにします。
 - **SMS** を許可: ユーザーが SMS メッセージを送受信できるようにします。デフォルトは [オフ] です。
 - バックアップ: ユーザーがデバイス上にアプリケーションやシステムデータをバックアップできるようにします。デフォルトは [オン] です。
 - **Bluetooth**: ユーザーが Bluetooth を使用できるようにします。デフォルトは [オン] です。
 - 日付/時刻の変更: ユーザーがデバイスの日付と時刻を変更できるようにします。デフォルトは [オン] です。
 - 工場出荷時リセット: ユーザーがデバイスを出荷時の設定に戻すことができるようにします。デフォルトは [オン] です。
 - デバイス画面を有効なまま維持する: この設定を [オン] に設定すると、デバイスを接続してもデバイス画面はオンのままです。デフォルトは [オフ] です。
 - 大容量ストレージ: USB 接続上で、ユーザーのデバイスとコンピューター間で大容量のデータファイルを転送できるようにします。デフォルトは [オン] です。
 - マイク: ユーザーがデバイスでマイクを使用できるようにします。デフォルトは [オン] です。
 - テザリング: ユーザーがポータブルホットスポットおよびテザリングデータの構成できるようにします。デフォルトは [オフ] です。この設定をオンにすると、Samsung デバイスで以下の設定を使用できます:
 - * **USB**: ユーザーが、USB 接続を使ってモバイルデータ接続をほかのデバイスと共有できるようにします。
 - * **Bluetooth**: ユーザーが、Bluetooth 接続を使ってモバイルデータ接続をほかのデバイスと共有できるようにします。
 - * **Wi-Fi**: ユーザーが、Wi-Fi 接続を使ってモバイルデータ接続をほかのデバイスと共有できるようにします。
 - **Wi-Fi**: ユーザーが Wi-Fi ネットワークに接続できるようにします。デフォルトは [オン] です。この設定をオンにすると、以下の設定を使用できます:
 - * 直接: ユーザーが Wi-Fi 接続を介して、ほかのデバイスに直接接続できるようにします。Samsung デバイスの場合のみ使用します MDM 4.0 以降。

* 状態の変更: アプリで Wi-Fi 接続の状態を変更できるようにします。

• **Samsung SAFE:** ハードウェアの制御を許可

- **ODE** 信頼済み起動検証を有効化: ODE 信頼済みブート検証を使って、ブートローダーからシステムイメージへの信頼のチェーンを確立します。デフォルトは [オン] です。
- 緊急電話のみ許可: ユーザーがデバイスで緊急電話のみモードを有効にできるようにします。デフォルトは [オフ] です。
- ファームウェアリカバリを許可: ユーザーがデバイスでファームウェアを復元できるようにします。デフォルトは [オン] です。
- 高速暗号化を許可: 使用済みのメモリ領域のみ暗号化を許可します。これは、設定、アプリケーションデータ、ダウンロードしたファイルおよびアプリケーション、メディア、およびその他のファイルを含め、すべてのデータを暗号化するフルディスク暗号化とは対照的な方法です。デフォルトは [オン] です。
- 情報セキュリティ国際評価基準 (**Common Criteria**) モード: デバイスを情報セキュリティ国際評価基準モードにします。Common Criteria 構成は、厳重なセキュリティプロセスを遂行します。デフォルトは [オン] です。
- **DOD** 再起動バナー: ユーザーのデバイスが再起動されたときに DoD 承認システム使用通知メッセージまたはバナーを表示します。デフォルトは [オフ] です。
- 設定の変更: ユーザーが完全に管理されたデバイスの設定を変更できるようにします。デフォルトは [オン] です。
- 無線アップグレード: ユーザーのデバイスでソフトウェアの更新プログラムをワイヤレスで受信できるようにします (MDM 3.0 以降)。デフォルトは [オン] です。
- バックグラウンドデータ: アプリがバックグラウンドでデータを同期できるようにします。完全に管理されたデバイス向けの設定です。デフォルトは [オン] です。
- クリップボード: ユーザーがデバイスでデータをクリップボードにコピーできるようにします。
 - * クリップボード共有: ユーザーが自分のデバイスとコンピューター間でクリップボードのコンテンツを共有できるようにします (MDM 4.0 以降)。
- ホームキー: ユーザーが完全に管理されたデバイスで **Home** キーを使用できるようにします。デフォルトは [オン] です。
- 疑似ロケーション: ユーザーが GPS の場所を偽装できるようにします。完全に管理されているデバイス用の設定です。デフォルトは [オン] です。
- **NFC**: ユーザーが完全に管理されたデバイスで NFC を使用できるようにします (MDM 3.0 以降)。デフォルトは [オン] です。
- 電源オフ: ユーザーが完全に管理されているデバイスの電源を切れるようにします (MDM 3.0 以降)。デフォルトは [オン] です。
- **SD** カード: ユーザーが、可能な場合にはデバイスで SD カードを使用できるようにします。デフォルトは [オン] です。
- ホストストレージ: USB デバイスがユーザーのデバイスに接続されたとき、ユーザーのデバイスが USB ホストとして機能できるようにします。これにより、ユーザーのデバイスが USB デバイスに電源を供給します。デフォルトは [オン] です。
- 音声ダイヤラー: ユーザーがデバイスで音声ダイヤラーを使用できるようにします (MDM 4.0 以降)。

デフォルトは [オン] です。

- **SBeam**: ユーザーが NFC や Wi-Fi Direct を使ってほかのユーザーとコンテンツを共有できるようにします (MDM 4.0 以降)。デフォルトは [オン] です。
- **SVoice**: ユーザーがデバイスでインテリジェントパーソナルアシスタントおよびナレッジナビゲーターを使用できるようにします (MDM 4.0 以降)。デフォルトは [オン] です。
- **Samsung SAFE**: アプリを許可
 - 顔認識: ユーザーが顔認識アプリを使用できるようにします。デフォルトは [オン] です。
 - **Web** ブラウザー: ユーザーが Web ブラウザーを使用できるようにします。デフォルトは [オン] です。
 - **YouTube**: ユーザーが YouTube へアクセスできるようにします。デフォルトは [オン] です。
 - **Google Play/Marketplace**: ユーザーが Google Play や Google Apps Marketplace にアクセスできるようにします。デフォルトは [オン] です。
- **Samsung SAFE**: ネットワーク
 - 受信 **MMS**: ユーザーが MMS メッセージを受信できるようにします。デフォルトは [オン] です。
 - 送信 **MMS**: ユーザーが MMS メッセージを送信できるようにします。デフォルトは [オン] です。
 - 受信 **SMS**: ユーザーが SMS メッセージを受信できるようにします。デフォルトは [オン] です。
 - 送信 **SMS**: ユーザーが SMS メッセージを送信できるようにします。デフォルトは [オン] です。
 - モバイルネットワークの構成: ユーザーがモバイルネットワークを構成できるようにします。デフォルトは [オン] です。
 - 日単位で制限 (**MB**): ユーザーが一日に使用できるモバイルデータの MB 数を入力します。デフォルトは 0 で、この機能が無効になっています (MDM 4.0 以降)。
 - 週単位で制限 (**MB**): ユーザーが一週間に使用できるモバイルデータの MB 数を入力します。デフォルトは 0 で、この機能が無効になっています (MDM 4.0 以降)。
 - 月単位で制限 (**MB**): ユーザーが 1 か月に使用できるモバイルデータの MB 数を入力します。デフォルトは 0 で、この機能が無効になっています (MDM 4.0 以降)。
 - セキュリティで保護された接続のみ: ユーザーがセキュリティで保護された接続のみを使用できるようにします (MDM 4.0 以降)。デフォルトは [オン] です。
 - オーディオの録音: ユーザーがデバイスでオーディオを録音できるようにします (MDM 4.0 以降)。デフォルトは [オン] です。
 - ビデオの録画: ユーザーがデバイスでビデオを録画できるようにします (MDM 4.0 以降)。デフォルトは [オン] です。
- **Samsung Knox**
 - 失効チェックを有効にする: 失効した証明書のチェックを有効にします。デフォルトは [オン] です。
 - コンテナにアプリを移動: ユーザーが、Knox コンテナとデバイス上の個人的領域間でアプリを移動できるようにします。デフォルトは [オン] です。
 - 多要素認証を強制: ユーザーはデバイスを開くため、指紋に加えてパスワードや PIN などもう 1 つ別の認証方式を使用する必要があります。デフォルトは [オン] です。
 - **TIMA** キーストアを有効化: TIMA KeyStore は、対称キーの TrustZone ベースのセキュアなキーストレージを提供します。RSA キーペアと証明書は、ストレージのデフォルトのキーストアプロバイダーを経由します。デフォルトは [オン] です。

- コンテナ認証を強制: 別個の異なる認証を使用して、デバイスのロック解除に使用されたものから Knox コンテナを開きます。デフォルトは [オン] です。
- 共有一覧: ユーザーが Share Via の一覧のアプリ間でコンテンツを共有できるようにします。デフォルトは [オン] です。
- 監査ログを有効化: デバイスのフォレンジクス解析用イベント監査ログの作成を有効にします。デフォルトは [オン] です。
- セキュリティで保護されたキーパッドを使用: Knox コンテナ内部のセキュアなキーボードを強制的にユーザーに使用させます。デフォルトは [オン] です。
- 認証スマートカードブラウザー: スマートカードリーダーが装備されているデバイスでブラウザー認証を有効にします。

Samsung SAFE の設定

Restrictions Policy	Restrictions Policy
1 Policy Info	This policy allows or restricts users from using certain features on their devices, such as the camera. You can also set security restrictions, as well as restrictions on media content and on certain types of apps users can and cannot install.
2 Platforms	Allow hardware controls
<input type="checkbox"/> iOS	Enable ODE Trusted Boot Verification <input checked="" type="checkbox"/>
<input type="checkbox"/> macOS	Allow Development Mode <input checked="" type="checkbox"/>
<input checked="" type="checkbox"/> Samsung SAFE	Allow Emergency Calls Only <input type="checkbox"/>
<input checked="" type="checkbox"/> Samsung KNOX	Allow Firmware Recovery <input checked="" type="checkbox"/>
<input checked="" type="checkbox"/> Windows Phone	Allow Fast Encryption <input checked="" type="checkbox"/>
<input checked="" type="checkbox"/> Windows Desktop/Tablet	Common Criteria Mode <input checked="" type="checkbox"/>
<input checked="" type="checkbox"/> Amazon	Factory reset <input checked="" type="checkbox"/>
<input checked="" type="checkbox"/> Windows Mobile/CE	Date Time Change <input checked="" type="checkbox"/>
3 Assignment	DOD boot banner <input type="checkbox"/>
	Settings changes <input checked="" type="checkbox"/>

一部のオプションについては、特定の Samsung Mobile Device Management API の元でのみ使用できます。該当するオプションには、関連するバージョン情報が記されています。

- ハードウェアの制御を許可
 - **ODE 信頼済み起動検証を有効化:** ODE 信頼済みブート検証を使って、ブートローダーからシステムイメージへの信頼のチェーンを確立します。
 - 開発モードを許可: ユーザーがデバイスで開発者設定を有効にできるようにします。
 - 緊急電話のみ許可: ユーザーがデバイスで緊急電話のみモードを有効にできるようにします。
 - ファームウェアリカバリを許可: ユーザーがデバイスでファームウェアを復元できるようにします。
 - 高速暗号化を許可: 使用済みのメモリ領域のみ暗号化を許可します。これは、設定、アプリケーションデータ、ダウンロードしたファイルおよびアプリケーション、メディア、およびその他のファイルを含め、すべてのデータを暗号化するフルディスク暗号化とは対照的な方法です。
 - **Common Criteria Mode:** デバイスを Common Criteria モードにします。Common Criteria 構成は、厳重なセキュリティプロセスを遂行します。

- 工場出荷時リセット: ユーザーがデバイスを出荷時の設定に戻すことができるようにします。
 - 日付/時刻の変更: ユーザーがデバイスの日付と時刻を変更できるようにします。
 - **DoD** 再起動バナー: ユーザーのデバイスが再起動された時に DoD 承認システム使用通知メッセージまたはバナーを表示します。
 - 設定の変更: デバイスでユーザーが設定を変更できるようにします。
 - バックアップ: ユーザーがデバイス上にアプリケーションやシステムデータをバックアップできるようにします。
 - 無線アップグレード: ユーザーのデバイスでソフトウェアの更新プログラムをワイヤレスで受信できるようにします (MDM 3.0 以降)。
 - バックグラウンドデータ: アプリがバックグラウンドでデータを同期できるようにします。
 - カメラ: ユーザーがデバイスでカメラを使用できるようにします。
 - クリップボード: ユーザーがデバイスでデータをクリップボードにコピーできるようにします。
 - * クリップボード共有: ユーザーが自分のデバイスとコンピューター間でクリップボードのコンテンツを共有できるようにします (MDM 4.0 以降)。
 - ホームキー: ユーザーがデバイスでホームキーを使用できるようにします。
 - マイク: ユーザーがデバイスでマイクを使用できるようにします。
 - 疑似ロケーション: ユーザーが GPS の場所を偽装できるようにします。
 - **NFC**: ユーザーがデバイスで NFC (Near Field Communication) を使用できるようにします (MDM 3.0 以降)。
 - 電源オフ: ユーザーがデバイスの電源を切れるようにします (MDM 3.0 以降)。
 - スクリーンショット: ユーザーがデバイスでスクリーンショットを撮れるようにします。
 - **SD** カード: ユーザーが、可能な場合にはデバイスで SD カードを使用できるようにします。
 - 音声ダイヤラー: ユーザーがデバイスで音声ダイヤラーを使用できるようにします (MDM 4.0 以降)。
 - **SBeam**: ユーザーが NFC や Wi-Fi Direct を使ってほかのユーザーとコンテンツを共有できるようにします (MDM 4.0 以降)。
 - **SVoice**: ユーザーがデバイスでインテリジェントパーソナルアシスタントおよびナレッジナビゲーターを使用できるようにします (MDM 4.0 以降)。
 - 複数ユーザーを許可: 複数のユーザーがデバイスを使用できるようにします (MDM 4.0 以降)。デフォルトは、[オフ] です。
- アプリを許可
 - ブラウザー: ユーザーが Web ブラウザーを使用できるようにします。
 - **YouTube**: ユーザーが YouTube へアクセスできるようにします。
 - **Google Play/Marketplace**: ユーザーが Google Play や Google Apps Marketplace にアクセスできるようにします。
 - **Google Play** 非対応アプリを許可: ユーザーが Google Play や Google Apps Marketplace 以外のサイトからアプリをダウンロードできるようにします。[オン] の場合、ユーザーはデバイスのセキュリティ設定を使用して、不明な情報源からのアプリを信頼できます。
 - システムアプリを停止: ユーザーが事前にインストール済みのシステムアプリを無効にできるようにします (MDM 4.0 以降)。

- アプリケーションを無効化: [オン] の場合、指定した一覧のアプリが Samsung SAFE デバイスで実行されないようにブロックされます。
- ネットワーク
 - 受信 **MMS**: ユーザーが MMS メッセージを受信できるようにします。
 - 受信 **SMS**: ユーザーが SMS メッセージを受信できるようにします。
 - 送信 **MMS**: ユーザーが MMS メッセージを送信できるようにします。
 - 送信 **SMS**: ユーザーが SMS メッセージを送信できるようにします。
 - ユーザーによるプロファイルの追加 - **VPN**:
 - **Bluetooth**: ユーザーが Bluetooth を使用できるようにします。
 - * テザリング: ユーザーが、Bluetooth 接続を使ってモバイルデータ接続をほかのデバイスと共有できるようにします。
 - **Wi-Fi**: ユーザーが Wi-Fi ネットワークに接続できるようにします。
 - * テザリング: ユーザーが、Wi-Fi 接続を使ってモバイルデータ接続をほかのデバイスと共有できるようにします。
 - * 直接: ユーザーが Wi-Fi 接続を介して、ほかのデバイスに直接接続できるようにします (MDM 4.0 以降)。
 - * 状態の変更: アプリで Wi-Fi 接続の状態を変更できるようにします。
 - * ユーザーによるポリシーの変更: ユーザーが Wi-Fi ポリシーを変更できるようにします。オフの場合、ユーザーは Wi-Fi のユーザー名とパスワードのみを変更できます。オンにした場合、ユーザーはすべての Wi-Fi ポリシーを変更することができます。
 - テザリング: ユーザーが、モバイルデータ接続をほかのデバイスと共有できるようにします。
 - 携帯データネットワーク: ユーザーがデータ用の携帯ネットワーク接続を使用できるようにします。
 - ローミングを許可: ユーザーがローミング中に携帯ネットワークデータを使用できるようにします。デフォルトは [オフ] で、ユーザーのデバイスでローミングが無効になっています。
 - セキュリティで保護された接続のみ: ユーザーがセキュリティで保護された接続のみを使用できるようにします (MDM 4.0 以降)。
 - **Android** ビーム: NFC を使用して、ユーザーが手元のデバイスから他のデバイスに Web ページ、写真、ビデオなどのコンテンツを送信できるようにします (MDM 4.0 以降)。
 - オーディオの録音: ユーザーがデバイスでオーディオを録音できるようにします (MDM 4.0 以降)。
 - ビデオの録画: ユーザーがデバイスでビデオを録画できるようにします (MDM 4.0 以降)。
 - 位置情報サービス: ユーザーがデバイスで GPS をオンにできるようにします。
 - 日単位で制限 (**MB**): ユーザーが一日に使用できるモバイルデータの MB 数を入力します。デフォルトは 0 で、この機能が無効になっています (MDM 4.0 以降)。
 - 週単位で制限 (**MB**): ユーザーが一週間に使用できるモバイルデータの MB 数を入力します。デフォルトは 0 で、この機能が無効になっています (MDM 4.0 以降)。
 - 月単位で制限 (**MB**): ユーザーが 1 か月に使用できるモバイルデータの MB 数を入力します。デフォルトは 0 で、この機能が無効になっています (MDM 4.0 以降)。
- **USB** 操作を許可: ユーザーのデバイスとコンピューター間で USB 接続を可能にします。
 - デバッグ: USB 上でのデバッグを可能にします。

- ホストストレージ: USB デバイスがユーザーのデバイスに接続された時、ユーザーのデバイスが USB ホストとして機能するようにできます。これにより、ユーザーのデバイスが USB デバイスに電源を供給します。
- 大容量ストレージ: USB 接続上で、ユーザーのデバイスとコンピューター間で大容量のデータファイルを転送できるようにします。
- **Kies** メディアプレーヤー: ユーザーが Samsung Kies ツールを使って、デバイスとコンピューター間でファイルを同期できるようにします。
- テザリング: ユーザーが、USB 接続を介してモバイルデータ接続をほかのデバイスと共有できるようにします。
- ポリシー設定
 - ポリシーの削除: ポリシーの削除をスケジュール設定する方法を選択します。利用可能なオプションは、[日付を選択] と [削除までの期間 (時間) を指定] です。
 - * 日付を選択: カレンダーをクリックして削除を実行する特定の日付を選択します。
 - * 削除までの期間 (時間) を指定: ポリシーが削除されるまでの時間単位の数値を入力します。
 - ユーザーにポリシーの削除を許可: ユーザーがデバイスからポリシーを削除できるタイミングを選択できます。メニューで [常に]、[パスコードが必要です] または [許可しない] を選択します。[パスコードが必要です] を選択する場合、[削除のパスコード] フィールドに入力します
 - プロファイル対策: このポリシーを [ユーザー] または [システム] 全体に適用するかを選択します。デフォルトは [ユーザー] です。このオプションは macOS 10.7 以降でのみ使用できます。

Samsung KNOX の設定

Restrictions Policy	Restrictions Policy
1 Policy Info	This policy allows or restricts users from using certain features on their devices, such as the camera. You can also set security restrictions, as well as restrictions on media content and on certain types of apps users can and cannot install.
2 Platforms	<ul style="list-style-type: none"> Allow use of camera <input checked="" type="checkbox"/> Enable Revocation Check <input checked="" type="checkbox"/> Move Apps To Container <input checked="" type="checkbox"/> Enforce Multifactor Authentication <input checked="" type="checkbox"/> Enable TIMA Key store <input checked="" type="checkbox"/> Enforce Auth For Container <input checked="" type="checkbox"/> Share List <input checked="" type="checkbox"/> Enable Audit Log <input checked="" type="checkbox"/> Use Secure Keypad <input checked="" type="checkbox"/> Enable Google Apps <input checked="" type="checkbox"/>
<input type="checkbox"/> iOS	
<input type="checkbox"/> macOS	
<input type="checkbox"/> Samsung SAFE	
<input checked="" type="checkbox"/> Samsung KNOX	
<input checked="" type="checkbox"/> Windows Phone	
<input checked="" type="checkbox"/> Windows Desktop/Tablet	
<input checked="" type="checkbox"/> Amazon	
<input checked="" type="checkbox"/> Windows Mobile/CE	
3 Assignment	

これらのオプションは、Samsung KNOX Premium (KNOX 2.0) でのみ使用できます。

- カメラの使用を許可: ユーザーがデバイスでカメラを使用できるようにします。
- 失効チェックを許可: 失効した証明書のチェックを有効にします。
- コンテナにアプリを移動: ユーザーに、KNOX コンテナとデバイス上の個人的領域間でアプリを移動できるよ

うにします。

- 多要素認証を強制: ユーザーはデバイスを開くため、指紋に加えてパスワードや PIN などもう 1 つ別の認証方式を使用する必要があります。
- **TIMA** キーストアを有効化: TIMA KeyStore は、対称キーの TrustZone ベースのセキュアなキーストレージを提供します。RSA キーペアと証明書は、ストレージのデフォルトのキーストアプロバイダーを経由します。
- コンテナ認証を強制: 別個の異なる認証を使用して、デバイスのロック解除に使用されたものから KNOX コンテナを開きます。
- 共有一覧: ユーザーが Share Via の一覧のアプリ間でコンテンツを共有できるようにします。
- 監査ログを有効化: デバイスのフォレンジクス解析用イベント監査ログの作成を有効にします。
- セキュリティで保護されたキーパッドを使用: KNOX コンテナ内部のセキュアなキーボードを強制的にユーザーに使用させます。
- **Google Apps** を有効化: ユーザーが Google Mobile Services から KNOX コンテナにアプリをダウンロードできるようにします。
- 認証スマートカードブラウザー: スマートカードリーダーが装備されているデバイスでブラウザー認証を有効にします。

Windows Phone および Windows デスクトップ/タブレットの設定

Restrictions Policy	Restrictions Policy
1 Policy Info	This policy allows or restricts users from using certain features on their devices, such as the camera. You can also set security restrictions, as well as restrictions on media content and on certain types of apps users can and cannot install.
2 Platforms	WiFi Settings
<input type="checkbox"/> iOS	Allow WiFi <input checked="" type="checkbox"/>
<input type="checkbox"/> macOS	Allow Internet sharing <input checked="" type="checkbox"/>
<input type="checkbox"/> Samsung SAFE	Allow auto-connect to WiFi Sense hotspots <input checked="" type="checkbox"/>
<input type="checkbox"/> Samsung KNOX	Allow manual configuration <input checked="" type="checkbox"/>
<input checked="" type="checkbox"/> Windows Phone	Connectivity
<input checked="" type="checkbox"/> Windows Desktop/Tablet	Allow NFC <input checked="" type="checkbox"/>
<input checked="" type="checkbox"/> Amazon	Allow bluetooth <input checked="" type="checkbox"/>
<input checked="" type="checkbox"/> Windows Mobile/CE	Allow VPN over cellular <input checked="" type="checkbox"/>
3 Assignment	Allow VPN over cellular while roaming <input checked="" type="checkbox"/>
	Allow USB connection <input checked="" type="checkbox"/>

• Wi-Fi 設定

- **Wi-Fi** を許可: デバイスを Wi-Fi ネットワークに接続できるようにします。Windows Phone のみ。
- インターネット共有を許可: Wi-Fi ホットスポットに切り替えてデバイスがインターネット接続をほかのデバイスと共有できるようにします。
- **Wi-Fi** センサーホットスポットへの自動接続を許可: デバイスが Wi-Fi センサーホットスポットに自動で接続できるようにします。このオプションを実行するには、位置情報サービスを有効にする必要があります。Wi-Fi Sense について詳しくは、Windows Phone の [Wi-Fi Sense FAQ](#) を参照してください。
- 手動構成を許可: ユーザーが Wi-Fi 接続を手動で構成できるようにします。Windows Phone のみ。

- 接続
 - **NFC** を許可: デバイスが NFC タグまたはほかの NFC 対応送信デバイスと通信できるようにします。Windows Phone のみ。
 - **Bluetooth** を許可: デバイスが Bluetooth を介して接続できるようにします。Windows Phone のみ。
 - 携帯ネットワーク経由の **VPN** を許可: デバイスが VPN 上で携帯ネットワークと接続できるようにします。
 - ローミング時の携帯ネットワーク経由の **VPN** を許可: デバイスが携帯ネットワーク上でローミングしたら、デバイスが VPN 上で接続できるようにします。
 - **USB** 接続を許可: デスクトップが USB 接続を介してデバイスのストレージにアクセスできるようにします。Windows Phone のみ。
 - 携帯ネットワークデータのローミングを許可: ローミングの間にユーザーが携帯データネットワークを使えるようにします。
- アカウント
 - **Microsoft** アカウントの接続を許可: デバイスが、非メール関連の接続認証とサービスに Microsoft アカウントを使用できるようにします。
 - **Microsoft** 以外のメールを許可: ユーザーが Microsoft 以外のメールアカウントを追加できるようにします。
- 検索: Windows Phone のみ。
 - 場所を使用する検索を許可: 検索で、デバイスの位置情報サービスを使用できるようにします。
 - アダルトコンテンツをフィルター: アダルトコンテンツを許可します。デフォルトは [オフ] で、アダルトコンテンツはフィルターされません。
 - **Bing Vision** でイメージの格納を許可: Bing Vision 検索を実行するときに、Bing Vision がキャプチャされたイメージを格納できるようにします。
- システム
 - ストレージカードを許可: デバイスでストレージカードの使用を許可します。
 - テレメトリ: 一覧で、デバイスによる利用統計情報の送信を許可または制限するオプションをクリックします。デフォルトは [許可] です。そのほかのオプションには、[許可しない] および [許可 (セカンダリデータ要求を除く)] があります。
 - 位置情報サービスを許可: 位置情報サービスを有効にします。
 - 内部ビルドのプレビューを許可: ユーザーが Microsoft 内部ビルドをプレビューできるようにします。
- カメラ: Windows デスクトップ/タブレットのみ
 - カメラの使用を許可: ユーザーがデバイスのカメラを使用できるようにします。
- **Bluetooth**: Windows デスクトップ/タブレットのみ
 - 検出可能モードを許可: Bluetooth デバイスがローカルデバイスを検出できるようにします。
 - ローカルデバイス名: ローカルデバイスの名前。
- セキュリティ: Windows Phone のみ
 - ルート証明書の手動インストールを許可: ユーザーがルート証明書を手動でインストールできるようにします。

- デバイスの暗号化を必須とする: デバイス暗号化を求めます。デバイスで暗号化が有効になった後は、それは無効にすることはできません。デフォルトは [オフ] です。
- コピーと貼り付けを許可: ユーザーがデバイスでデータをコピーおよび貼り付けできるようにします。
- スクリーンキャプチャを許可: ユーザーがデバイスで画面キャプチャを作成できるようにします。
- 音声の録音を許可: ユーザーがデバイスで音声録音を使用できるようにします。
- **Office** ファイルの [名前を付けて保存] を許可: ユーザーが Office ファイルを [名前を付けて保存] を使用して保存できるようにします。
- アクションセンターの通知を許可: デバイスのロック画面で、アクションセンターの通知を有効にします。
- **Cortana** を許可: ユーザーが Cortana のインテリジェントパーソナルアシスタントおよびナレッジナビゲーターにアクセスできるようにします。
- デバイス設定の同期を許可: ユーザーがローミング時に Windows Phone 8.1 デバイス間で設定を同期できるようにします。
- 操作性: Windows デスクトップ/タブレットのみ
 - **Cortana** を許可: ユーザーが Cortana のインテリジェントパーソナルアシスタントおよびナレッジナビゲーターにアクセスできるようにします。
 - デバイスの検出を許可: デバイスのネットワーク検出を有効にします。
 - 手動の **MDM** 登録解除を許可: ユーザーが XenMobile MDM から手動でデバイスの登録を解除できるようにします。
 - デバイス設定の同期を許可: ユーザーがローミング時に Windows 10 デバイス間で設定を同期できるようにします。
- ロック例外: Windows デスクトップ/タブレットのみ
 - トーストを許可: ロック画面でトースト通知を許可します。Windows デスクトップ/タブレットのみ
- アプリ
 - ストアへのアクセスを許可: ユーザーが Microsoft ストアにアクセスできるようにします。Windows Phone のみ。
 - 開発者によるデバイスのロック解除を許可: ユーザーが Microsoft にデバイスを登録し、Windows Phone アプリストアにはないアプリケーションを開発またはインストールできるようにします。Windows Phone のみ。
 - **Web** ブラウザーアクセスを許可: デバイス上で Internet Explorer を使用できるようにします。Windows Phone のみ。
 - **Appstore** の自動更新を許可: アプリストアによるアプリの自動更新を許可します。Windows デスクトップ/タブレットのみ。
- プライバシー: Windows デスクトップ/タブレットのみ
 - 入力の詳細設定を許可: 入力の詳細設定を許可します。ペンやタッチキーボードなどでユーザーが入力した内容をベースに、予測変換の精度を向上します。
- 設定: Windows デスクトップ/タブレットのみ。
 - 自動再生を許可: ユーザーが自動再生設定を変更できるようにします。
 - データセンターを許可: ユーザーがデータセンサー設定を変更できるようにします。

- 日付/時刻を許可: ユーザーが日付/時刻設定を変更できるようにします。
- 言語を許可: ユーザーが言語設定を変更できるようにします。
- 電源スリープを許可: ユーザーが電源設定およびスリープ設定を変更できるようにします。
- リージョンを許可: ユーザーがリージョン設定を変更できるようにします。
- サインインオプションを許可: ユーザーがサインイン設定を変更できるようにします。
- ワークプレースを許可: ユーザーがワークプレース設定を変更できるようにします。
- アカウントを許可: ユーザーがアカウント設定を変更できるようにします。

Amazon の設定

Restrictions Policy	Restrictions Policy
1 Policy Info	This policy allows or restricts users from using certain features on their devices, such as the camera. You can also set security restrictions, as well as restrictions on media content and on certain types of apps users can and cannot install.
2 Platforms	<p>Allow hardware controls</p> <p>Factory reset <input checked="" type="checkbox"/></p> <p>Profiles <input checked="" type="checkbox"/></p> <p>Allow apps</p> <p>Non-Amazon Appstore apps <input checked="" type="checkbox"/></p> <p>Social networks <input checked="" type="checkbox"/></p> <p>Network</p> <p>Bluetooth <input checked="" type="checkbox"/></p> <p>WiFi switch <input checked="" type="checkbox"/></p> <p>WiFi settings <input checked="" type="checkbox"/></p> <p>Cellular data <input checked="" type="checkbox"/></p> <p>Roaming data <input checked="" type="checkbox"/></p>
<input type="checkbox"/> iOS <input type="checkbox"/> macOS <input type="checkbox"/> Samsung SAFE <input type="checkbox"/> Samsung KNOX <input type="checkbox"/> Windows Phone <input type="checkbox"/> Windows Desktop/Tablet <input checked="" type="checkbox"/> Amazon <input checked="" type="checkbox"/> Windows Mobile/CE	
3 Assignment	

- ハードウェアの制御を許可
 - 工場出荷時リセット: ユーザーがデバイスを出荷時の設定に戻すことができるようにします。
 - プロファイル: ユーザーがデバイスでハードウェアプロファイルを変更できるようにします。
- アプリを許可
 - **Amazon** アプリストア非対応アプリを許可: ユーザーが Amazon アプリストアに対応していないアプリをデバイスにインストールできるようにします。
 - ソーシャルネットワーク: ユーザーがデバイスからソーシャルネットワークにアクセスできるようにします。
- ネットワーク
 - **Bluetooth**: ユーザーが Bluetooth を使用できるようにします。
 - **Wi-Fi** スイッチ: アプリで Wi-Fi 接続の状態を変更できるようにします。
 - **Wi-Fi** 設定: ユーザーが Wi-Fi 設定を変更できるようにします。
 - 携帯データネットワーク: ユーザーがデータ用の携帯ネットワーク接続を使用できるようにします。
 - ローミングデータ: ローミングの間にユーザーが携帯データネットワークを使えるようにします。
 - 位置情報サービス: ユーザーが GPS を使用できるようにします。
- **USB** 操作:

- デバッグ: デバッグのためユーザーのデバイスが USB を介してコンピューターに接続できるようにします。

Windows Mobile/CE の設定

Restrictions Policy	Restrictions Policy
1 Policy Info	This policy allows or restricts users from using certain features on their devices, such as the camera. You can also set security restrictions, as well as restrictions on media content and on certain types of apps users can and cannot install.
2 Platforms	<p>Bluetooth/infrared beaming (Obex) <input checked="" type="checkbox"/></p> <p>Camera <input checked="" type="checkbox"/></p> <p>WiFi switch <input checked="" type="checkbox"/></p> <p>Bluetooth <input checked="" type="checkbox"/></p> <p>► Deployment Rules</p>
<input type="checkbox"/> iOS	
<input type="checkbox"/> macOS	
<input type="checkbox"/> Samsung SAFE	
<input type="checkbox"/> Samsung KNOX	
<input type="checkbox"/> Windows Phone	
<input type="checkbox"/> Windows Desktop/Tablet	
<input type="checkbox"/> Amazon	
<input checked="" type="checkbox"/> Windows Mobile/CE	
3 Assignment	

- **Bluetooth/赤外線ビーム (OBEX):** Bluetooth または赤外線を介して OBEX (オブジェクト交換プロトコル) を有効にして、デバイス間でデータを交換します。
- **カメラ:** ユーザーのデバイスでカメラを有効にします。
- **WiFi スイッチ:** ユーザーが WiFi ネットワークを切り替えられるようにします。
- **Bluetooth:** ユーザーのデバイスで Bluetooth を有効にします。
- **カメラ:** ユーザーのデバイスでカメラを有効にします。
- **WiFi スイッチ:** ユーザーが WiFi ネットワークを切り替えられるようにします。
- **Bluetooth:** ユーザーのデバイスで Bluetooth を有効にします。

ローミングデバイスポリシー

January 10, 2020

XenMobile でデバイスポリシーを追加して、ユーザーの iOS デバイスおよび Windows Mobile/CE デバイスの音声通話ローミングおよびデータローミングを許可するかどうかを構成できます。音声通話ローミングを無効にした場合、データローミングは自動的に無効になります。iOS の場合、このポリシーは iOS 5.0 以降のデバイスでのみ使用できます。

このポリシーを追加または構成するには、[構成] > [デバイスポリシー] の順に選択します。詳しくは、「[デバイスポリシー](#)」を参照してください。

iOS の設定

- 音声ローミングを無効化: 音声通話ローミングを無効にするかどうかを選択します。このオプションを有効にした場合、データローミングは自動的に無効になります。デフォルトは [オフ] で、音声通話ローミングを許可します。
- データローミングを無効化: データローミングを無効にするかどうかを選択します。このオプションは、音声通話ローミングが有効になっている場合にのみ使用できます。デフォルトは [オフ] で、データローミングを許可します。

Windows Mobile/CE の設定

- ローミング中
 - オンデマンド接続のみ使用: ユーザーがデバイスで接続を手動でトリガーする場合、またはモバイルアプリが強制接続を要求する場合のみ (Exchange Server に相応の設定があらかじめされている場合のプッシュ型のメール要求など)、デバイスは XenMobile に接続します。このオプションにより、デフォルトデバイス接続スケジュールポリシーは一時的に無効化される点に注意してください。
 - **XenMobile** で管理されないすべての携帯ネットワーク接続をブロック: XenMobile アプリケーショントンネルまたはそのほかの XenMobile デバイス管理タスクで公式に宣言されているデータトラフィックを除き、ほかのデータはデバイスによって送受信されません。たとえば、このオプションではデバイスの Web ブラウザーを使用したインターネットへの接続がすべて無効化されます。
 - **XenMobile** で管理されるすべての携帯ネットワーク接続をブロック: XenMobile トンネルを使用して転送されるすべてのアプリケーションデータ (XenMobile Remote Support を含む) がブロックされます。ただし、純粋なデバイス管理に関連するデータトラフィックはブロックされません。
 - **XenMobile** に対するすべての携帯ネットワーク接続をブロック: この場合、USB、Wi-Fi、またはデフォルトのモバイル事業者のモバイルネットワークを通じてデバイスが再接続されるまで、デバイスと XenMobile 間のトラフィックの転送は発生しません。
- 国内ローミング中
 - 国内ローミングを無視: ユーザーが国内でローミングしている間はデータがブロックされません。

Samsung MDM ライセンスキーデバイスポリシー

November 6, 2020

SAFE のポリシーおよび制限を展開する前に、デバイスに展開する必要がある組み込みの Samsung Enterprise License Management (ELM) キーを指定します。XenMobile は、Samsung Enterprise Firmware-Over-The-Air (E-FOTA) サービスもサポートしています。XenMobile は Samsung for Enterprise (SAFE) および Samsung KNOX ポリシーの両方をサポートし、拡張しています。

このポリシーを追加または構成するには、[構成] > [デバイスポリシー] の順に選択します。詳しくは、「[デバイスポリシー](#)」を参照してください。

Samsung SAFE の設定

Device Policies	Apps	Media	Actions	ShareFile	Enrollment Profiles	Delivery Groups
Samsung MDM License Key Policy × <p>For the SAFE platform, use the macro to generate the ELM key. For the KNOX platform, as a prerequisite, you need to purchase a Samsung KNOX Workspace license. You then provide the license key in order to enable the KNOX APIs and deploy KNOX policies and restrictions to devices.</p>						
1 Policy Info						
2 Platforms						
<input checked="" type="checkbox"/> Samsung SAFE						
<input checked="" type="checkbox"/> Android Enterprise						
<input checked="" type="checkbox"/> Samsung KNOX						
3 Assignment						
<p>▶ Deployment Rules</p>						
Enterprise FOTA						
ELM license key * <input type="text" value="\${elm.license.key}"/>						
Enterprise FOTA Customer ID <input type="text"/> ⓘ						
Enterprise FOTA license <input type="text"/> ⓘ						
Client ID <input type="text"/> ⓘ						
Client Secret <input type="text"/> ⓘ						

- **ELM ライセンスキー**: このフィールドには、ELM ライセンスキーを生成するマクロがあらかじめ入力されています。このフィールドが空白の場合は、「`${elm.license.key}`」というマクロを入力します。

Samsung E-FOTA の設定の構成

Samsung Enterprise FOTA (E-FOTA) では、デバイスの更新時期や使用するファームウェアのバージョンを決定できます。E-FOTA を使用すると、更新プログラムを展開前にテストして、更新プログラムとアプリとの互換性を確認できます。ユーザーが操作することなく、使用可能な最新のファームウェアバージョンでデバイスを強制的に更新できます。

Samsung は、認定ファームウェアを実行している Samsung Knox 2.7.1 デバイス（最小バージョン）で E-FOTA をサポートしています。

XenMobile では、XenMobile コンソールから Knox E-FOTA One にデバイスを追加できます。XenMobile からのデバイス一覧のエクスポートについて詳しくは、「[\[デバイス\] の表のエクスポート](#)」を参照してください。デバイスを Knox E-FOTA One に追加する方法について詳しくは、[Samsung のドキュメント](#)を参照してください。

XenMobile は、MDM ソリューションで Knox E-FOTA をサポートしていません。

E-FOTA ポリシーを構成するには:

1. Samsung から受け取ったキーとライセンス情報で Samsung MDM ライセンスキーデバイスポリシーを作成します。XenMobile Server は、その後、その情報を検証して登録します。XenMobile によって E-FOTA の問題が検出された場合は、問題を示すエラーメッセージが表示されます。問題のトラブルシューティング用に提供されているコードを使用してください。詳しくは、[開発者ガイド](#)を参照してください。

[**ELM ライセンスキー**] を入力します。このフィールドは、ELM ライセンスキーを生成するマクロがあらかじめ入力されています。このフィールドが空白の場合は、「`${elm.license.key}`」というマクロを入力します。

E-FOTA パッケージを購入したときに Samsung から提供された、以下の情報を入力してください。

- **Enterprise FOTA 顧客 ID**
- **Enterprise FOTA ライセンス**

- クライアント ID
- クライアントシークレット

2. 必要に応じて、OS 更新の制御デバイスポリシーを作成します。

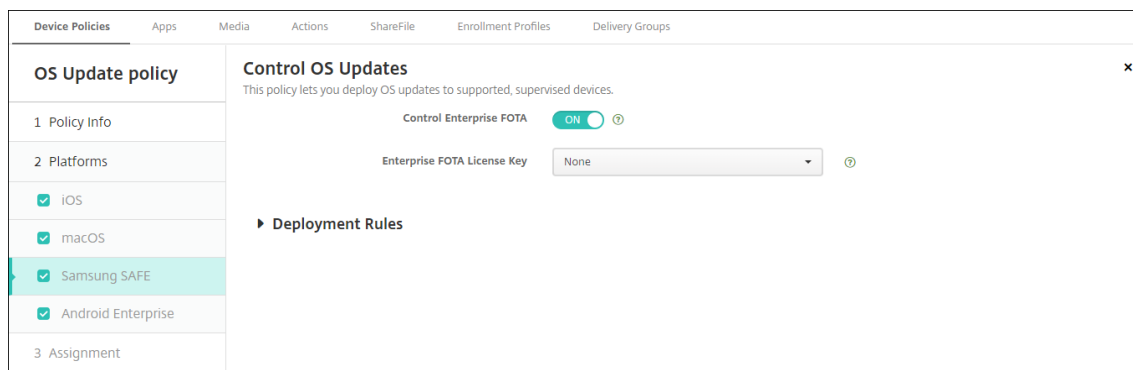

- **Enterprise FOTA** の有効化: [オン] に設定します。
- **Enterprise FOTA** ライセンスキー: 手順 1 で作成した Samsung MDM ライセンスキーポリシーの名前を選択します。

3. OS 更新の制御ポリシーを Secure Hub に展開します。

Android Enterprise と Samsung KNOX の設定

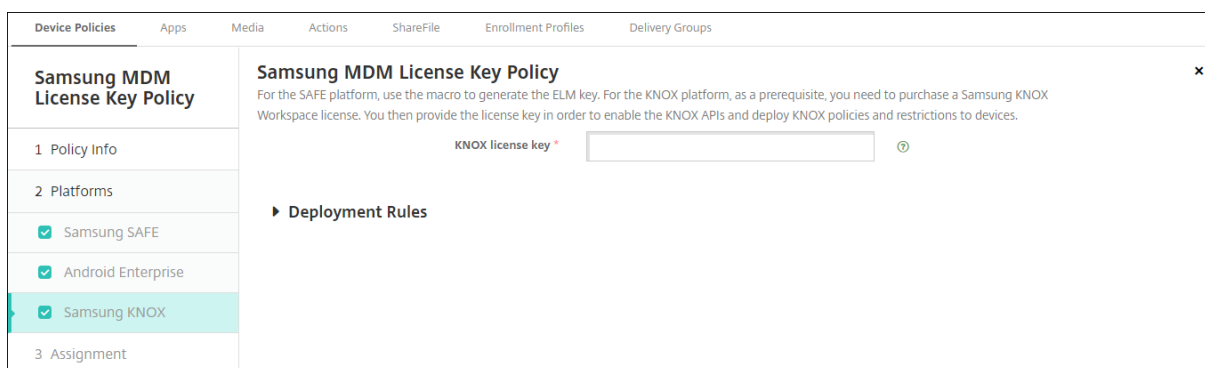

- **KNOX** ライセンスキー: Samsung から取得した KNOX ライセンスキーを入力します。

Samsung SAFE のファイアウォールデバイスポリシー

July 13, 2020

このポリシーにより、Samsung デバイスのファイアウォール設定を構成できます。許可または禁止する IP アドレス、ポート、ホスト名を入力します。プロキシおよびプロキシ再ルーティングの設定を構成することもできます。

このポリシーを追加または構成するには、[構成] > [デバイスポリシー] の順に選択します。詳しくは、「[デバイスポリシー](#)」を参照してください。

Samsung SAFE の設定

- ホストの許可/拒否: アクセスを許可または拒否するホストごとに、[追加] をクリックして以下を構成します:
 - ホスト名/IP アドレスの範囲: ポリシーを適用するサイトのホスト名または IP アドレスの範囲を入力します。
 - ポート/ポートの範囲: ポートまたはポートの範囲。
 - 規則フィルターを許可/拒否: サイトへのアクセスを許可する場合は [ホワイトリスト] を選択し、サイトへのアクセスを拒否する場合は [ブラックリスト] を選択します。

注:

XenMobile Server コンソールには、「ブラックリスト」、「ホワイトリスト」という用語が含まれています。これらの用語は、今後のリリースで「禁止リスト」、「許可リスト」に変更されます。

- 再ルーティング構成: 構成するプロキシごとに、[追加] をクリックして以下を構成します:
 - ホスト名/IP アドレスの範囲: プロキシ再ルーティングのホスト名または IP アドレスの範囲。
 - ポート/ポートの範囲: プロキシ再ルーティングのポートまたはポートの範囲。
 - プロキシ IP: プロキシ再ルーティングのプロキシ IP アドレス。
 - プロキシポート: プロキシ再ルーティングのプロキシポート。
- プロキシ構成
 - プロキシ IP: プロキシサーバーの IP アドレス。
 - ポート: プロキシサーバーのポート。

SCEP デバイスポリシー

March 30, 2021

このポリシーで iOS デバイスと macOS デバイスを構成し、SCEP (Simple Certificate Enrollment Protocol) を使用して外部 SCEP サーバーから証明書を取得することができます。XenMobile に接続されている PKI から SCEP を使用してデバイスに証明書を配布する場合は、PKI エンティティと PKI プロバイダーを分散モードで作成する必要があります。詳しくは、「[PKI エンティティ](#)」を参照してください。

このポリシーを追加または構成するには、[構成] > [デバイスポリシー] の順に選択します。詳しくは、「[デバイスポリシー](#)」を参照してください。

iOS の設定

SCEP Policy	SCEP Policy This policy lets you create an Simple Certificate Enrollment Protocol (SCEP) profile to enable devices to obtain certificates from a Certificate Authority.
1 Policy Info	
2 Platforms	
<input checked="" type="checkbox"/> iOS	
<input checked="" type="checkbox"/> macOS	
3 Assignment	
	<p>URL base *</p> <p>Instance name *</p> <p>Subject X.500 name (RFC 2253)</p> <p>Subject alternative names type</p> <p>Maximum retries</p> <p>Retry delay</p> <p>Challenge password</p> <p>Key size (bits)</p> <p>Use as digital signature</p> <p>Use for key encipherment</p> <p>SHA1/MD5 fingerprint (hexadecimal string)</p>

- **URL** ベース: HTTP または HTTPS を介した SCEP 要求の送信先を定義する SCEP サーバーのアドレスを入力します。秘密キーは証明書署名要求 (Certificate Signing Request: CSR) と一緒に送信されないため、暗号化されていない状態で要求を送信しても安全な場合があります。ただし、ワンタイムパスワードの再利用が許可されている場合は、パスワードを保護するために HTTPS を使用してください。これは必須の手順です。
- インスタンス名: SCEP サーバーで認識される文字列を入力します。たとえば、example.org のようなドメイン名です。CA に複数の CA 証明書がある場合、このフィールドを使用して必要なドメインを区別できます。これは必須の手順です。
- **X.500** サブジェクト名 (**RFC 2253**): オブジェクト識別子 (OID) と値の配列として示される X.500 の名前の表現を入力します。たとえば、「/C=US/O=Apple Inc./CN=foo/1.2.5.3=bar」の場合は、「[[["C", "US"]], [{"O", "Apple Inc."}], ..., [{"1.2.5.3", "bar"}]]」のように解釈されます。OID はドット付き数値として表すことができ、略語は国 (C)、地域 (L)、州 (ST)、組織 (O)、組織単位 (OU)、共通名 (CN) を表しています。
- [サブジェクトの別名の種類]: 一覧から、代替名の種類を選択します。SCEP ポリシーは、CA が証明書を発行するために必要な値を提供する、オプションの代替名の種類を指定できます。[なし]、[RFC 822 名]、[DNS 名]、[URI] のいずれかを指定できます。
- 最大再試行回数: SCEP サーバーが PENDING 応答を送信した場合にデバイスが再試行する回数を入力します。デフォルトは **3** です。
- 再試行の延期: 次の再試行までの待機時間を秒数で入力します。最初の再試行は直ちに試行されます。デフォルトは **10** です。
- チャレンジパスワード: 事前共有シークレットを入力します。
- キーサイズ (ビット): **2048** 以上のキーサイズ (ビット) を選択します。

- デジタル署名として使用：デジタル署名に証明書を使用するかどうかを指定できます。別のユーザーがデジタル署名を確認するために証明書を使用している場合（証明書が CA によって発行されたかどうかを確認する場合など）、公開キーを使ってハッシュを復号化する前に、SCEP サーバーではデジタル署名に証明書を使用できるかどうかを確認されます。
- キーの暗号化に使用：キーの暗号化に証明書を使用するかどうかを指定します。サーバーで、クライアントが提供する証明書の公開キーを使用して、データが秘密キーを使って暗号化されているかを確認している場合、キーの暗号化に証明書を使用できるかどうかが最初に確認されます。できない場合は、操作に失敗します。
- **SHA1/MD5 指紋（16 進数の文字列）**：CA で HTTP が使われている場合、このフィールドを使って、CA 証明書のフィンガープリントを提供します。このフィンガープリントは、登録時、CA の応答の信頼性を確認するためにデバイスで使われます。SHA1 または MD5 のフィンガープリントを入力することも、署名をインポートする証明書を選択することもできます。
- ポリシー設定（一般的な「設定」と区別するためにここでは「設定項目」という語を使用します）
 - ポリシーの削除：ポリシーの削除をスケジュール設定する方法を選択します。利用可能なオプションは、[日付を選択] と [削除までの期間（時間）を指定] です。
 - * 日付を選択：カレンダーをクリックして削除を実行する特定の日付を選択します。
 - * 削除までの期間（時間）を指定：ポリシーが削除されるまでの時間単位の数値を入力します。iOS 6.0 以降でのみ使用できます。

macOS 設定

SCEP Policy	SCEP Policy
1 Policy Info	This policy lets you create an Simple Certificate Enrollment Protocol (SCEP) profile to enable devices to obtain certificates from a Certificate Authority.
2 Platforms	URL base * <input type="text"/> Instance name * <input type="text"/> Subject X.500 name (RFC 2253) <input type="text"/> Subject alternative names type <input type="text" value="None"/>
<input type="checkbox"/> iOS <input checked="" type="checkbox"/> macOS	Maximum retries <input type="text" value="3"/> Retry delay <input type="text" value="10"/> Challenge password <input type="text"/> Key size (bits) <input type="text" value="1024"/>
3 Assignment	Use as digital signature <input type="checkbox"/> OFF Use for key encipherment <input type="checkbox"/> OFF SHA1/MD5 fingerprint (hexadecimal string) <input type="text"/>

- **URL ベース**：HTTP または HTTPS を介した SCEP 要求の送信先を定義する SCEP サーバーのアドレスを入力します。秘密キーは証明書署名要求（Certificate Signing Request: CSR）と一緒に送信されないため、暗号化されていない状態で要求を送信しても安全な場合があります。ただし、ワンタイムパスワードの再利用が許可されている場合は、パスワードを保護するために HTTPS を使用してください。これは必須の手順です。

- インスタンス名: SCEP サーバーで認識される文字列を入力します。たとえば、example.org のようなドメイン名です。CA に複数の CA 証明書がある場合、このフィールドを使用して必要なドメインを区別できます。これは必須の手順です。
- **X.500** サブジェクト名 (**RFC 2253**): オブジェクト識別子 (OID) と値の配列として示される X.500 の名前の表現を入力します。たとえば、「/C=US/O=Apple Inc./CN=foo/1.2.5.3=bar」の場合は、「[[["C", "US"], [{"O", "Apple Inc."}], ..., [{"1.2.5.3", "bar"}]]」のように解釈されます。OID はドット付き数値として表すことができ、略語は国 (C)、地域 (L)、州 (ST)、組織 (O)、組織単位 (OU)、共通名 (CN) を表しています。
- [サブジェクトの別名の種類]: 一覧から、代替名の種類を選択します。SCEP ポリシーは、CA が証明書を発行するために必要な値を提供する、オプションの代替名の種類を指定できます。[なし]、[RFC 822 名]、[DNS 名]、[URI] のいずれかを指定できます。
- 最大再試行回数: SCEP サーバーが PENDING 応答を送信した場合にデバイスが再試行する回数を入力します。デフォルトは **3** です。
- 再試行の延期: 次の再試行までの待機時間を秒数で入力します。最初の再試行は直ちに試行されます。デフォルトは **10** です。
- チャレンジパスワード: 事前共有シークレットを入力します。
- キーサイズ (ビット): **2048** 以上のキーサイズ (ビット) を選択します。
- デジタル署名として使用: デジタル署名に証明書を使用するかどうかを指定できます。別のユーザーがデジタル署名を確認するために証明書を使用している場合 (証明書が CA によって発行されたかどうかを確認する場合など)、公開キーを使ってハッシュを復号化する前に、SCEP サーバーではデジタル署名に証明書を使用できるかどうかを確認されます。
- キーの暗号化に使用: キーの暗号化に証明書を使用するかどうかを指定します。サーバーで、クライアントが提供する証明書の公開キーを使用して、データが秘密キーを使って暗号化されているかを確認している場合、キーの暗号化に証明書を使用できるかどうかを最初に確認されます。できない場合は、操作に失敗します。
- **SHA1/MD5** 指紋 (**16** 進数の文字列): CA で HTTP が使われている場合、このフィールドを使って、CA 証明書のフィンガープリントを提供します。このフィンガープリントは、登録時、CA の応答の信頼性を確認するためにデバイスで使われます。SHA1 または MD5 のフィンガープリントを入力することも、署名をインポートする証明書を選択することもできます。
- ポリシー設定 (一般的な「設定」と区別するためにここでは「設定項目」という語を使用します)
 - ポリシーの削除: ポリシーの削除をスケジュール設定する方法を選択します。利用可能なオプションは、[日付を選択] と [削除までの期間 (時間) を指定] です。
 - * 日付を選択: カレンダーをクリックして削除を実行する特定の日付を選択します。
 - * 削除までの期間 (時間) を指定: ポリシーが削除されるまでの時間単位の数値を入力します。
 - ユーザーにポリシーの削除を許可: ユーザーがデバイスからポリシーを削除できるタイミングを選択できます。メニューで [常に]、[パスワードが必要です] または [許可しない] を選択します。[パスワードが必要です] を選択する場合、[削除のパスワード] フィールドに入力します

- プロファイル対策: このポリシーを [ユーザー] または [システム] 全体に適用するかを選択します。デフォルトは [ユーザー] です。このオプションは macOS 10.7 以降でのみ使用できます。

Siri とディクテーションのポリシー

August 22, 2019

管理された iOS デバイス上でユーザーが Siri に何かを求めると、テキストを口述する場合、Apple は Siri の改善のために音声データを収集します。音声データは Apple のクラウドベースのサービスを通じて、したがって、セキュアな XenMobile コンテナの外側に存在します。ただし、ディクテーションの結果として生じたテキストは、コンテナ内に残ります。

XenMobile では、セキュリティのニーズの要件に応じて、Siri およびディクテーションサービスをブロックできます。

MAM 展開では、各アプリのディクテーションブロックポリシーはデフォルトで [オン] であり、デバイスのマイクは無効になります。ディクテーションを許可する場合、[オフ] に設定します。XenMobile コンソールの [構成] > [アプリ] で、ポリシーを検出できます。アプリを選択し、[編集] をクリックしてから **[iOS]** をクリックします。

MDX	App Restrictions
1 App Information	Block camera <input checked="" type="checkbox"/> ON ?
2 Platform	Block Photo Library <input checked="" type="checkbox"/> ON ?
<input checked="" type="checkbox"/> iOS	Block mic record <input checked="" type="checkbox"/> ON ?
<input type="checkbox"/> Android	Block dictation <input type="checkbox"/> OFF ?
<input type="checkbox"/> Windows Phone	Block location services <input checked="" type="checkbox"/> ON ?
<input type="checkbox"/> Windows Desktop/Tablet	Block SMS compose <input checked="" type="checkbox"/> ON ?
3 Approvals (optional)	
4 Delivery Group Assignments (optional)	

MDM 展開では、[構成] > [デバイスポリシー] で、Siri ポリシーとともに Siri を無効にすることもできます。Siri の使用は、デフォルトで許可されています。

Restrictions Policy	Restrictions Policy
1 Policy Info	This policy allows or restricts users from using certain features on their devices, such as the camera media content and on certain types of apps users can and cannot install.
2 Platforms	Allow hardware controls
<input checked="" type="checkbox"/> iOS	Camera <input checked="" type="checkbox"/> ON <input checked="" type="checkbox"/> FaceTime ⓘ
<input checked="" type="checkbox"/> macOS	Screen shots <input checked="" type="checkbox"/> ON
<input checked="" type="checkbox"/> Samsung SAFE	Photo streams <input checked="" type="checkbox"/> ON iOS 5.0+
<input checked="" type="checkbox"/> Samsung KNOX	Shared photo streams <input checked="" type="checkbox"/> ON iOS 6.0+
<input checked="" type="checkbox"/> Windows Phone	Voice dialing <input checked="" type="checkbox"/> ON
<input checked="" type="checkbox"/> Windows Desktop/Tablet	Siri <input checked="" type="checkbox"/> ON
<input checked="" type="checkbox"/> Amazon	<input checked="" type="checkbox"/> Allow while device is locked
<input checked="" type="checkbox"/> Windows Mobile/CE	<input type="checkbox"/> Siri profanity filter

Siri およびディクテーションを許可するかどうか決定するときの留意事項:

- Apple が公開した情報によると、Apple は Siri およびディクテーション音声クリップデータを最大で 2 年間保持します。データにはユーザーを表す乱数が割り当てられ、音声ファイルはこの乱数に関連付けられます。詳しくは、Wired の記事「[Apple reveals how long Siri keeps your data](#)」を参照してください。
- iOS デバイスで [設定] > [一般] > [キーボード] と移動して、[音声入力] の下のリンクをタップすると、Apple のプライバシーポリシーを確認できます。

SSO アカウントデバイスポリシー

April 16, 2020

XenMobile でシングルサインオン (SSO) アカウントを作成して、ユーザーが 1 回サインオンするだけで、さまざまなアプリケーションから XenMobile および社内リソースにアクセスできるようになります。デバイスに資格情報を保存する必要はありません。SSO アカウントエンタープライズユーザーの資格情報は、App Store からのアプリを含む複数のアプリで使用されます。このポリシーは、Kerberos 認証バックエンドで動作するように設計されています。

このポリシーは iOS 7.0 以降にのみ適用されます。

このポリシーを追加または構成するには、[構成] > [デバイスポリシー] の順に選択します。詳しくは、「[デバイスポリシー](#)」を参照してください。

iOS の設定

- アカウント名: ユーザーのデバイスで表示される Kerberos SSO アカウント名を入力します。このフィールドは必須です。
- **Kerberos** プリンシパル名: Kerberos プリンシパル名を入力します。このフィールドは必須です。
- **ID** 資格情報 (キーストアまたは **PKI** 資格情報): 一覧から、オプションとして、ID 資格情報を選択します。これを使用して、Kerberos 資格情報をユーザー操作なしで更新できます。
- **Kerberos** 領域: このポリシーの Kerberos レalmを入力します。これは通常、ドメイン名をすべて大文字にしたものです (例: EXAMPLE.COM)。このフィールドは必須です。
- 許可されている **URL**: シングルサインオンを要求する URL ごとに、[追加] をクリックして以下の操作を行います。
 - 許可されている **URL**: ユーザーが iOS デバイスからアクセスしたときに SSO を要求する URL を入力します。

たとえば、ユーザーがサイトを参照しようとし、Web サイトが Kerberos チャレンジを開始した場合、そのサイトが URL 一覧にないと、iOS デバイスでは、前の Kerberos ログオンでデバイスにキャッシュされた可能性がある Kerberos トークンを提供した SSO は試行されません。URL は、ホスト部分が正確に一致する必要があります。たとえば、<https://shopping.apple.com>は有効ですが、https://*.apple.comは有効ではありません。

また、Kerberos がホストの一致に基づいてアクティブ化されない場合でも、URL は標準の HTTP 呼び出しにフォールバックします。これは、URL に Kerberos を使用する SSO だけが構成されている場合であっても、標準パスワードチャレンジや HTTP エラーなどを含むほとんどすべてのことを意味する可能性があります。
 - [追加] をクリックして URL を追加するか、[キャンセル] をクリックして URL の追加を取り消します。
- アプリ識別子: このログインを許可するアプリごとに、[追加] をクリックして以下の操作を行います。
 - アプリ識別子: このログインを使用できるアプリのアプリ ID を入力します。アプリ ID を追加しなかった場合、このログインはすべてのアプリ ID に一致します。
 - [追加] をクリックしてアプリ ID を追加するか、[キャンセル] をクリックしてアプリ ID の追加を取り消します。
- ポリシー設定 (一般的な「設定」と区別するためにここでは「設定項目」という語を使用します)
 - ポリシーの削除: ポリシーの削除をスケジュール設定する方法を選択します。利用可能なオプションは、[日付を選択] と [削除までの期間 (時間) を指定] です。
 - * 日付を選択: カレンダーをクリックして削除を実行する特定の日付を選択します。
 - * 削除までの期間 (時間) を指定: ポリシーが削除されるまでの時間単位の数値を入力します。iOS 6.0 以降でのみ使用できます。

ストレージ暗号化デバイスポリシー

January 22, 2021

XenMobile でストレージ暗号化デバイスポリシーを作成して、内部ストレージと外部ストレージを暗号化したり、デバイスによっては、ユーザーがデバイスでストレージカードを使用できないようにしたりします。

Samsung SAFE および Windows Phone デバイスのポリシーを作成できます。プラットフォームごとに必要な値が異なります。これらの値について詳しくは、この記事で説明しています。

このポリシーを追加または構成するには、[構成] > [デバイスポリシー] の順に選択します。詳しくは、「[デバイスポリシー](#)」を参照してください。

前提条件

Samsung SAFE デバイスの場合は、次の要件が満たされていることを確認します。

- ユーザーのデバイスで画面のロックオプションを設定します。
- ユーザーのデバイスを接続し、少なくとも 80% 充電します。
- デバイスパスワードには、数字と文字（または記号）の両方が含まれている必要があります。

Samsung SAFE の設定の構成

- 内部ストレージを暗号化: ユーザーのデバイスの内部ストレージを暗号化するかどうかを選択します。内部ストレージには、デバイスのメモリと内部ストレージが含まれます。デフォルトは [オン] です。
- 外部ストレージを暗号化: ユーザーのデバイスの外部ストレージを暗号化するかどうかを選択します。デフォルトは [オン] です。

Windows Phone の設定

- デバイスの暗号化を要求: ユーザーのデバイスを暗号化するかどうかを選択します。デフォルトは [オフ] です。
- ストレージカードを無効化: ユーザーがデバイスでストレージカードを使用できないようにするかどうかを選択します。デフォルトは [オフ] です。

ストアデバイスポリシー

August 22, 2019

XenMobile でポリシーを作成して、iOS、Android、または Windows タブレットデバイスのホーム画面で XenMobile Store の Web クリップを表示するかどうかを指定できます。

このポリシーを追加または構成するには、[構成] > [デバイスポリシー] の順に選択します。詳しくは、「[デバイスポリシー](#)」を参照してください。

プラットフォーム設定

構成するプラットフォームごとに、ユーザーデバイスに XenMobile Store Web クリップを表示するかどうかを選択します。デフォルトは [オン] です。

サブスクライブされたカレンダーデバイスポリシー

April 16, 2020

XenMobile でデバイスポリシーを追加して、サブスクライブされたカレンダーを iOS デバイスのカレンダー一覧に追加することができます。サブスクライブできる公開カレンダーの一覧は、www.apple.com/downloads/macosx/calendarsにあります。

このポリシーを追加または構成するには、[構成] > [デバイスポリシー] の順に選択します。詳しくは、「[デバイスポリシー](#)」を参照してください。

前提要件

デバイスのサブスクライブされたカレンダー一覧にカレンダーを追加するには、そのカレンダーをサブスクライブ済みである必要があります。

iOS の設定

- 説明: カレンダーの説明を入力します。このフィールドは必須です。
- **URL**: カレンダーの URL を入力します。iCalendar ファイル (.ics) への `webcal://URL` または `https://` リンクを入力できます。このフィールドは必須です。
- ユーザー名: ユーザーのログオン名を入力します。このフィールドは必須です。
- パスワード: 任意で、ユーザーのパスワードを入力します。
- **SSL** を使用: カレンダーに対して Secure Socket Layer 接続を使用するかどうかを選択します。デフォルトは [オフ] です。
- ポリシー設定 (一般的な「設定」と区別するためにここでは「設定項目」という語を使用します)
 - ポリシーの削除: ポリシーの削除をスケジュール設定する方法を選択します。利用可能なオプションは、[日付を選択] と [削除までの期間 (時間) を指定] です。
 - * 日付を選択: カレンダーをクリックして削除を実行する特定の日付を選択します。
 - * 削除までの期間 (時間) を指定: ポリシーが削除されるまでの時間単位の数値を入力します。iOS 6.0 以降でのみ使用できます。

契約条件デバイスポリシー

August 17, 2021

社内ネットワークに接続するときに適用される、会社の特定のポリシーの承諾をユーザーに求める場合、XenMobile で契約条件デバイスポリシーを作成します。ユーザーが XenMobile にデバイスを登録するときに、この契約条件が示され、ユーザーは自分のデバイスを登録するためにこれに同意する必要があります。契約条件を拒否すると、登録処理が取り消されます。

社内に複数の国のユーザーがおり、それぞれの母国語で契約条件の承諾を求める場合は、異なる言語での契約条件のポリシーをそれぞれ作成できます。展開する予定のプラットフォームと言語の組み合わせごとに、個別のファイルを提供する必要があります。Android デバイスおよび iOS デバイスの場合は、PDF ファイルを提供する必要があります。Windows デバイスの場合は、テキスト（TXT）ファイルと付属のイメージファイルを提供する必要があります。

このポリシーを追加または構成するには、[構成] > [デバイスポリシー] の順に選択します。詳しくは、「[デバイスポリシー](#)」を参照してください。

iOS および Android の設定

- インポートするファイル: [参照] をクリックしてインポートする契約条件ファイルの場所に移動し、そのファイルを選択します。
- デフォルトの契約条件: このファイルを、契約条件の異なる複数のグループのメンバーであるユーザーのデフォルトのドキュメントにするかどうかを選択します。デフォルトは [オフ] です。

Windows Phone および Windows タブレットの設定

- インポートするファイル: [参照] をクリックしてインポートする契約条件ファイルの場所に移動し、そのファイルを選択します。
- イメージ: [参照] をクリックしてインポートするイメージファイルの場所へ移動し、そのファイルを選択します。
- デフォルトの契約条件: このファイルを、契約条件の異なる複数のグループのメンバーであるユーザーのデフォルトのドキュメントにするかどうかを選択します。デフォルトは [オフ] です。

VPN デバイスポリシー

April 7, 2021

VPN デバイスポリシーでは、VPN（Virtual Private Network: 仮想プライベートネットワーク）の設定を構成し、ユーザーデバイスが社内リソースに安全に接続できるようにすることができます。次のプラットフォームで VPN デ

バイスポリシーを構成できます。プラットフォームごとに必要な値が異なります。これらの値について詳しくは、この記事で説明しています。

このポリシーを追加または構成するには、[構成] > [デバイスポリシー] の順に選択します。詳しくは、「[デバイスポリシー](#)」を参照してください。

Per-App VPN の要件

VPN ポリシーを使用して、次のプラットフォームの Per-App VPN 機能を構成します。

- iOS
- macOS
- Android (従来のデバイス管理者)
- Samsung SAFE
- Samsung Knox

Android Enterprise デバイスに対して VPN を構成するには、Citrix SSO に対する Android Enterprise 管理対象の構成デバイスポリシーを作成します。「[Android Enterprise に対する VPN プロファイルの構成](#)」を参照してください。

Per-App VPN オプションは、特定の接続の種類で使用できます。次の表は、Per-App VPN オプションが利用できる条件を示しています。

プラットフォーム	接続の種類	注釈
iOS	Cisco Legacy AnyConnect、Juniper SSL、F5 SSL、SonicWALL Mobile Connect、Ariba VIA、Citrix SSO、またはカスタム SSL。	
macOS	Cisco AnyConnect、Juniper SSL、F5 SSL、SonicWALL Mobile Connect、Ariba VIA、またはカスタム SSL。	
Android (従来のデバイス管理者)	Citrix SSO	
Samsung SAFE	IPSEC、SSL	VPN の種類を汎用に設定
Samsung Knox	IPSEC、SSL	VPN の種類を汎用に設定

Citrix SSO アプリを使用して iOS および Android (従来のデバイス管理者) デバイス用の Per-App VPN を作成するには、VPN ポリシーの構成に加えて、追加の手順を実行する必要があります。また、次の前提条件が満たされていることを確認する必要があります：

- オンプレミスの Citrix Gateway
- 次のアプリケーションがデバイスにインストールされています:
 - Citrix SSO
 - Citrix Secure Hub

Citrix SSO アプリを使用して、iOS および Android デバイスの Per-App VPN を構成するための一般的なワークフローは次のとおりです:

1. この記事の説明に従って、VPN デバイスポリシーを構成します。
 - iOS の場合、「[iOS 向け Citrix SSO プロトコルの構成](#)」を参照してください。VPN デバイスポリシーによって iOS の Citrix SSO プロトコルを構成した後、アプリを Per-App VPN ポリシーに関連付けるためのアプリ属性ポリシーも作成する必要があります。詳しくは、「[Per-App VPN の構成](#)」を参照してください。
 - [接続の認証の種類] フィールドで、[証明書] を選択する場合、最初に Endpoint Management の証明書ベースの認証を構成する必要があります。「[クライアント証明書、または証明書とドメイン認証の組み合わせ](#)」を参照してください。
 - Android (従来のデバイス管理者) の場合、「[Android 向け Citrix SSO プロトコルを構成する](#)」を参照してください。
 - [接続の認証の種類] フィールドで、[証明書] または [パスワードおよび証明書] を選択する場合、最初に Endpoint Management の証明書ベースの認証を構成する必要があります。「[クライアント証明書、または証明書とドメイン認証の組み合わせ](#)」を参照してください。
2. Per-App VPN からのトラフィックを受け入れるように Citrix ADC を構成します。詳しくは、「[Citrix Gateway での完全 VPN のセットアップ](#)」を参照してください。

iOS の設定

iOS 12 へのデバイスアップグレードの準備:

iOS 用の VPN デバイスポリシーの Citrix VPN 接続タイプは、iOS 12 をサポートしていません。VPN デバイスポリシーを削除し、Citrix SSO 接続の種類で VPN デバイスポリシーを作成するには、以下の手順に従います:

1. iOS の VPN デバイスポリシーを削除します。
2. iOS の VPN デバイスポリシーを追加します。重要な設定:
 - 接続の種類 = **Citrix SSO**
 - **Per-App VPN** を有効化 = オン
 - プロバイダーの種類 = パケットトンネル
3. iOS のアプリ属性デバイスポリシーを追加します。[**Per-App VPN 識別子**] で **iOS_VPN** を選択します。

VPN Policy	VPN Policy
1 Policy Info	This policy lets you configure a VPN connection to provide a device-level encrypted connection to the intranet. For Windows Phone, the policy is supported only on Windows 10 and later supervised devices.
2 Platforms	<p>Connection name <input type="text"/></p> <p>Connection type <input type="text" value="L2TP"/></p> <p>Server name or IP address * <input type="text"/></p> <p>User account <input type="text"/></p> <p> <input checked="" type="radio"/> Password authentication <input type="radio"/> RSA SecureID authentication </p> <p>Shared secret <input type="text"/></p> <p>Send all traffic <input type="checkbox" value="OFF"/></p> <p>Proxy configuration <input type="text" value="None"/></p>
3 Assignment	Proxy

- 接続名: 接続名を入力します。
- 接続の種類: 一覧から、この接続において使用するプロトコルを選択します。デフォルトは **[L2TP]** です。
 - **L2TP**: レイヤー 2 トンネリングプロトコルと事前共有キー認証。
 - **PPTP**: Point-to-Point トンネリング。
 - **IPSec**: 社内 VPN 接続
 - **Cisco Legacy AnyConnect**: この接続の種類では、従来の Cisco AnyConnect VPN クライアントがユーザーデバイスにインストールされている必要があります。Cisco は、廃止された VPN フレームワークに基づいていた従来の Cisco AnyConnect クライアントを段階的に廃止しています。詳しくは、サポートの記事 (<https://support.citrix.com/article/CTX227708>) を参照してください。現在の Cisco AnyConnect クライアントを使用するには、接続の種類はカスタム **SSL** を使用します。必要な設定については、このセクションの「カスタム SSL プロトコルの構成」を参照してください。
 - **Juniper SSL**: Juniper Networks SSL VPN クライアント
 - **F5 SSL**: F5 Networks SSL VPN クライアント
 - **SonicWALL Mobile Connect**: iOS 用 Dell 統合 VPN クライアント
 - **Ariba VIA**: Aruba Networks 仮想インターネットアクセスクライアント
 - **IKEv2 (iOS only)**: iOS 専用インターネットキー交換バージョン 2
 - **AlwaysOn IKEv2**: IKEv2 を使用した常時アクセス。
 - **AlwaysOn IKEv2** デュアル構成: IKEv2 デュアル構成を使用した常時アクセス。
 - **Citrix SSO**: iOS 12 以降の Citrix SSO クライアント。
 - カスタム **SSL**: カスタム SSL (Secure Socket Layer) この接続の種類は、バンドル ID が **com.cisco.anyconnect** の Cisco AnyConnect クライアントに必要です。**Cisco AnyConnect** の接続名を指定します。また、VPN ポリシーを展開して、iOS デバイス用のネットワークアクセス制御 (NAC) フィルターを有効にすることもできます。このフィルターで、非準拠のアプリがインストールされているデバイスの VPN 接続をブロックできます。この構成では、iOS VPN ポリシーの特定の設定が必要です (下記の iOS セクションを参照)。NAC フィルターを有効にするために必要なその他の設定の詳細については、「[ネットワークアクセス制御](#)」を参照してください。

次のセクションは、上記の接続の種類ごとに、構成オプションを示しています。

iOS 向け L2TP プロトコルの設定

- サーバー名または **IP** アドレス: VPN サーバーのサーバー名または IP アドレスを入力します。
- ユーザーアカウント: 任意で、ユーザーアカウントを入力します。
- [パスワード認証] または [**RSA SecurID** 認証] をクリックします。
- 共有シークレット: IPsec 共有シークレットキーを入力します。
- すべてのトラフィックを送信: VPN 経由ですべてのトラフィックを送信するかどうかを選択します。デフォルトは [オフ] です。

iOS 向け PPTP プロトコルの設定

- サーバー名または **IP** アドレス: VPN サーバーのサーバー名または IP アドレスを入力します。
- ユーザーアカウント: 任意で、ユーザーアカウントを入力します。
- [パスワード認証] または [**RSA SecurID** 認証] をクリックします。
- 暗号化レベル: 一覧から、暗号化レベルを選択します。デフォルトは [なし] です。
 - なし: 暗号化を使用しません。
 - 自動: サーバーでサポートされている最も強力な暗号化レベルを使用します。
 - 最大 (**128** ビット): 常に 128 ビットの暗号化を使用します。
- すべてのトラフィックを送信: VPN 経由ですべてのトラフィックを送信するかどうかを選択します。デフォルトは [オフ] です。

iOS 向け IPsec プロトコルの構成

- サーバー名または **IP** アドレス: VPN サーバーのサーバー名または IP アドレスを入力します。
- ユーザーアカウント: 任意で、ユーザーアカウントを入力します。
- 接続の認証の種類: 一覧から、この接続の認証の種類として、[共有シークレット] または [証明書] を選択します。デフォルトは [共有シークレット] です。
- [共有シークレット] を有効にした場合は、次の設定を構成します:
 - グループ名: 任意で、グループ名を入力します。
 - 共有シークレット: 任意で、共有シークレットキーを入力します。
 - ハイブリッド認証を使用: ハイブリッド認証を使用するかどうかを選択します。ハイブリッド認証では、まずサーバーがクライアントに対する認証を行い、次にクライアントがサーバーに対する認証を行います。デフォルトは [オフ] です。
 - パスワードの入力を要求: ネットワークへの接続時にユーザーにパスワードの入力を求めるかどうかを選択します。デフォルトは [オフ] です。
- [証明書] を有効にした場合は、次の設定を構成します:
 - **ID** 資格情報: ボックスの一覧で、使用する ID 資格情報を選択します。デフォルトは [なし] です。

- 接続時に **PIN** を要求: ネットワークへの接続時にユーザーによる PIN の入力を必須とするかどうかを選択します。デフォルトは [オフ] です。
- オンデマンドに **VPN** を有効化: ネットワークに接続する時に、VPN 接続のトリガーを有効にするかどうかを選択します。デフォルトは [オフ] です。[オンデマンドに **VPN** を有効化] が [オン] であるときの設定の構成について詳しくは、「iOS 向け [オンデマンドに VPN を有効化] 設定の構成」を参照してください。
- **Per-App VPN** の有効化: アプリごとの VPN を有効にするかどうかを選択します。デフォルトは [オフ] です。
- オンデマンドマッチアプリが有効: Per-App VPN サービスにリンクされているアプリがネットワーク通信を開始したときに、Per-App VPN 接続が自動的にトリガーされるようにするかどうかを選択します。デフォルトは [オフ] です。
- **Safari** ドメイン: [追加] をクリックして、Safari ドメイン名を追加します。

従来の iOS 向け Cisco AnyConnect プロトコルの構成

従来の Cisco AnyConnect クライアントから新しい Cisco AnyConnect クライアントに移行するには、カスタム SSL プロトコルを使用します。

- プロバイダーのバンドル識別子: 従来の AnyConnect クライアントの場合、バンドル ID は com.cisco.anyconnect.gui です。
- サーバー名または IP アドレス: VPN サーバーのサーバー名または IP アドレスを入力します。
- ユーザーアカウント: 任意で、ユーザーアカウントを入力します。
- グループ: 任意で、グループ名を入力します。
- 接続の認証の種類: 一覧で、この接続の認証の種類に [パスワード] か [証明書] のどちらを使用するかを選択します。デフォルトは [パスワード] です。
 - [パスワード] を有効にした場合は、[認証パスワード] フィールドに任意の認証パスワードを入力します。
 - [証明書] を有効にした場合は、次の設定を構成します:
 - * **ID** 資格情報: ボックスの一覧で、使用する ID 資格情報を選択します。デフォルトは [なし] です。
 - * 接続時に **PIN** を要求: ネットワークへの接続時にユーザーに PIN の入力を求めるかどうかを選択します。デフォルトは [オフ] です。
 - * オンデマンドに **VPN** を有効化: ネットワークに接続する時に、VPN 接続のトリガーを有効にするかどうかを選択します。デフォルトは [オフ] です。[オンデマンドに **VPN** を有効化] が [オン] であるときの設定の構成について詳しくは、「iOS 向け [オンデマンドに VPN を有効化] 設定の構成」を参照してください。
- **Per-App VPN** の有効化: アプリごとの VPN を有効にするかどうかを選択します。デフォルトは [オフ] です。このオプションを有効にした場合は、次の設定を構成します:
 - オンデマンドマッチアプリが有効: Per-App VPN サービスにリンクされているアプリがネットワーク通信を開始したときに、Per-App VPN 接続が自動的にトリガーされるようにするかどうかを選択します。デフォルトは [オフ] です。
 - プロバイダーの種類: Per-App VPN が [アプリプロキシ] で提供されるか、[パケットトンネル] で提

供されるかを選択します。デフォルトは [アプリプロキシ] です。

- **Safari** ドメイン: Per-App VPN 接続をトリガーできる、追加する Safari ドメインごとに、[追加] をクリックして以下の操作を行います:
 - * ドメイン: 追加するドメインを入力します。
 - * [保存] をクリックしてドメインを保存するか、[キャンセル] をクリックして操作を取り消します。

iOS 向け Juniper SSL プロトコルの構成

- プロバイダーのバンドル識別子: Per-App VPN プロファイルと同じ種類の複数の VPN プロバイダーがあるアプリのバンドル識別子が含まれている場合、使用するプロバイダーをこのフィールドで指定します。
- サーバー名または IP アドレス: VPN サーバーのサーバー名または IP アドレスを入力します。
- ユーザーアカウント: 任意で、ユーザーアカウントを入力します。
- 領域: オプションの領域名を入力します。
- 役割: オプションの役割名を入力します。
- 接続の認証の種類: 一覧で、この接続の認証の種類に [パスワード] か [証明書] のどちらを使用するかを選択します。デフォルトは [パスワード] です。
 - [パスワード] を有効にした場合は、[認証パスワード] フィールドに任意の認証パスワードを入力します。
 - [証明書] を有効にした場合は、次の設定を構成します:
 - * ID 資格情報: ボックスの一覧で、使用する ID 資格情報を選択します。デフォルトは [なし] です。
 - * 接続時に PIN を要求: ネットワークへの接続時にユーザーに PIN の入力を求めるかどうかを選択します。デフォルトは [オフ] です。
 - * オンデマンドに VPN を有効化: ネットワークに接続する時に、VPN 接続のトリガーを有効にするかどうかを選択します。デフォルトは [オフ] です。[オンデマンドに VPN を有効化] が [オン] であるときの設定の構成について詳しくは、「iOS 向け [\[オンデマンドに VPN を有効化\] 設定の構成](#)」を参照してください。
- **Per-App VPN** の有効化: アプリごとの VPN を有効にするかどうかを選択します。デフォルトは [オフ] です。このオプションを有効にした場合は、次の設定を構成します:
 - オンデマンドマッチアプリが有効: Per-App VPN サービスにリンクされているアプリがネットワーク通信を開始したときに、Per-App VPN 接続が自動的にトリガーされるようにするかどうかを選択します。デフォルトは [オフ] です。
 - プロバイダーの種類: Per-App VPN が [アプリプロキシ] で提供されるか、[パケットトンネル] で提供されるかを選択します。デフォルトは [アプリプロキシ] です。
 - **Safari** ドメイン: Per-App VPN 接続をトリガーできる、追加する Safari ドメインごとに、[追加] をクリックして以下の操作を行います:
 - * ドメイン: 追加するドメインを入力します。
 - * [保存] をクリックしてドメインを保存するか、[キャンセル] をクリックして操作を取り消します。

iOS 向け F5 SSL プロトコルの構成

- プロバイダーのバンドル識別子: Per-App VPN プロファイルに同じ種類の複数の VPN プロバイダーがあるアプリのバンドル識別子が含まれている場合、使用するプロバイダーをこのフィールドで指定します。
- サーバー名または IP アドレス: VPN サーバーのサーバー名または IP アドレスを入力します。
- ユーザーアカウント: 任意で、ユーザーアカウントを入力します。
- 接続の認証の種類: 一覧で、この接続の認証の種類に [パスワード] か [証明書] のどちらを使用するかを選択します。デフォルトは [パスワード] です。
 - [パスワード] を有効にした場合は、[認証パスワード] フィールドに任意の認証パスワードを入力します。
 - [証明書] を有効にした場合は、次の設定を構成します:
 - * ID 資格情報: ボックスの一覧で、使用する ID 資格情報を選択します。デフォルトは [なし] です。
 - * 接続時に PIN を要求: ネットワークへの接続時にユーザーに PIN の入力を求めるかどうかを選択します。デフォルトは [オフ] です。
 - * オンデマンドに VPN を有効化: ネットワークに接続する時に、VPN 接続のトリガーを有効にするかどうかを選択します。デフォルトは [オフ] です。[オンデマンドに VPN を有効化] が [オン] であるときの設定の構成について詳しくは、「iOS 向け [\[オンデマンドに VPN を有効化\] 設定の構成](#)」を参照してください。
- **Per-App VPN** の有効化: アプリごとの VPN を有効にするかどうかを選択します。デフォルトは [オフ] です。このオプションを有効にした場合は、次の設定を構成します:
 - オンデマンドマッチアプリが有効: Per-App VPN サービスにリンクされているアプリがネットワーク通信を開始したときに、Per-App VPN 接続が自動的にトリガーされるようにするかどうかを選択します。
 - プロバイダーの種類: Per-App VPN が [アプリプロキシ] で提供されるか、[パケットトンネル] で提供されるかを選択します。デフォルトは [アプリプロキシ] です。
 - **Safari** ドメイン: Per-App VPN 接続をトリガーできる、追加する Safari ドメインごとに、[追加] をクリックして以下の操作を行います:
 - * ドメイン: 追加するドメインを入力します。
 - * [保存] をクリックしてドメインを保存するか、[キャンセル] をクリックして操作を取り消します。

iOS 向け SonicWALL プロトコルの構成

- プロバイダーのバンドル識別子: Per-App VPN プロファイルに同じ種類の複数の VPN プロバイダーがあるアプリのバンドル識別子が含まれている場合、使用するプロバイダーをこのフィールドで指定します。
- サーバー名または IP アドレス: VPN サーバーのサーバー名または IP アドレスを入力します。
- ユーザーアカウント: 任意で、ユーザーアカウントを入力します。
- ログオングループまたはドメイン: 任意で、ログオングループまたはドメインを入力します。
- 接続の認証の種類: 一覧で、この接続の認証の種類に [パスワード] か [証明書] のどちらを使用するかを選択します。デフォルトは [パスワード] です。
 - [パスワード] を有効にした場合は、[認証パスワード] フィールドに任意の認証パスワードを入力します。
 - [証明書] を有効にした場合は、次の設定を構成します:

- * **ID** 資格情報: ボックスの一覧で、使用する ID 資格情報を選択します。デフォルトは [なし] です。
- * 接続時に **PIN** を要求: ネットワークへの接続時にユーザーに PIN の入力を求めるかどうかを選択します。デフォルトは [オフ] です。
- * オンデマンドに **VPN** を有効化: ネットワークに接続する時に、VPN 接続のトリガーを有効にするかどうかを選択します。デフォルトは [オフ] です。[オンデマンドに **VPN** を有効化] が [オン] であるときの設定の構成について詳しくは、「iOS 向け [\[オンデマンドに VPN を有効化\] 設定の構成](#)」を参照してください。
- **Per-App VPN** の有効化: アプリごとの VPN を有効にするかどうかを選択します。デフォルトは [オフ] です。このオプションを [オン] に設定した場合は、次の設定を構成します:
 - オンデマンドマッチアプリが有効: Per-App VPN サービスにリンクされているアプリがネットワーク通信を開始したときに、Per-App VPN 接続が自動的にトリガーされるようにするかどうかを選択します。
 - プロバイダーの種類: Per-App VPN が [アプリプロキシ] で提供されるか、[パケットトンネル] で提供されるかを選択します。デフォルトは [アプリプロキシ] です。
 - **Safari** ドメイン: Per-App VPN 接続をトリガーできる、追加する Safari ドメインごとに、[追加] をクリックして以下の操作を行います:
 - * ドメイン: 追加するドメインを入力します。
 - * [保存] をクリックしてドメインを保存するか、[キャンセル] をクリックして操作を取り消します。

iOS 向け **Ariba VIA** プロトコルの構成

- プロバイダーのバンドル識別子: Per-App VPN プロファイルに同じ種類の複数の VPN プロバイダーがあるアプリのバンドル識別子が含まれている場合、使用するプロバイダーをこのフィールドで指定します。
- サーバー名または **IP** アドレス: VPN サーバーのサーバー名または IP アドレスを入力します。
- ユーザーアカウント: 任意で、ユーザーアカウントを入力します。
- 接続の認証の種類: 一覧で、この接続の認証の種類に [パスワード] か [証明書] のどちらを使用するかを選択します。デフォルトは [パスワード] です。
 - [パスワード] を有効にした場合は、[認証パスワード] フィールドに任意の認証パスワードを入力します。
 - [証明書] を有効にした場合は、次の設定を構成します:
 - * **ID** 資格情報: ボックスの一覧で、使用する ID 資格情報を選択します。デフォルトは [なし] です。
 - * 接続時に **PIN** を要求: ネットワークへの接続時にユーザーに PIN の入力を求めるかどうかを選択します。デフォルトは [オフ] です。
 - * オンデマンドに **VPN** を有効化: ネットワークに接続する時に、VPN 接続のトリガーを有効にするかどうかを選択します。デフォルトは [オフ] です。[オンデマンドに **VPN** を有効化] が [オン] であるときの設定の構成について詳しくは、「iOS 向け [\[オンデマンドに VPN を有効化\] 設定の構成](#)」を参照してください。
- **Per-App VPN** の有効化: アプリごとの VPN を有効にするかどうかを選択します。デフォルトは [オフ] です。このオプションを有効にした場合は、次の設定を構成します:
 - オンデマンドマッチアプリが有効: Per-App VPN サービスにリンクされているアプリがネットワーク通信を開始したときに、Per-App VPN 接続が自動的にトリガーされるようにするかどうかを選択しま

す。

- **Safari** ドメイン: Per-App VPN 接続をトリガーできる、追加する Safari ドメインごとに、[追加] をクリックして以下の操作を行います:
 - * ドメイン: 追加するドメインを入力します。
 - * [保存] をクリックしてドメインを保存するか、[キャンセル] をクリックして操作を取り消します。

iOS 向け IKEv2 プロトコルの構成

このセクションには、IKEv2、AlwaysOn IKEv2、AlwaysOn IKEv2 のデュアル構成プロトコルで使用する設定が含まれます。AlwaysOn IKEv2 デュアル構成プロトコルの場合は、携帯電話ネットワークと Wi-Fi ネットワークの両方でこれらの設定をすべて構成します。

- 自動接続の無効化をユーザーに許可: AlwaysOn プロトコルが対象です。デバイスでネットワークへの自動接続をオフにすることをユーザーに許可するかどうかを選択します。デフォルトは [オフ] です。
- サーバーのホスト名または IP アドレス: VPN サーバーのサーバー名または IP アドレスを入力します。
- ローカル識別子: IKEv2 クライアントの FQDN または IP アドレスを入力します。このフィールドは必須です。
- リモート識別子: VPN サーバーの FQDN または IP アドレスを入力します。このフィールドは必須です。
- デバイス認証: この接続の認証の種類として、[共有シークレット]、[証明書] または [デバイス識別子ベースのデバイス証明書] を選択します。デフォルトは [共有シークレット] です。
 - 共有シークレット: 任意で、共有シークレットキーを入力します。
 - [証明書] を選択した場合は、[ID 資格情報] の使用を選択します。デフォルトは [なし] です。
 - [デバイス識別子ベースのデバイス証明書] を選択した場合は、[デバイス ID の種類] を選択します。デフォルトは [IMEI] です。このオプションを使用するには、REST API を使用して証明書を一括インポートします。「[REST API を使用した iOS デバイスへの証明書の一括アップロード](#)」を参照してください。[Always On IKEv2] を選択した場合にのみ使用できます。
- 拡張認証が有効: 拡張認証プロトコル (EAP) を有効にするかどうかを選択します。[オン] を選択した場合は、ユーザーアカウントと認証パスワードを入力します。
- 停止ピア検出間隔: ピアデバイスが到達可能であるかを確認するための問い合わせ頻度を選択します。デフォルトは [なし] です。次のオプションがあります:
 - なし: 使用不能なピアの検出を無効にします。
 - 低: 30 分ごとにピアに問い合わせます。
 - 中: 10 分ごとにピアに問い合わせます。
 - 高: 1 分ごとにピアに問い合わせます。
- モビリティおよびマルチホーミングを無効化: この機能を無効にするかどうかを選択します。

- **IPv4/IPv6** 内部サブネット属性の使用: この機能を有効にするかどうかを選択します。
- リダイレクトを無効化: リダイレクトを無効にするかどうかを選択します。
- デバイスのスリープ中 **NAT** キープアライブを有効化: AlwaysOn プロトコルが対象です。キープアライブパケットは IKEv2 接続の NAT マッピングを維持するために使用されます。このパケットは、デバイスがオンになっているとチップによって定期的な間隔で送信されます。設定を [オン] にすると、デバイスがスリープ中でもキープアライブパケットはチップで送信されます。デフォルト間隔は、Wi-Fi 経由で 20 秒、携帯経由で 110 秒です。この間隔は、NAT キープアライブ間隔のパラメーターを使用して変更できます。
- **NAT** キープアライブ間隔 (秒): デフォルトでは 20 秒です。
- **Perfect Forward Secrecy** を有効化: この機能を有効にするかどうかを選択します。
- **DNS** サーバーの **IP** アドレス: オプション。DNS サーバーの IP アドレス文字列の一覧です。これらの IP アドレスには、IPv4 アドレスと IPv6 アドレスを混在させることができます。[追加] をクリックしてアドレスを入力します。
- ドメイン名: オプション。トンネルのプライマリドメインです。
- 検索ドメイン: オプション。単一ラベルホスト名の完全修飾に使用されるドメインの一覧です。
- 補足マッチドメインをリゾルバー一覧に追加する: オプション。補足マッチドメイン一覧を、リゾルバーの検索ドメイン一覧に追加するかどうかを決定します。デフォルトは [オン] です。
- 補足マッチドメイン: オプション。どの DNS クエリが DNS サーバーアドレスに含まれる DNS リゾルバー設定を使用するかを判別するドメイン文字列の一覧です。このキーは、特定のドメインのホストのみがトンネルの DNS リゾルバーを使用して解決される、分割 DNS 設定を作成するために使用されます。この一覧のドメインにないホストは、システムのデフォルトのリゾルバーを使用して解決されます。

このパラメーターに空の文字列が含まれる場合は、この文字列がデフォルトのドメインです。これにより、分割トンネルの設定によって、すべての DNS クエリをプライマリ DNS サーバーの前にまず VPN DNS サーバーに振り分けることができます。VPN トンネルがネットワークのデフォルトルートである場合、一覧に追加された DNS サーバーはデフォルトのリゾルバーになります。この場合、補足マッチドメインの一覧は無視されます。

- **IKE SA** パラメーターおよび子 **SA** パラメーター: Security Association (SA) パラメーターオプションごとに、次の設定を構成します:
 - 暗号化アルゴリズム: 一覧から、使用する IKE 暗号化アルゴリズムを選択します。デフォルトは **3DES** です。
 - 整合性アルゴリズム: 一覧から、使用する整合性アルゴリズムを選択します。デフォルトは **SHA1-96** です。
 - **Diffie Hellman** グループ: 一覧から、Diffie Hellman グループ番号を選択します。デフォルトは **2** です。
 - **ike** 有効期間 (分): SA の有効期間 (キー更新間隔) を表す 10~1440 の整数を入力します。デフォルトは **1440** 分です。

- サービスの例外: AlwaysOn プロトコルが対象です。サービスの例外とは、Always On VPN から除外されたシステムサービスです。次のサービス例外設定を構成します
 - ボイスメール: 一覧から、ボイスメールの例外を処理する方法を選択します。デフォルトは [トンネル経由のトラフィックを許可] です。
 - **AirPrint**: 一覧から、AirPrint の例外を処理する方法を選択します。デフォルトは [トンネル経由のトラフィックを許可] です。
 - **VPN** トンネル外のキャプティブ **Web** シートからのトラフィックを許可: ユーザーが VPN トンネルの外側にある公衆ホットスポットに接続するのを許可するかどうかを選択します。デフォルトは [オフ] です。
 - **VPN** トンネル外のすべてのキャプティブネットワークアプリからのトラフィックを許可: VPN トンネルの外側にあるすべてのホットスポットネットワークングアプリを許可するかどうかを選択します。デフォルトは [オフ] です。
 - キャプティブネットワークアプリのバンドル **ID**: ユーザーによるアクセスが許可されているホットスポットネットワークングのアプリバンドル ID ごとに、[追加] をクリックしてホットスポットネットワークングのアプリバンドル **ID** を入力します。[保存] をクリックしてアプリバンドル ID を保存します。
- アプリ単位の **VPN**。次の設定を IKEv2 の接続の種類用に構成します。
 - **Per-App VPN** の有効化: アプリごとの VPN を有効にするかどうかを選択します。デフォルトは [オフ] です。
 - オンデマンドマッチアプリが有効: Per-App VPN サービスにリンクされているアプリがネットワーク通信を開始したときに、Per-App VPN 接続が自動的にトリガーされるようにするかどうかを選択します。デフォルトは [オフ] です。
 - **Safari** ドメイン: [追加] をクリックして、Safari ドメイン名を追加します。
- プロキシ構成: プロキシサーバー経由での VPN 接続のルーティング方法を選択します。デフォルトは [なし] です。

iOS 向け Citrix SSO プロトコルの構成

Citrix SSO クライアントは、Apple Store (<https://apps.apple.com/us/app/citrix-ss0/id1333396910>) で入手することができます。

- サーバー名または **IP** アドレス: VPN サーバーのサーバー名または IP アドレスを入力します。
- ユーザーアカウント: 任意で、ユーザーアカウントを入力します。
- 接続の認証の種類: 一覧で、この接続の認証の種類に [パスワード] か [証明書] のどちらを使用するかを選択します。デフォルトは [パスワード] です。
 - [パスワード] を有効にした場合は、[認証パスワード] フィールドに任意の認証パスワードを入力します。
 - [証明書] を有効にした場合は、次の設定を構成します:
 - * **ID** 資格情報: ボックスの一覧で、使用する ID 資格情報を選択します。デフォルトは [なし] です。

- * 接続時に **PIN** を要求: ネットワークへの接続時にユーザーに PIN の入力を求めるかどうかを選択します。デフォルトは [オフ] です。
- * オンデマンドに **VPN** を有効化: ネットワークに接続する時に、VPN 接続のトリガーを有効にするかどうかを選択します。デフォルトは [オフ] です。[オンデマンドに **VPN** を有効化] が [オン] であるときの設定の構成について詳しくは、「iOS 向け [オンデマンドに VPN を有効化] 設定の構成」を参照してください。
- **Per-App VPN** の有効化: アプリごとの VPN を有効にするかどうかを選択します。デフォルトは [オフ] です。このオプションを [オン] に設定した場合は、次の設定を構成します:
 - オンデマンドマッチアプリが有効: Per-App VPN サービスにリンクされているアプリがネットワーク通信を開始したときに、Per-App VPN 接続が自動的にトリガーされるようにするかどうかを選択します。
 - プロバイダーの種類: Per-App VPN が [アプリプロキシ] で提供されるか、[パケットトンネル] で提供されるかを選択します。デフォルトは [アプリプロキシ] です。
 - プロバイダーの種類: [パケットトンネル] に設定します。
 - **Safari** ドメイン: Per-App VPN 接続をトリガーできる、追加する Safari ドメインごとに、[追加] をクリックして以下の操作を行います:
 - * ドメイン: 追加するドメインを入力します。
 - * [保存] をクリックしてドメインを保存するか、[キャンセル] をクリックして操作を取り消します。
- カスタム **XML**: 追加するカスタム XML パラメーターごとに、[追加] をクリックしてキーと値のペアを指定します。使用できるパラメーターは次のとおりです:
 - **disableL3**: システムレベルの VPN を無効化します。アプリごとの VPN のみ許容します。値は不要です。
 - **useragent**: このデバイスポリシーに、VPN プラグインクライアントを対象とする任意の Citrix Gateway ポリシーを関連付けます。このキーの値は、プラグインによって開始される要求に対応して、VPN プラグインに自動的に追加されます。

iOS 向けカスタム SSL プロトコルの構成

従来の Cisco AnyConnect クライアントから Cisco AnyConnect クライアントに移行するには:

1. カスタム SSL プロトコルを使用して VPN デバイスポリシーを構成します。iOS デバイスにポリシーを展開します。
2. Cisco AnyConnect クライアントを <https://apps.apple.com/us/app/cisco-anyconnect/id1135064690> からアップロードし、このアプリを XenMobile に追加してから iOS デバイスに展開します。
3. iOS デバイスから古い VPN デバイスポリシーを削除します。

設定:

- カスタム **SSL** 識別子 (リバーズ **DNS** 形式): バンドル ID に設定します。Cisco AnyConnect クライアントの場合は、**com.cisco.anyconnect** を使用します。

- プロバイダーのバンドル識別子: [カスタム **SSL** 識別子] で指定したアプリに同じ種類 (アプリプロキシまたはパケットトンネル) の VPN プロバイダーが複数設定されている場合、このバンドル ID を指定します。Cisco AnyConnect クライアントの場合は、**com.cisco.anyconnect** を使用します。
- サーバー名または IP アドレス: VPN サーバーのサーバー名または IP アドレスを入力します。
- ユーザーアカウント: 任意で、ユーザーアカウントを入力します。
- 接続の認証の種類: 一覧で、この接続の認証の種類に [パスワード] か [証明書] のどちらを使用するかを選択します。デフォルトは [パスワード] です。
 - [パスワード] を有効にした場合は、[認証パスワード] フィールドに任意の認証パスワードを入力します。
 - [証明書] を有効にした場合は、次の設定を構成します:
 - * ID 資格情報: ボックスの一覧で、使用する ID 資格情報を選択します。デフォルトは [なし] です。
 - * 接続時に PIN を要求: ネットワークへの接続時にユーザーに PIN の入力を求めるかどうかを選択します。デフォルトは [オフ] です。
 - * オンデマンドに VPN を有効化: ネットワークに接続する時に、VPN 接続のトリガーを有効にするかどうかを選択します。デフォルトは [オフ] です。[オンデマンドに VPN を有効化] が [オン] であるときの設定の構成について詳しくは、「iOS 向け [オンデマンドに VPN を有効化] 設定の構成」を参照してください。
- **Per-App VPN** の有効化: アプリごとの VPN を有効にするかどうかを選択します。デフォルトは [オフ] です。このオプションを [オン] に設定した場合は、次の設定を構成します:
 - オンデマンドマッチアプリが有効: Per-App VPN サービスにリンクされているアプリがネットワーク通信を開始したときに、Per-App VPN 接続が自動的にトリガーされるようにするかどうかを選択します。
 - プロバイダーの種類: プロバイダーの種類では、プロバイダーが VPN サービスとプロキシサービスのどちらであるかを指定します。VPN サービスの場合は [パケットトンネル] を選択します。プロキシサービスの場合は [アプリプロキシ] を選択します。Cisco AnyConnect クライアントの場合は、[パケットトンネル] を選択します。
 - **Safari** ドメイン: Per-App VPN 接続をトリガーできる、追加する Safari ドメインごとに、[追加] をクリックして以下の操作を行います:
 - * ドメイン: 追加するドメインを入力します。
 - * [保存] をクリックしてドメインを保存するか、[キャンセル] をクリックして操作を取り消します。
- カスタム **XML**: 追加するカスタム XML パラメーターごとに、[追加] をクリックして以下の操作を行います。
 - パラメーター名: 追加するパラメーターの名前を入力します。
 - 値: [パラメーター名] に関連付ける値を入力します。
 - [保存] をクリックしてパラメーターを保存するか、[キャンセル] をクリックして操作を取り消します。

NAC をサポートするように VPN デバイスポリシーを構成する

1. NAC フィルターを設定するには、カスタム **SSL** の接続の種類が必要です。
2. **VPN** の [接続名] を指定します。
3. [カスタム **SSL** 識別子] に、「**com.citrix.NetScalerGateway.ios.app**」と入力します。
4. [プロバイダーのバンドル識別子] に、「**com.citrix.NetScalerGateway.ios.app.vpnplugin**」と入力し

ます。

手順3と手順4の値は、NACのフィルタリングに必要なCitrix SSOインストールの値です。認証パスワードは設定しないでください。NAC機能の使用の詳細については、「[ネットワークアクセス制御](#)」を参照してください。

iOS 向け [オンデマンドにVPNを有効化] オプションの構成

- オンデマンドドメイン: ドメインごと、およびユーザーがドメインに接続したときに実行される関連アクションごとに、[追加] をクリックして以下の操作を行います:
- ドメイン: 追加するドメインを入力します。
- アクション: 一覧から、提供されているアクションのいずれかを選択します:
 - 常に確立: ドメインは常にVPN接続をトリガーします。
 - 確立しない: ドメインはVPN接続をトリガーしません。
 - 必要な場合確立: ドメイン名解決に失敗した場合、ドメインはVPN接続試行をトリガーします。ドメイン名解決に失敗するのは、DNSサーバーがドメインを解決できない、別のサーバーにリダイレクトする、またはタイムアウトした場合です。
 - [保存] をクリックしてドメインを保存するか、[キャンセル] をクリックして操作を取り消します。
- オンデマンドルール
 - アクション: 一覧から、実行するアクションを選択します。デフォルトは **[EvaluateConnection]** です。選択できるアクションは以下のとおりです:
 - * 許可: トリガーされたときにVPNオンデマンドで接続できるようにします。
 - * 接続: 無条件でVPN接続を開始します。
 - * 切断: VPN接続を解除し、規則と一致しない限りオンデマンドの再接続を行いません。
 - * **EvaluateConnection**: 接続ごとに、ActionParameters配列を評価します。
 - * 無視: 既存のVPN接続を動作中のままにします。ただし、規則と一致しない限りオンデマンドの再接続を行いません。
 - **DNSDomainMatch**: デバイスの検索ドメイン一覧と一致する可能性のある、追加するドメインごとに、[追加] をクリックして以下の操作を行います:
 - * **DNS** ドメイン: ドメイン名を入力します。ワイルドカード文字「*」をプレフィックスに使用すると、複数のドメインと一致させることができます。たとえば、*.example.com は、mydomain.example.com、yourdomain.example.com、herdomain.example.com と一致します。
 - * [保存] をクリックしてドメインを保存するか、[キャンセル] をクリックして操作を取り消します。
 - **DNSServerAddressMatch**: ネットワークの指定されたDNSサーバーと一致する可能性のある、追加するIPアドレスごとに、[追加] をクリックして以下の操作を行います:
 - * **DNS** サーバーアドレス: 追加するDNSサーバーアドレスを入力します。ワイルドカード文字「*」をサフィックスに使用すると、複数のDNSサーバーと一致させることができます。たとえば、17.* はクラスAサブネットのすべてのDNSサーバーと一致します。
 - * [保存] をクリックしてDNSサーバーアドレスを保存するか、[キャンセル] をクリックして操作を取り消します。

- **InterfaceTypeMatch:** 一覧から、使用中のプライマリネットワークインターフェイスハードウェアの種類を選択します。デフォルトは [未指定] です。使用できる値は以下のとおりです:
 - * 未指定: あらゆるネットワークインターフェイスハードウェアと一致します。このオプションがデフォルトです。
 - * イーサネット: イーサネットネットワークインターフェイスハードウェアのみと一致します。
 - * **Wi-Fi:** Wi-Fi ネットワークインターフェイスハードウェアのみと一致します。
 - * 携帯ネットワーク: 携帯ネットワークインターフェイスハードウェアのみと一致します。
- **SSIDMatch:** 現在のネットワークと照合する、追加する SSID ごとに、[追加] をクリックして以下の操作を行います。
 - * **SSID:** 追加する SSID を入力します。ネットワークが Wi-Fi ネットワークでない場合、または SSID が表示されない場合は照合できません。すべての SSID と一致させるには、この一覧を空白のままにします。
 - * [保存] をクリックして SSID を保存するか、[キャンセル] をクリックして操作を取り消します。
- **URLStringProbe:** フェッチする URL を入力します。この URL がリダイレクトされず正常にフェッチされた場合は、この規則に一致しています。
- **ActionParameters : Domains:** EvaluateConnection のチェック対象となる、追加するドメインごとに、[追加] をクリックして以下の操作を実行します:
 - * ドメイン: 追加するドメインを入力します。
 - * [保存] をクリックしてドメインを保存するか、[キャンセル] をクリックして操作を取り消します。
- **ActionParameters : DomainAction:** 一覧から、**ActionParameters : Domains** で指定したドメインに対する VPN の動作を選択します。デフォルトは [**ConnectIfNeeded**] です。選択できるアクションは以下のとおりです:
 - * **ConnectIfNeeded:** ドメイン名解決に失敗した場合、ドメインは VPN 接続試行をトリガーします。ドメイン名解決に失敗するのは、DNS サーバーがドメインを解決できない、別のサーバーにリダイレクトする、またはタイムアウトした場合です。
 - * **NeverConnect:** ドメインは VPN 接続をトリガーしません。
- **Action Parameters : RequiredDNSServers:** 指定したドメインの解決に使用する DNS サーバーの IP アドレスごとに、[追加] をクリックして以下の操作を行います:
 - * **DNS サーバー:** **ActionParameters :DomainAction** が **ConnectIfNeeded** の場合にのみ有効です。追加する DNS サーバーを入力します。このサーバーは、デバイスの現在のネットワーク構成に含まれている必要はありません。この DNS サーバーに到達できない場合、対応として VPN 接続が確立されます。この DNS サーバーは、内部 DNS サーバーまたは信頼できる外部 DNS サーバーである必要があります。
 - * [保存] をクリックして DNS サーバーを保存するか、[キャンセル] をクリックして操作を取り消します。
- **ActionParameters : RequiredURLStringProbe:** 任意で、プローブする HTTP または HTTPS (推奨) の URL を、GET リクエストを使用して入力します。URL のホスト名を解決できない場合、サーバーに到達できない場合、またはサーバーが応答しない場合、対応として VPN 接続が確立されます。**ActionParameters : DomainAction** が **ConnectIfNeeded** の場合にのみ有効です。

- **OnDemandRules : XML content:** XML 構成オンデマンド規則を入力するか、コピーして貼り付けます。
 - * [ディクショナリをチェック] をクリックし、XML コードを検証します。XML が有効な場合は、[XML コンテンツ] テキストボックスの下に緑色の文字で「有効な XML」と表示されます。XML が有効でない場合は、エラーを説明するエラーメッセージがオレンジ色の文字で表示されません。
- プロキシ
 - プロキシ構成: 一覧から、VPN 接続のプロキシサーバーのルーティング方法を選択します。デフォルトは [なし] です。
 - * [手動] を有効にした場合は、次の設定を構成します:
 - ・ プロキシサーバーのホスト名または IP アドレス: プロキシサーバーのホスト名または IP アドレスを入力します。このフィールドは必須です。
 - ・ プロキシサーバーのポート: プロキシサーバーのポート番号を入力します。このフィールドは必須です。
 - ・ ユーザー名: 任意で、プロキシサーバーのユーザー名を入力します。
 - ・ パスワード: 任意で、プロキシサーバーのパスワードを入力します。
 - * [自動] を選択した場合は、次の設定を構成します:
 - ・ プロキシサーバー URL: プロキシサーバーの URL を入力します。このフィールドは必須です。
- ポリシー設定
 - [ポリシー設定] の下の [ポリシーの削除] の横にある、[日付を選択] または [削除までの期間 (日) を指定] をクリックします。
 - [日付を選択] をクリックした場合、カレンダーをクリックして削除を実行する特定の日付を選択します。
 - [ユーザーにポリシーの削除を許可] の一覧で、[常に]、[パスワードが必要]、[しない] のいずれかを選択します。
 - [パスワードが必要] を選択した場合、[パスワードを削除] の横に必要なパスワードを入力します。

Per-App VPN の構成

iOS 向けの Per-App VPN オプションは、Cisco Legacy AnyConnect、Juniper SSL、F5 SSL、SonicWALL Mobile Connect、Ariba VIA、Citrix SSO、およびカスタム SSL の接続の種類で使用できます。

Per-App VPN を構成するには次の手順に従います。

1. [構成] > [デバイスポリシー] で、VPN ポリシーを作成します。例:

2. [構成] > [デバイスポリシー] でアプリ属性ポリシーを作成し、アプリをこの Per-App VPN ポリシーに関連付けます。[Per-app VPN 識別子] では、手順 1 で作成した VPN ポリシーの名前を選択します。[管理対象アプリのバンドル ID] は、アプリ一覧から選択するか、アプリバンドル ID を入力します (iOS アプリインベントリポリシーを展開している場合は、アプリ一覧にアプリが含まれます)。

- ポリシー設定 (一般的な「設定」と区別するためにここでは「設定項目」という語を使用します)

- ポリシーの削除: ポリシーの削除をスケジュール設定する方法を選択します。利用可能なオプションは、[日付を選択]と[削除までの期間(時間)を指定]です。
 - * 日付を選択: カレンダーをクリックして削除を実行する特定の日付を選択します。
 - * 削除までの期間(時間)を指定: ポリシーが削除されるまでの時間単位の数値を入力します。iOS 6.0以降でのみ使用できます。

macOS 設定

The screenshot displays the 'VPN Policy' configuration window. On the left, a sidebar lists various platforms, with 'macOS' selected. The main configuration area includes the following fields and options:

- Connection name:** An empty text input field.
- Connection type:** A dropdown menu currently set to 'L2TP'.
- Server name or IP address:** An empty text input field.
- User account:** A text input field containing 'administrator'.
- User account type:** Radio buttons for 'Password authentication' (selected), 'RSA SecureID authentication', 'Kerberos authentication', and 'CryptoCard authentication'.
- Shared secret:** A text input field with masked characters (dots).
- Send all traffic:** A toggle switch currently set to 'OFF'.
- Proxy configuration:** A dropdown menu currently set to 'None'.
- Remove policy:** A radio button for 'Select date'.

At the bottom right, there are 'Back' and 'Next >' buttons.

- 接続名: 接続名を入力します。
- 接続の種類: 一覧から、この接続において使用するプロトコルを選択します。デフォルトは [L2TP] です。
 - **L2TP:** レイヤー 2 トンネリングプロトコルと事前共有キー認証。
 - **PPTP:** Point-to-Point トンネリング。
 - **IPSec:** 社内 VPN 接続
 - **Cisco AnyConnect:** Cisco AnyConnect VPN クライアント
 - **Juniper SSL:** Juniper Networks SSL VPN クライアント
 - **F5 SSL:** F5 Networks SSL VPN クライアント
 - **SonicWALL Mobile Connect:** iOS 用 Dell 統合 VPN クライアント
 - **Ariba VIA:** Aruba Networks 仮想インターネットアクセスクライアント
 - **Citrix VPN:** Citrix VPN クライアント
 - カスタム **SSL:** カスタム SSL (Secure Socket Layer)

次のセクションは、上記の接続の種類ごとに、構成オプションを示しています。

macOS 向け L2TP プロトコルの設定

- サーバー名または **IP** アドレス: VPN サーバーのサーバー名または IP アドレスを入力します。
- ユーザーアカウント: 任意で、ユーザーアカウントを入力します。
- [パスワード認証]、[**RSA SecurID** 認証]、[**Kerberos** 認証]、[**CryptoCard** 認証] のいずれかを選択します。デフォルトは [パスワード認証] です。
- 共有シークレット: IPsec 共有シークレットキーを入力します。
- すべてのトラフィックを送信: VPN 経由ですべてのトラフィックを送信するかどうかを選択します。デフォルトは [オフ] です。

macOS 向け PPTP プロトコルの設定

- サーバー名または **IP** アドレス: VPN サーバーのサーバー名または IP アドレスを入力します。
- ユーザーアカウント: 任意で、ユーザーアカウントを入力します。
- [パスワード認証]、[**RSA SecurID** 認証]、[**Kerberos** 認証]、[**CryptoCard** 認証] のいずれかを選択します。デフォルトは [パスワード認証] です。
- 暗号化レベル: 必要な暗号化レベルを選択します。デフォルトは [なし] です。
 - なし: 暗号化を使用しません。
 - 自動: サーバーでサポートされている最も強力な暗号化レベルを使用します。
 - 最大 (128 ビット): 常に 128 ビットの暗号化を使用します。
- すべてのトラフィックを送信: VPN 経由ですべてのトラフィックを送信するかどうかを選択します。デフォルトは [オフ] です。

macOS 向け IPsec プロトコルの構成

- サーバー名または **IP** アドレス: VPN サーバーのサーバー名または IP アドレスを入力します。
- ユーザーアカウント: 任意で、ユーザーアカウントを入力します。
- 接続の認証の種類: 一覧から、この接続の認証の種類として、[共有シークレット] または [証明書] を選択します。デフォルトは [共有シークレット] です。
 - [共有シークレット] 認証を有効にした場合は、次の設定を構成します。
 - * グループ名: 任意で、グループ名を入力します。
 - * 共有シークレット: 任意で、共有シークレットキーを入力します。
 - * ハイブリッド認証を使用: ハイブリッド認証を使用するかどうかを選択します。ハイブリッド認証では、まずサーバーがクライアントに対する認証を行い、次にクライアントがサーバーに対する認証を行います。デフォルトは [オフ] です。
 - * パスワードの入力を要求: ネットワークへの接続時にユーザーにパスワードの入力を求めるかどうかを選択します。デフォルトは [オフ] です。
 - [証明書] 認証を有効にした場合は、次の設定を構成します。
 - * **ID** 資格情報: ボックスの一覧で、使用する ID 資格情報を選択します。デフォルトは [なし] です。

- * 接続時に **PIN** を要求: ネットワークへの接続時にユーザーによる PIN の入力を必須とするかどうかを選択します。デフォルトは [オフ] です。
- * オンデマンドに **VPN** を有効化: ネットワークに接続する時に、VPN 接続のトリガーを有効にするかどうかを選択します。デフォルトは [オフ] です。[オンデマンドに **VPN** を有効化] が [オン] であるときの設定の構成について詳しくは、「[オンデマンドに VPN を有効化] オプションの構成」を参照してください。

macOS 向け Cisco AnyConnect プロトコルの構成

- サーバー名または **IP** アドレス: VPN サーバーのサーバー名または IP アドレスを入力します。
- ユーザーアカウント: 任意で、ユーザーアカウントを入力します。
- グループ: 任意で、グループ名を入力します。
- 接続の認証の種類: 一覧で、この接続の認証の種類に [パスワード] か [証明書] のどちらを使用するかを選択します。デフォルトは [パスワード] です。
 - [パスワード] を有効にした場合は、[認証パスワード] フィールドに任意の認証パスワードを入力します。
 - [証明書] を有効にした場合は、次の設定を構成します:
 - * **ID** 資格情報: ボックスの一覧で、使用する ID 資格情報を選択します。デフォルトは [なし] です。
 - * 接続時に **PIN** を要求: ネットワークへの接続時にユーザーに PIN の入力を求めるかどうかを選択します。デフォルトは [オフ] です。
 - * オンデマンドに **VPN** を有効化: ネットワークに接続する時に、VPN 接続のトリガーを有効にするかどうかを選択します。デフォルトは [オフ] です。[オンデマンドに **VPN** を有効化] が [オン] であるときの設定の構成について詳しくは、「[オンデマンドに VPN を有効化] オプションの構成」を参照してください。
- **Per-App VPN** の有効化: アプリごとの VPN を有効にするかどうかを選択します。デフォルトは [オフ] です。このオプションを有効にした場合は、次の設定を構成します:
 - * プロバイダーのバンドル識別子: Per-App VPN プロファイルに同じ種類の複数の VPN プロバイダーがあるアプリのバンドル識別子が含まれている場合、使用するプロバイダーをこのフィールドで指定します。デフォルトは [オフ] です。
 - * **Safari** ドメイン: Per-App VPN 接続をトリガーできる、追加する Safari ドメインごとに、[追加] をクリックして以下の操作を行います:
 - ・ ドメイン: 追加するドメインを入力します。
 - ・ [保存] をクリックしてドメインを保存するか、[キャンセル] をクリックして操作を取り消します。

macOS 向け Juniper SSL プロトコルの構成

- サーバー名または **IP** アドレス: VPN サーバーのサーバー名または IP アドレスを入力します。
- ユーザーアカウント: 任意で、ユーザーアカウントを入力します。
- 領域: オプションの領域名を入力します。
- 役割: オプションの役割名を入力します。

- 接続の認証の種類：一覧で、この接続の認証の種類に [パスワード] か [証明書] のどちらを使用するかを選択します。デフォルトは [パスワード] です。
 - [パスワード] を有効にした場合は、[認証パスワード] フィールドに任意の認証パスワードを入力します。
 - [証明書] を有効にした場合は、次の設定を構成します：
 - * **ID 資格情報**：ボックスの一覧で、使用する ID 資格情報を選択します。デフォルトは [なし] です。
 - * 接続時に **PIN** を要求：ネットワークへの接続時にユーザーに PIN の入力を求めるかどうかを選択します。デフォルトは [オフ] です。
 - * オンデマンドに **VPN** を有効化：ネットワークに接続する時に、VPN 接続のトリガーを有効にするかどうかを選択します。デフォルトは [オフ] です。[オンデマンドに **VPN** を有効化] が [オン] であるときの設定の構成について詳しくは、「[オンデマンドに VPN を有効化] 設定の構成」を参照してください。
- **Per-App VPN** の有効化：アプリごとの VPN を有効にするかどうかを選択します。デフォルトは [オフ] です。このオプションを有効にした場合は、次の設定を構成します。
 - プロバイダーのバンドル識別子：Per-App VPN プロファイルに同じ種類の複数の VPN プロバイダーがあるアプリのバンドル識別子が含まれている場合、使用するプロバイダーをこのフィールドで指定します。デフォルトは [オフ] です。
 - **Safari** ドメイン：Per-App VPN 接続をトリガーできる、追加する Safari ドメインごとに、[追加] をクリックして以下の操作を行います：
 - * ドメイン：追加するドメインを入力します。
 - * [保存] をクリックしてドメインを保存するか、[キャンセル] をクリックして操作を取り消します。

macOS 向け F5 SSL プロトコルの構成

- サーバー名または **IP** アドレス：VPN サーバーのサーバー名または IP アドレスを入力します。
- ユーザーアカウント：任意で、ユーザーアカウントを入力します。
- 接続の認証の種類：一覧で、この接続の認証の種類に [パスワード] か [証明書] のどちらを使用するかを選択します。デフォルトは [パスワード] です。
 - [パスワード] を有効にした場合は、[認証パスワード] フィールドに任意の認証パスワードを入力します。
 - [証明書] を有効にした場合は、次の設定を構成します：
 - * **ID 資格情報**：ボックスの一覧で、使用する ID 資格情報を選択します。デフォルトは [なし] です。
 - * 接続時に **PIN** を要求：ネットワークへの接続時にユーザーに PIN の入力を求めるかどうかを選択します。デフォルトは [オフ] です。
 - * オンデマンドに **VPN** を有効化：ネットワークに接続する時に、VPN 接続のトリガーを有効にするかどうかを選択します。デフォルトは [オフ] です。[オンデマンドに **VPN** を有効化] が [オン] であるときの設定の構成について詳しくは、「[オンデマンドに VPN を有効化] 設定の構成」を参照してください。
- **Per-App VPN** の有効化：アプリごとの VPN を有効にするかどうかを選択します。デフォルトは [オフ] です。このオプションを有効にした場合は、次の設定を構成します：
 - プロバイダーのバンドル識別子：Per-App VPN プロファイルに同じ種類の複数の VPN プロバイダーがあるアプリのバンドル識別子が含まれている場合、使用するプロバイダーをこのフィールドで指定し

ます。デフォルトは [オフ] です。

- **Safari** ドメイン: Per-App VPN 接続をトリガーできる、追加する Safari ドメインごとに、[追加] をクリックして以下の操作を行います:
 - * ドメイン: 追加するドメインを入力します。
 - * [保存] をクリックしてドメインを保存するか、[キャンセル] をクリックして操作を取り消します。

macOS 向け **SonicWALL Mobile Connect** プロトコルの構成

- サーバー名または **IP** アドレス: VPN サーバーのサーバー名または IP アドレスを入力します。
- ユーザーアカウント: 任意で、ユーザーアカウントを入力します。
- ログオングループまたはドメイン: 任意で、ログオングループまたはドメインを入力します。
- 接続の認証の種類: 一覧で、この接続の認証の種類に [パスワード] か [証明書] のどちらを使用するかを選択します。デフォルトは [パスワード] です。
 - [パスワード] を有効にした場合は、[認証パスワード] フィールドに任意の認証パスワードを入力します。
 - [証明書] を有効にした場合は、次の設定を構成します:
 - * **ID** 資格情報: ボックスの一覧で、使用する ID 資格情報を選択します。デフォルトは [なし] です。
 - * 接続時に **PIN** を要求: ネットワークへの接続時にユーザーに PIN の入力を求めるかどうかを選択します。デフォルトは [オフ] です。
 - * オンデマンドに **VPN** を有効化: ネットワークに接続する時に、VPN 接続のトリガーを有効にするかどうかを選択します。デフォルトは [オフ] です。[オンデマンドに **VPN** を有効化] が [オン] であるときの設定の構成について詳しくは、「[オンデマンドに VPN を有効化] 設定の構成」を参照してください。
- **Per-App VPN** の有効化: アプリごとの VPN を有効にするかどうかを選択します。デフォルトは [オフ] です。このオプションを有効にした場合は、次の設定を構成します:
 - プロバイダーのバンドル識別子: Per-App VPN プロファイルに同じ種類の複数の VPN プロバイダーがあるアプリのバンドル識別子が含まれている場合、使用するプロバイダーをこのフィールドで指定します。デフォルトは [オフ] です。
 - **Safari** ドメイン: Per-App VPN 接続をトリガーできる、追加する Safari ドメインごとに、[追加] をクリックして以下の操作を行います:
 - * ドメイン: 追加するドメインを入力します。
 - * [保存] をクリックしてドメインを保存するか、[キャンセル] をクリックして操作を取り消します。

macOS 向け **Ariba VIA** プロトコルの構成

- サーバー名または **IP** アドレス: VPN サーバーのサーバー名または IP アドレスを入力します。
- ユーザーアカウント: 任意で、ユーザーアカウントを入力します。
- 接続の認証の種類: 一覧で、この接続の認証の種類に [パスワード] か [証明書] のどちらを使用するかを選択します。デフォルトは [パスワード] です。
 - [パスワード] を有効にした場合は、[認証パスワード] フィールドに任意の認証パスワードを入力します。
 - [証明書] を有効にした場合は、次の設定を構成します:

- * **ID 資格情報**: ボックスの一覧で、使用する ID 資格情報を選択します。デフォルトは [なし] です。
 - * **接続時に PIN を要求**: ネットワークへの接続時にユーザーに PIN の入力を求めるかどうかを選択します。デフォルトは [オフ] です。
 - * **オンデマンドに VPN を有効化**: ネットワークに接続する時に、VPN 接続のトリガーを有効にするかどうかを選択します。デフォルトは [オフ] です。[オンデマンドに VPN を有効化] が [オン] であるときの設定の構成について詳しくは、「[オンデマンドに VPN を有効化] 設定の構成」を参照してください。
- **Per-App VPN** の有効化: アプリごとの VPN を有効にするかどうかを選択します。デフォルトは [オフ] です。このオプションを有効にした場合は、次の設定を構成します:
 - **プロバイダーのバンドル識別子**: Per-App VPN プロファイルに同じ種類の複数の VPN プロバイダーがあるアプリのバンドル識別子が含まれている場合、使用するプロバイダーをこのフィールドで指定します。デフォルトは [オフ] です。
 - **Safari ドメイン**: Per-App VPN 接続をトリガーできる、追加する Safari ドメインごとに、[追加] をクリックして以下の操作を行います:
 - * **ドメイン**: 追加するドメインを入力します。
 - * [保存] をクリックしてドメインを保存するか、[キャンセル] をクリックして操作を取り消します。

macOS 向けカスタム SSL プロトコルの構成

- **カスタム SSL 識別子 (リバース DNS 形式)**: SSL 識別子を逆引き DNS 形式で入力します。このフィールドは必須です。
- **サーバー名または IP アドレス**: VPN サーバーのサーバー名または IP アドレスを入力します。このフィールドは必須です。
- **ユーザーアカウント**: 任意で、ユーザーアカウントを入力します。
 - **接続の認証の種類**: 一覧で、この接続の認証の種類に [パスワード] か [証明書] のどちらを使用するかを選択します。デフォルトは [パスワード] です。
 - [パスワード] を有効にした場合は、[認証パスワード] フィールドに任意の認証パスワードを入力します。
 - [証明書] を有効にした場合は、次の設定を構成します:
 - * **ID 資格情報**: ボックスの一覧で、使用する ID 資格情報を選択します。デフォルトは [なし] です。
 - * **接続時に PIN を要求**: ネットワークへの接続時にユーザーに PIN の入力を求めるかどうかを選択します。デフォルトは [オフ] です。
 - * **オンデマンドに VPN を有効化**: ネットワークに接続する時に、VPN 接続のトリガーを有効にするかどうかを選択します。デフォルトは [オフ] です。[オンデマンドに VPN を有効化] が [オン] であるときの設定の構成について詳しくは、「[オンデマンドに VPN を有効化] 設定の構成」を参照してください。
- **Per-app VPN**: アプリごとの VPN を有効にするかどうかを選択します。デフォルトは [オフ] です。このオプションを有効にした場合は、次の設定を構成します:
 - * **オンデマンドマッチアプリが有効**: Per-App VPN サービスにリンクされているアプリがネットワーク通信を開始したときに、Per-App VPN 接続が自動的にトリガーされるようにするかどうかを選択します。

- **Safari** ドメイン: Per-App VPN 接続をトリガーできる、追加する Safari ドメインごとに、[追加] をクリックして以下の操作を行います:
 - ドメイン: 追加するドメインを入力します。
 - [保存] をクリックしてドメインを保存するか、[キャンセル] をクリックして操作を取り消します。
- カスタム **XML**: 追加するカスタム XML パラメーターごとに、[追加] をクリックして以下の操作を行います。
 - パラメーター名: 追加するパラメーターの名前を入力します。
 - 値: [パラメーター名] に関連付ける値を入力します。
 - [保存] をクリックしてドメインを保存するか、[キャンセル] をクリックして操作を取り消します。

[オンデマンドに **VPN** を有効化] オプションの構成

- オンデマンドドメイン: 追加するドメインおよびユーザーがドメインに接続したときに実行される関連アクションごとに、[追加] をクリックして以下の操作を行います:
 - ドメイン: 追加するドメインを入力します。
 - アクション: 一覧から、提供されているアクションのいずれかを選択します:
 - * 常に確立: ドメインは常に VPN 接続をトリガーします。
 - * 確立しない: ドメインは VPN 接続をトリガーしません。
 - * 必要な場合確立: ドメイン名解決に失敗した場合、ドメインは VPN 接続試行をトリガーします。ドメイン名解決に失敗するのは、DNS サーバーがドメインを解決できない、別のサーバーにリダイレクトする、またはタイムアウトした場合です。
 - [保存] をクリックしてドメインを保存するか、[キャンセル] をクリックして操作を取り消します。
- オンデマンドルール
 - アクション: 一覧から、実行するアクションを選択します。デフォルトは **EvaluateConnection** です。選択できるアクションは以下のとおりです:
 - * 許可: トリガーされたときに VPN オンデマンドで接続できるようにします。
 - * 接続: 無条件で VPN 接続を開始します。
 - * 切断: VPN 接続を解除し、規則と一致しない限りオンデマンドの再接続を行いません。
 - * **EvaluateConnection**: 接続ごとに、**ActionParameters** 配列を評価します。
 - * 無視: 既存の VPN 接続を動作中のままにします。ただし、規則と一致しない限りオンデマンドの再接続を行いません。
 - **DNSDomainMatch**: ユーザーデバイスの検索ドメイン一覧と一致する可能性のある、追加するドメインごとに、[追加] をクリックして以下の操作を行います。
 - * **DNS** ドメイン: ドメイン名を入力します。ワイルドカード文字「*」をプレフィックスに使用すると、複数のドメインと一致させることができます。たとえば、*.example.com は、mydomain.example.com、yourdomain.example.com、herdomain.example.com と一致します。
 - * [保存] をクリックしてドメインを保存するか、[キャンセル] をクリックして操作を取り消します。
 - **DNSServerAddressMatch**: ネットワークの指定された DNS サーバーと一致する可能性のある、追加する IP アドレスごとに、[追加] をクリックして以下の操作を行います。

- * **DNS** サーバーアドレス: 追加する DNS サーバーアドレスを入力します。ワイルドカード文字「*」をサフィックスに使用すると、複数の DNS サーバーと一致させることができます。たとえば、17.* はクラス A サブネットのすべての DNS サーバーと一致します。
- * [保存] をクリックして DNS サーバーアドレスを保存するか、[キャンセル] をクリックして操作を取り消します。
- **InterfaceTypeMatch:** 一覧から、使用中のプライマリネットワークインターフェイスハードウェアの種類を選択します。デフォルトは [未指定] です。使用できる値は以下のとおりです:
 - * 未指定: あらゆるネットワークインターフェイスハードウェアと一致します。このオプションがデフォルトです。
 - * イーサネット: イーサネットネットワークインターフェイスハードウェアのみと一致します。
 - * **Wi-Fi:** Wi-Fi ネットワークインターフェイスハードウェアのみと一致します。
 - * 携帯ネットワーク: 携帯ネットワークインターフェイスハードウェアのみと一致します。
- **SSIDMatch:** 現在のネットワークと照合する、追加する SSID ごとに、[追加] をクリックして以下の操作を行います。
 - * **SSID:** 追加する SSID を入力します。ネットワークが Wi-Fi ネットワークでない場合、または SSID が表示されない場合は照合できません。すべての SSID と一致させるには、この一覧を空白のままにします。
 - * [保存] をクリックして SSID を保存するか、[キャンセル] をクリックして操作を取り消します。
- **URLStringProbe:** フェッチする URL を入力します。この URL がリダイレクトされず正常にフェッチされた場合は、この規則に一致しています。
- **ActionParameters: Domains:** EvaluateConnection のチェック対象となる、追加するドメインごとに、[追加] をクリックして以下の操作を実行します:
 - * ドメイン: 追加するドメインを入力します。
 - * [保存] をクリックしてドメインを保存するか、[キャンセル] をクリックして操作を取り消します。
- **ActionParameters: DomainAction:** 一覧から、**ActionParameters: Domains** で指定したドメインに対する **VPN** の動作を選択します。デフォルトは **[ConnectIfNeeded]** です。選択できるアクションは以下のとおりです:
 - * **ConnectIfNeeded:** ドメイン名解決に失敗した場合、ドメインは VPN 接続試行をトリガーします。ドメイン名解決に失敗するのは、DNS サーバーがドメインを解決できない、別のサーバーにリダイレクトする、またはタイムアウトした場合です。
 - * **NeverConnect:** ドメインは VPN 接続をトリガーしません。
- **Action Parameters: RequiredDNSServers:** 指定したドメインの解決に使用する DNS サーバーの IP アドレスごとに、[追加] をクリックして以下の操作を行います:
 - * **DNS** サーバー: **ActionParameters: DomainAction** が **ConnectIfNeeded** の場合にのみ有効です。追加する DNS サーバーを入力します。このサーバーは、デバイスの現在のネットワーク構成に含まれている必要はありません。この DNS サーバーに到達できない場合、対応として VPN 接続が確立されます。この DNS サーバーは、内部 DNS サーバーまたは信頼できる外部 DNS サーバーである必要があります。
 - * [保存] をクリックして DNS サーバーを保存するか、[キャンセル] をクリックして操作を取り消

します。

- **ActionParameters : RequiredURLStringProbe:** 任意で、プローブする HTTP または HTTPS (推奨) の URL を、GET リクエストを使用して入力します。URL のホスト名を解決できない場合、サーバーに到達できない場合、またはサーバーが応答しない場合、対応として VPN 接続が確立されます。

ActionParameters : DomainAction が **ConnectIfNeeded** の場合にのみ有効です。

- **OnDemandRules : XML content:** XML 構成オンデマンド規則を入力するか、コピーして貼り付けます。

- * [ディクショナリをチェック] をクリックし、XML コードを検証します。XML が有効な場合は、[XML コンテンツ] テキストボックスの下に緑色の文字で「有効な XML」と表示されます。XML が有効でない場合は、エラーを説明するエラーメッセージがオレンジ色の文字で表示されます。

- プロキシ

- プロキシ構成: 一覧から、VPN 接続のプロキシサーバーのルーティング方法を選択します。デフォルトは [なし] です。

- * [手動] を有効にした場合は、次の設定を構成します:

- ・ プロキシサーバーのホスト名または IP アドレス: プロキシサーバーのホスト名または IP アドレスを入力します。このフィールドは必須です。
- ・ プロキシサーバーのポート: プロキシサーバーのポート番号を入力します。このフィールドは必須です。
- ・ ユーザー名: 任意で、プロキシサーバーのユーザー名を入力します。
- ・ パスワード: 任意で、プロキシサーバーのパスワードを入力します。

- * [自動] を選択した場合は、次の設定を構成します:

- ・ プロキシサーバー URL: プロキシサーバーの URL を入力します。このフィールドは必須です。

Android の設定

VPN Policy	VPN Policy
1 Policy Info	This policy lets you configure a VPN connection to provide a device-level encrypted connection to the intranet. For Windows Phone, the policy is supported only on Windows 10 and later supervised devices.
2 Platforms	<p>Connection name * <input type="text"/></p> <p>Server name or IP address * <input type="text"/></p> <p>Connection type <input type="text" value="Cisco AnyConnect"/></p> <p>Identity credential <input type="text" value="None"/></p> <p>Cisco AnyConnect VPN</p> <p>Backup VPN server <input type="text"/></p> <p>User group <input type="text"/></p> <p>Trusted Networks</p> <p>Automatic VPN policy <input type="checkbox" value="OFF"/></p> <p>► Deployment Rules</p>
<input type="checkbox"/> iOS <input type="checkbox"/> macOS <input checked="" type="checkbox"/> Android <input checked="" type="checkbox"/> Samsung SAFE <input checked="" type="checkbox"/> Samsung KNOX <input type="checkbox"/> Windows Phone <input type="checkbox"/> Windows Desktop/Tablet <input type="checkbox"/> Amazon	
3 Assignment	

Android 向け Cisco AnyConnect VPN プロトコルの構成

- 接続名: Cisco AnyConnect VPN 接続の名前を入力します。このフィールドは必須です。
- サーバー名または IP アドレス: VPN サーバーの名前または IP アドレスを入力します。このフィールドは必須です。
- ID 資格情報: 一覧から、ID 資格情報を選択します。
- バックアップ VPN サーバー: バックアップ VPN サーバー情報を入力します。
- ユーザーグループ: ユーザーグループ情報を入力します。
- 信頼されたネットワーク
 - 自動 VPN ポリシー: このオプションをオンまたはオフにして、信頼できるネットワークおよび信頼できないネットワークに対する VPN の動作方法を設定します。有効にした場合は、次の設定を構成します。
 - * 信頼されたネットワークポリシー: 一覧から、目的のポリシーを選択します。デフォルトは [切断] です。選択できるオプションは以下のとおりです:
 - 切断: クライアントにより、信頼できるネットワーク圏内の VPN 接続が終了されます。この設定がデフォルトです。
 - 接続: クライアントにより、信頼できるネットワーク圏内の VPN 接続が開始されます。
 - 何もしない: クライアントによるアクションはありません。
 - 一時停止: 信頼できるネットワーク圏外で VPN セッションが確立された後、信頼済みとして構成されたネットワークにユーザーがアクセスすると、VPN セッションが一時停止されます。ユーザーが信頼できるネットワークから離れると、セッションが再開されます。この設定により、信頼できるネットワークを離れた後に新しい VPN セッションを確立する手間が省かれます。
 - * 信頼されていないネットワークポリシー: 一覧から、目的のポリシーを選択します。デフォルトは [接続] です。選択できるオプションは以下のとおりです:
 - 接続: クライアントにより、信頼できないネットワーク圏内で VPN 接続が開始されます。
 - 何もしない: クライアントにより、信頼できないネットワーク圏内で VPN 接続が開始されます。このオプションにより、[常時 VPN に接続] が無効化されます。
 - 信頼されたドメイン: クライアントが信頼できるネットワーク圏内にある場合にネットワークインターフェイスに設定することができるドメインサフィックスごとに、[追加] をクリックして以下の操作を行います:
 - * ドメイン: 追加するドメインを入力します。
 - * [保存] をクリックしてドメインを保存するか、[キャンセル] をクリックして操作を取り消します。
 - 信頼されたサーバー: クライアントが信頼できるネットワーク圏内にある場合、ネットワークインターフェイスに設定することができるサーバーアドレスごとに、[追加] をクリックして以下の操作を行います。
 - * サーバー: 追加するサーバーを入力します。
 - * [保存] をクリックしてサーバーを保存するか、[キャンセル] をクリックして操作を取り消します。

Android 向け Citrix SSO プロトコルを構成する

- 接続名: VPN 接続名を入力します。このフィールドは必須です。
- サーバー名または IP アドレス: Citrix Gateway の FQDN または IP アドレスを入力します。
- 接続の認証の種類: 認証の種類を選択し、選択した種類に応じて表示される次のフィールドに入力します。
 - [ユーザー名] と [パスワード]: 認証の種類で [パスワード] または [パスワードおよび証明書] を選択した場合に、VPN 資格情報を入力します。オプションです。VPN 資格情報を入力しない場合は、Citrix VPN アプリによってユーザー名とパスワードの入力が求められます。
 - ID 資格情報: 認証の種類が [証明書] または [パスワードおよび証明書] の場合に表示されます。一覧で、ID 資格情報を選択します。
- **Per-App VPN** の有効化: アプリごとの VPN を有効にするかどうかを選択します。Per-App VPN を有効にしない場合は、すべてのトラフィックが Citrix VPN トンネルを経由します。Per-App VPN を有効にした場合は、次の設定を指定します。デフォルトは [オフ] です。
 - ホワイトリストまたはブラックリスト: [ホワイトリスト] の場合は、許可されたすべてのアプリがこの VPN を経由します。[ブラックリスト] の場合は、禁止リストに登録されたアプリ以外のすべてのアプリがこの VPN を経由します。

注:

XenMobile Server コンソールには、「ブラックリスト」、「ホワイトリスト」という用語が含まれています。これらの用語は、今後のリリースで「禁止リスト」、「許可リスト」に変更されます。

 - アプリケーション一覧: 許可または禁止するアプリを指定します。[追加] をクリックし、アプリのパッケージ名のコンマ区切りの一覧を入力します。
- カスタム XML: [追加] をクリックし、カスタムパラメーターを入力します。XenMobile では、Citrix VPN について次のパラメーターがサポートされます。
 - **DisableUserProfiles**: オプションです。このパラメーターを有効にするには、[値] に「Yes」と入力します。有効にした場合、ユーザーが追加した VPN 接続が XenMobile に表示されなくなり、ユーザーは接続を追加できなくなります。この設定はグローバルな制限で、すべての VPN プロファイルに適用されます。
 - **userAgent**: 文字列値です。各 HTTP 要求で送信する任意のユーザーエージェント文字列を指定できます。指定したユーザーエージェント文字列は、Citrix VPN の既存のユーザーエージェントの末尾に追加されます。

NAC をサポートするように VPN を構成する

1. NAC フィルターを構成するには、カスタム **SSL** の接続の種類を使用します。
2. **VPN** の [接続名] を指定します。
3. [カスタム XML] で、[追加] をクリックし、次の操作を行います:

- パラメーター名: **XenMobileDeviceId** を入力します。このフィールドは、XenMobile でのデバイス登録に基づく NAC チェックに使用するデバイス ID です。デバイスが XenMobile で登録および管理されている場合、VPN 接続は許可されます。登録および管理されていない場合、認証は VPN の確立時に拒否されます。
- 値: 「**DeviceID_\${device.id}**」 と入力します。これは、パラメーター **XenMobileDeviceId** の値です。
- [保存] をクリックしてパラメーターを保存します。

Android Enterprise に対する VPN の構成

Android Enterprise デバイスに対して VPN を構成するには、Citrix SSO に対する Android Enterprise 管理対象の構成デバイスポリシーを作成します。「[Android Enterprise に対する VPN プロファイルの構成](#)」を参照してください。

Samsung SAFE の設定

VPN Policy	VPN Policy
1 Policy Info	This policy lets you configure a VPN connection to provide a device-level encrypted connection to the intranet. For Windows Phone, the policy is supported only on Windows 10 and later supervised devices.
2 Platforms	<p>Connection name * <input type="text" value="K-PPTP"/></p> <p>Vpn Type <input type="text" value="PPTP"/></p> <p>Host name * <input type="text" value=""/></p> <p>User name <input type="text" value="testuser"/></p> <p>Password <input type="password" value="....."/></p> <p>Enable encryption <input type="checkbox" value="OFF"/></p> <p>► Deployment Rules</p>
<input type="checkbox"/> iOS <input type="checkbox"/> macOS <input checked="" type="checkbox"/> Android <input checked="" type="checkbox"/> Samsung SAFE <input checked="" type="checkbox"/> Samsung KNOX <input type="checkbox"/> Windows Phone <input type="checkbox"/> Windows Desktop/Tablet <input type="checkbox"/> Amazon	
3 Assignment	

- 接続名: 接続名を入力します。
- **VPN の種類**: 一覧から、この接続において使用するプロトコルを選択します。デフォルトは **L2TP with pre-shared key** です。選択できるオプションは以下のとおりです:
 - 事前共有キーを使用する **L2TP**: レイヤー 2 トンネリングプロトコルと事前共有キー認証。この設定がデフォルトです。
 - 証明書を使用する **L2TP**: レイヤー 2 トンネリングプロトコルと証明書。
 - **PPTP**: Point-to-Point トンネリング。
 - エンタープライズ: 社内 VPN 接続。Version 2.0 よりも前の SAFE バージョンに適用されます。
 - 汎用: 一般的な VPN 接続。Version 2.0 以降の SAFE バージョンに適用されます。

Samsung SAFE 向け [事前共有キーを使用する L2TP] プロトコルの構成

- ホスト名: VPN ホストの名前を入力します。このオプションは必須です。
- ユーザー名: 任意で、ユーザー名を入力します。
- パスワード: 任意で、パスワードを入力します。
- 事前共有キー: 事前共有キーを入力します。このオプションは必須です。

Samsung SAFE 向け証明書プロトコルによる L2TP の設定

- ホスト名: VPN ホストの名前を入力します。このオプションは必須です。
- ユーザー名: 任意で、ユーザー名を入力します。
- パスワード: 任意で、パスワードを入力します。
- ID 資格情報: ボックスの一覧で、使用する ID 資格情報を選択します。デフォルトは [なし] です。

Samsung SAFE 向け PPTP プロトコルの設定

- ホスト名: VPN ホストの名前を入力します。このオプションは必須です。
- ユーザー名: 任意で、ユーザー名を入力します。
- パスワード: 任意で、パスワードを入力します。
- 暗号化を有効化: VPN 接続で暗号化を有効にするかどうかを選択します。

Samsung SAFE 向けエンタープライズプロトコルの構成

- ホスト名: VPN ホストの名前を入力します。このオプションは必須です。
- バックアップサーバーを有効化: バックアップ VPN サーバーを有効にするかどうかを選択します。有効にした場合は、[バックアップ VPN サーバー] ボックスに、バックアップ VPN サーバーの FQDN または IP アドレスを入力します。
- ユーザー認証を有効化: ユーザー認証を必須とするかどうかを選択します。有効にした場合は、次の設定を構成します:
 - ユーザー名: ユーザー名を入力します。
 - パスワード: ユーザーパスワードを入力します。
- グループ名: 任意で、グループ名を入力します。
- 認証方法: 一覧から、使用する認証方法を選択します。選択できるオプションは以下のとおりです:
 - 証明書: 証明書認証を使用します。この設定がデフォルトです。このオプションを選択した場合は、[ID 資格情報] ボックスの一覧から、使用する資格情報を選択します。デフォルトは [なし] です。
 - 事前共有キー: 事前共有キーを使用します。このオプションを選択した場合は、[事前共有キー] フィールドに、共有シークレットキーを入力します。
 - ハイブリッド RSA: RSA 証明書を使用するハイブリッド認証を使用します。
 - EAP MD5: EAP ピアから EAP サーバーまでの認証を行います。ただし、相互認証は行いません。
 - EAP MSCHAPv2: 相互認証に Microsoft のチャレンジハンドシェイク認証を使用します。

- **CA 証明書**: 一覧から、使用する証明書を選択します。デフォルトは [なし] です。
- **デフォルトルート**を有効化: VPN サーバーへのデフォルトルートの有効にするかどうかを選択します。デフォルトは [オフ] です。
- **スマートカード認証**を有効化: ユーザーにスマートカードを使用した認証を許可するかどうかを選択します。デフォルトは [オフ] です。
- **モバイルオプション**を有効化: モバイルオプションを有効にするかどうかを選択します。デフォルトは [オフ] です。
- **Diffie-Hellman** グループ値 (キーの強度): 一覧から、使用するキー強度を選択します。デフォルトは 0 です。
- **分割トンネルの種類**: 一覧から、使用する分割トンネリングの種類を選択します。デフォルトは [自動] です。選択できるオプションは以下のとおりです:
 - 自動: 分割トンネリングが自動的に使用されます。
 - 手動: 分割トンネリングが VPN サーバーで指定した IP アドレスおよびポートを介して使用されます。
 - 無効: 分割トンネリングは使用されません。
- **SuiteB** の種類: 一覧から、使用する NSA Suite B 暗号化のレベルを選択します。デフォルトは [GCM-128] です。選択できるオプションは以下のとおりです:
 - **GCM-128**: 128 ビットの AES-GCM 暗号化を使用します。
 - **GCM-256**: 256 ビットの AES-GCM 暗号化を使用します。
 - **GMAC-128**: 128 ビットの AES-GMAC 暗号化を使用します。
 - **GMAC-256**: 256 ビットの AES-GMAC 暗号化を使用します。
 - なし: 暗号化を使用しません。
- **転送ルート**: 社内 VPN サーバーが転送ルートをサポートしている場合は、使用する転送ルートごとに、[追加] をクリックして以下の操作を行います。
 - 転送ルート: 転送ルートの IP アドレスを入力します。
 - [保存] をクリックしてルートを保存するか、[キャンセル] をクリックして操作を取り消します。

Samsung SAFE 向け汎用プロトコルの設定

- **ホスト名**: VPN ホストの名前を入力します。このオプションは必須です。
- **ユーザー認証**を有効化: ユーザー認証を必須とするかどうかを選択します。有効にした場合は、[パスワード] ボックスにユーザーパスワードを入力します。
- **ユーザー名**: ユーザー名を入力します。
- **パッケージ名エージェント VPN**: デバイスにインストールされた VPN のパッケージ名または ID です (例: Mocana または Pulse Secure)。
- **VPN 接続の種類**: 一覧から、使用する接続の種類として [IPSEC] または [SSL] を選択します。デフォルトは [IPSEC] です。次のセクションでは、接続の種類ごとに、構成設定について説明します。

Samsung SAFE 向け [IPSEC] 接続の種類の設定の構成

- **ID**: 任意で、この構成の ID を入力します。

- **IPsec グループ ID** の種類: 一覧から、使用する IPsec グループ ID の種類を選択します。デフォルトは [デフォルト] です。選択できるオプションは以下のとおりです:
 - デフォルト
 - **IPv4** アドレス
 - 完全修飾ドメイン名 (**FQDN**)
 - ユーザー **FQDN**
 - **IKE** キー ID
- **IKE** のバージョン: 一覧から、使用するインターネットキー交換バージョンを選択します。デフォルトは [**IKEv1**] です。
- 認証方法: 一覧から、使用する認証方法を選択します。デフォルトは [証明書] です。選択できるオプションは以下のとおりです:
 - 証明書: 証明書認証を使用します。このオプションを選択した場合は、[ID 資格情報] ボックスの一覧から、使用する資格情報を選択します。デフォルトは [なし] です。
 - 事前共有キー: 事前共有キーを使用します。このオプションを選択した場合は、[事前共有キー] フィールドに、共有シークレットキーを入力します。
 - ハイブリッド **RSA**: RSA 証明書を使用するハイブリッド認証を使用します。
 - **EAP MD5**: EAP ピアから EAP サーバーまでの認証を行います。ただし、相互認証は行いません。
 - **EAP MSCHAPv2**: 相互認証に Microsoft のチャレンジハンドシェイク認証を使用します。
 - **CAC** ベースの認証: 認証に Common Access Card (CAC) を使用します。
- **ID** 資格情報: ボックスの一覧で、使用する ID 資格情報を選択します。デフォルトは [なし] です。
- **CA** 証明書: 一覧から、使用する証明書を選択します。
- 停止ピア検出を有効化: ピアが有効であるか確認するためにピアに問い合わせるかどうかを選択します。デフォルトは [オフ] です。
- デフォルトルートを有効化: VPN サーバーへのデフォルトルートを有効にするかどうかを選択します。
- モバイルオプションを有効化: モバイルオプションを有効にするかどうかを選択します。
- **ike** 有効期間 (分): VPN 接続が再確立されるまでの時間を分単位で入力します。デフォルトは 1440 分 (24 時間) です。
- **ipsec** 有効期間 (分): VPN 接続が再確立されるまでの時間を分単位で入力します。デフォルトは 1440 分 (24 時間) です。
- **Diffie-Hellman** グループ値 (キーの強度): 一覧から、使用するキー強度を選択します。デフォルトは **0** です。
- **IKE** フェーズ **1** のキー交換モード: IKE フェーズ 1 のネゴシエーションモードとして、[メイン] または [アグレッシブ] を選択します。デフォルトは [メイン] です。
 - メイン: ネゴシエーション時に情報が潜在的な攻撃者にさらされることはありませんが、[アグレッシブ] モードより低速です。
 - アグレッシブ: ネゴシエーション時に一部の情報 (ネゴシエーションを行うピアの ID など) が潜在的な攻撃者にさらされますが、[メイン] モードより高速です。
- **Perfect Forward Secrecy (PFS)** 値: 接続の再ネゴシエーションに新しいキー交換を必要とする PFS を使用するかどうかを選択します。

- 分割トンネルの種類：一覧から、使用する分割トンネリングの種類を選択します。選択できるオプションは以下のとおりです：
 - 自動：分割トンネリングが自動的に使用されます。
 - 手動：分割トンネリングがVPNサーバーで指定したIPアドレスおよびポートを介して使用されます。
 - 無効：分割トンネリングは使用されません。
- **IPSEC** 暗号化アルゴリズム：IPsecプロトコルが使用するVPN構成です。
- **IKE** 暗号化アルゴリズム：IPsecプロトコルが使用するVPN構成です。
- **IKE** 整合性アルゴリズム：IPsecプロトコルが使用するVPN構成です。
- ベンダー：Knox APIと通信する汎用エージェントの個人用プロファイルです。
- 転送ルート：社内VPNサーバーが転送ルートをサポートしている場合は、使用する転送ルートごとに、[追加]をクリックして以下の操作を行います。
 - 転送ルート：転送ルートのIPアドレスを入力します。
 - [保存]をクリックしてルートを保存するか、[キャンセル]をクリックして操作を取り消します。
- **Per-App VPN**：追加する各アプリごとのVPNについて、[追加]をクリックして以下の操作を行います：
 - **Per-App VPN**：アプリが通信に使用するVPN構成です。
 - [保存]をクリックしてPer-App VPNを保存するか、[キャンセル]をクリックして操作を取り消します。

Samsung SAFE 向け SSL 接続の種類の設定の構成

- 認証方法：一覧から、使用する認証方法を選択します。デフォルトは [該当なし] です。選択できるオプションは以下のとおりです：
 - 該当なし
 - 証明書：証明書認証を使用します。このオプションを選択した場合は、[ID 資格情報] ボックスの一覧から、使用する資格情報を選択します。デフォルトは [なし] です。
 - **CAC** ベースの認証：認証に Common Access Card (CAC) を使用します。
- **CA** 証明書：一覧から、使用する証明書を選択します。
- デフォルトルートの有効化：VPNサーバーへのデフォルトルートの有効にするかどうかを選択します。
- モバイルオプションの有効化：モバイルオプションの有効にするかどうかを選択します。
- 分割トンネルの種類：一覧から、使用する分割トンネリングの種類を選択します。選択できるオプションは以下のとおりです：
 - 自動：分割トンネリングが自動的に使用されます。
 - 手動：分割トンネリングがVPNサーバーで指定したIPアドレスおよびポートを介して使用されます。
 - 無効：分割トンネリングは使用されません。
- **SSL** アルゴリズム：クライアントとサーバー間のネゴシエーションに使用するSSLアルゴリズムを入力します。
- ベンダー：Knox APIと通信する汎用エージェントの個人用プロファイルです。
- 転送ルート：社内VPNサーバーが転送ルートをサポートしている場合は、使用する転送ルートごとに、[追加]をクリックして以下の操作を行います。
 - 転送ルート：転送ルートのIPアドレスを入力します。
 - [保存]をクリックしてルートを保存するか、[キャンセル]をクリックして操作を取り消します。

- **Per-App VPN**: 追加する各アプリごとの VPN について、[追加] をクリックして以下の操作を行います：
 - **Per-App VPN**: アプリが通信に使用する VPN 構成です。
 - [保存] をクリックして Per-App VPN を保存するか、[キャンセル] をクリックして操作を取り消します。
- ポリシー設定（一般的な「設定」と区別するためにここでは「設定項目」という語を使用します）
 - ポリシーの削除: ポリシーの削除をスケジュール設定する方法を選択します。利用可能なオプションは、[日付を選択] と [削除までの期間（時間）を指定] です。
 - * 日付を選択: カレンダーをクリックして削除を実行する特定の日付を選択します。
 - * 削除までの期間（時間）を指定: ポリシーが削除されるまでの時間単位の数値を入力します。
 - ユーザーにポリシーの削除を許可: ユーザーがデバイスからポリシーを削除できるタイミングを選択できます。メニューで [常に]、[パスワードが必要です] または [許可しない] を選択します。[パスワードが必要です] を選択する場合、[削除のパスワード] フィールドに入力します
 - プロファイル対策: このポリシーを [ユーザー] または [システム] 全体に適用するかを選択します。デフォルトは [ユーザー] です。このオプションは macOS 10.7 以降でのみ使用できます。

Samsung Knox の設定

VPN Policy	VPN Policy
1 Policy Info	This policy lets you configure a VPN connection to provide a device-level encrypted connection to the intranet. For Windows Phone, the policy is supported only on Windows 10 and later supervised devices.
2 Platforms	<p>Vpn Type: Enterprise</p> <p>Connection name *</p> <p>Host name *</p> <p>Enable backup server: OFF</p> <p>Enable user authentication: OFF</p> <p>Group name</p> <p>Authentication method: Certificate</p> <p>Identity credential: None</p> <p>CA certificate: Select certificate</p> <p>Enable default route: OFF</p> <p>Enable smartcard authentication: OFF</p> <p>Enable mobile option: OFF</p>
<input type="checkbox"/> iOS <input type="checkbox"/> macOS <input checked="" type="checkbox"/> Android <input checked="" type="checkbox"/> Samsung SAFE <input checked="" type="checkbox"/> Samsung KNOX <input type="checkbox"/> Windows Phone <input type="checkbox"/> Windows Desktop/Tablet <input type="checkbox"/> Amazon	
3 Assignment	

Samsung Knox のポリシーを構成した場合、ポリシーは Samsung Knox コンテナにのみ適用されます。

- **VPN の種類**: 一覧で、構成する VPN 接続の種類を選択します。接続は [エンタープライズ]（バージョン 2.0 より前の Knox バージョンに適用）または [汎用]（バージョン 2.0 以降の Knox に適用）のいずれかを使用できます。デフォルトは [エンタープライズ] です。

次のセクションは、上記の接続の種類ごとに、構成オプションを示しています。

Samsung Knox 向けエンタープライズプロトコルの構成

- 接続名: 接続名を入力します。このフィールドは必須です。
- ホスト名: VPN ホストの名前を入力します。このオプションは必須です。
- バックアップサーバーを有効化: バックアップ VPN サーバーを有効にするかどうかを選択します。有効にした場合は、[バックアップ **VPN** サーバー] ボックスに、バックアップ VPN サーバーの FQDN または IP アドレスを入力します。
- ユーザー認証を有効化: ユーザー認証を必須とするかどうかを選択します。有効にした場合は、次の設定を構成します:
 - ユーザー名: ユーザー名を入力します。
 - パスワード: ユーザーパスワードを入力します。
- グループ名: 任意で、グループ名を入力します。
- 認証方法: 一覧から、使用する認証方法を選択します。選択できるオプションは以下のとおりです:
 - 証明書: 証明書認証を使用します。証明書認証を使用するには、[**ID** 資格情報] ボックスの一覧から、使用する資格情報も選択します。
 - 事前共有キー: 事前共有キーを使用します。このオプションを選択した場合は、[事前共有キー] フィールドに、共有シークレットキーを入力します。
 - ハイブリッド **RSA**: RSA 証明書を使用するハイブリッド認証を使用します。
 - **EAP MD5**: EAP ピアから EAP サーバーまでの認証を行います。ただし、相互認証は行いません。
 - **EAP MSCHAPv2**: 相互認証に Microsoft のチャレンジハンドシェイク認証を使用します。
- **CA** 証明書: 一覧から、使用する証明書を選択します。
- デフォルトルートを有効化: VPN サーバーへのデフォルトルートを有効にするかどうかを選択します。
- スマートカード認証を有効化: ユーザーにスマートカードを使用した認証を許可するかどうかを選択します。デフォルトは [オフ] です。
- モバイルオプションを有効化: モバイルオプションを有効にするかどうかを選択します。
- **Diffie-Hellman** グループ値 (キーの強度): 一覧から、使用するキー強度を選択します。デフォルトは **0** です。
- 分割トンネルの種類: 一覧から、使用する分割トンネリングの種類を選択します。選択できるオプションは以下のとおりです:
 - 自動: 分割トンネリングが自動的に使用されます。
 - 手動: 分割トンネリングが VPN サーバーで指定した IP アドレスおよびポートを介して使用されます。
 - 無効: 分割トンネリングは使用されません。
- **SuiteB** の種類: 一覧から、使用する NSA Suite B 暗号化のレベルを選択します。選択できるオプションは以下のとおりです:
 - **GCM-128**: 128 ビットの AES-GCM 暗号化を使用します。これがデフォルトの設定です。
 - **GCM-256**: 256 ビットの AES-GCM 暗号化を使用します。
 - **GMAC-128**: 128 ビットの AES-GMAC 暗号化を使用します。
 - **GMAC-256**: 256 ビットの AES-GMAC 暗号化を使用します。
 - なし: 暗号化を使用しません。
- 転送ルート: 社内 VPN サーバーが複数のルートテーブルをサポートしている場合は、[追加] をクリックし、

任意で転送ルートを追加します。

Samsung Knox 向け汎用プロトコルの設定

- 接続名: 接続名を入力します。このフィールドは必須です。
- パッケージ名エージェント **VPN**: デバイスにインストールされた VPN のパッケージ名または ID です (例: Mocana または Pulse Secure)。
- ホスト名: VPN ホストの名前を入力します。このオプションは必須です。
- ユーザー認証を有効化: ユーザー認証を必須とするかどうかを選択します。有効にした場合は、次の設定を構成します:
 - ユーザー名: ユーザー名を入力します。
 - パスワード: ユーザーパスワードを入力します。
- **ID**: 任意で、この構成の ID を入力します。[VPN 接続の種類] が [IPSEC] の場合にのみ適用されます。
- **VPN 接続の種類**: 一覧から、使用する接続の種類として [IPSEC] または [SSL] を選択します。デフォルトは [IPSEC] です。次のセクションでは、接続の種類ごとに、構成設定について説明します。
- [IPSEC] 接続の設定の構成
 - **IPsec グループ ID** の種類: 一覧から、使用する IPsec グループ ID の種類を選択します。デフォルトは [デフォルト] です。選択できるオプションは以下のとおりです:
 - * デフォルト
 - * **IPv4** アドレス
 - * 完全修飾ドメイン名 (**FQDN**)
 - * ユーザー **FQDN**
 - * **IKE** キー **ID**
 - **IKE** のバージョン: 一覧から、使用するインターネットキー交換バージョンを選択します。デフォルトは [IKEv1] です。
 - 認証方法: 一覧から、使用する認証方法を選択します。デフォルトは [証明書] です。選択できるオプションは以下のとおりです:
 - * 証明書: 証明書認証を使用します。このオプションを選択した場合は、[ID 資格情報] ボックスの一覧から、使用する資格情報を選択します。デフォルトは [なし] です。
 - * 事前共有キー: 事前共有キーを使用します。このオプションを選択した場合は、[事前共有キー] フィールドに、共有シークレットキーを入力します。
 - * ハイブリッド **RSA**: RSA 証明書を使用するハイブリッド認証を使用します。
 - * **EAP MD5**: EAP ピアから EAP サーバーまでの認証を行います。ただし、相互認証は行いません。
 - * **EAP MSCHAPv2**: 相互認証に Microsoft のチャレンジハンドシェイク認証を使用します。
 - * **CAC** ベースの認証: 認証に Common Access Card (CAC) を使用します。
 - **CA** 証明書: 一覧から、使用する証明書を選択します。
 - 停止ピア検出を有効化: ピアが有効であるか確認するためにピアに問い合わせるかどうかを選択します。デフォルトは [オフ] です。
 - デフォルトルートの有効化: VPN サーバーへのデフォルトルートを有効にするかどうかを選択します。
 - モバイルオプションの有効化: モバイルオプションを有効にするかどうかを選択します。

- **ike** 有効期間 (分): VPN 接続が再確立されるまでの時間を分単位で入力します。デフォルトは 1440 分 (24 時間) です。
- **ipsec** 有効期間 (分): VPN 接続が再確立されるまでの時間を分単位で入力します。デフォルトは 1440 分 (24 時間) です。
- **Diffie-Hellman** グループ値 (キーの強度): 一覧から、使用するキー強度を選択します。デフォルトは **0** です。
- **IKE フェーズ 1** のキー交換モード: IKE フェーズ 1 のネゴシエーションモードとして、[メイン] または [アグレッシブ] を選択します。デフォルトは [メイン] です。
 - * メイン: ネゴシエーション時に情報が潜在的な攻撃者にさらされることはありませんが、[アグレッシブ] モードより低速です。
 - * アグレッシブ: ネゴシエーション時に一部の情報 (ネゴシエーションを行うピアの ID など) が潜在的な攻撃者にさらされますが、[メイン] モードより高速です。
- **Perfect Forward Secrecy (PFS)** 値: 接続の再ネゴシエーションに新しいキー交換を必要とする PFS を使用するかどうかを選択します。
- 分割トンネルの種類: 一覧から、使用する分割トンネリングの種類を選択します。選択できるオプションは以下のとおりです:
 - * 自動: 分割トンネリングが自動的に使用されます。
 - * 手動: 分割トンネリングが VPN サーバーで指定した IP アドレスおよびポートを介して使用されます。
 - * 無効: 分割トンネリングは使用されません。
- **SuiteB** の種類: 一覧から、使用する NSA Suite B 暗号化のレベルを選択します。デフォルトは [GCM-128] です。選択できるオプションは以下のとおりです:
 - * **GCM-128**: 128 ビットの AES-GCM 暗号化を使用します。
 - * **GCM-256**: 256 ビットの AES-GCM 暗号化を使用します。
 - * **GMAC-128**: 128 ビットの AES-GMAC 暗号化を使用します。
 - * **GMAC-256**: 256 ビットの AES-GMAC 暗号化を使用します。
 - * なし: 暗号化を使用しません。
- **IPSEC** 暗号化アルゴリズム: IPsec プロトコルが使用する VPN 構成です。
- **IKE** 暗号化アルゴリズム: IPsec プロトコルが使用する VPN 構成です。
- **IKE** 整合性アルゴリズム: IPsec プロトコルが使用する VPN 構成です。
- **Knox**: Samsung Knox のみの構成です。
- ベンダー: Knox API と通信する汎用エージェントの個人用プロファイルです。
- 転送ルート: 社内 VPN サーバーが転送ルートをサポートしている場合は、使用する転送ルートごとに、[追加] をクリックして以下の操作を行います。
 - * 転送ルート: 転送ルートの IP アドレスを入力します。
 - * [保存] をクリックしてルートを保存するか、[キャンセル] をクリックして操作を取り消します。
- **Per-App VPN**: 追加する各アプリごとの VPN について、[追加] をクリックして以下の操作を行います:
 - * **Per-App VPN**: アプリが通信に使用する VPN 構成です。

* [保存] をクリックして Per-App VPN を保存するか、[キャンセル] をクリックして操作を取り消します。

• **[SSL]** 接続の設定の構成

- 認証方法: 一覧から、使用する認証方法を選択します。選択できるオプションは以下のとおりです:
 - * 適用できません: 認証方法は適用されません。この設定がデフォルトです。
 - * 証明書: 証明書認証を使用します。この設定がデフォルトです。このオプションを選択した場合は、[ID 資格情報] ボックスの一覧から、使用する資格情報を選択します。デフォルトは [なし] です。
 - * **CAC** ベースの認証: 認証に Common Access Card (CAC) を使用します。
- **CA** 証明書: 一覧から、使用する証明書を選択します。
- デフォルトルートの有効化: VPN サーバーへのデフォルトルートの有効にするかどうかを選択します。
- モバイルオプションの有効化: モバイルオプションを有効にするかどうかを選択します。
- 分割トンネルの種類: 一覧から、使用する分割トンネリングの種類を選択します。選択できるオプションは以下のとおりです:
 - * 自動: 分割トンネリングが自動的に使用されます。
 - * 手動: 分割トンネリングが指定した IP アドレスおよびポートを介して使用されます。
 - * 無効: 分割トンネリングは使用されません。
- **SuiteB** の種類: 一覧から、使用する NSA Suite B 暗号化のレベルを選択します。デフォルトは [GCM-128] です。選択できるオプションは以下のとおりです:
 - * **GCM-128**: 128 ビットの AES-GCM 暗号化を使用します。
 - * **GCM-256**: 256 ビットの AES-GCM 暗号化を使用します。
 - * **GMAC-128**: 128 ビットの AES-GMAC 暗号化を使用します。
 - * **GMAC-256**: 256 ビットの AES-GMAC 暗号化を使用します。
 - * なし: 暗号化を使用しません: クライアントとサーバー間のネゴシエーションに使用する SSL アルゴリズムを入力します。
- **SSL** アルゴリズム: クライアントとサーバー間のネゴシエーションに使用する SSL アルゴリズムを入力します。
- **Knox**: Samsung Knox のみの構成です。
- ベンダー: Knox API と通信する汎用エージェントの個人用プロファイルです。
- 転送ルート: 社内 VPN サーバーが転送ルートをサポートしている場合は、使用する転送ルートごとに、[追加] をクリックして以下の操作を行います。
 - * 転送ルート: 転送ルートの IP アドレスを入力します。
 - * [保存] をクリックしてルートを保存するか、[キャンセル] をクリックして操作を取り消します。
- **Per-App VPN**: 追加する各アプリごとの VPN について、[追加] をクリックして以下の操作を行います:
 - * **Per-App VPN**: アプリが通信に使用する VPN 構成です。
 - * [保存] をクリックして Per-App VPN を保存するか、[キャンセル] をクリックして操作を取り消します。

Windows Phone の設定

VPN Policy	VPN Policy
1 Policy Info	This policy lets you configure a VPN connection to provide a device-level encrypted connection to the intranet. For Windows Phone, the policy is supported only on Windows 10 and later supervised devices.
2 Platforms	<p>Connection name *</p> <p>Profile type: Native</p> <p>VPN server name *</p> <p>Tunneling protocol *: L2TP</p> <p>Authentication method *: EAP</p> <p>EAP method *: TLS</p> <p>DNS suffix</p> <p>Trusted networks</p> <p>Require smart card certificate: OFF</p> <p>Automatically select client certificate: OFF</p> <p>Remember credential: OFF</p> <p>Always-on VPN: OFF</p>
<input type="checkbox"/> iOS <input type="checkbox"/> macOS <input type="checkbox"/> Android <input type="checkbox"/> Samsung SAFE <input type="checkbox"/> Samsung KNOX <input checked="" type="checkbox"/> Windows Phone <input checked="" type="checkbox"/> Windows Desktop/Tablet <input type="checkbox"/> Amazon	<p>Back Next ></p>
3 Assignment	

これらの設定は、Windows 10 以降の監視対象 Windows Phone でのみサポートされます。

- 接続名: 接続名を入力します。このフィールドは必須です。
- プロファイルの種類: 一覧から、[ネイティブ] または [プラグイン] を選択します。デフォルトは [ネイティブ] です。次のセクションでは、各オプションの設定について説明します。
- ネイティブプロファイルタイプ設定の構成: 以下の設定は、ユーザーの Windows Phone に組み込まれている VPN に適用されます。
 - VPN サーバー名: VPN サーバーの FQDN または IP アドレスを入力します。このフィールドは必須です。
 - トンネリングプロトコル: 一覧から、使用する VPN トンネルの種類を選択します。デフォルトは [L2TP] です。選択できるオプションは以下のとおりです:
 - * **L2TP**: レイヤー 2 トンネリングプロトコルと事前共有キー認証。
 - * **PPTP**: Point-to-Point トンネリング。
 - * **IKEv2**: インターネットキー交換バージョン 2
 - 認証方法: 一覧から、使用する認証方法を選択します。デフォルトは [EAP] です。選択できるオプションは以下のとおりです:
 - * **EAP**: 拡張認証プロトコル。
 - * **MSChapV2**: 相互認証に Microsoft のチャレンジハンドシェイク認証を使用します。トンネルタイプで [IKEv2] を選択すると、このオプションは使用できません。[MSChapV2] を選択すると、[Windows 資格情報を自動的に使用] オプションが表示されます。デフォルトは [オフ] です。
 - **EAP** メソッド: 一覧から、使用する EAP 方法を選択します。デフォルトは [TLS] です。[MSChapV2] 認証が有効になっている場合、このフィールドは使用できません。選択できるオプションは以下のとおりです:

- * **TLS**: Transport Layer Security
- * **PEAP**: 保護された拡張認証プロトコル
- **DNS** サフィックス: DNS サフィックスを入力します。
- 信頼されたネットワーク: アクセスに VPN 接続を必要としないネットワークの一覧をコンマ区切りで入力します。たとえば、ユーザーが社内ワイヤレスネットワークのメンバーであれば、保護されているリソースに直接アクセスすることができます。
- スマートカード証明書を要求: スマートカード証明書を必須とするかどうかを選択します。デフォルトは [オフ] です。
- クライアント証明書を自動的に選択: 認証に使用するクライアント証明書が自動的に選択されるようにするかどうかを選択します。デフォルトは [オフ] です。[スマートカード証明書を要求] が有効な場合、このオプションは使用できません。
- 資格情報を保存: 資格情報をキャッシュするかどうかを選択します。デフォルトは [オフ] です。有効にすると、可能な場合に資格情報がキャッシュされます。
- 常時 **VPN** に接続: VPN を常にオンにするかどうかを選択します。デフォルトは [オフ] です。有効にすると、ユーザーが手動で切断するまで、VPN 接続はオンのままです。
- ローカル用バイパス: ローカルリソースによるプロキシサーバーのバイパスを許可するアドレスおよびポート番号を入力します。
- プラグインプロトコルタイプの構成: 以下の設定は、Windows Store から取得し、ユーザーのデバイスにインストールした VPN プラグインに適用されます。
 - サーバーアドレス: VPN サーバーの IP アドレスを入力します。
 - クライアントアプリ **ID**: VPN プラグインのパッケージファミリー名を入力します。
 - プラグインプロファイル **XML**: 使用するカスタム VPN プラグインプロファイルの場所に [参照] をクリックして移動し、ファイルを選択します。形式などについては、プラグインプロバイダーにお問い合わせください。
 - **DNS** サフィックス: DNS サフィックスを入力します。
 - 信頼されたネットワーク: アクセスに VPN 接続を必要としないネットワークの一覧をコンマ区切りで入力します。たとえば、ユーザーが社内ワイヤレスネットワークのメンバーであれば、保護されているリソースに直接アクセスすることができます。
 - 資格情報を保存: 資格情報をキャッシュするかどうかを選択します。デフォルトは [オフ] です。有効にすると、可能な場合に資格情報がキャッシュされます。
 - 常時 **VPN** に接続: VPN を常にオンにするかどうかを選択します。デフォルトは [オフ] です。有効にすると、ユーザーが手動で切断するまで、VPN 接続はオンのままです。
 - ローカル用バイパス: ローカルリソースによるプロキシサーバーのバイパスを許可するアドレスおよびポート番号を入力します。

Windows デスクトップ/タブレットの設定

VPN Policy	VPN Policy
1 Policy Info	This policy lets you configure a VPN connection to provide a device-level encrypted connection to the intranet. For Windows Phone, the policy is supported only on Windows 10 and later supervised devices.
2 Platforms	<p>Connection name * <input type="text"/></p> <p>Profile type <input type="text" value="Native"/></p> <p>Server address * <input type="text"/></p> <p>Remember credential <input type="radio" value="OFF"/></p> <p>DNS suffix <input type="text"/></p> <p>Tunnel type * <input type="text" value="L2TP"/></p> <p>Authentication method * <input type="text" value="EAP"/></p> <p>EAP method * <input type="text" value="TLS"/></p> <p>Trusted networks <input type="text"/></p> <p>Require smart card certificate <input type="radio" value="OFF"/></p> <p>Automatically select client certificate <input type="radio" value="OFF"/></p> <p>Always-on VPN <input type="radio" value="OFF"/></p> <p>Remember Password <input type="radio" value="OFF"/></p>
<input type="checkbox"/> iOS <input type="checkbox"/> macOS <input type="checkbox"/> Android <input type="checkbox"/> Samsung SAFE <input type="checkbox"/> Samsung KNOX <input checked="" type="checkbox"/> Windows Phone <input checked="" type="checkbox"/> Windows Desktop/Tablet <input type="checkbox"/> Amazon	
3 Assignment	

- 接続名: 接続名を入力します。このフィールドは必須です。
- プロファイルの種類: 一覧から、[ネイティブ] または [プラグイン] を選択します。デフォルトは [ネイティブ] です。
- ネイティブプロファイルタイプの構成: 以下の設定は、ユーザーの Windows デバイ스에組み込まれている VPN に適用されます。
 - サーバーアドレス: VPN サーバーの IP アドレスを入力します。このフィールドは必須です。
 - 資格情報を保存: 資格情報をキャッシュするかどうかを選択します。デフォルトは [オフ] です。有効にすると、可能な場合に資格情報がキャッシュされます。
 - DNS サフィックス: DNS サフィックスを入力します。
 - トンネルタイプ: 一覧から、使用する VPN トンネルの種類を選択します。デフォルトは [L2TP] です。選択できるオプションは以下のとおりです:
 - * **L2TP**: レイヤー 2 トンネリングプロトコルと事前共有キー認証。
 - * **PPTP**: Point-to-Point トンネリング。
 - * **IKEv2**: インターネットキー交換バージョン 2
 - 認証方法: 一覧から、使用する認証方法を選択します。デフォルトは [EAP] です。選択できるオプションは以下のとおりです:
 - * **EAP**: 拡張認証プロトコル。
 - * **MSChapV2**: 相互認証に Microsoft のチャレンジハンドシェイク認証を使用します。トンネルタイプで [IKEv2] を選択すると、このオプションは使用できません。
 - **EAP** メソッド: 一覧から、使用する EAP 方法を選択します。デフォルトは [TLS] です。[MSChapV2] 認証が有効になっている場合、このフィールドは使用できません。選択できるオプションは以下のとおりです:
 - * **TLS**: Transport Layer Security

- * **PEAP**: 保護された拡張認証プロトコル
 - 信頼されたネットワーク: アクセスに VPN 接続を必要としないネットワークの一覧をコンマ区切りで入力します。たとえば、ユーザーが社内ワイヤレスネットワークのメンバーであれば、保護されているリソースに直接アクセスすることができます。
 - スマートカード証明書を要求: スマートカード証明書を必須とするかどうかを選択します。デフォルトは [オフ] です。
 - クライアント証明書を自動的に選択: 認証に使用するクライアント証明書が自動的に選択されるようにするかどうかを選択します。デフォルトは [オフ] です。[スマートカード証明書を要求] が有効な場合、このオプションは使用できません。
 - 常時 **VPN** に接続: VPN を常にオンにするかどうかを選択します。デフォルトは [オフ] です。有効にすると、ユーザーが手動で切断するまで、VPN 接続はオンのままです。
 - ローカル用バイパス: ローカルリソースによるプロキシサーバーのバイパスを許可するアドレスおよびポート番号を入力します。
- プラグインプロファイルタイプの構成: 以下の設定は、Windows Store から取得し、ユーザーのデバイスにインストールした VPN プラグインに適用されます。
 - サーバーアドレス: VPN サーバーの IP アドレスを入力します。このフィールドは必須です。
 - 資格情報を保存: 資格情報をキャッシュするかどうかを選択します。デフォルトは [オフ] です。有効にすると、可能な場合に資格情報がキャッシュされます。
 - **DNS** サフィックス: DNS サフィックスを入力します。
 - クライアントアプリ **ID**: VPN プラグインのパッケージファミリー名を入力します。
 - プラグインプロファイル **XML**: 使用するカスタム VPN プラグインプロファイルの場所に [参照] をクリックして移動し、ファイルを選択します。形式などについては、プラグインプロバイダーにお問い合わせください。
 - 信頼されたネットワーク: アクセスに VPN 接続を必要としないネットワークの一覧をコンマ区切りで入力します。たとえば、ユーザーが社内ワイヤレスネットワークのメンバーであれば、保護されているリソースに直接アクセスすることができます。
 - 常時 **VPN** に接続: VPN を常にオンにするかどうかを選択します。デフォルトは [オフ] です。有効にすると、ユーザーが手動で切断するまで、VPN 接続はオンのままです。
 - ローカル用バイパス: ローカルリソースによるプロキシサーバーのバイパスを許可するアドレスおよびポート番号を入力します。

Amazon の設定

VPN Policy	VPN Policy
1 Policy Info	This policy lets you configure a VPN connection to provide a device-level encrypted connection to the intranet. For Windows Phone, the policy is supported only on Windows 10 and later supervised devices.
2 Platforms	<p>Connection name *</p> <input type="text"/> <p>Vpn Type: L2TP PSK</p> <p>Server address *</p> <input type="text"/> <p>User name: administrator</p> <p>Password:</p> <p>L2TP Secret</p> <input type="text"/> <p>IPSec Identifier</p> <input type="text"/> <p>IPSec pre-shared key</p> <input type="text"/> <p>DNS search domains</p> <input type="text"/> <p>DNS servers</p> <input type="text"/> <p>Forwarding routes</p> <input type="text"/> <p>Deployment Rules</p>
3 Assignment	<p>Back</p> <p>Next ></p>

- 接続名: 接続名を入力します。
- **VPN** の種類: 一覧から、接続の種類を選択します。選択できるオプションは以下のとおりです。
 - **L2TP PSK**: レイヤー 2 トンネリングプロトコルと事前共有キー認証。この設定がデフォルトです。
 - **L2TP RSA**: レイヤー 2 トンネリングプロトコルと RSA 認証。
 - **IPSEC 拡張認証 PSK**: インターネットプロトコルセキュリティと事前共有キーおよび拡張認証。
 - **IPSEC ハイブリッド RSA**: インターネットプロトコルセキュリティとハイブリッド RSA 認証。
 - **PPTP**: Point-to-Point トンネリング。

次のセクションは、上記の接続の種類ごとに、構成オプションを示しています。

Amazon 向け L2TP PSK の設定の構成

- サーバーアドレス: VPN サーバーの IP アドレスを入力します。
- ユーザー名: 任意で、ユーザー名を入力します。
- パスワード: 任意で、パスワードを入力します。
- **L2TP** シークレット: 共有シークレットキーを入力します。
- **IPSec** 識別子: 接続時にユーザーのデバイスに表示される VPN 接続の名前を入力します。
- **IPSec** 事前共有キー: 秘密キーを入力します。
- **DNS** 検索ドメイン: ユーザーデバイスの検索ドメインの一覧と照合可能なドメインを入力します。
- **DNS** サーバー: 指定したドメインの解決に使用する DNS サーバーの IP アドレスを入力します。
- 転送ルート: 社内 VPN サーバーが転送ルートをサポートしている場合は、使用する転送ルートごとに、[追加] をクリックして以下の操作を行います。
 - 転送ルート: 転送ルートの IP アドレスを入力します。
 - [保存] をクリックしてルートを保存するか、[キャンセル] をクリックして操作を取り消します。

Amazon 向け L2TP RSA の設定の構成

- サーバーアドレス: VPN サーバーの IP アドレスを入力します。
- ユーザー名: 任意で、ユーザー名を入力します。
- パスワード: 任意で、パスワードを入力します。
- **L2TP** シークレット: 共有シークレットキーを入力します。
- **DNS** 検索ドメイン: ユーザーデバイスの検索ドメインの一覧と照合可能なドメインを入力します。
- **DNS** サーバー: 指定したドメインの解決に使用する DNS サーバーの IP アドレスを入力します。
- サーバー証明書: 一覧から、使用するサーバー証明書を選択します。
- **CA** 証明書: 一覧から、使用する CA 証明書を選択します。
- **ID** 資格情報: ボックスの一覧で、使用する ID 資格情報を選択します。
- 転送ルート: 社内 VPN サーバーが転送ルートをサポートしている場合は、使用する転送ルートごとに、[追加] をクリックして以下の操作を行います。
 - 転送ルート: 転送ルートの IP アドレスを入力します。
 - [保存] をクリックしてルートを保存するか、[キャンセル] をクリックして操作を取り消します。

Amazon 向け IPSEC XAUTH PSK の設定の構成

- サーバーアドレス: VPN サーバーの IP アドレスを入力します。
- ユーザー名: 任意で、ユーザー名を入力します。
- パスワード: 任意で、パスワードを入力します。
- **IPSec** 識別子: 接続時にユーザーのデバイスに表示される VPN 接続の名前を入力します。
- **IPSec** 事前共有キー: 共有シークレットキーを入力します。
- **DNS** 検索ドメイン: ユーザーデバイスの検索ドメインの一覧と照合可能なドメインを入力します。
- **DNS** サーバー: 指定したドメインの解決に使用する DNS サーバーの IP アドレスを入力します。
- 転送ルート: 社内 VPN サーバーが転送ルートをサポートしている場合は、使用する転送ルートごとに、[追加] をクリックして以下の操作を行います。
 - 転送ルート: 転送ルートの IP アドレスを入力します。
 - [保存] をクリックしてルートを保存するか、[キャンセル] をクリックして操作を取り消します。

Amazon 向け IPSEC AUTH RSA の設定の構成

- サーバーアドレス: VPN サーバーの IP アドレスを入力します。
- ユーザー名: 任意で、ユーザー名を入力します。
- パスワード: 任意で、パスワードを入力します。
- **DNS** 検索ドメイン: ユーザーデバイスの検索ドメインの一覧と照合可能なドメインを入力します。
- **DNS** サーバー: 指定したドメインの解決に使用する DNS サーバーの IP アドレスを入力します。
- サーバー証明書: 一覧から、使用するサーバー証明書を選択します。
- **CA** 証明書: 一覧から、使用する CA 証明書を選択します。
- **ID** 資格情報: ボックスの一覧で、使用する ID 資格情報を選択します。

- 転送ルート：社内 VPN サーバーが転送ルートをサポートしている場合は、使用する転送ルートごとに、[追加] をクリックして以下の操作を行います。
 - 転送ルート：転送ルートの IP アドレスを入力します。
 - [保存] をクリックしてルートを保存するか、[キャンセル] をクリックして操作を取り消します。

Amazon 向け IPSEC HYBRID RSA の設定の構成

- サーバーアドレス：VPN サーバーの IP アドレスを入力します。
- ユーザー名：任意で、ユーザー名を入力します。
- パスワード：任意で、パスワードを入力します。
- **DNS** 検索ドメイン：ユーザーデバイスの検索ドメインの一覧と照合可能なドメインを入力します。
- **DNS** サーバー：指定したドメインの解決に使用する DNS サーバーの IP アドレスを入力します。
- サーバー証明書：一覧から、使用するサーバー証明書を選択します。
- **CA** 証明書：一覧から、使用する CA 証明書を選択します。
- 転送ルート：社内 VPN サーバーが転送ルートをサポートしている場合は、使用する転送ルートごとに、[追加] をクリックして以下の操作を行います。
 - 転送ルート：転送ルートの IP アドレスを入力します。
 - [保存] をクリックしてルートを保存するか、[キャンセル] をクリックして操作を取り消します。

Amazon 向け LPPTP の設定の構成

- サーバーアドレス：VPN サーバーの IP アドレスを入力します。
- ユーザー名：任意で、ユーザー名を入力します。
- パスワード：任意で、パスワードを入力します。
- **DNS** 検索ドメイン：ユーザーデバイスの検索ドメインの一覧と照合可能なドメインを入力します。
- **DNS** サーバー：指定したドメインの解決に使用する DNS サーバーの IP アドレスを入力します。
- **PPP** 暗号化 (**MPPE**)：Microsoft Point-to-Point 暗号化 (MPPE) によるデータの暗号化を有効にするかどうかを選択します。デフォルトは [オフ] です。
- 転送ルート：社内 VPN サーバーが転送ルートをサポートしている場合は、使用する転送ルートごとに、[追加] をクリックして以下の操作を行います。
 - 転送ルート：転送ルートの IP アドレスを入力します。
 - [保存] をクリックしてルートを保存するか、[キャンセル] をクリックして操作を取り消します。

壁紙デバイスポリシー

August 17, 2021

.png ファイルまたは.jpg ファイル追加して、iOS デバイスのロック画面かホーム画面、または両方の画面の壁紙に設定することができます。iOS 7.1.2 以降では、監視対象デバイスでのみ使用できます。iPad および iPhone で異なる

る壁紙を使用するには、別の壁紙ポリシーを作成して、それを適切なユーザーに展開する必要があります。

次の表に、Apple 社が iOS デバイス用に推奨しているイメージサイズを示します。

iPhone

デバイス	イメージサイズ (ピクセル)
iPhone 12 Pro Max	2778 x 1284
iPhone 12 & iPhone 12 Pro	2532 x 1170
iPhone 12 Mini	2340 x 1080
iPhone 11 Max	2688 x 1242
iPhone 11 Pro	2436 x 1125
iPhone 11	1792 x 828
iPhone XS Max	2688 x 1242
iPhone X、XS	2436 x 1125
iPhone XR	1792 x 828
iPhone SE (第 2 世代)	1334 x 750
iPhone 7 Plus、8 Plus	2208 x 1242
iPhone 7、8	1334 x 750
iPhone 8 Plus	1334 x 750
iPhone 8	1334 x 750

iPad

デバイス	イメージサイズ (ピクセル)
iPad Pro 12.9 インチ (第 1、第 2、第 3 世代)	2732 x 2048
iPad Pro 10.5 インチ	2224 x 1668
iPad Pro (9.7 インチ)	1536 x 2048
iPad Air 2	2048 x 1536

このポリシーを追加または構成するには、[構成] > [デバイスポリシー] の順に選択します。詳しくは、「[デバイスポリシー](#)」を参照してください。

iOS の設定

- 適用先: 一覧から、[画面をロック]、[ホーム（アイコン一覧）画面]、[ロック画面およびホーム画面] のいずれかを選択して、壁紙を表示する場所を設定します。
- 壁紙ファイル: [参照] をクリックして壁紙ファイルの場所に移動し、ファイルを選択します。

Web コンテンツフィルターデバイスポリシー

April 27, 2021

XenMobile でデバイスポリシーを追加し、許可リストおよび禁止リストに追加した特定のサイトと Apple のオートフィルター機能を組み合わせて使用して、iOS デバイスで Web コンテンツをフィルタリングできます。このポリシーは iOS 7.0 以降の Supervised モードのデバイスでのみ使用できます。iOS デバイスを Supervised モードにする方法については、「[Apple Configurator を使用して iOS デバイスを監視モードにするには](#)」を参照してください。

このポリシーを追加または構成するには、[構成] > [デバイスポリシー] の順に選択します。詳しくは、「[デバイスポリシー](#)」を参照してください。

iOS の設定

- フィルターの種類: 一覧から [組み込み] または [プラグイン] を選択し、選択したオプションに応じた手順を実行します。デフォルトは [組み込み] です。

組み込みフィルターの種類

- **Web コンテンツフィルター**
 - 自動フィルターが有効: Apple のオートフィルター機能を使用して、Web サイトに不適切なコンテンツがないかを分析するか否か。デフォルトは [オフ] です。
 - 許可されている **URL**: この一覧は、[自動フィルターが有効] が [オフ] に設定されている場合は無視されます。[自動フィルターが有効] が [オン] に設定されている場合、この一覧に含まれる項目は、オートフィルターがアクセスを許可しているかどうかにかかわらず常にアクセスできます。許可リストに追加する URL ごとに、[追加] をクリックして以下の操作を行います:
 - * 許可する Web サイトの URL を入力します。Web アドレスの前には、[http://](#)または[https://](#)を付ける必要があります。
 - * Web サイトを許可リストに保存する場合は [保存] をクリックし、保存しない場合は [キャンセル] をクリックします。
 - ブラックリストに登録されている **URL**: この一覧に含まれる項目は常にブロックされます。禁止リストに追加する URL ごとに、[追加] をクリックして以下の操作を行います:
 - * ブロックする Web サイトの URL を入力します。Web アドレスの前には、[http://](#)または[https://](#)を付ける必要があります。

- * Web サイトを禁止リストに保存する場合は [保存] をクリックし、保存しない場合は [キャンセル] をクリックします。

注:

XenMobile Server コンソールには、「ブラックリスト」、「ホワイトリスト」という用語が含まれています。これらの用語は、今後のリリースで「禁止リスト」、「許可リスト」に変更されます。

- ホワイトリストのブックマーク
 - ホワイトリストのブックマーク: ユーザーがアクセスできるサイトを指定します。Web サイトへのアクセスを有効にするには、Web サイトの URL を追加します。
 - * **URL**: ユーザーがアクセスできる各 Web サイトの URL。たとえば、Secure Hub ストアにアクセスできるようにするには、URL リストに XenMobile Server の **URL** を追加します。Web アドレスの前には、<http://>または<https://>を付ける必要があります。このフィールドは必須です。
 - * フォルダーのブックマーク: 任意で、ブックマークフォルダー名を入力します。このフィールドを空白のままにすると、ブックマークはデフォルトのブックマークディレクトリに追加されます。
 - * タイトル: Web サイトの説明的なタイトルを入力します。たとえば、<https://google.com>という URL に対して「Google」と入力します。
 - * Web サイトを許可リストに保存する場合は [保存] をクリックし、保存しない場合は [キャンセル] をクリックします。

プラグインフィルターの種類

- フィルター名: フィルターの固有の名前を入力します。
- 識別子: フィルタリングサービスを提供するプラグインのバンドル ID を入力します。
- サービスアドレス: 任意で、サーバーアドレスを入力します。有効な形式は、IP アドレス、ホスト名、または URL です。
- ユーザー名: 任意で、サービスのユーザー名を入力します。
- パスワード: 任意で、デバイスのパスワードを入力します。
- 証明書: 一覧から、任意で、サービスでユーザーを認証するために使用する ID 証明書を選択します。デフォルトは [なし] です。
- **WebKit** のトラフィックをフィルター: WebKit トラフィックをフィルタリングするかどうかを選択します。
- ソケットトラフィックをフィルター: ソケットトラフィックをフィルタリングするかどうかを選択します。
- カスタムデータ: Web フィルターに追加するカスタムキーごとに、[追加] をクリックして以下の操作を行います。
 - キー: カスタムキーを入力します。
 - 値: カスタムキーの値を入力します。
 - カスタムキーを保存する場合は [保存] をクリックし、保存しない場合は [キャンセル] をクリックします。
- ポリシー設定
 - ポリシーの削除: ポリシーの削除をスケジュール設定する方法を選択します。利用可能なオプションは、[日付を選択] と [削除までの期間 (時間) を指定] です。

- * 日付を選択: カレンダーをクリックして削除を実行する特定の日付を選択します。
- * 削除までの期間 (時間) を指定: ポリシーが削除されるまでの時間単位の数値を入力します。iOS 6.0 以降でのみ使用できます。

Web クリップデバイスポリシー

September 14, 2020

ショートカットや Web クリップを Web サイトに配置してユーザーデバイスのアプリと一緒に表示できます。iOS、iPadOS、macOS、Android デバイスの Web クリップを表す独自のアイコンを指定できます。Windows タブレットのみ、ラベルおよび URL が必要になります。iOS および iPadOS デバイスの場合、ホーム画面レイアウトのデバイスポリシーを構成して、作成した Web クリップを整理します。iOS 上のアプリへのアクセスを制限する場合は、制限デバイスポリシーを構成して Web クリップを許可するようにしてください。これらのポリシーの構成について詳しくは、「[ホーム画面のレイアウトに関するデバイスポリシー](#)」および「[制限デバイスポリシー](#)」を参照してください。このポリシーを追加または構成するには、[構成] > [デバイスポリシー] の順に選択します。詳しくは、「[デバイスポリシー](#)」を参照してください。

iOS の設定

- ラベル: Web クリップとともに表示するラベルを入力します。
- **URL**: Web クリップに関連付ける URL を入力します。URL はプロトコル (例: <https://server>) で始まる必要があります。
- 削除可能: ユーザーが Web クリップを削除できるかどうかを選択します。デフォルトは [オフ] です。
- 更新するアイコン: [参照] をクリックしてファイルの場所に移動し、Web クリップに使用するアイコンを選択します。
- 画像処理済みアイコン: アイコンにエフェクト (角丸、影付き、反射光) を適用するかどうかを選択します。デフォルトは [オフ] で、エフェクトが追加されます。
- 全画面: リンクされている Web ページを全画面モードで開くかどうかを選択します。デフォルトは [オフ] です。
- ポリシー設定 (一般的な「設定」と区別するためにここでは「設定項目」という語を使用します)
 - ポリシーの削除: ポリシー削除のスケジュールを設定する方法を選択します。利用可能なオプションは、[日付を選択] と [削除までの期間 (時間) を指定] です。
 - * 日付を選択: カレンダーをクリックして削除を実行する特定の日付を選択します。
 - * 削除までの期間 (時間) を指定: ポリシーの削除が開始するまでの期間を時間単位で入力します。iOS 6.0 以降でのみ使用できます。

macOS 設定

- ラベル: Web クリップとともに表示するラベルを入力します。
- **URL**: Web クリップに関連付ける URL を入力します。URL はプロトコル (例: <https://server>) で始まる必要があります。
- 更新するアイコン: [参照] をクリックしてファイルの場所に移動し、Web クリップに使用するアイコンを選択します。

Android の設定

- 規則: このポリシーで Web クリップを追加または削除するかどうかを選択します。デフォルトは **[Add]** です。
- ラベル: Web クリップとともに表示するラベルを入力します。
- **URL**: Web クリップに関連付ける URL を入力します。
- アイコンを定義: アイコンファイルを使用するかどうかを選択します。デフォルトは [オフ] です。
- アイコンファイル: [アイコンを定義] が [オン] の場合は、[参照] をクリックしてアイコンファイルの場所に移動し、ファイルを選択します。
- ポリシー設定 (一般的な「設定」と区別するためにここでは「設定項目」という語を使用します)
 - ポリシーの削除: ポリシー削除のスケジュールを設定する方法を選択します。利用可能なオプションは、[日付を選択] と [削除までの期間 (時間) を指定] です。
 - * 日付を選択: カレンダーをクリックして削除を実行する特定の日付を選択します。
 - * 削除までの期間 (時間) を指定: ポリシーの削除が開始するまでの期間を時間単位で入力します。
 - ユーザーにポリシーの削除を許可: ユーザーがデバイスからポリシーを削除するタイミングを選択できます。メニューで [常に]、[パスコードが必要です]、または [許可しない] を選択します。[パスコードが必要です] を選択する場合、[削除のパスコード] フィールドにパスコードを入力します
 - プロファイルの対象: このポリシーを [ユーザー] に適用するか、[システム] 全体に適用するかを選択します。デフォルトは [ユーザー] です。このオプションは macOS 10.7 以降でのみ使用できます。

Windows デスクトップ/タブレットの設定

- 名前: Web クリップとともに表示するラベルを入力します。
- **URL**: Web クリップに関連付ける URL を入力します。

Wi-Fi デバイスポリシー

December 24, 2020

[構成] > [デバイスポリシー] ページを使用して、XenMobile で新しい Wi-Fi デバイスポリシーを作成するか、既存の Wi-Fi デバイスポリシーを編集します。Wi-Fi ポリシーを使用すると、次の項目を定義して、ユーザーがデバイスを Wi-Fi ネットワークに接続する方法を管理できます：

- ネットワーク名と種類
- 認証およびセキュリティポリシー
- プロキシサーバーの使用
- その他の Wi-Fi 関連の詳細

このポリシーを追加または構成するには、[構成] > [デバイスポリシー] の順に選択します。詳しくは、「[デバイスポリシー](#)」を参照してください。

前提条件

ポリシーを作成する前に、以下の手順を完了してください。

- 使用する予定のデリバリーグループを作成します。
- ネットワークの名前と種類を確認します。
- 使用する予定の認証またはセキュリティの種類を確認します。
- 必要な場合、プロキシサーバーの情報を確認します。
- 必要な CA 証明書をインストールします。
- 必要な共有キーを取得します。
- 証明書に基づいた認証のために PKI エンティティを作成します。
- 資格情報プロバイダーを構成します。

詳しくは、「[認証](#)」とそのサブ記事を参照してください。

iOS の設定

WiFi Policy	WiFi Policy
1 Policy Info	This policy lets you configure a WiFi profile for devices.
2 Platforms	<p>Network type: Standard</p> <p>Network name *:</p> <p>Hidden network (enable if network is open or off): OFF</p> <p>Auto join (automatically join this wireless network): ON</p> <p>Disable Captive Network Detection: OFF</p> <p>Security type: None</p> <p>Proxy server settings</p> <p>Proxy configuration: None</p> <p>QoS Settings</p> <p>Fast Lane QoS Marking: Do not restrict QoS marking</p> <p>Policy Settings</p> <p>Remove policy: Select date</p>
<input checked="" type="checkbox"/> iOS	
<input checked="" type="checkbox"/> macOS	
<input checked="" type="checkbox"/> Android	
<input checked="" type="checkbox"/> Windows Phone	
<input checked="" type="checkbox"/> Windows Desktop/Tablet	
<input checked="" type="checkbox"/> Windows Mobile/CE	
3 Assignment	

- ネットワークの種類: 一覧で、[標準]、[従来のホットスポット]、または [**Hotspot 2.0**] を選択して、使用するネットワークの種類を設定する必要があります。
- ネットワーク名: デバイスで使用可能なネットワークの一覧に表示される SSID を入力します。**Hotspot 2.0** には適用されません。
- 隠しネットワーク (ネットワークが開いているか、オフの場合は有効): ネットワークを隠しネットワークにするかどうかを選択します。
- 自動参加 (このワイヤレスネットワークに自動的に参加): ネットワークに自動的に参加するかどうかを選択します。iOS デバイスがすでに別のネットワークに接続されている場合は、このネットワークに参加しません。ユーザーは、デバイスが自動的に接続する前に、以前のネットワークから切断する必要があります。デフォルトは [オン] です。
- 静的 **MAC** アドレスを使用する: MAC アドレスは、デバイスがネットワーク内で送信する一意の識別子です。プライバシーを強化するために、iOS デバイスと iPadOS デバイスは、ネットワークに接続するたびに異なる MAC アドレスを使用できます。[オン] の場合、デバイスはこのネットワークに接続するときに常に同じ MAC アドレスを使用します。[オフ] の場合、デバイスはこのネットワークに接続するたびに異なる MAC アドレスを使用します。デフォルトは [オフ] です。
- セキュリティの種類: 一覧から、使用する予定のセキュリティの種類を選択します。**Hotspot 2.0** には適用されません。
 - なし - そのほかの構成は不要です。
 - WEP
 - WPA/WPA2 パーソナル
 - 任意 (パーソナル)
 - WEP エンタープライズ

- WPA/WPA2 エンタープライズ: Windows 10 の最新リリースでは、WPA-2 エンタープライズを使用するには Simple Certificate Enrollment Protocol (SCEP) を構成する必要があります。SCEP を構成すると、XenMobile から証明書をデバイスに送信して Wi-Fi サーバーを認証することができます。SCEP を構成するには、[設定] > [資格情報プロバイダー] の [ディストリビューション] ページに移動します。詳しくは、「[資格情報プロバイダー](#)」を参照してください。
- 任意 (エンタープライズ)

以下では、上記の接続の種類ごとに、構成するオプションを示します。

iOS の WPA、WPA パーソナル、任意 (パーソナル) の設定

パスワード: 任意で、パスワードを入力します。このフィールドを空白のままにすると、ユーザーがログオン時にパスワードの入力を求められることがあります。

iOS の WEP エンタープライズ、WPA エンタープライズ、WPA2 エンタープライズ、任意 (エンタープライズ) の設定

これらの設定を選択すると、それぞれの設定項目が [プロキシサーバーの設定] の後に表示されます。

- プロトコル、許容される **EAP** の種類: サポートする EAP の種類を有効にして、関連する設定を構成します。使用できる各 EAP の種類のデフォルトは [オフ] です。
- 内部認証 (**TTLS**): *TTLS* を有効にする場合にのみ必要です。一覧から、使用する内部認証方法を選択します。オプションは、[**PAP**]、[**CHAP**]、[**MSCHAP**]、または [**MSCHAPv2**] です。デフォルトは [**MSCHAPv2**] です。
- プロトコル、**EAP-FAST**: 保護されたアクセス資格情報 (PAC) を使用するかどうかを選択します。
 - [**PAC** を使用] を選択した場合は、プロビジョニング PAC を使用するかどうかを選択します。
 - * [**PAC** をプロビジョニング] を選択した場合は、エンドユーザーのクライアントと XenMobile の間で匿名 TLS ハンドシェイクを許可するかどうかを選択します。
 - ・ 匿名で **PAC** をプロビジョニング
- 認証:
 - ユーザー名: ユーザー名を入力します。
 - 接続ごとのパスワード: ユーザーがログオンするたびにパスワードを要求するかどうかを選択します。
 - パスワード: 任意で、パスワードを入力します。このフィールドを空白のままにすると、ユーザーがログオン時にパスワードの入力を求められることがあります。
 - **ID** 資格情報 (キーストアまたは **PKI** 資格情報): 一覧から、ID 資格情報の種類を選択します。デフォルトは [なし] です。
 - 外部 **ID**: [**PEAP**]、[**TTLS**]、または [**EAP-FAST**] を有効にした場合にのみ必要です。画面に表示されるユーザー名を入力します。ユーザーの名前がわからないように「anonymous」などの汎用的な用語を入力して、セキュリティを高めることができます。
 - **TLS** 証明書を要求: TLS 証明書を必須とするかどうかを選択します。
- 信頼

- 信頼された証明書: 信頼された機関からの証明書を追加するには、[追加] をクリックして、追加する証明書ごとに以下の操作を行います。
 - * アプリケーション: 一覧から、追加するアプリケーションを選択します。
 - * [保存] をクリックして証明書を保存するか、[キャンセル] をクリックします。
- 信頼されたサーバー証明書の名前: 信頼されたサーバー証明書の一般名を追加するには、[追加] をクリックして、追加する名前ごとに以下の操作を行います。
 - * 証明書: サーバー証明書の名前を入力します。ワイルドカード文字を使用して、名前を「wpa*.example.com」のように指定することができます。
 - * [保存] をクリックして証明書名を保存するか、[キャンセル] をクリックします。
- 信頼の例外を許可: 証明書が信頼できないときに、デバイスに証明書信頼ダイアログを表示するかどうかを選択します。デフォルトは [オン] です。
- プロキシサーバーの設定
 - プロキシの構成: 一覧から、[なし]、[手動]、または [自動] を選択して VPN 接続のプロキシサーバーのルーティング方法を設定し、そのほかのオプションを構成します。デフォルトは [なし] で、そのほかの構成は不要です。
 - [手動] を選択した場合は、次の設定を構成します:
 - * ホスト名/IP アドレス: プロキシサーバーのホスト名または IP アドレスを入力します。
 - * ポート: プロキシサーバーのポート番号を入力します。
 - * ユーザー名: 任意で、プロキシサーバーへの認証に使用するユーザー名を入力します。
 - * パスワード: 任意で、プロキシサーバーへの認証に使用するパスワードを入力します。
 - [自動] を選択した場合は、次の設定を構成します:
 - * サーバー **URL**: プロキシ構成を定義する PAC ファイルの URL を入力します。
 - * **PAC** に到達不能である場合は直接接続を許可: PAC ファイルに到達できない場合、ユーザーが直接宛先に接続できるようにするかどうかを選択します。デフォルトは [オン] です。このオプションは iOS 7.0 以降でのみ使用できます。
- ポリシー設定 (一般的な「設定」と区別するためにここでは「設定項目」という語を使用します)
 - ポリシーの削除: ポリシーの削除をスケジュール設定する方法を選択します。利用可能なオプションは、[日付を選択] と [削除までの期間 (時間) を指定] です。
 - * 日付を選択: カレンダーをクリックして削除を実行する特定の日付を選択します。
 - * 削除までの期間 (時間) を指定: ポリシーが削除されるまでの時間単位の数値を入力します。iOS 6.0 以降でのみ使用できます。

macOS 設定

WiFi Policy	WiFi Policy
1 Policy Info	This policy lets you configure a WiFi profile for devices.
2 Platforms	Network type: Standard Network name*: <input type="text"/> ⓘ Hidden network (enable if network is open or off): OFF Auto join (automatically join this wireless network): ON Security type: None
<input checked="" type="checkbox"/> iOS <input checked="" type="checkbox"/> Mac OS X <input checked="" type="checkbox"/> Android <input checked="" type="checkbox"/> Windows Phone <input checked="" type="checkbox"/> Windows Tablet	Proxy server settings Proxy configuration: None
3 Assignment	Policy Settings Remove policy: <input checked="" type="radio"/> Select date <input type="radio"/> Duration until removal (in days) <input type="text"/> ⓘ Allow user to remove policy: Always Profile scope: User OS X 10.7+
	Deployment Rules

- ネットワークの種類: 一覧で、[標準]、[従来のホットスポット]、または **[Hotspot 2.0]** を選択して、使用するネットワークの種類を設定する必要があります。
- ネットワーク名: デバイスで使用可能なネットワークの一覧に表示される SSID を入力します。**Hotspot 2.0** には適用されません。
- 隠しネットワーク (ネットワークが開いているか、オフの場合は有効): ネットワークを隠しネットワークにするかどうかを選択します。
- 自動参加 (このワイヤレスネットワークに自動的に参加): ネットワークに自動的に参加するかどうかを選択します。デバイスがすでに別のネットワークに接続されている場合は、このネットワークに参加しません。ユーザーは、デバイスが自動的に接続する前に、以前のネットワークから切断する必要があります。デフォルトは [オン] です。
- セキュリティの種類: 一覧から、使用する予定のセキュリティの種類を選択します。**Hotspot 2.0** には適用されません。
 - なし - そのほかの構成は不要です。
 - WEP
 - WPA/WPA2 パーソナル
 - 任意 (パーソナル)

- WEP エンタープライズ
- WPA/WPA2 エンタープライズ
- 任意 (エンタープライズ)

以下では、上記の接続の種類ごとに、構成するオプションを示します。

macOS の WPA、WPA パーソナル、WPA 2 パーソナル、任意 (パーソナル) の設定

- パスワード: 任意で、パスワードを入力します。このフィールドを空白のままにすると、ユーザーがログオン時にパスワードの入力を求められることがあります。

macOS の WEP エンタープライズ、WPA エンタープライズ、WPA2 エンタープライズ、任意 (エンタープライズ) の設定

これらの設定を選択すると、それぞれの設定項目が [プロキシサーバーの設定] の後に表示されます。

- プロトコル、許容される **EAP** の種類: サポートする EAP の種類を有効にして、関連する設定を構成します。使用できる各 EAP の種類のデフォルトは [オフ] です。
- 内部認証 (**TTLS**): *TTLS* を有効にする場合にのみ必要です。一覧から、使用する内部認証方法を選択します。オプションは、**[PAP]**、**[CHAP]**、**[MSCHAP]**、または **[MSCHAPv2]** です。デフォルトは **[MSCHAPv2]** です。
- プロトコル、**EAP-FAST**: 保護されたアクセス資格情報 (PAC) を使用するかどうかを選択します。
 - **[PAC を使用]** を選択した場合は、プロビジョニング PAC を使用するかどうかを選択します。
 - * **[PAC をプロビジョニング]** を選択した場合は、エンドユーザーのクライアントと XenMobile の間で匿名 TLS ハンドシェイクを許可するかどうかを選択します。
 - ・ 匿名で **PAC** をプロビジョニング
- 認証:
 - ユーザー名: ユーザー名を入力します。
 - 接続ごとのパスワード: ユーザーがログオンするたびにパスワードを要求するかどうかを選択します。
 - パスワード: 任意で、パスワードを入力します。このフィールドを空白のままにすると、ユーザーがログオン時にパスワードの入力を求められることがあります。
 - **ID** 資格情報 (キーストアまたは **PKI** 資格情報): 一覧から、ID 資格情報の種類を選択します。デフォルトは [なし] です。
 - 外部 **ID**: **[PEAP]**、**[TTLS]**、または **[EAP-FAST]** を有効にした場合にのみ必要です。画面に表示されるユーザー名を入力します。ユーザーの名前がわからないように「anonymous」のような汎用的な用語を入力して、セキュリティを高めることができます。
 - **TLS** 証明書を要求: TLS 証明書を必須とするかどうかを選択します。
- 信頼
 - 信頼された証明書: 信頼された機関からの証明書を追加するには、[追加] をクリックして、追加する証明書ごとに以下の操作を行います。
 - * アプリケーション: 一覧から、追加するアプリケーションを選択します。

- * [保存] をクリックして証明書を保存するか、[キャンセル] をクリックします。
- 信頼されたサーバー証明書の名前: 信頼されたサーバー証明書の一般名を追加するには、[追加] をクリックして、追加する名前ごとに以下の操作を行います。
 - * 証明書: 追加するサーバー証明書の名前を入力します。ワイルドカード文字を使用して、名前を「wpa*.example.com」のように指定することができます。
 - * [保存] をクリックして証明書名を保存するか、[キャンセル] をクリックします。
- 信頼の例外を許可: 証明書が信頼できないときに、ユーザーデバイスに証明書信頼ダイアログを表示するかどうかを選択します。デフォルトは [オン] です。
- ログインウィンドウ構成として使用: ユーザーの認証に、ログインウィンドウで入力したものと同一資格情報を使用するかどうかを選択します。
- プロキシサーバーの設定
 - プロキシの構成: 一覧から、[なし]、[手動]、または [自動] を選択して VPN 接続のプロキシサーバーのルーティング方法を設定し、そのほかのオプションを構成します。デフォルトは [なし] で、そのほかの構成は不要です。
 - [手動] を選択した場合は、次の設定を構成します:
 - * ホスト名/IP アドレス: プロキシサーバーのホスト名または IP アドレスを入力します。
 - * ポート: プロキシサーバーのポート番号を入力します。
 - * ユーザー名: 任意で、プロキシサーバーへの認証に使用するユーザー名を入力します。
 - * パスワード: 任意で、プロキシサーバーへの認証に使用するパスワードを入力します。
 - [自動] を選択した場合は、次の設定を構成します:
 - * サーバー **URL**: プロキシ構成を定義する PAC ファイルの URL を入力します。
 - * **PAC** に到達不能である場合は直接接続を許可: PAC ファイルに到達できない場合、ユーザーが直接宛先に接続できるようにするかどうかを選択します。デフォルトは [オン] です。このオプションは iOS 7.0 以降でのみ使用できます。

Android の設定

WiFi Policy	Policy Information
1 Policy Info	This policy lets you configure a WiFi profile for devices.
2 Platforms	Network name* <input type="text"/> ⓘ Authentication <input type="text" value="Open"/> Encryption <input type="text" value="WEP"/> Password <input type="text"/> Hidden network (enable if network is open or off) <input type="text" value="OFF"/>
<input checked="" type="checkbox"/> iOS <input checked="" type="checkbox"/> Mac OS X <input checked="" type="checkbox"/> Android <input checked="" type="checkbox"/> Windows Phone <input checked="" type="checkbox"/> Windows Tablet	▶ Deployment Rules
3 Assignment	

- ネットワーク名: ユーザーデバイスで使用可能なネットワークの一覧に表示される SSID を入力します。
- 認証: 一覧から、この Wi-Fi 接続で使用するセキュリティの種類を選択します。
 - オープン
 - 共有
 - WPA
 - WPA-PSK
 - WPA2
 - WPA2-PSK
 - 802.1x EAP

以下では、上記の接続の種類ごとに、構成するオプションを示します。

Android のオープン、共有設定

- 暗号化: 一覧から、[無効] または [WEP] を選択します。デフォルトは [WEP] です。
- パスワード: 任意で、パスワードを入力します。

Android の WPA、WPA-PSK、WPA2、WPA2-PSK 設定

- 暗号化: 一覧から、[TKIP] または [AES] を選択します。デフォルトは [TKIP] です。
- パスワード: 任意で、パスワードを入力します。

Android の 802.1x 設定

- **EAP** タイプ: 一覧から、[PEAP]、[TLS]、または [TTLS] を選択します。デフォルトは [PEAP] です。

- パスワード: 任意で、パスワードを入力します。
- 認証フェーズ **2**: 一覧から、[なし]、[PAP]、[MSCHAP]、[MSCHAPPv2]、または [GTC] を選択します。デフォルトは [PAP] です。
- **ID**: オプションのユーザー名およびドメインを入力します。
- 匿名: 任意で、画面に表示されるユーザー名を入力します。ユーザーの名前がわからないように「anonymous」のような汎用的な用語を入力して、セキュリティを高めることができます。
- **CA** 証明書: 一覧から、使用する証明書を選択します。
- **ID** 資格情報: 一覧から、使用する ID 資格情報を選択します。デフォルトは [なし] です。
- 隠しネットワーク (ネットワークが開いているか、オフの場合は有効): ネットワークを隠しネットワークにするかどうかを選択します。

Android Enterprise の設定

- ネットワーク名: ユーザーデバイスで使用可能なネットワークの一覧に表示される SSID を入力します。
- 認証: 一覧から、この Wi-Fi 接続で使用するセキュリティの種類を選択します。
 - オープン
 - 共有
 - WPA
 - WPA-PSK
 - WPA2
 - WPA2-PSK
 - 802.1x EAP

以下では、上記の接続の種類ごとに、構成するオプションを示します。

Android のオープン、共有設定

- 暗号化: 一覧から、[無効] または [WEP] を選択します。デフォルトは [WEP] です。
- パスワード: 任意で、パスワードを入力します。

Android の WPA、WPA-PSK、WPA2、WPA2-PSK 設定

- 暗号化: 一覧から、[TKIP] または [AES] を選択します。デフォルトは [TKIP] です。
- パスワード: 任意で、パスワードを入力します。

Android の 802.1x 設定

- **EAP** タイプ: 一覧から、[PEAP]、[TLS]、または [TTLS] を選択します。デフォルトは [PEAP] です。
- パスワード: 任意で、パスワードを入力します。
- 認証フェーズ **2**: 一覧から、[なし]、[PAP]、[MSCHAP]、[MSCHAPPv2]、または [GTC] を選択します。デフォルトは [PAP] です。
- **ID**: オプションのユーザー名およびドメインを入力します。
- 匿名: 任意で、画面に表示されるユーザー名を入力します。ユーザーの名前がわからないように「anonymous」のような汎用的な用語を入力して、セキュリティを高めることができます。
- **CA** 証明書: 一覧から、使用する証明書を選択します。
- **ID** 資格情報: 一覧から、使用する ID 資格情報を選択します。デフォルトは [なし] です。
- 隠しネットワーク (ネットワークが開いているか、オフの場合は有効): ネットワークを隠しネットワークにするかどうかを選択します。

Windows Phone の設定

WiFi Policy	WiFi Policy
1 Policy Info	This policy lets you configure a WiFi profile for devices.
2 Platforms	<p>Network name * <input type="text"/></p> <p>Authentication <input type="text" value="Open"/></p> <p>Connect if hidden <input type="checkbox" value="OFF"/></p> <p>Connect automatically <input type="checkbox" value="OFF"/></p> <p>Proxy server settings</p> <p>Host name or IP address <input type="text"/></p> <p>Port <input type="text"/></p> <p>► Deployment Rules</p>
<input type="checkbox"/> iOS	
<input type="checkbox"/> macOS	
<input type="checkbox"/> Android	
<input checked="" type="checkbox"/> Windows Phone	
<input checked="" type="checkbox"/> Windows Desktop/Tablet	
<input checked="" type="checkbox"/> Windows Mobile/CE	
3 Assignment	

- ネットワーク名: ユーザーデバイスで使用可能なネットワークの一覧に表示される SSID を入力します。
- 認証: 一覧から、この Wi-Fi 接続で使用するセキュリティの種類を選択します。
 - オープン
 - WPA パーソナル
 - WPA-2 パーソナル
 - WPA-2 エンタープライズ: Windows 10 の最新リリースでは、WPA-2 エンタープライズを使用するには SCEP を構成する必要があります。SCEP を構成すると、XenMobile から証明書をデバイスに送信して Wi-Fi サーバーを認証することができます。SCEP を構成するには、[設定] > [資格情報プロバイダー] の [ディストリビューション] ページに移動します。詳しくは、「[資格情報プロバイダー](#)」を参照してください。

以下では、上記の接続の種類ごとに、構成するオプションを示します。

Windows Phone のオープン設定

- 非表示の場合は接続: ネットワークが隠しネットワークの場合に接続するかどうかを選択します。
- 自動的に接続: ネットワークに自動的に接続するかどうかを選択します。

Windows Phone の WPA パーソナル、WPA-2 パーソナル設定

- 暗号化: 一覧から、[AES] または [TKIP] を選択して、暗号化の種類を設定します。デフォルトは [AES] です。
- 非表示の場合は接続: ネットワークが隠しネットワークの場合に接続するかどうかを選択します。
- 自動的に接続: ネットワークに自動的に接続するかどうかを選択します。

Windows Phone の WPA-2 エンタープライズ設定

- 暗号化: 一覧から、[AES] または [TKIP] を選択して、暗号化の種類を設定します。デフォルトは [AES] です。
- EAP タイプ: 一覧から、[PEAP-MSCHAPv2] または [TLS] を選択して、EAP の種類を設定します。デフォルトは [PEAP-MSCHAPv2] です。
- 非表示の場合は接続: ネットワークが隠しネットワークの場合に接続するかどうかを選択します。
- 自動的に接続: ネットワークに自動的に接続するかどうかを選択します。
- SCEP 経由で証明書をプッシュ: Simple Certificate Enrollment Protocol (SCEP) を介して証明書をユーザーデバイスにプッシュするかどうかを選択します。
- SCEP の資格情報プロバイダー: ボックスの一覧で、SCEP 資格情報プロバイダーを選択します。デフォルトは [なし] です。
- プロキシサーバーの設定
 - ホスト名または IP アドレス: プロキシサーバーの名前または IP アドレスを入力します。
 - ポート: プロキシサーバーのポート番号を入力します。
- ポリシー設定 (一般的な「設定」と区別するためにここでは「設定項目」という語を使用します)
 - ポリシーの削除: ポリシーの削除をスケジュール設定する方法を選択します。利用可能なオプションは、[日付を選択] と [削除までの期間 (時間) を指定] です。
 - * 日付を選択: カレンダーをクリックして削除を実行する特定の日付を選択します。
 - * 削除までの期間 (時間) を指定: ポリシーが削除されるまでの時間単位の数値を入力します。
 - ユーザーにポリシーの削除を許可: ユーザーがデバイスからポリシーを削除できるタイミングを選択できます。メニューで [常に]、[パスワードが必要です] または [許可しない] を選択します。[パスワードが必要です] を選択する場合、[削除のパスワード] フィールドに入力します
 - プロファイル対策: このポリシーを [ユーザー] または [システム] 全体に適用するかを選択します。デフォルトは [ユーザー] です。このオプションは macOS 10.7 以降でのみ使用できます。

Windows 10 の設定

WiFi Policy	WiFi Policy
1 Policy Info	This policy lets you configure a WiFi profile for devices.
2 Platforms	<p>Network name * <input type="text"/></p> <p>Authentication <input type="text" value="Open"/></p> <p>Hidden network (enable if network is open or off) <input type="checkbox" value="OFF"/></p> <p>Connect automatically <input type="checkbox" value="OFF"/></p> <p>Proxy server settings</p> <p>Host name or IP address <input type="text"/></p> <p>Port <input type="text"/></p> <p>► Deployment Rules</p>
<input type="checkbox"/> iOS	
<input type="checkbox"/> macOS	
<input type="checkbox"/> Android	
<input type="checkbox"/> Windows Phone	
<input checked="" type="checkbox"/> Windows Desktop/Tablet	
<input checked="" type="checkbox"/> Windows Mobile/CE	
3 Assignment	

- 認証: 一覧から、この Wi-Fi 接続で使用するセキュリティの種類を選択します。
 - オープン
 - WPA パーソナル
 - WPA-2 パーソナル
 - WPA エンタープライズ
 - WPA-2 エンタープライズ: Windows 10 の最新リリースでは、WPA-2 エンタープライズを使用するには SCEP を構成する必要があります。SCEP を構成すると、XenMobile から証明書をデバイスに送信して Wi-Fi サーバーを認証することができます。SCEP を構成するには、[設定] > [資格情報プロバイダー] の [ディストリビューション] ページに移動します。詳しくは、「[資格情報プロバイダー](#)」を参照してください。

以下では、上記の接続の種類ごとに、構成するオプションを示します。

Windows 10 のオープン設定

- 隠しネットワーク (ネットワークが開いているか、オフの場合は有効): ネットワークを隠しネットワークにするかどうかを選択します。
- 自動的に接続: ネットワークに自動的に接続するかどうかを選択します。

Windows 10 の WPA パーソナル、WPA-2 パーソナル設定

- 暗号化: 一覧から、[AES] または [TKIP] を選択して、暗号化の種類を設定します。デフォルトは [AES] です。
- 隠しネットワーク (ネットワークが開いているか、オフの場合は有効): ネットワークを隠しネットワークにするかどうかを選択します。
- 自動的に接続: ネットワークに自動的に接続するかどうかを選択します。

Windows 10 の WPA-2 エンタープライズ設定

- 暗号化: 一覧から、[AES] または [TKIP] を選択して、暗号化の種類を設定します。デフォルトは [AES] です。
- EAP タイプ: 一覧から、[PEAP-MSCHAPv2] または [TLS] を選択して、EAP の種類を設定します。デフォルトは [PEAP-MSCHAPv2] です。
- 非表示の場合は接続: ネットワークを隠しネットワークにするかどうかを選択します。
- 自動的に接続: ネットワークに自動的に接続するかどうかを選択します。
- SCEP 経由で証明書をプッシュ: Simple Certificate Enrollment Protocol (SCEP) を使用して証明書をユーザーデバイスにプッシュするかどうかを選択します。
- SCEP の資格情報プロバイダー: ボックスの一覧で、SCEP 資格情報プロバイダーを選択します。デフォルトは [なし] です。

Windows Mobile/CE の設定

WiFi Policy	WiFi Policy
1 Policy Info	This policy lets you configure a WiFi profile for devices.
2 Platforms	<p>Network name * <input type="text"/></p> <p>Device-to-device connection (ad-hoc) <input type="checkbox"/> OFF</p> <p>Network <input type="text" value="Internet"/></p> <p>Authentication <input type="text" value="Open"/></p> <p>Encryption <input type="text" value="WEP"/></p> <p>Key provided (automatic) <input type="checkbox"/> OFF</p> <p>Password <input type="text"/></p> <p>Key Index <input type="text" value="1"/></p>
<input type="checkbox"/> iOS <input type="checkbox"/> macOS <input type="checkbox"/> Android <input type="checkbox"/> Windows Phone <input type="checkbox"/> Windows Desktop/Tablet <input checked="" type="checkbox"/> Windows Mobile/CE	<p>► Deployment Rules</p>
3 Assignment	

- ネットワーク名: ユーザーデバイスで使用可能なネットワークの一覧に表示される SSID を入力します。
- デバイス間接続 (アドホック): 2つのデバイスを直接接続できます。デフォルトは [オフ] です。
- ネットワーク: デバイスを外部インターネットソースに接続するか、オフィスのイントラネットに接続するかを選択します。
- 認証: 一覧から、この Wi-Fi 接続で使用するセキュリティの種類を選択します。
 - オープン
 - WPA パーソナル
 - WPA-2 パーソナル
 - WPA-2 エンタープライズ

以下では、上記の接続の種類ごとに、構成するオプションを示します。

Windows Mobile/CE の設定を開く

- 隠しネットワーク（ネットワークが開いているか、オフの場合は有効）：ネットワークを隠しネットワークにするかどうかを選択します。
- 自動的に接続：ネットワークに自動的に接続するかどうかを選択します。

Windows Mobile/CE の WPA パーソナル、WPA-2 パーソナル設定

- 暗号化：一覧から、**[AES]** または **[TKIP]** を選択して、暗号化の種類を設定します。デフォルトは **[AES]** です。
- 隠しネットワーク（ネットワークが開いているか、オフの場合は有効）：ネットワークを隠しネットワークにするかどうかを選択します。
- 自動的に接続：ネットワークに自動的に接続するかどうかを選択します。

Windows Mobile/CE の WPA-2 エンタープライズ設定

- 暗号化：一覧から、**[AES]** または **[TKIP]** を選択して、暗号化の種類を設定します。デフォルトは **[AES]** です。
- **EAP** タイプ：一覧から、**[PEAP-MSCHAPv2]** または **[TLS]** を選択して、EAP の種類を設定します。デフォルトは **[PEAP-MSCHAPv2]** です。
- 非表示の場合は接続：ネットワークを隠しネットワークにするかどうかを選択します。
- 自動的に接続：ネットワークに自動的に接続するかどうかを選択します。
- **SCEP** 経由で証明書をプッシュ：Simple Certificate Enrollment Protocol (SCEP) を使用して証明書をユーザーデバイスにプッシュするかどうかを選択します。
- **SCEP** の資格情報プロバイダー：ボックスの一覧で、SCEP 資格情報プロバイダーを選択します。デフォルトは **[なし]** です。
- 入力されたキー（自動）：キーが自動的に指定されるかどうかを選択します。デフォルトは **[オフ]** です。
- パスワード：このフィールドにパスワードを入力します。
- キーインデックス：キーインデックスを選択します。使用可能なオプションは、**[1]**、**[2]**、**[3]**、**[4]** です。

Windows CE 証明書デバイスポリシー

August 22, 2019

XenMobile では、外部の PKI を基に Windows Mobile/CE 証明書を作成し、ユーザーのデバイスに配布するデバイスポリシーを作成できます。証明書および PKI エンティティについては、「[証明書](#)」を参照してください。

このポリシーを追加または構成するには、**[構成] > [デバイスポリシー]** の順に選択します。詳しくは、「[デバイスポリシー](#)」を参照してください。

Windows CE の設定

- 資格情報プロバイダー: ボックスの一覧で、資格情報プロバイダーを選択します。デフォルトは [なし] です。
- 生成された **PKCS#12** のパスワード: 資格情報の暗号化に使用するパスワードを入力します。
- ターゲットフォルダー: 一覧から資格情報の宛先フォルダーを選択するか、[新規追加] をクリックして、一覧に表示されていないフォルダーを追加します。事前定義済みのオプションは以下のとおりです:
 - %Flash Storage%\
 - %XenMobile Folder%\
 - %Program Files%\
 - %My Documents%\
 - %Windows%\
- ターゲットファイル名: 資格情報ファイルの名前を入力します。

Windows Information Protection のデバイスポリシー

November 6, 2020

Windows Information Protection (WIP、旧称エンタープライズデータ保護 (EDP: Enterprise Data Protection)) は、企業データの漏洩を防ぐ Windows のテクノロジーです。データ漏洩は、企業データを企業で保護されていないアプリで共有したり、アプリ間、または組織のネットワーク外で共有することによって起こります。詳しくは、「[Windows 情報保護 \(WIP\) を使用した企業データの保護](#)」を参照してください。

XenMobile でデバイスポリシーを作成して、設定した適用レベルの Windows Information Protection が求められるアプリを指定できます。Windows Information Protection のポリシーは、Windows 10 バージョン 1607 以降の監視対象の携帯電話、タブレット、デスクトップに適用されます。

XenMobile に一般的なアプリがいくつか含まれていますが、別のアプリを追加することもできます。このポリシーでは、ユーザーエクスペリエンスに影響を及ぼす適用レベルを指定します。例えば、次の作業を行えます。

- 不適切なデータ共有をすべてブロックする。
- 不適切なデータ共有について警告するが、ユーザーによるポリシーの無視を許可する。
- 不適切なデータ共有を記録しながら許可し、サイレントで WIP を実行する。

Windows Information Protection からアプリを除外するには、Microsoft AppLocker の XML ファイルで除外するアプリを定義し、このファイルを XenMobile にインポートします。

このポリシーを追加または構成するには、[構成] > [デバイスポリシー] の順に選択します。詳しくは、「[デバイスポリシー](#)」を参照してください。

Windows 10 の設定

Windows Information Protection Policy		Windows Information Protection Policy																						
1 Policy Info		This policy lets you specify the apps that require Windows Information Protection at the enforcement level you set. The policy is supported only on Windows 10 (RS1 and above). Desktop App																						
2 Platforms		<table border="1"> <thead> <tr> <th>File name *</th> <th>Publisher *</th> <th>Product name *</th> <th>Version *</th> <th>Allowed</th> <th>Add</th> </tr> </thead> <tbody> <tr> <td>explorer.exe</td> <td>O= [redacted] L= [redacted] S= [redacted]</td> <td>*</td> <td>*</td> <td>Allowed</td> <td></td> </tr> <tr> <td>notepad.exe</td> <td>O= [redacted] L= [redacted] S= [redacted]</td> <td>*</td> <td>*</td> <td>Allowed</td> <td></td> </tr> </tbody> </table>					File name *	Publisher *	Product name *	Version *	Allowed	Add	explorer.exe	O= [redacted] L= [redacted] S= [redacted]	*	*	Allowed		notepad.exe	O= [redacted] L= [redacted] S= [redacted]	*	*	Allowed	
File name *	Publisher *	Product name *	Version *	Allowed	Add																			
explorer.exe	O= [redacted] L= [redacted] S= [redacted]	*	*	Allowed																				
notepad.exe	O= [redacted] L= [redacted] S= [redacted]	*	*	Allowed																				
3 Assignment																								

- [デスクトップアプリ] (Windows 10 タブレット)、[ストアアプリ] (Windows 10 のスマートフォンおよびタブレット): 上の例に示されているように、XenMobile には一般的なアプリがいくつか含まれています。必要に応じてこれらのアプリを編集または削除できます。

別のアプリを追加するには、[デスクトップアプリ] テーブルまたは [ストアアプリ] テーブルで [追加] をクリックし、追加するアプリの情報を入力します。

[許可] に設定されたアプリでは、企業データの読み取り、作成、更新を行うことができます。[禁止] に設定されたアプリは、企業データにアクセスできません。[免除] に設定されたアプリでは、企業データを読み取ることはできますが、作成または変更することはできません。

- **AppLocker XML:** Microsoft から、WIP との互換性に問題があることがわかっている Microsoft アプリのリストが提供されています。これらのアプリを WIP から除外するには、[参照] をクリックし、提供されているリストをアップロードします。XenMobile では、デバイスへ送信するポリシー内で、アップロード済みの AppLocker XML と構成済みのデスクトップアプリおよびストアアプリが組み合わせられます。詳しくは、「[Recommended deny list for Windows Information Protection](#)」を参照してください。
- **適用レベル:** Windows Information Protection でのデータ共有の保護および管理方法を指定するオプションを選択します。デフォルトは、[オフ] です。
 - * **0-オフ:** WIP は無効化され、データの保護と監査は行われません。
 - * **1-サイレント:** WIP はサイレントに実行され、ブロックを行うことなく不適切なデータ共有をログに記録します。このログには、[レポート CSP](#)からアクセスできます。
 - * **2-上書き:** WIP が、安全ではない可能性があるデータ共有についてユーザーに警告します。ユーザーはこの警告を無視してデータを共有することができます。このモードでは、ユーザーによる無視を含む操作が監査ログに記録されます。
 - * **3-ブロック:** WIP により、安全ではない可能性があるデータ共有が禁止されます。
- **保護対象ドメイン名:** 企業のユーザー ID に使用するドメインを指定します。この管理対象 ID ドメインの一覧とプライマドメインを合わせて、管理対象企業の ID が作成されます。一覧の先頭のドメインには、Windows UI で使用するプライマリ企業 ID を指定します。項目を区切るには「|」を使用します。たとえば、次のようになります: `domain1.com | domain2.com`

- データ回復証明書: [参照] をクリックして、暗号化ファイルのデータ回復に使用する回復証明書を選択します。この証明書は、ファイル暗号化システム (EFS: Encrypting File System) のデータ回復エージェント (DRA: Data Recovery Agent) の証明書と同じものであり、グループポリシーではなく MDM のみにより配信されます。利用できる回復証明書がない場合は作成してください。詳しくは、次の「データ回復証明書の作成」セクションを参照してください。
- ネットワークドメイン名: 企業の境界を構成するドメインの一覧を指定します。この一覧に含まれる完全修飾ドメインに対するすべてのトラフィックが、WIP により保護されます。この設定と [IP の範囲] 設定により、ネットワークエンドポイントがプライベートネットワーク上の企業のものであるか、個人のものであるかが検出されます。項目を区切るにはコンマを使用します。例えば、「corp.example.com,region.example.com」のように入力します。
- **IP の範囲**: 企業ネットワークに含まれるコンピューターを定義する、企業の IPv4 または IPv6 の範囲の一覧を指定します。これらの場所が、WIP で企業での安全なデータ共有先とみなされます。項目を区切るにはコンマを使用します。次に例を示します:

```
10.0.0.0-10.255.255.255,2001:4898::-2001:4898:7fff:ffff:ffff:ffff:ffff:ffff
```
- **IP アドレス範囲の一覧は優先されます**: Windows による IP 範囲の自動検出を無効化するには、この設定を [オン] に変更します。デフォルトは、[オフ] です。
- プロキシサーバー: 企業で社内リソース用に使用できるプロキシサーバーの一覧を指定します。この設定は、ネットワーク内でプロキシを使用する場合のみ必須です。プロキシサーバーを使用しないと、クライアントがプロキシの背後にある場合に社内リソースを利用できなくなる可能性があります。例えば、ホテルやレストランの特定の Wi-Fi ホットスポットでリソースを利用できないことがあります。項目を区切るにはコンマを使用します。次に例を示します:

```
proxy.example.com:80;157.54.11.118:443
```
- 内部プロキシサーバー: デバイスがクラウドリソースへ到達するために経由するプロキシサーバーの一覧を指定します。このサーバーの種類を使用して、接続先のクラウドリソースが社内リソースであることを示します。この一覧には、[プロキシサーバー] 設定で指定したサーバーを含めないでください。これらのサーバーは、WIP で保護されないトラフィックに使用されます。項目を区切るにはコンマを使用します。次に例を示します:

```
example.internalproxy1.com;10.147.80.50
```
- クラウドリソース: WIP の保護対象となるクラウドリソースの一覧を指定します。オプションでクラウドリソースごとに、クラウドリソースへのトラフィックをルーティングするプロキシサーバーを [プロキシサーバー] の一覧から指定できます。プロキシサーバー経由でルーティングされたトラフィックはすべて、社内トラフィックとして処理されます。項目を区切るにはコンマを使用します。次に例を示します:

```
domain1.com:InternalProxy.domain1.com,domain2.com:InternalProxy.domain2.com
```

- ロックに必要な保護を設定: Windows 10 スマートフォンのみ。[オン] にすると、パスコードデバイスポリシーも必須になります。このポリシーがない場合、Windows Information Protection ポリシーの展開は失敗します。また、このポリシーを [オン] にすると、[ロック時に保護が必要です] が表示されます。デフォルトは [オフ] です。
- ロック時に保護が必要です: Windows 10 スマートフォンのみ。ロック済みデバイスの企業データを、従業員の PIN により保護されるキーを使用して暗号化するかどうかを指定します。デバイスがロックされると、そのデバイスの社内データをアプリで読み取れなくなります。デフォルトは、[オン] です。
- 登録解除時に **WIP** 証明書を失効: Windows Information Protection からユーザーデバイスの登録が解除された場合に、そのデバイスのローカルの暗号化キーを失効させるかどうかを指定します。暗号化キーが失効すると、ユーザーは暗号化された社内データにアクセスできなくなります。[オフ] にすると登録解除後もキーは失効せず、ユーザーは保護対象ファイルに引き続きアクセスできます。デフォルトは、[オン] です。
- オーバーレイアイコンを表示: エクスプローラーに Windows Information Protection アイコンのオーバーレイを表示し、[スタート] メニューに企業専用アプリのタイルを表示するかどうかを指定します。デフォルトは、[オフ] です。

データ回復証明書の作成

Windows Information Protection ポリシーを有効化するには、データ回復証明書が必要です。

1. XenMobile コンソールを実行しているマシンでコマンドプロンプトを開き、証明書を作成する (Windows\System32 以外の) フォルダーに移動します。
2. 次のコマンドを実行します。

```
cipher /r:ESFDRA
```
3. メッセージが表示されたら、秘密キーファイルを保護するパスワードを入力します。
この cipher コマンドにより、.cer ファイルと.pfx ファイルが作成されます。
4. XenMobile コンソールで [設定] > [証明書] の順に移動し、作成された.cer ファイルをインポートします。
このファイルは Windows 10 のタブレットとスマートフォンの両方に適用されます。

ユーザーエクスペリエンス

Windows Information Protection が有効な場合、アプリとファイルで次のアイコンが表示されます。

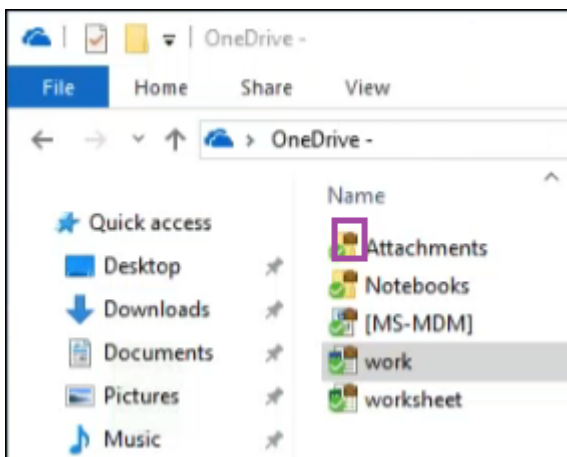
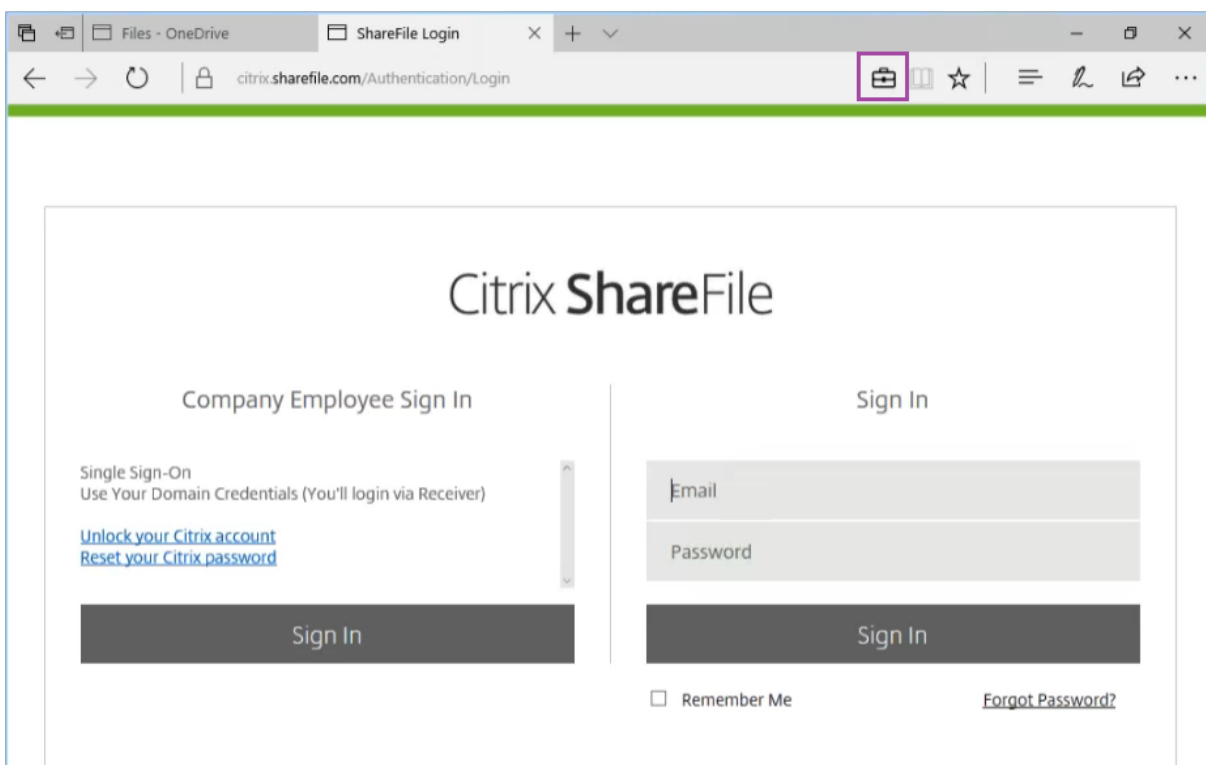

構成した適用レベルによっては、ユーザーが保護対象ファイルを保護されていない場所へコピーまたは保存しようとするとき次の通知が表示されます。

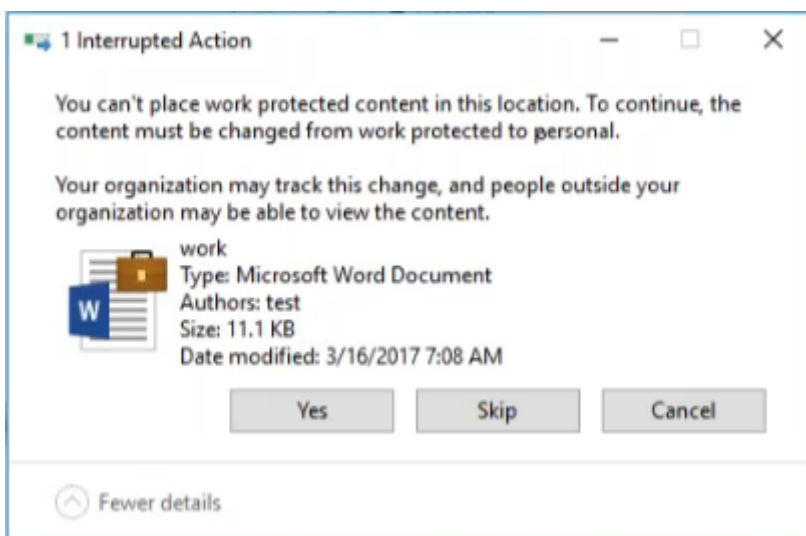

XenMobile オプションデバイスポリシー

November 6, 2020

XenMobile オプションポリシーを追加して、Android デバイスおよび Windows Mobile/CE デバイスから XenMobile に接続するときの Secure Hub の動作を構成します。

このポリシーを追加または構成するには、[構成] > [デバイスポリシー] の順に選択します。詳しくは、「[デバイスポリシー](#)」を参照してください。

Android の設定

XenMobile Options Policy

This policy lets you configure parameters for connections to XenMobile.

Device agent configuration

Traybar notification - hide traybar icon OFF

Connection time-out(s) *

Keep-alive interval(s) *

Remote support

Prompt the user before allowing remote control OFF

Before a file transfer

▶ **Deployment Rules**

- **トレイバー通知 - トレイバーアイコンを隠す**: トレイバーアイコンを非表示にするか表示するかを選択します。デフォルトは [オフ] です。
- **接続タイムアウト**: 接続のアイドル状態を継続できる時間 (秒) を入力します。この時間を超えると、接続はタイムアウトになります。デフォルトは 20 秒です。
- **Keep-alive 間隔**: 接続を開いたままにする時間 (秒) を入力します。デフォルトは 120 秒です。
- **リモート制御を許可する前にユーザーに確認メッセージを表示**: リモートサポートの制御を許可する前にユーザーに確認メッセージを表示するかどうかを選択します。デフォルトは [オフ] です。
- **ファイル転送の前**: 一覧から、ファイル転送についてユーザーに対して警告を表示するか、ユーザーの許可を求めるかを選択します。使用可能な値は、[ユーザーに警告しない]、[ユーザーに警告]、および [ユーザーの許可を求める] です。デフォルトは [ユーザーに警告しない] です。

Android Enterprise の設定

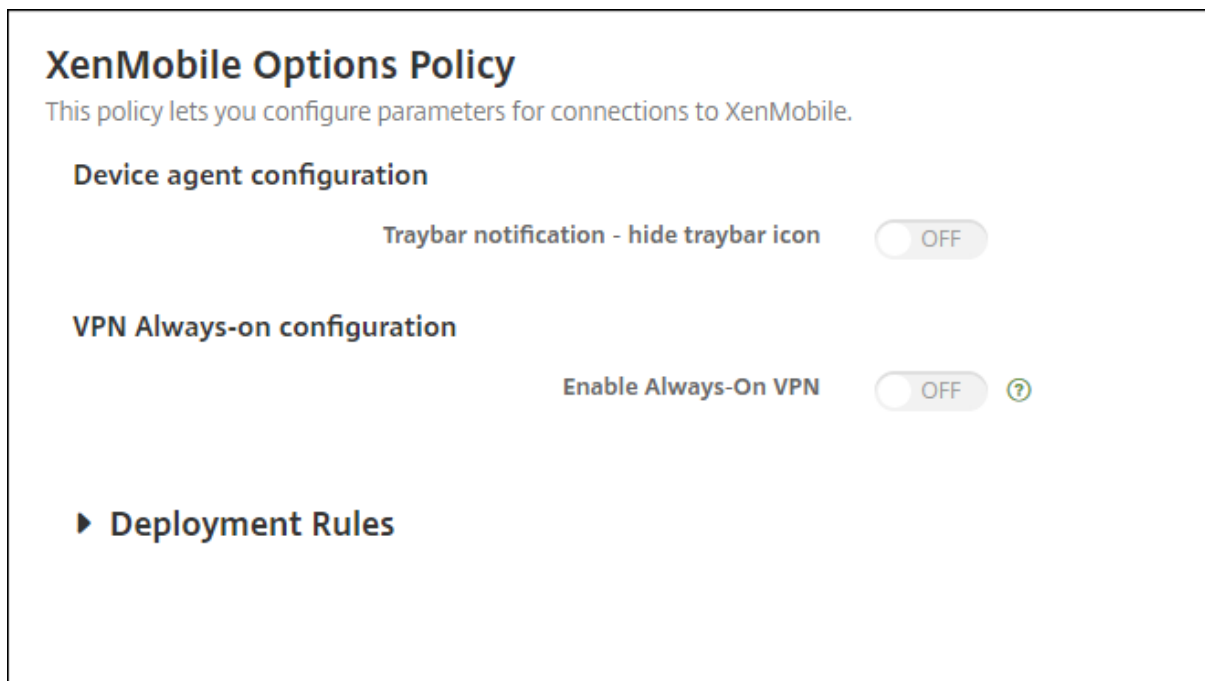

Android バージョン 7 以降でサポートされています。

- **トレイバー通知 - トレイバーアイコンを隠す**: トレイバーアイコンを非表示にするか表示するかを選択します。デフォルトは [オフ] です。
- **VPN 常時接続を有効にする**: 常時 VPN を有効にするかどうかを選択します。この設定が [オン] の場合、デバイスの電源がオンになると VPN サービスが開始され、電源がオンである限り機能を続けます。デフォルトは [オフ] です。
- **VPN パッケージ**: デバイスが使用する VPN アプリのパッケージ名を入力します。デフォルトでは、Citrix SSO アプリのパッケージ名、**com.citrix.CitrixVPN** がこのフィールドが自動的に入力されます。

Windows Mobile/CE の設定

XenMobile Options Policy	XenMobile Options Policy This policy lets you configure parameters for connections to XenMobile.	
1 Policy Info		
2 Platforms		
<input checked="" type="checkbox"/> Android		
<input checked="" type="checkbox"/> Windows Mobile/CE		
3 Assignment		
	<p>Device agent configuration</p> <p>XenMobile backup configuration <input type="text" value="Disabled"/></p> <p>Connect to the office network <input checked="" type="checkbox"/></p> <p>Connect to the Internet network <input checked="" type="checkbox"/></p> <p>Connect to the built-in office network <input checked="" type="checkbox"/></p> <p>Connect to the built-in Internet network <input checked="" type="checkbox"/></p> <p>Traybar notification - hide traybar icon <input type="checkbox"/></p> <p>Connection time-out(s)* <input type="text" value="20"/></p> <p>Keep-alive interval(s)* <input type="text" value="120"/></p> <p>Remote support</p> <p>Prompt the user before allowing remote control <input type="checkbox"/></p> <p>Before a file transfer <input type="text" value="Do not warn the user"/></p> <p>► Deployment Rules</p>	

- デバイスエージェント構成

- **XenMobile** バックアップ構成: 一覧から、ユーザーのデバイスに XenMobile の構成をバックアップするためのオプションを選択します。デフォルトは [無効] です。選択できるオプションは以下のとおりです:
 - * 無効
 - * XenMobile インストール後の初回接続時
 - * 各デバイスの再起動後の最初の接続時
- オフィスネットワークに接続
- インターネットネットワークに接続
- 組み込みのオフィスネットワークに接続: [オン] に設定した場合、XenMobile によりネットワークが自動的に検出されます。
- 組み込みのインターネットネットワークに接続: [オン] に設定した場合、XenMobile によりネットワークが自動的に検出されます。
- トレイバー通知 - トレイバーアイコンを隠す: トレイバーアイコンを非表示にするか表示するかを選択します。デフォルトは [オフ] です。
- 接続タイムアウト: 接続のアイドル状態を継続できる時間 (秒) を入力します。この時間を超えると、接続はタイムアウトになります。デフォルトは 20 秒です。

- **Keep-alive** 間隔: 接続を開いたままにする時間 (秒) を入力します。デフォルトは 120 秒です。
- リモートサポート
 - リモート制御を許可する前にユーザーに確認メッセージを表示: リモートサポートの制御を許可する前にユーザーに確認メッセージを表示するかどうかを選択します。デフォルトは [オフ] です。
 - ファイル転送の前: 一覧から、ファイル転送についてユーザーに対して警告を表示するか、ユーザーの許可を求めるかを選択します。使用可能な値は、[ユーザーに警告しない]、[ユーザーに警告]、および [ユーザーの許可を求める] です。デフォルトは [ユーザーに警告しない] です。

XenMobile アンインストールデバイスポリシー

August 22, 2019

XenMobile でデバイスポリシーを追加して、XenMobile を Android デバイスおよび Windows Mobile/CE デバイスからアンインストールすることができます。このポリシーを展開すると、展開グループ内のすべてのデバイスから XenMobile が削除されます。

このポリシーを追加または構成するには、[構成] > [デバイスポリシー] の順に選択します。詳しくは、「[デバイスポリシー](#)」を参照してください。

Android および Windows Mobile/CE の設定の構成

- **XenMobile** をデバイスからアンインストール: このポリシーを展開するすべてのデバイスから XenMobile をアンインストールするかどうかを選択します。デフォルトは [オフ] です。

アプリの追加

May 20, 2021

XenMobile にアプリを追加すると、モバイルアプリケーション管理 (MAM: Mobile Application Management) 機能が提供されます。XenMobile はアプリケーション配信、ソフトウェアライセンス、構成、アプリケーションライフサイクル管理を支援します。

MDX 対応アプリは、ほとんどの種類のアプリをユーザーデバイスに配布する準備をする上で重要な部分です。MDX の概要については、「[MDX Toolkit について](#)」および「[MAM SDK の概要](#)」を参照してください。

- MDX 対応アプリには MAM SDK を使用することをお勧めします。または、MDX Toolkit が廃止されるまで、アプリを MDX ラップし続けることができます。「[廃止](#)」を参照してください。
- MDX Service または MDX Toolkit を使用して、Citrix 業務用モバイルアプリをラップすることはできません。業務用モバイルアプリの MDX ファイルは、シトリックスのダウンロードから入手します。

XenMobile コンソールにアプリを追加すると、以下を実行できます：

- アプリ設定を構成する
- Secure Hub でアプリをカテゴリに分類して編成する（オプション）
- ユーザーにアプリへのアクセスを許可する前に承認を必要とするワークフローを定義する（オプション）
- アプリをユーザーに展開する

この記事では、アプリを追加するための一般的なワークフローについて説明します。各プラットフォームについて詳しくは、次の記事を参照してください：

- [Android Enterprise アプリの配布](#)
- [Apple アプリの配布](#)

アプリの種類と機能

次の表は、XenMobile で展開できるアプリの種類をまとめたものです。

アプリの種類	ソース	メモ	参照
MDX	ユーザー向けに開発した iOS および Android アプリ。Citrix 業務用モバイルアプリ。	iOS または Android アプリは、MAM SDK を使用して開発するか、MDX Service または Toolkit でラップします。業務用モバイルアプリの場合は、シトリックスのダウンロードからパブリックストア MDX ファイルをダウンロードします。次に、アプリを XenMobile に追加します。	MDX アプリの追加
パブリックアプリストア	Google Play や Apple App Store などの公開アプリストアの無料または有料のアプリ。	アプリをアップロードし、アプリを MDX 対応してから、XenMobile に追加します。	パブリックアプリストアのアプリの追加

アプリの種類	ソース	メモ	参照
Web および SaaS	内部ネットワーク (Web アプリ) またはパブリックネットワーク (SaaS)。	Citrix Workspace は、MDM に登録されている iOS および Android デバイスからネイティブ SaaS アプリへのモバイルシングルサインオンを提供します。または、セキュリティアサーションマークアップランゲージ (SAML) アプリケーションコネクタを使用します	Web または SaaS アプリの追加
Enterprise	Win32 アプリなどの MDX に対応していないプライベートアプリ。MDX 対応のプライベート Android Enterprise アプリ。エンタープライズアプリは、コンテンツ配信ネットワークの場所または XenMobile サーバーに存在します。	XenMobile にアプリを追加します。	エンタープライズアプリの追加
Web リンク	シングルサインオンを必要としないインターネット Web アドレス、イントラネット Web アドレス、または Web アプリ。	XenMobile で Web リンクを構成します。	Web リンクの追加

アプリの配布を計画するときは、次の機能を考慮してください:

- サイレントインストールについて
- 必須アプリと任意アプリについて
- アプリのカテゴリについて
- Microsoft 365 アプリの有効化
- ワークフローの適用
- アプリストアおよび Citrix Secure Hub のブランド設定

サイレントインストールについて

シトリックスは iOS、Android Enterprise、Samsung のアプリのサイレントインストールおよびアップグレードをサポートします。サイレントインストールとは、ユーザーはデバイスに展開するアプリのインストールを求められないことを意味します。アプリはバックグラウンドで自動的にインストールされます。

サイレントインストールを実装する前提条件

- iOS の場合、管理されている iOS デバイスを監視モードにします。詳しくは、「[iOS および macOS プロファイルのインポートデバイスポリシー](#)」を参照してください。
- Android Enterprise の場合、アプリはデバイスに仕事用プロファイルでインストールされます。詳しくは、「[Android Enterprise](#)」を参照してください。
- Samsung デバイスの場合、デバイスで Samsung Knox を有効にします。

このためには、Samsung MDM ライセンスキーデバイスポリシーを設定して、Samsung ELM および Knox ライセンスキーを生成します。詳しくは、「[Samsung MDM ライセンスキーデバイスポリシー](#)」を参照してください。

必須アプリと任意アプリについて

デリバリーグループにアプリを追加するときに、アプリがオプションか必須かを選択します。アプリを必須として展開することをお勧めします。

- 必須アプリはユーザーのデバイスにサイレントモードでインストールされるため、操作を最小限に抑えることができます。この機能を有効にすると、アプリの自動更新も有効になります。
- 任意アプリでは、ユーザーがインストールするアプリを選択できますが、Secure Hub で手動でインストールを初期化する必要があります。

必要とマーク付けされたアプリについては、次のような場合に、ユーザーは速やかに更新プログラムを受信できます：

- アップロードした新しいアプリを必要なアプリとしてマーク付けした場合。
- 既存のアプリを必要なアプリとしてマーク付けした場合。
- 必要なアプリをユーザーが削除した場合。
- Secure Hub の更新が利用可能な場合。

必須のアプリを強制展開するための要件

- XenMobile Server 10.6 (最小バージョン)
- Secure Hub: iOS で 10.5.15、Android で 10.5.20 (最小バージョン)
- MAM SDK、MDX Service、または MDX Toolkit 10.6 (最小バージョン)
- カスタムサーバープロパティ、`force.server.push.required.apps`

必須アプリの強制展開は、デフォルトでは無効になっています。この機能を有効にするには、カスタムキーのサーバプロパティを作成します。キーと表示名を **force.server.push.required.apps** に設定し、値を **true** に設定します。

- XenMobile Server と Secure Hub のアップグレード後：登録デバイスを使用するユーザーは Secure Hub をいったんサインオフしてから再びサインオンして、必要なアプリの展開の更新プログラムを取得する必要があります。

例

次の例で、アプリケーション名の Secure Tasks をデリバリーグループに追加し、そのデリバリーグループを展開する流れを示します。

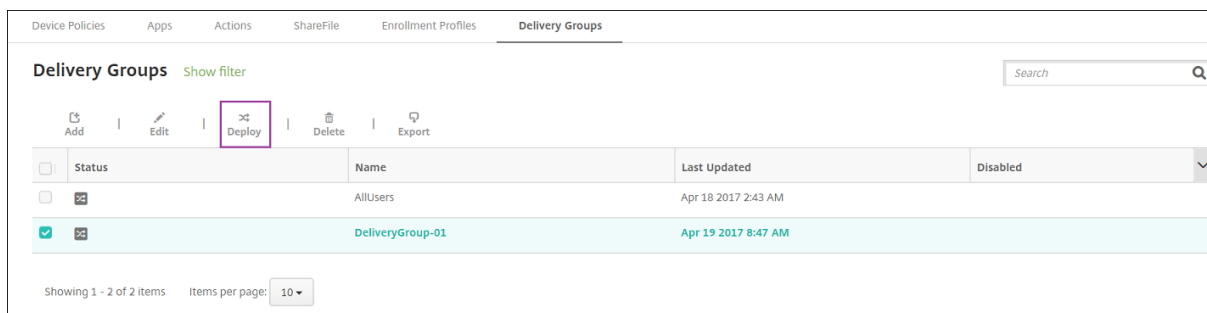
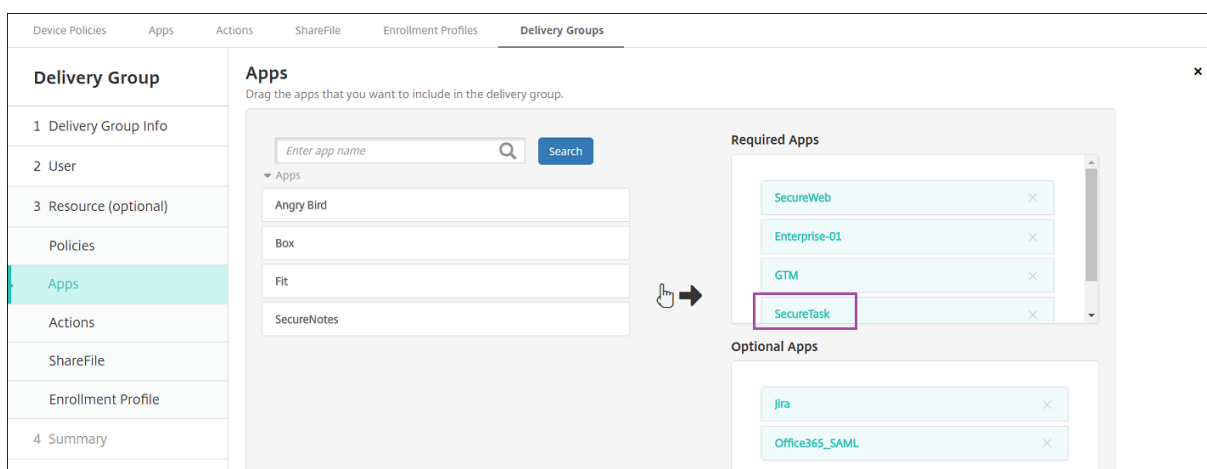

サンプルアプリである Secure Tasks をユーザーデバイスに展開すると、Secure Hub によってアプリのインストールを求めるプロンプトがユーザーに表示されます。

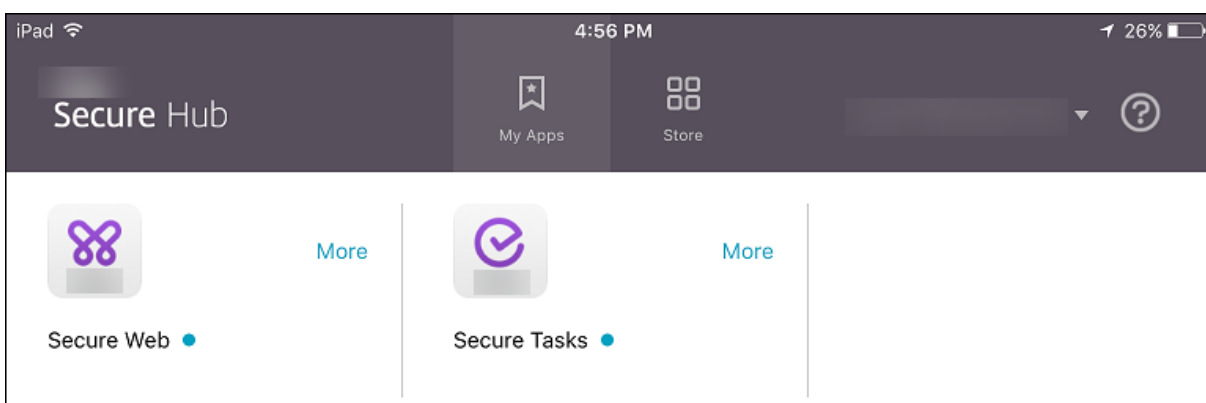
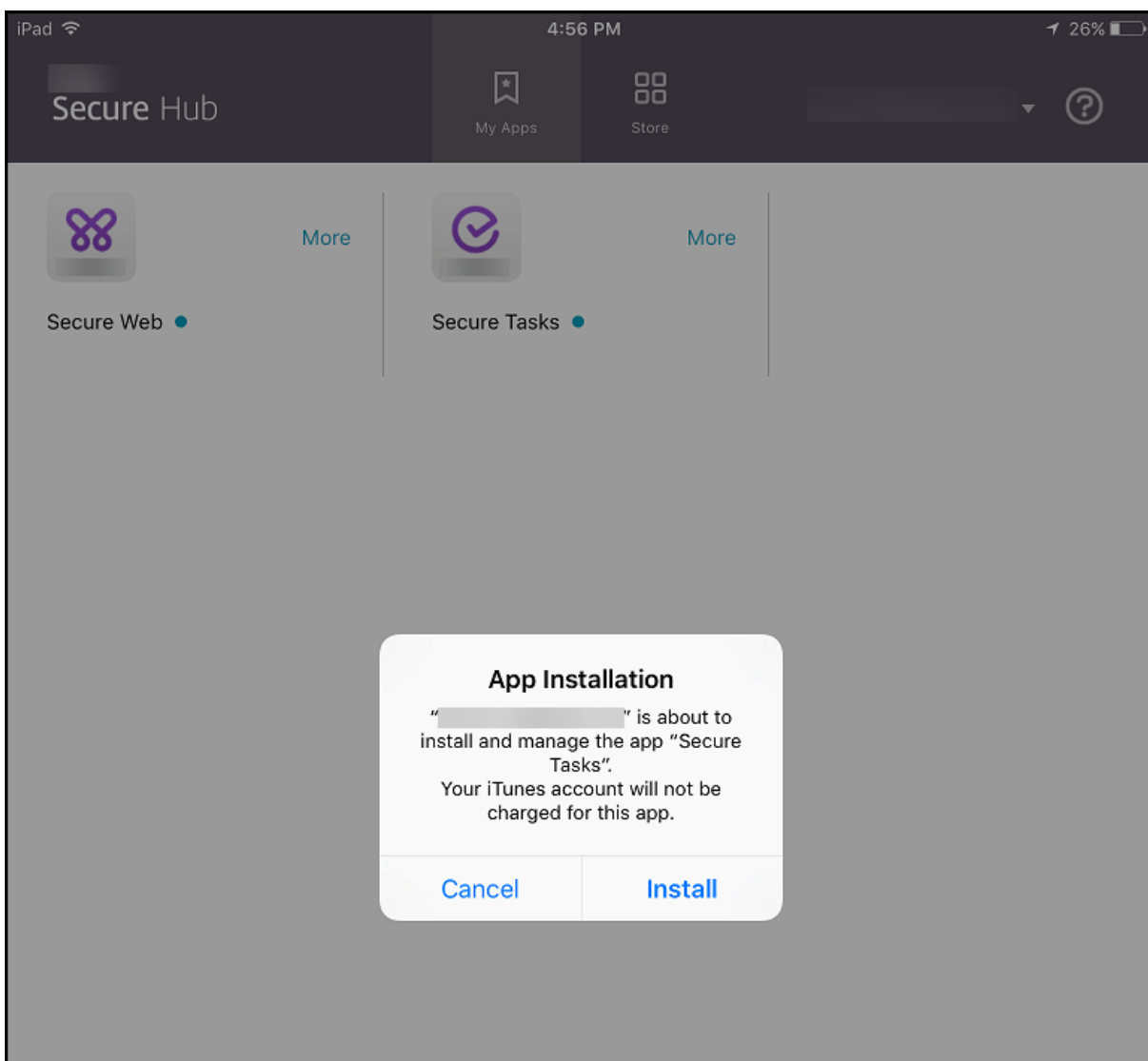

重要:

エンタープライズアプリやパブリックアプリストアのアプリなどの MDX 対応の必要なアプリは、即時アップグレードされます。アップグレードは、アプリの更新猶予期間の MDX ポリシーを構成し、ユーザーが後でアプリ

をアップグレードすることを選択した場合でも発生します。

iOS 必須アプリのワークフロー（エンタープライズアプリおよびパブリックストアアプリの場合）

1. 初回登録時に XenMobile アプリを展開します。必須アプリがデバイスにインストールされます。
2. XenMobile コンソールのアプリを更新します。
3. XenMobile コンソールを使用して必須アプリを展開します。
4. ホーム画面のアプリが更新されます。また、パブリックストアアプリの場合は、アップグレードが自動的に開始されます。ユーザーに更新のメッセージは表示されません。
5. ユーザーはホーム画面からアプリを開きます。アプリ更新の猶予期間が設定済みで、後でアプリをアップグレードするようにユーザーが選択した場合でも、アプリは直ちにアップグレードされます。

Android 必須アプリのワークフロー（エンタープライズアプリの場合）

1. 初回登録時に XenMobile アプリを展開します。必須アプリがデバイスにインストールされます。
2. XenMobile コンソールを使用して必須アプリを展開します。
3. アプリがアップグレードします。（Nexus デバイスでは更新プログラムのインストールを求めるメッセージが表示されますが、Samsung デバイスではサイレントインストールが行われます。）
4. ユーザーはホーム画面からアプリを開きます。アプリ更新の猶予期間が設定済みで、後でアプリをアップグレードするようにユーザーが選択した場合でも、アプリは直ちにアップグレードされます。（Samsung デバイスではサイレントインストールが行われます。）

Android 必須アプリのワークフロー（パブリックストアアプリの場合）

1. 初回登録時に XenMobile アプリを展開します。必須アプリがデバイスにインストールされます。
2. XenMobile コンソールのアプリを更新します。
3. XenMobile コンソールを使用して必須アプリを展開します。または、デバイス上で Secure Hub ストアを開きます。アップデートアイコンがストアに表示されます。
4. 自動的にアプリのアップグレードが始まります。（Nexus デバイスにより、更新プログラムのインストールがユーザーに促されます。）
5. ホーム画面でアプリを開きます。アプリがアップグレードします。猶予期間に関するメッセージはユーザーに表示されません。（Samsung デバイスではサイレントインストールが行われます。）

必須アプリとして構成されているアプリのアンインストール

ユーザーに、必須アプリとして構成されているアプリのアンインストールを許可できます。[構成] > [デリバリーグループ] で対象アプリを [必須アプリ] から [任意アプリ] に移動します。

推奨：この目的のためのデリバリーグループでアプリを一時的に任意に変更して、特定のユーザーがアプリをアンインストールできるようにします。既存の必須アプリを任意に変更し、このアプリをこのデリバリーグループに展開し、

これらのデバイスからアプリをアンインストールできます。今後、このデリバリーグループで必須アプリを登録する場合は、アプリの設定を必須に戻すことができます。

アプリのカテゴリについて

ユーザーが Secure Hub にログオンすると、XenMobile で設定したアプリケーション、Web リンク、ストアの一覧が表示されます。管理者がアプリカテゴリを使用することにより、ユーザーは指定されたアプリ、ストア、または Web リンクだけにアクセスできます。たとえば、「Finance」カテゴリを作成して財務関連のアプリを追加したり、「Sales」カテゴリを構成して営業関連のアプリを追加したりすることができます。

アプリ、Web リンク、ストアを追加または編集するとき、構成した 1 つまたは複数のカテゴリにアプリを追加できます。

1. XenMobile コンソールで、[構成] > [アプリ] > [カテゴリ] をクリックします。[カテゴリ] ダイアログボックスが開きます。

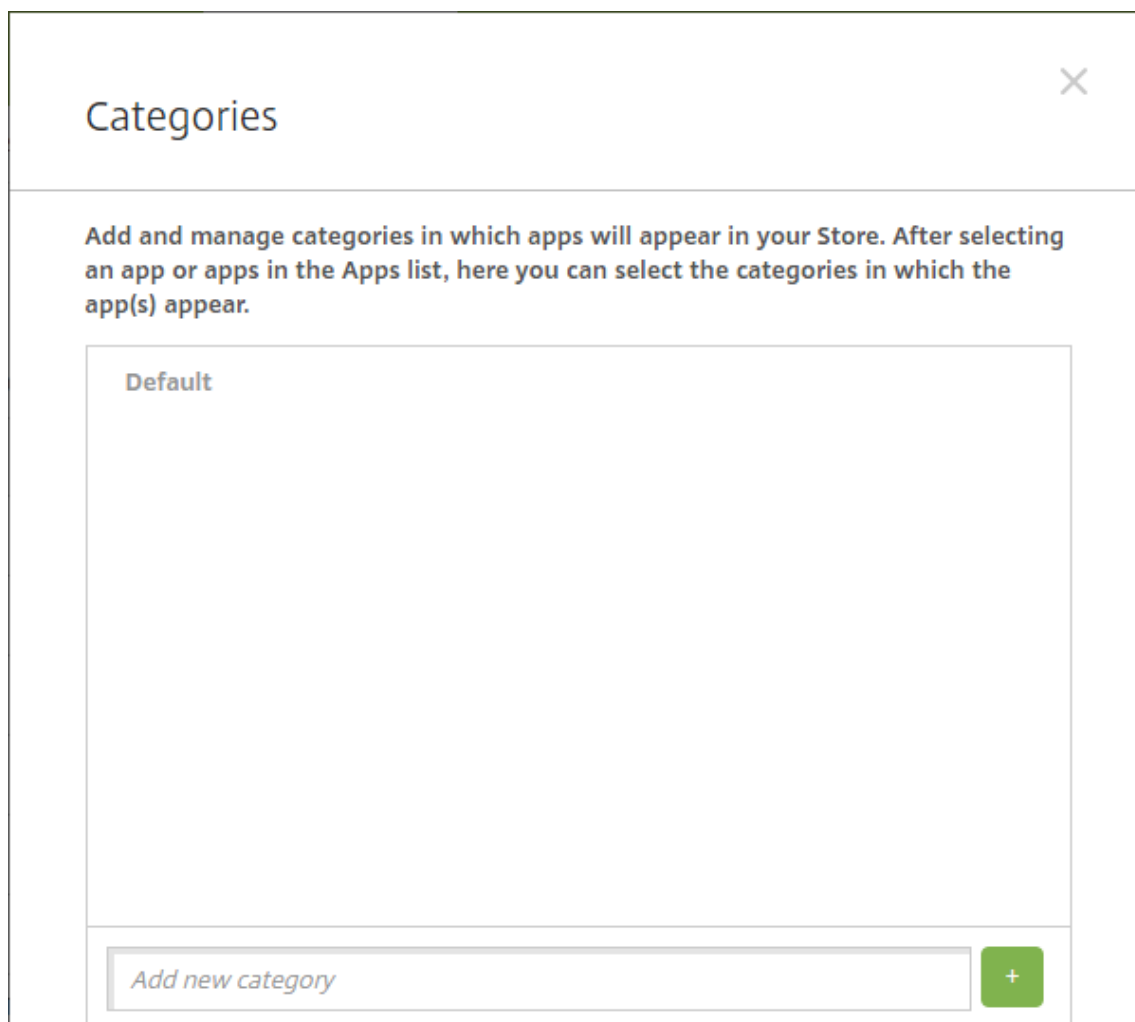

2. 追加するカテゴリごとに、以下の操作を行います：

- ダイアログボックス下部にある [新しいカテゴリの追加] フィールドに、追加するカテゴリの名前を入力します。たとえば、「Enterprise Apps」と入力して、エンタープライズアプリのカテゴリを作成することができます。
- プラス記号 (+) をクリックしてカテゴリを追加します。新しく作成したカテゴリが追加され、[カテゴリ] ダイアログボックスに表示されます。

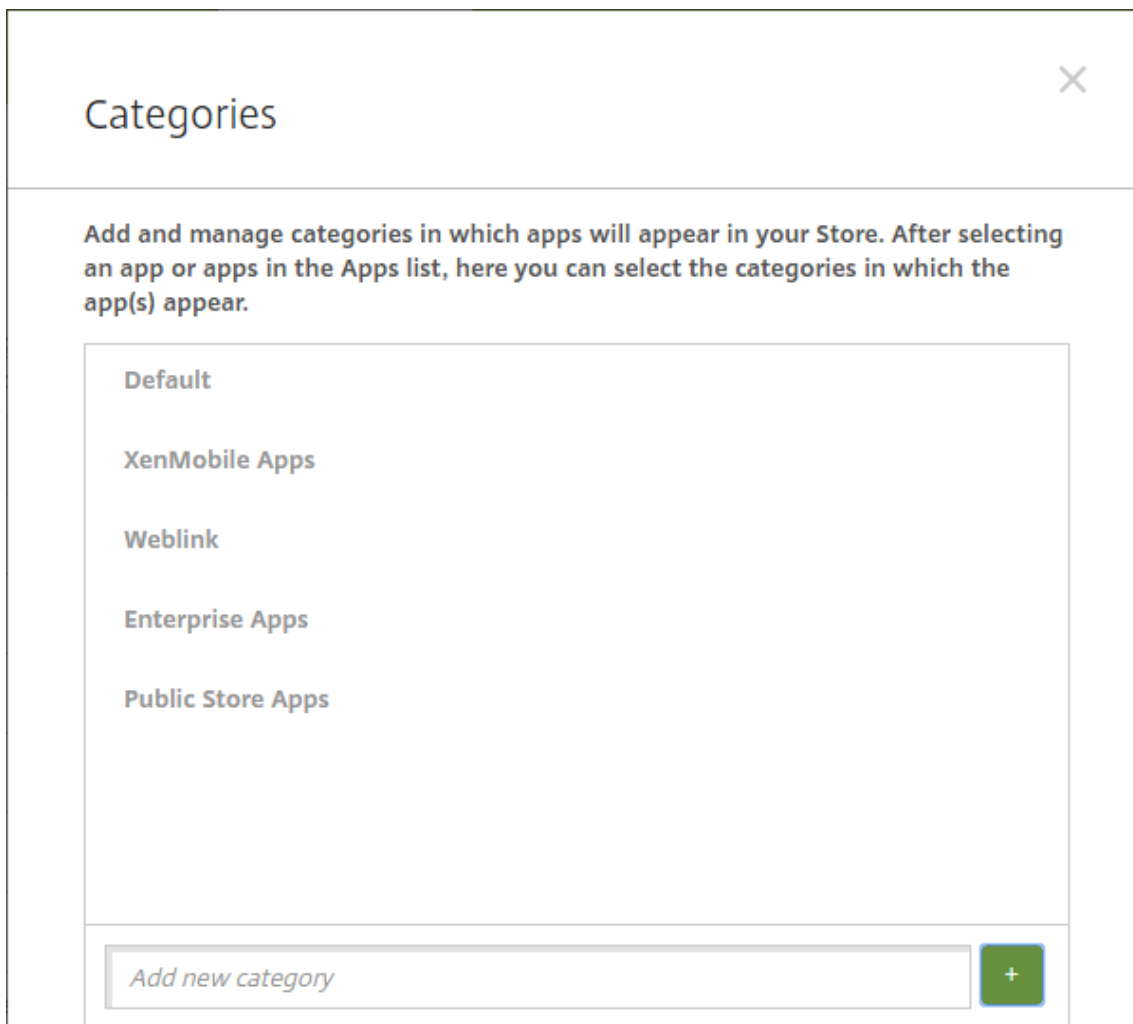

3. カテゴリの追加が終了したら、[カテゴリ] ダイアログボックスを閉じます。
4. [アプリ] ページで、既存のアプリを新しいカテゴリに分類できます。
 - 分類するアプリを選択します。
 - [編集] をクリックします。[アプリ情報] ページが開きます。
 - [アプリカテゴリ] の一覧で、新しいカテゴリのチェックボックスをオンにしてカテゴリを適用します。既存のカテゴリでアプリに適用しないものについては、チェックボックスをオフにします。
 - [デリバリーグループ割り当て] タブをクリックするか、後続の各ページで [次へ] をクリックして、残りのアプリセットアップページに示される手順に従います。
 - [デリバリーグループ割り当て] のページの [保存] をクリックして新しいカテゴリを適用します。新しいカテゴリがアプリに適用され、[アプリ] の表に表示されます。

MDX アプリの追加

iOS アプリまたは Android アプリ用の MDX ファイルを受け取ったら、そのアプリを XenMobile にアップロードできます。アプリをアップロードした後、アプリの詳細とポリシー設定を構成できます。各デバイスプラットフォームの種類で利用できるアプリポリシーについて詳しくは、以下を参照してください：

- [MAM SDK の概要](#)
- [MDX ポリシーの概要](#)

1. XenMobile コンソールで、[構成] > [アプリ] をクリックします。[アプリ] ページが開きます。

Icon	App Name	Type	Category	Created On	Last Updated	Disable
	Citrix Secure Web - VPP	Public App Store	Default	7/21/17 1:49 PM	7/21/17 1:49 PM	<input type="checkbox"/>
	Citrix Secure Hub - VPP	Public App Store	Default	7/21/17 1:49 PM	7/21/17 1:49 PM	<input type="checkbox"/>
	Classroom - VPP	Public App Store	Default	7/21/17 1:49 PM	7/21/17 1:49 PM	<input type="checkbox"/>
	MRF Android Enterprise TD	Enterprise	Default	7/21/17 1:49 PM	7/21/17 1:49 PM	<input type="checkbox"/>

2. [追加] をクリックします。[アプリの追加] ダイアログボックスが開きます。

Add App

Click an app type and then follow the steps to add a deployable app. The app appears in the app table after you complete the steps.

- MDX**
 Apps wrapped with the MDX Toolkit to include app policies. You can deploy MDX apps obtained from internal and public stores.
 Example: WorxMail
- Public App Store**
 Free or paid apps available in a public app store, such as iTunes or Google Play, for download.
 Example: GoToMeeting
- Web & SaaS**
 Apps accessed from an internal network (Web apps) or over a public network (SaaS). You can create your own apps or choose from a set of app connectors for single sign-on authentication to web apps.
 Example: GoogleApps_SAML
- Enterprise**
 Native apps not wrapped with the MDX Toolkit and that do not contain the policies found in MDX apps.
 Example: Quick-iLaunch
- Web Link**
 A Web address (URL) to a public or private site or to a Web app that doesn't require single sign-on.

3. [MDX] をクリックします。[アプリ情報] ページが開きます。

4. [アプリ情報] ペインで、以下の情報を入力します：

- 名前：アプリを説明するような名前を入力します。この名前は、[アプリ] の表の [アプリ名] の下に表示されます。
- 説明：任意で、アプリの説明を入力します。
- アプリカテゴリ：任意で、一覧から、アプリを追加するカテゴリを選択します。アプリカテゴリについて詳しくは、「アプリのカテゴリについて」を参照してください。

5. [次へ] をクリックします。アプリのプラットフォームページが開きます。
6. [プラットフォーム] で、追加するプラットフォームをオンにします。1つのプラットフォームのみを構成する場合は、それ以外のプラットフォームをオフにします。
7. [アップロード] をクリックしてアップロードする MDX ファイルの場所へ移動し、そのファイルを選択します。
8. [アプリの詳細] ページで、次の設定を構成します：
 - ファイル名: アプリに関連付けられているファイル名を入力します。
 - アプリの説明: アプリの説明を入力します。
 - アプリのバージョン: 任意で、アプリのバージョン番号を入力します。
 - パッケージ ID: 管理対象 Google Play ストアから取得したアプリのパッケージ ID を入力します。
 - 最小 **OS** バージョン: 任意で、アプリを使用するためにデバイスで実行できるオペレーティングシステムの最も古いバージョンを入力します。
 - 最大 **OS** バージョン: 任意で、アプリを使用するためにデバイスで実行されている必要があるオペレーティングシステムの最も新しいバージョンを入力します。
 - 除外するデバイス: 任意で、アプリを実行できないデバイスの製造元またはモデルを入力します。
 - **MDM** プロファイルが削除されたらアプリを削除します: MDM プロファイルが削除された場合に iOS デバイスからアプリを削除するかどうかを選択します。デフォルトは [オン] です。
 - アプリデータのバックアップを阻止します: ユーザーが iOS デバイスのアプリデータをバックアップできないようにするかどうかを選択します。デフォルトは [オン] です。
 - 製品トラック: iOS デバイスにプッシュする製品トラックを指定します。テスト用に設計されたトラックがある場合は、そのトラックを選択してユーザーに割り当てることができます。デフォルトは [**Production**] です。
 - 管理されるアプリ: アプリが非管理対象としてインストールされたときに、ユーザーに監視対象ではない iOS デバイスでのアプリの管理を許可するように求めるかどうかを選択します。デフォルトは [オン] です。
 - 一括購入経由で展開されたアプリ: Apple の一括購入を使用してアプリを展開するかどうかを選択します。これが [オン] で、MDX バージョンのアプリを展開し、アプリの展開に一括購入を使用する場合、Secure Hub では一括購入インスタンスのみが表示されます。デフォルトは [オフ] です。
9. **MDX** ポリシーを構成します。MDX ポリシーはプラットフォームによって異なり、認証、デバイスセキュリティ、アプリ制限などのポリシー領域で適用するオプションが含まれます。XenMobile コンソールでは、ポリシーごとに、ポリシーを説明するヒントが提供されます。
10. 展開規則を構成します。詳しくは、[展開規則](#)を参照してください。
11. [ストア構成] を展開します。

The screenshot shows the 'Store Configuration' section. Under 'App FAQ', there is a button labeled 'Add a new FAQ question and answer'. Below this, the 'App screenshots' section contains five placeholder boxes, each with a 'Choose File' button. At the bottom, there are two toggle switches: 'Allow app ratings' and 'Allow app comments', both of which are currently turned 'ON'.

- アプリの **FAQ**: [新しい **FAQ** の質問と回答を追加] をクリックして、アプリに関する FAQ を作成します。
- スマホ/タブレット用のスクリーンショットを追加: アプリストアに表示される画面キャプチャを追加します。
- アプリ評価を許可: ユーザーがアプリストアでアプリを評価できるようにします。
- アプリコメントを許可: ユーザーがアプリストアのアプリにコメントを残すことを許可します。

12. [次へ] をクリックします。[承認] ページが開きます。

ワークフローを使用して、ユーザーにアプリへのアクセス許可を出す前に承認を必要とする設定にする方法については、「ワークフローの適用」を参照してください。承認ワークフローを設定しない場合は、次の手順を続行します。

13. [次へ] をクリックします。[デリバリーグループ割り当て] ページが開きます。

14. [デリバリーグループを選択] の横にデリバリーグループを入力して検索するか、一覧で1つまたは複数のグループを選択します。選択したグループが [アプリ割り当てを受信するためのデリバリーグループ] 一覧に表示されます。

15. [展開スケジュール] を展開して以下の設定を構成します：

- 展開：アプリをデバイスに展開するかどうかを選択します。デフォルトは [オン] です。
- 展開スケジュール：アプリを [すぐに] 展開するか、[後で] 展開するかを選択します。[後で] を選択した場合は、アプリを展開する日時を設定します。デフォルトは [すぐに] です。
- 展開条件：[すべての接続で] を選択すると、デバイスが接続するたびにアプリを展開します。[以前の展開が失敗した場合のみ] を選択すると、以前にデバイスがアプリを受信できなかった場合にアプリを展開します。デフォルトは [すべての接続で] です。

[常時接続に対する展開] オプションは、[設定] > [サーバープロパティ] において、バックグラウンドで展開するキーのスケジュールを構成した場合に適用されます。

構成した展開スケジュールはすべてのプラットフォームについて同一です。すべてのプラットフォームに変更が適用されます。ただし、[常時接続に対する展開] は適用されません。

16. [保存] をクリックします。

パブリックアプリストアのアプリの追加

Apple App Store や Google Play などのパブリックアプリストアで配布されている無料アプリや有料アプリを、XenMobile に追加できます。

Apple App Store からアプリの名前と説明を取得するための設定を構成できます。ストアからアプリ情報を取得すると、XenMobile により既存の名前と説明が上書きされます。Google Play ストアのアプリ情報は手動で構成する必要があります。

Android Enterprise 用のパブリックアプリストアの有料アプリを追加する場合、一括購入ライセンスの状態を確認できます。状態に含まれる情報は、使用できる合計ライセンス数、使用中のライセンス数、ライセンスを使用している各ユーザーのメールアドレスです。Android Enterprise の一括購入プランを利用すると、組織のアプリやその他のデータの検索、購入、配布の処理が簡単になります。

アプリ情報を構成し、アプリを配信するプラットフォームを選択します：

1. XenMobile コンソールで、[構成] > [アプリ] > [追加] をクリックします。[アプリの追加] ダイアログボックスが開きます。

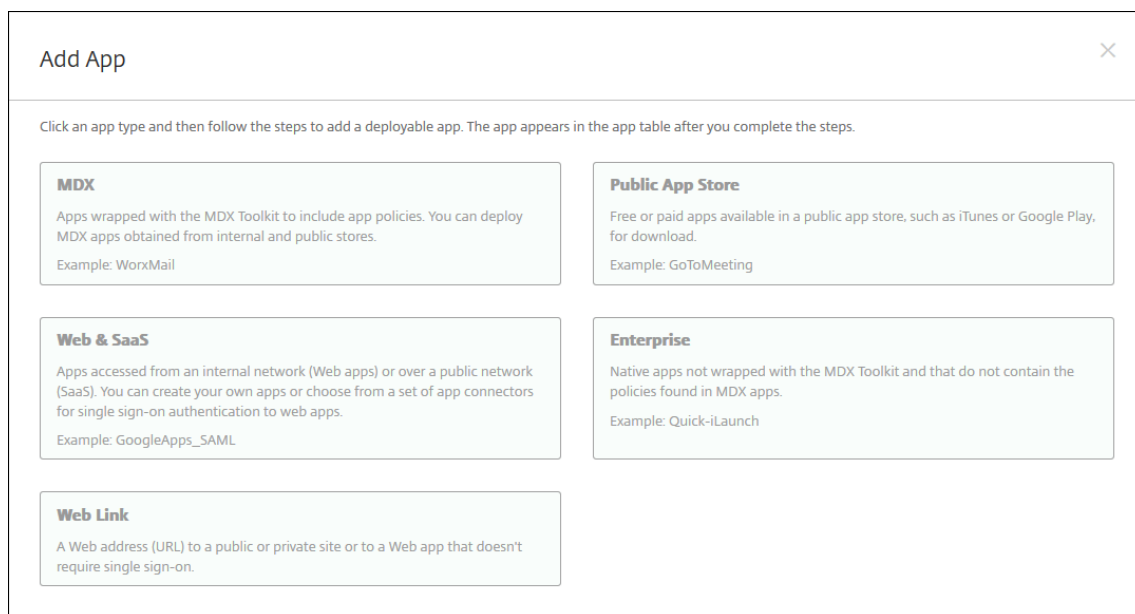

2. [パブリックアプリストア] をクリックします。[アプリ情報] ページが開きます。

3. [アプリ情報] ペインで、以下の情報を入力します：

- 名前：アプリの説明的な名前を入力します。この名前は、[アプリ] の表の [アプリ名] の下に表示されます。

- 説明: 任意で、アプリの説明を入力します。
 - アプリカテゴリ: 任意で、一覧から、アプリを追加するカテゴリを選択します。アプリカテゴリについて詳しくは、「アプリのカテゴリについて」を参照してください。
4. [次へ] をクリックします。アプリのプラットフォームページが開きます。
 5. [プラットフォーム] で、追加するプラットフォームをオンにします。1つのプラットフォームのみを構成する場合は、それ以外のプラットフォームをオフにします。

次に、各プラットフォームのアプリ設定を構成します。以下の情報も参照してください:

- Google Play アプリのアプリ設定を構成する
- [管理対象アプリストアのアプリ](#)
- iOS アプリ用のアプリ設定の構成

1つのプラットフォームの設定の構成が完了したら、プラットフォームの展開規則とアプリストア構成を設定します。

1. 展開規則を構成します。詳しくは、[展開規則](#)を参照してください。
2. [ストア構成] を展開します。

The screenshot displays the 'Store Configuration' section of a management console. It is divided into three main areas:

- App FAQ:** A section with a sub-header 'App FAQ' and a button labeled 'Add a new FAQ question and answer'.
- App screenshots:** A section with a sub-header 'App screenshots' containing five placeholder boxes, each with a 'Choose File' button. The first four boxes are arranged in a horizontal row, and the fifth is centered below them.
- Settings:** Two toggle switches at the bottom, both currently turned 'ON'. The first is labeled 'Allow app ratings' and the second is labeled 'Allow app comments'.

- アプリの **FAQ**: [新しい **FAQ** の質問と回答を追加] をクリックして、アプリに関する FAQ を作成します。

- スマホ/タブレット用のスクリーンショットを追加: アプリストアに表示される画面キャプチャを追加します。
- アプリ評価を許可: ユーザーがアプリストアでアプリを評価できるようにします。
- アプリコメントを許可: ユーザーがアプリストアのアプリにコメントを残すことを許可します。

Google Play アプリのアプリ設定を構成する

注:

Google Play ストアのすべてのアプリに managed Google Play からアクセスできるようにするには、XenMobile のサーバープロパティ **Access all apps in the managed Google Play store** を使用します。「[サーバープロパティ](#)」を参照してください。このプロパティを **true** に設定すると、すべての Android Enterprise ユーザー向けのパブリック Google Play ストアアプリが許可されます。[制限デバイスポリシー](#)を使用してこれらのアプリへのアクセスを制御できます。

Google Play ストアのアプリ設定を構成するには、他のプラットフォームのアプリとは異なる手順が必要です。Google Play ストアのアプリ情報は手動で構成する必要があります。

1. [プラットフォーム] で [Google Play] が選択されていることを確認します。

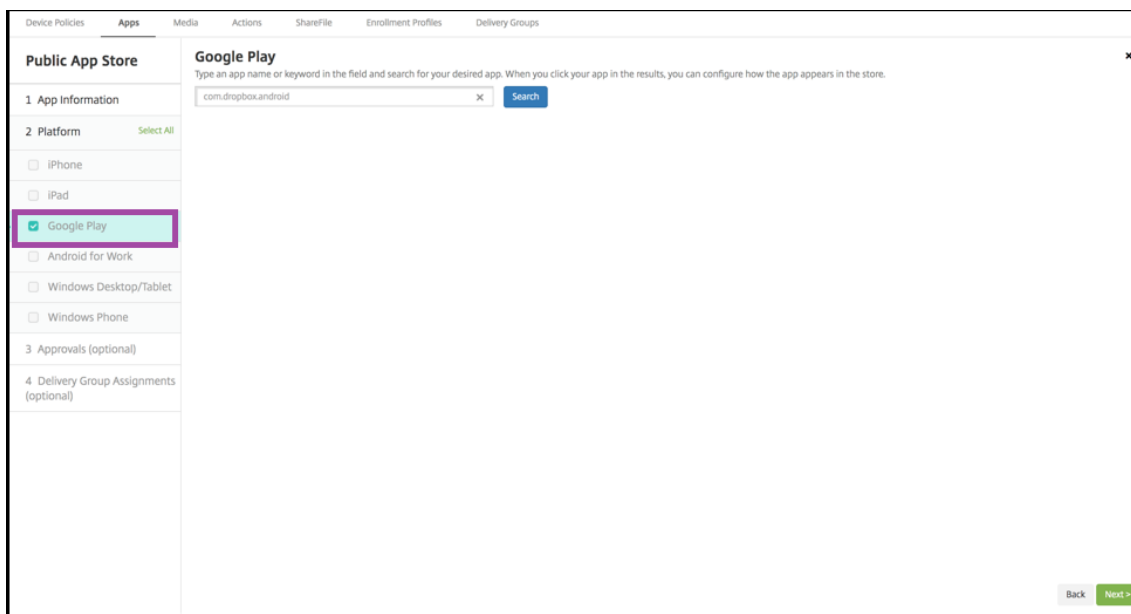

2. Google Play ストアに移動します。Google Play ストアからパッケージ ID をコピーします。この ID はアプリの URL に含まれています。

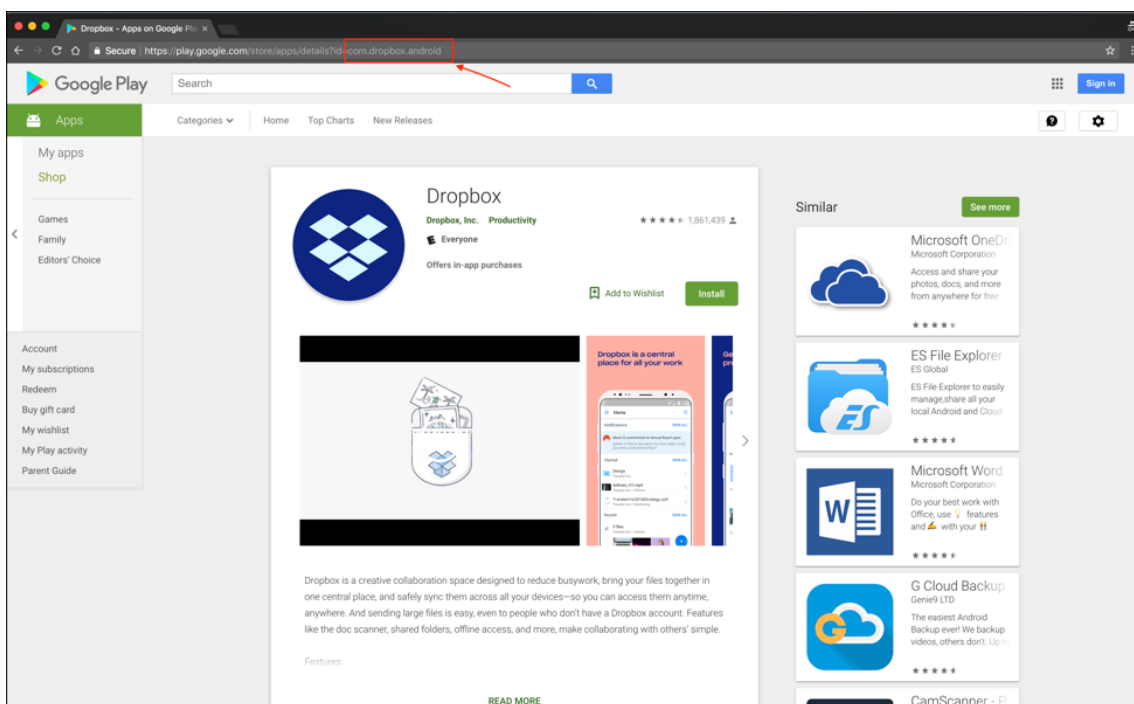

- パブリックストアのアプリを XenMobile Server コンソールに追加する際に、検索バーに含まれるパッケージ ID を貼り付けます。[検索] をクリックします。

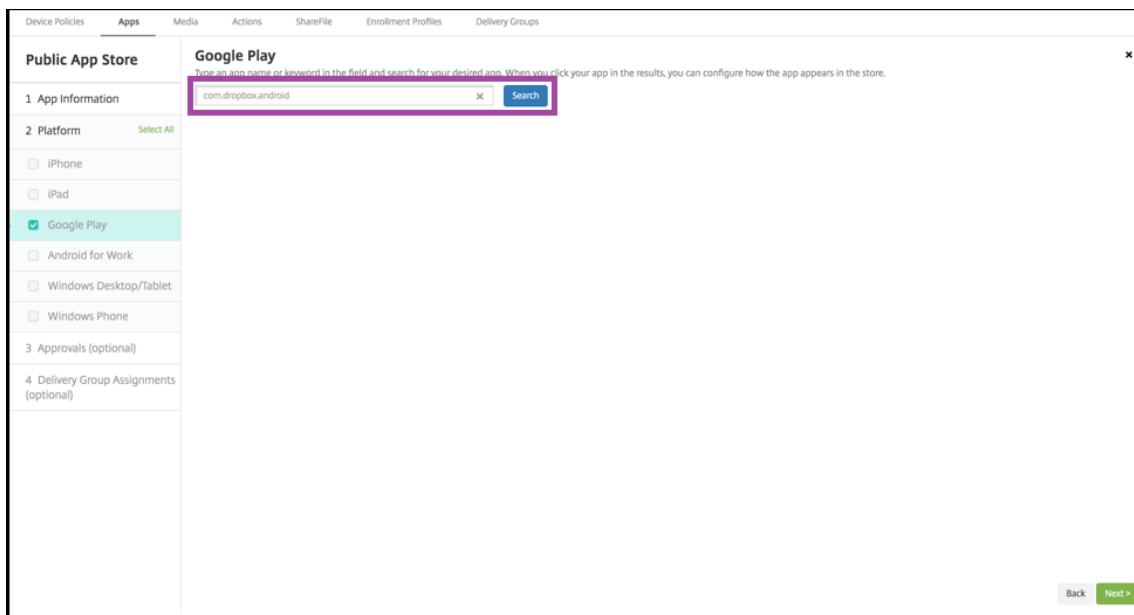

- パッケージ ID が有効な場合は、アプリの詳細を入力できる UI が表示されます。

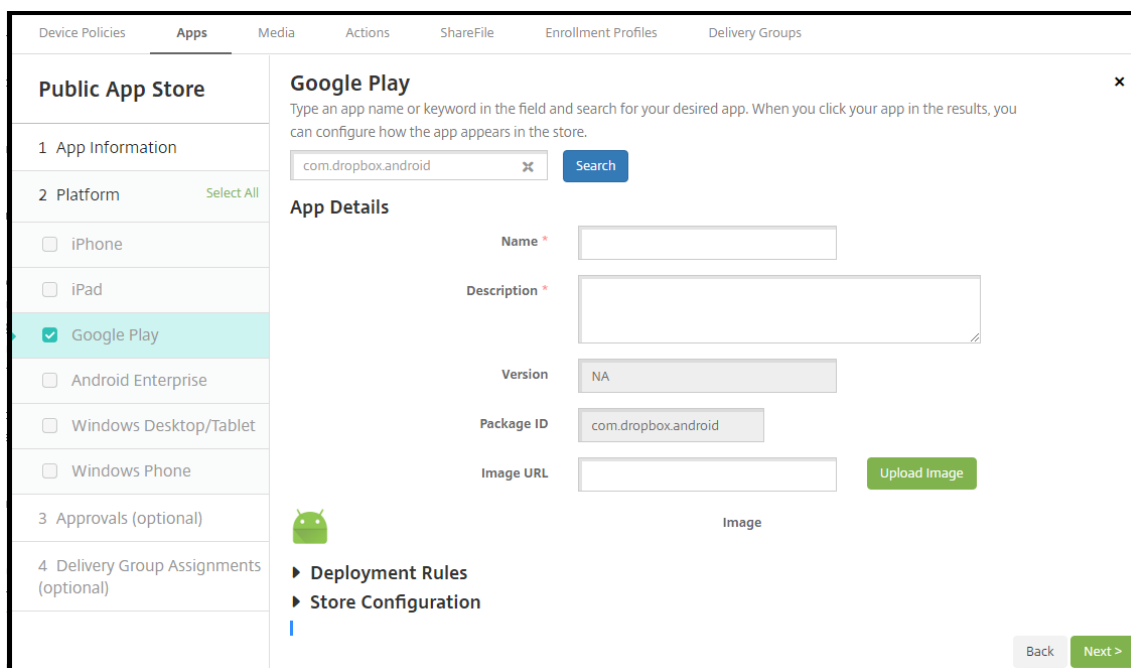

5. ストアのアプリと共に表示する画像の URL を構成できます。Google Play ストアの画像を使用するには:

- Google Play ストアに移動します。アプリの画像を右クリックし、画像のアドレスをコピーします。
- アドレスを [画像 URL] フィールドに貼り付けます。
- [画像のアップロード] をクリックします。画像が [イメージ] の横に表示されます。

画像を構成しない場合は、Android の一般的な画像がアプリに表示されます。

iOS アプリ用のアプリ設定の構成

- 検索ボックスにアプリ名を入力し、[検索] をクリックします。検索条件に一致するアプリが表示されます。検索条件に一致するアプリが表示されます。

次の図は、iPhone アプリでの「**podio**」の検索結果を示しています。

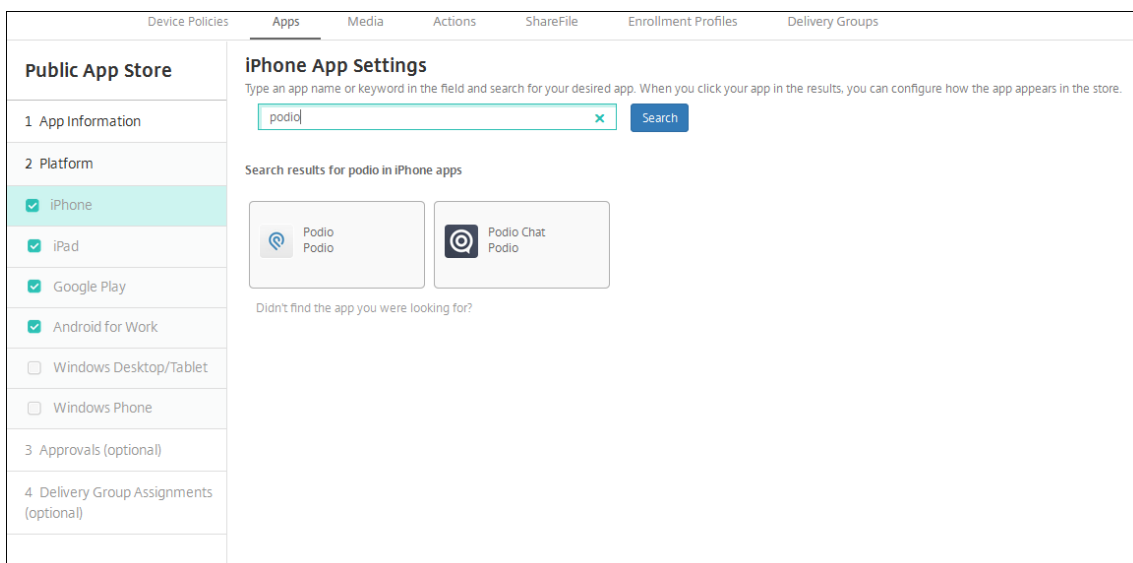

2. 追加するアプリをクリックします。
3. [アプリの詳細] フィールドには、選択したアプリに関連する情報（名前、説明、バージョン番号、関連付けられた画像など）が事前に設定されています。

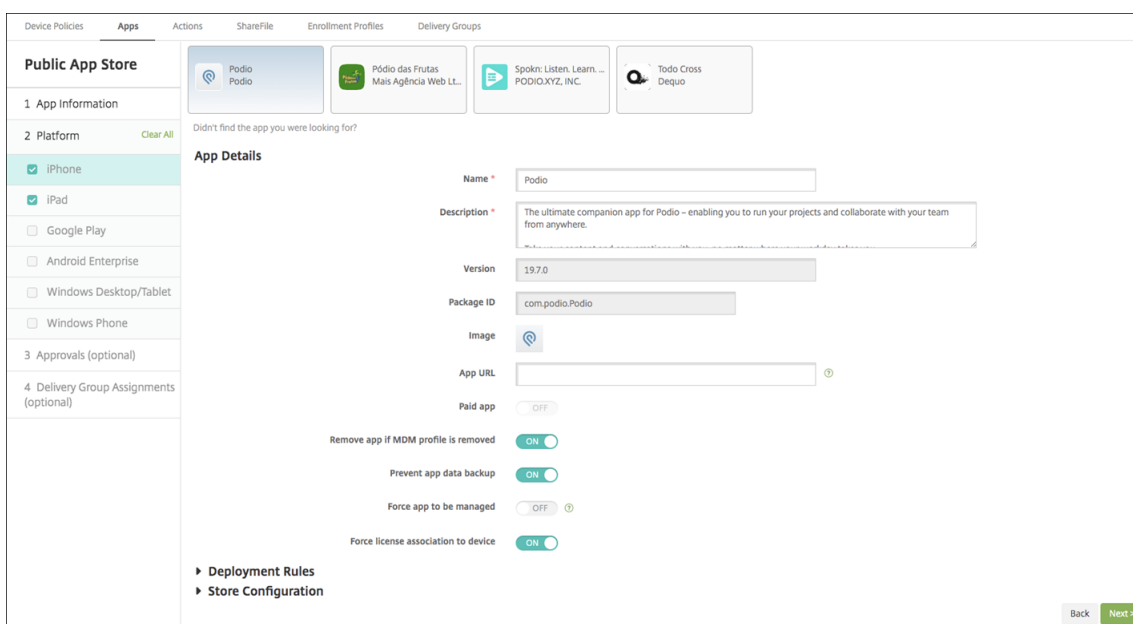

4. 次の設定を構成します。
 - 必要に応じて、アプリの名前と説明を変更します。
 - 有料アプリ：このフィールドは事前に構成されており、変更できません。
 - **MDM** プロファイルが削除されたらアプリを削除します：MDM プロファイルが削除された場合にアプリを削除するかどうかを選択します。デフォルトは [オン] です。
 - アプリデータのバックアップを阻止します：アプリのデータをバックアップできないようにするかどうかを選択します。デフォルトは [オン] です。

- 製品トラック: ユーザーデバイスにプッシュする製品トラックを指定します。テスト用に設計されたトラックがある場合は、そのトラックを選択してユーザーに割り当てることができます。デフォルトは **[Production]** です。
- 管理されるアプリ: アプリが非管理対象としてインストールされたときに、ユーザーに監視対象ではないデバイスでのアプリの管理を許可するように求めるかどうかを選択します。デフォルトは [オフ] です。iOS 9.0 以降で利用できます。
- デバイスへの強制ライセンス割り当て: デバイスの関連付けを有効にして開発されたアプリを、ユーザーではなくデバイスに関連付けるかどうかを選択します。iOS 9 以降で利用できます。選択したアプリがデバイスへの割り当てをサポートしていない場合、このフィールドは変更できません。

5. 展開規則を構成します。詳しくは、[展開規則](#)を参照してください。

6. [ストア構成] を展開します。

The screenshot displays the 'Store Configuration' settings page. At the top, there is a section for 'App FAQ' with a button to 'Add a new FAQ question and answer'. Below this is the 'App screenshots' section, which contains five placeholder boxes, each with a 'Choose File' button. At the bottom of the configuration area, there are two toggle switches: 'Allow app ratings' and 'Allow app comments', both of which are currently turned 'ON'.

- アプリの **FAQ**: [新しい **FAQ** の質問と回答を追加] をクリックして、アプリに関する FAQ を作成します。
- スマホ/タブレット用のスクリーンショットを追加: アプリストアに表示される画面キャプチャを追加します。
- アプリ評価を許可: ユーザーがアプリストアでアプリを評価できるようにします。

- アプリコメントを許可: ユーザーがアプリストアのアプリにコメントを残すことを許可します。

7. iPhone または iPad の場合、[一括購入] を展開します。

- a) XenMobile でアプリケーションの一括購入ライセンスを適用できるようにする場合は、[一括購入ライセンス] の一覧から、[一括購入ライセンスファイルをアップロードする] を選択します。
- b) ダイアログボックスが開いたら、ライセンスをインポートします。

ライセンス割り当て表によって、そのアプリの利用可能な全ライセンスの中で使用中のライセンスの数が分かります。

個人ユーザーの一括購入ライセンスを解除することができます。それによってライセンスの割り当てが終了し、ライセンスを空けることができます。

8. Android Enterprise の場合は、[一括購入] セクションを展開します。

ライセンス割り当て表によって、そのアプリの利用可能な全ライセンスの中で使用中のライセンスの数が分かります。

ユーザーを選択して [割り当て解除] をクリックすると、そのユーザーへのライセンスの割り当てが終了し、別のユーザー向けにライセンスを空けることができます。ただし、ライセンスの割り当て解除は、そのユーザーが特定のアプリを含むデリバリーグループに属していない場合に限り実行できます。

▼ Bulk Purchase

License Assignment

Disassociate

License Usage: 2 of 3

<input type="checkbox"/>	Associated User
<input checked="" type="checkbox"/>	@.net
<input type="checkbox"/>	

Showing 1 - 2 of 2 items

9. [一括購入] (Volume Purchase) または [一括購入] (Bulk Purchase) 設定が完了したら、[次へ] をクリックします。[承認] ページが開きます。

ワークフローを使用して、ユーザーにアプリへのアクセス許可を出す前に承認を必要とする設定にする方法については、「ワークフローの適用」を参照してください。承認ワークフローが不要な場合は、次の手順を続行します。

10. [次へ] をクリックします。[デリバリーグループ割り当て] ページが開きます。

11. [デリバリーグループを選択] の横にデリバリーグループを入力して検索するか、一覧で 1 つまたは複数のグループを選択します。選択したグループが [アプリ割り当てを受信するためのデリバリーグループ] 一覧に表示されます。

12. [展開スケジュール] を展開して以下の設定を構成します:

- 展開: アプリをデバイスに展開するかどうかを選択します。デフォルトは [オン] です。

- 展開スケジュール: アプリを [すぐに] 展開するか、[後で] 展開するかを選択します。[後で] を選択した場合は、アプリを展開する日時を設定します。デフォルトは [すぐに] です。
- 展開条件: [すべての接続で] を選択すると、デバイスが接続するたびにアプリを展開します。[以前の展開が失敗した場合のみ] を選択すると、以前にデバイスがアプリを受信できなかった場合にアプリを展開します。デフォルトは [すべての接続で] です。

[常時接続に対する展開] は、[設定] > [サーバープロパティ] において、バックグラウンドで展開するキーのスケジュールを構成した場合に適用されます。

構成した展開スケジュールはすべてのプラットフォームについて同一です。すべてのプラットフォームに変更が適用されます。ただし、[常時接続に対する展開] は適用されません。

13. [保存] をクリックします。

Web または SaaS アプリの追加

XenMobile コンソールを使用して、モバイル、エンタープライズ、Web、SaaS (Software as a Service) アプリケーションへの SSO (Single Sign-On: シングルサインオン) 認証をユーザーに提供できます。アプリの SSO は、アプリケーションコネクタのテンプレートを使用して有効にできます。XenMobile で使用できるコネクタの種類の一覧については、「[アプリケーションコネクタの種類](#)」を参照してください。Web アプリまたは SaaS アプリを追加すると、XenMobile で独自のコネクタを構築することもできます。

アプリケーションが SSO のみに対応している場合に、その設定を保存すると、アプリケーションが XenMobile コンソールの [アプリ] タブに表示されます。

1. XenMobile コンソールで、[構成] > [アプリ] > [追加] をクリックします。[アプリの追加] ダイアログボックスが開きます。

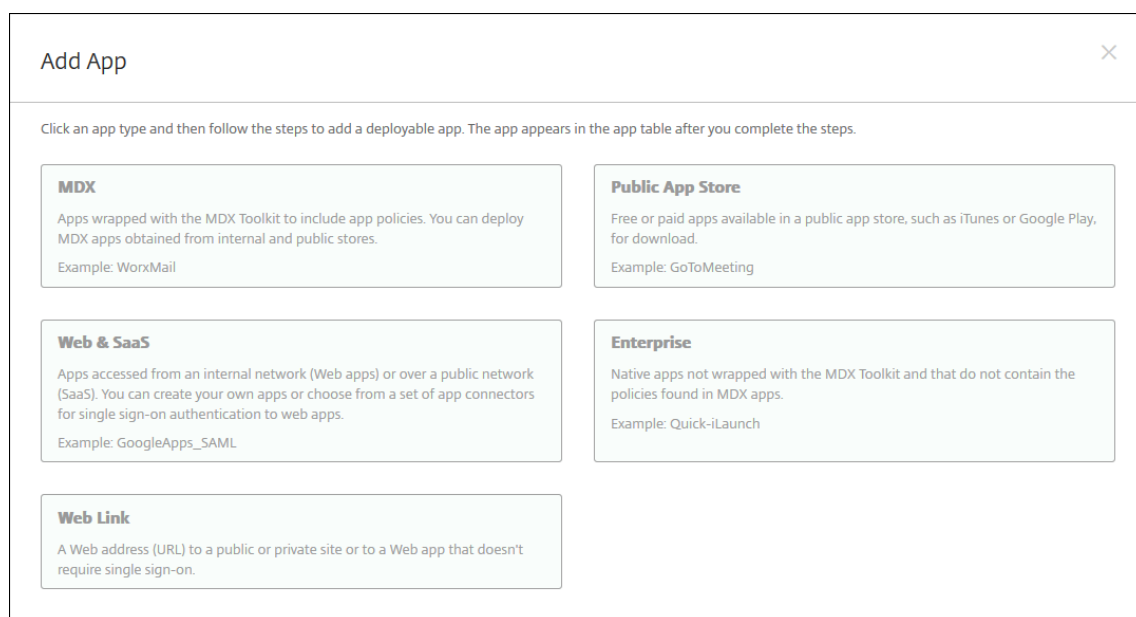

2. [Web および SaaS] を選択します。[アプリ情報] ページが開きます。

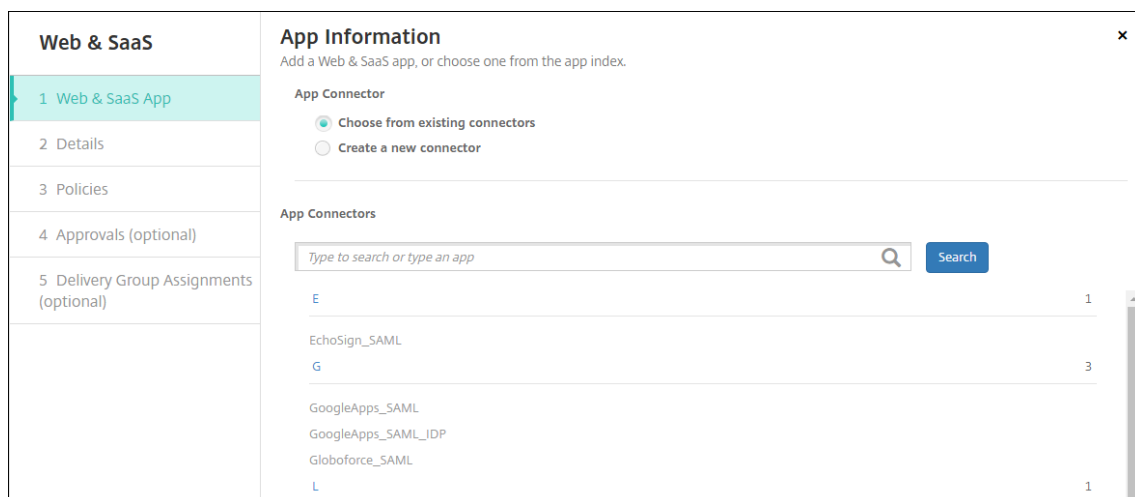

3. 既存のまたは新しいアプリコネクタは、以下のように構成します。

既存のアプリコネクタを構成するには

1. [アプリ情報] のページで、上で示したように [既存のコネクタから選択します] が既に選択されています。[アプリコネクタ] 一覧で、使用するコネクタを選択します。アプリコネクタの情報が表示されます。

2. 次の設定を構成します：

- アプリ名：事前に入力されている名前をそのまま使用するか、新しい名前を入力します。
- アプリの説明：事前に入力されている説明をそのまま使用するか、独自の説明を入力します。
- **URL**：事前に入力されている URL をそのまま使用するか、アプリの Web アドレスを入力します。選択したコネクタによっては、このフィールドにプレースホルダーが含まれる場合があります。このプレースホルダーは、次のページに移動する前に置き換える必要があります。
- ドメイン名：該当する場合、アプリのドメイン名を入力します。
- アプリは内部ネットワークでホストされます：内部ネットワークのサーバーでアプリを実行するかどうかを選択します。ユーザーがリモートから内部アプリに接続する場合は、Citrix Gateway を介して接続する必要があります。このオプションを [オン] に設定すると、VPN キーワードがアプリに追加され、Citrix Gateway を介して接続できるようになります。デフォルトは [オフ] です。
- アプリカテゴリ：一覧から、アプリに適用する任意のカテゴリを選択します。
- ユーザーアカウントのプロビジョニング：アプリケーションのユーザーアカウントを作成するかどうかを選択します。Globalforce_SAML コネクタを使用している場合は、このオプションを有効にして、シームレスな SSO 統合が行われるようにする必要があります。
- [ユーザーアカウントのプロビジョニング] を有効にした場合は、次の設定を構成します：
 - サービスアカウント
 - * ユーザー名：アプリ管理者の名前を入力します。このフィールドは必須です。
 - * パスワード：アプリ管理者のパスワードを入力します。このフィールドは必須です。
 - ユーザーアカウント

- * ユーザー権利の終了時：一覧から、ユーザーがアプリへのアクセスを許可されなくなった場合に実行するアクションを選択します。デフォルトは [アカウントの無効化] です。
- ユーザー名規則
 - * 追加するユーザー名の規則ごとに、以下の操作を行います：
 - ・ ユーザー属性：一覧から、規則に追加するユーザー属性を選択します。
 - ・ 長さ (文字)：一覧から、ユーザー名の規則で使用するユーザー属性の文字数を選択します。デフォルトは [すべて] です。
 - ・ 規則：追加した各ユーザー属性が、ユーザー名の規則に自動的に追加されます。
- パスワード要件
 - 長さ：ユーザーパスワードの最小文字数を入力します。デフォルトは **8** です。
- パスワードの有効期限
 - 有効期間 (日)：パスワードの有効期間 (日数) を入力します。有効な値は **0~90** です。デフォルトは 90 です。
 - 有効期限が切れた後にパスワードを自動的にリセット：有効期限が切れたときにパスワードを自動的にリセットするかどうかを選択します。デフォルトは [オフ] です。このフィールドを有効にしないと、ユーザーパスワードの有効期限が切れたときにアプリを開くことができなくなります。

新しいアプリコネクタを構成するには

1. [アプリ情報] のページで、[新しいコネクタの作成] を選択します。アプリコネクタのフィールドが表示されます。

2. 次の設定を構成します：

- 名前：コネクタの名前を入力します。このフィールドは必須です。

- 説明: コネクタの説明を入力します。このフィールドは必須です。
- ログオン **URL**: ユーザーがサイトにログオンするときに使用する URL を入力するか、コピーして貼り付けます。たとえば、追加するアプリにログオンページがある場合、Web ブラウザーを開いてアプリのログオンページに移動します。「<https://www.example.com/logon>」などです。このフィールドは必須です。
- **SAML** のバージョン: **[1.1]** または **[2.0]** を選択します。デフォルトは **[1.1]** です。
- エンティティ **ID**: SAML アプリの ID を入力します。
- リレー状態 **URL**: SAML アプリの Web アドレスを入力します。リレーステート URL はアプリからの応答 URL です。
- 名前 **ID** 形式: [メールアドレス] または [未指定] を選択します。デフォルトは [メールアドレス] です。
- **ACS URL**: ID プロバイダーまたはサービスプロバイダーのアサーションコンシューマーサービス URL (ACS URL) を入力します。ACS URL では、ユーザーがシングルサインオン機能を使用できます。
- イメージ: デフォルトの Citrix イメージを使用するのか、独自のアプリイメージをアップロードするのかを選択します。デフォルトは [デフォルトを使用] です。
 - 独自のイメージをアップロードする場合は、[参照] をクリックしてアップロードするファイルの場所に移動します。そのファイルは、.PNG ファイルである必要があります。JPEG ファイルや GIF ファイルはアップロードできません。カスタムグラフィックを追加した場合、後でそのグラフィックを変更することはできません。

3. 完了したら、[追加] をクリックします。[詳細] のページが開きます。

4. [次へ] をクリックします。[アプリのポリシー] ページが開きます。

5. 次の設定を構成します:

- デバイスのセキュリティ
- ジェイルブレイクまたは **Root** 化をブロックします: ジェイルブレイク済みまたはルート化済みのデバ

イスによるアプリへのアクセスをブロックするかどうかを選択します。デフォルトは [オン] です。

- ネットワークの要件
- **Wi-Fi** が必要です: アプリの実行に Wi-Fi 接続が必要であるかどうかを選択します。デフォルトは [オフ] です。
- 内部ネットワークが必要です: アプリの実行に内部ネットワークが必要であるかどうかを選択します。デフォルトは [オフ] です。
- 内部 **Wi-Fi** ネットワーク: [Wi-Fi が必要です] を有効にした場合は、使用する内部 Wi-Fi ネットワークを入力します。

6. 展開規則を構成します。詳しくは、[展開規則](#)を参照してください。

7. [ストア構成] を展開します。

The screenshot displays the 'Store Configuration' interface. At the top, there is a section for 'App FAQ' with a button labeled 'Add a new FAQ question and answer'. Below this is the 'App screenshots' section, which contains five placeholder boxes, each with a 'Choose File' button. At the bottom, there are two toggle switches: 'Allow app ratings' and 'Allow app comments', both of which are currently turned 'ON'.

- アプリの **FAQ**: [新しい **FAQ** の質問と回答を追加] をクリックして、アプリに関する FAQ を作成します。
- スマホ/タブレット用のスクリーンショットを追加: アプリストアに表示される画面キャプチャを追加します。
- アプリ評価を許可: ユーザーがアプリストアでアプリを評価できるようにします。
- アプリコメントを許可: ユーザーがアプリストアのアプリにコメントを残すことを許可します。

8. [次へ] をクリックします。[承認] ページが開きます。

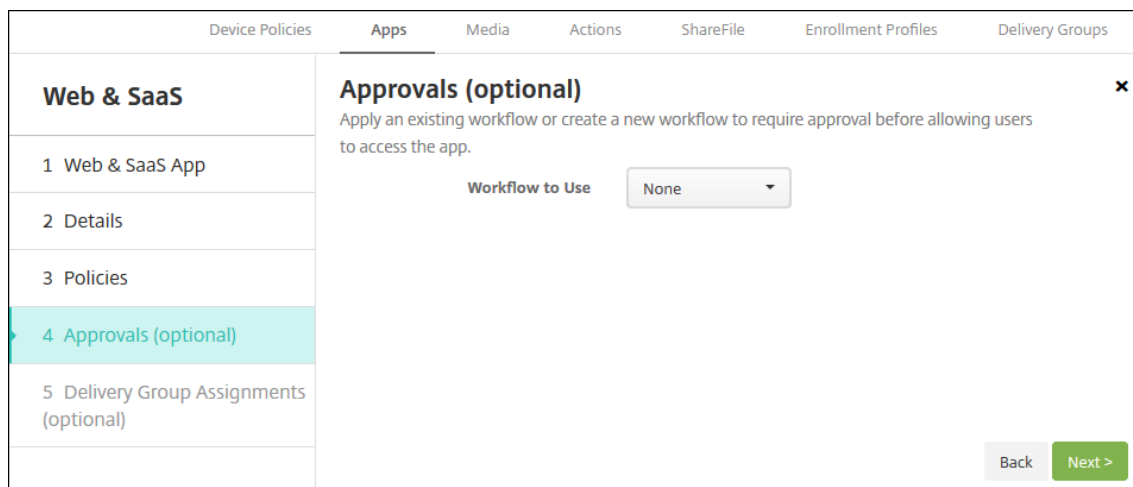

ワークフローを使用して、ユーザーにアプリへのアクセス許可を出す前に承認を必要とする設定にする方法については、「ワークフローの適用」を参照してください。

9. [次へ] をクリックします。[デリバリーグループ割り当て] ページが開きます。
10. [デリバリーグループを選択] の横に、デリバリーグループを入力して検索するか、1つまたは複数のグループを選択します。選択したグループが [アプリ割り当てを受信するためのデリバリーグループ] 一覧に表示されます。
11. [展開スケジュール] を展開して以下の設定を構成します：
- 展開：アプリをデバイスに展開するかどうかを選択します。デフォルトは [オン] です。
 - 展開スケジュール：アプリを [すぐに] 展開するか、[後で] 展開するかを選択します。[後で] を選択した場合は、アプリを展開する日時を設定します。デフォルトは [すぐに] です。
 - 展開条件：[すべての接続で] を選択すると、デバイスが接続するたびにアプリを展開します。[以前の展開が失敗した場合のみ] を選択すると、以前にデバイスがアプリを受信できなかった場合にアプリを展開します。デフォルトは [すべての接続で] です。

[常時接続に対する展開] は、[設定] > [サーバープロパティ] において、バックグラウンドで展開するキーのスケジュールを構成した場合に適用されます。

構成した展開スケジュールはすべてのプラットフォームについて同一です。すべてのプラットフォームに変更が適用されます。ただし、[常時接続に対する展開] は適用されません。

12. [保存] をクリックします。

エンタープライズアプリの追加

XenMobile のエンタープライズアプリは、MAM SDK または MDX Toolkit で準備されないネイティブアプリです。これらのアプリには、MDX アプリに関連するポリシーは含まれません。エンタープライズアプリのアップロードは、XenMobile コンソールの [アプリ] タブで行うことができます。エンタープライズアプリは、以下のプラットフォーム（および対応するファイルの種類）をサポートします：

- iOS (.ipa ファイル)
- Android (.apk ファイル)
- Samsung Knox (.apk ファイル)
- Android Enterprise (.apk ファイル)
- 次も参照: [MDX 対応のプライベートアプリ](#)

Google Play ストアからダウンロードしたアプリをエンタープライズアプリとして追加することはサポートされていません。代わりに、パブリックアプリストアのアプリとして Google Play ストアから入手したアプリを追加します。「パブリックアプリストアのアプリの追加」を参照してください。

1. XenMobile コンソールで、[構成] > [アプリ] > [追加] をクリックします。[アプリの追加] ダイアログボックスが開きます。

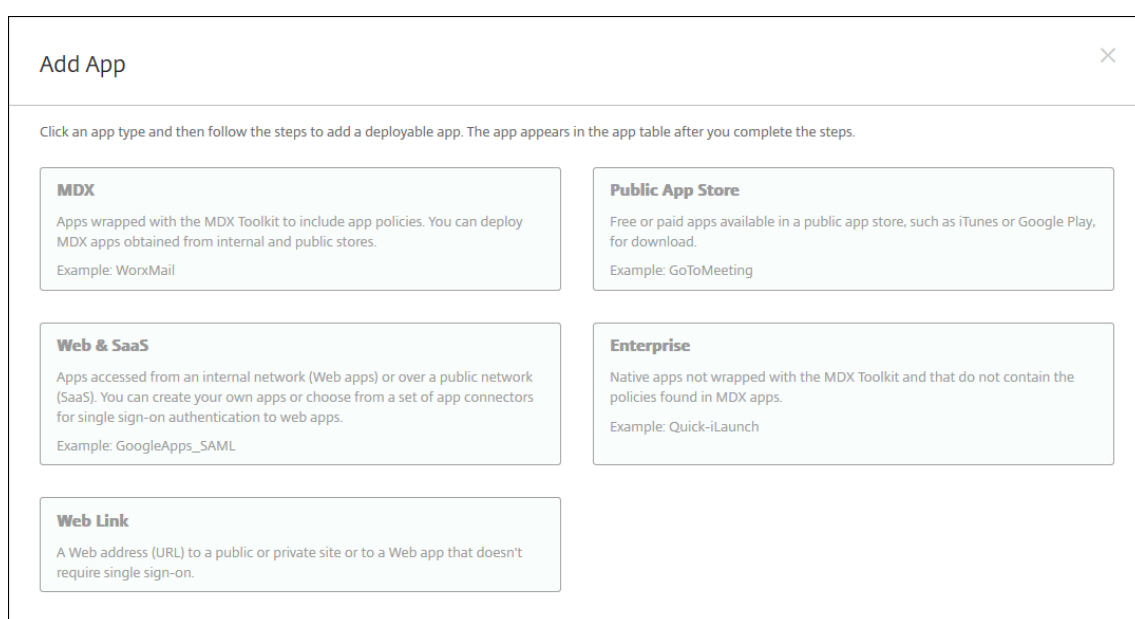

2. [エンタープライズ] をクリックします。[アプリ情報] ページが開きます。
3. [アプリ情報] ペインで、以下の情報を入力します:
 - 名前: アプリの説明的な名前を入力します。この名前は、[アプリ] の表の [アプリ名] の下に表示されます。
 - 説明: 任意で、アプリの説明を入力します。
 - アプリカテゴリ: 任意で、一覧から、アプリを追加するカテゴリを選択します。アプリカテゴリについて詳しくは、「アプリのカテゴリについて」を参照してください。
4. [次へ] をクリックします。アプリのプラットフォームページが開きます。
5. [プラットフォーム] で、追加するプラットフォームをオンにします。1つのプラットフォームのみを構成する場合は、それ以外のプラットフォームをオフにします。
6. 選択したプラットフォームごとに、[アップロード] をクリックしてアップロードするファイルの場所に移動し、そのファイルを選択します。

7. [次へ] をクリックします。プラットフォームのアプリ情報ページが開きます。

8. プラットフォームの種類について、以下の設定を構成します：

- ファイル名：任意で、アプリの名前を新たに入力します。
- アプリの説明：任意で、アプリの説明を新たに入力します。
- アプリのバージョン：このフィールドは変更できません。
- 最小 **OS** バージョン：任意で、アプリを使用するためにデバイスで実行できるオペレーティングシステムの最も古いバージョンを入力します。
- 最大 **OS** バージョン：任意で、アプリを使用するためにデバイスで実行されている必要があるオペレーティングシステムの最も新しいバージョンを入力します。
- 除外するデバイス：任意で、アプリを実行できないデバイスの製造元またはモデルを入力します。
- パッケージ **ID**：アプリの一意の識別子。
- **MDM** プロファイルが削除されたらアプリを削除します：MDM プロファイルが削除された場合にデバイスからアプリを削除するかどうかを選択します。デフォルトは [オン] です。
- アプリデータのバックアップを阻止します：アプリのデータをバックアップできないようにするかどうかを選択します。デフォルトは [オン] です。
- 管理されるアプリケーション：非管理対象のアプリをインストールするとき、監視対象ではないデバイスのユーザーにアプリの管理を許可するよう求める場合は、[オン] を選択します。ユーザーがこの要求を受け入れた場合、アプリは管理対象になります。

9. 展開規則を構成します。詳しくは、[展開規則](#)を参照してください。

10. [ストア構成] を展開します。

▼ Store Configuration

App FAQ

Add a new FAQ question and answer

App screenshots

Choose File

Choose File

Choose File

Choose File

Choose File

Allow app ratings ON

Allow app comments ON

- アプリの **FAQ**: [新しい **FAQ** の質問と回答を追加] をクリックして、アプリに関する FAQ を作成します。
- スマホ/タブレット用のスクリーンショットを追加: アプリストアに表示される画面キャプチャを追加します。
- アプリ評価を許可: ユーザーがアプリストアでアプリを評価できるようにします。
- アプリコメントを許可: ユーザーがアプリストアのアプリにコメントを残すことを許可します。

11. [次へ] をクリックします。[承認] ページが開きます。

ワークフローを使用して、ユーザーにアプリへのアクセス許可を出す前に承認を必要とする設定にする方法については、「ワークフローの適用」を参照してください。承認ワークフローが不要な場合は、次の手順を続行します。

12. [次へ] をクリックします。[デリバリーグループ割り当て] ページが開きます。

13. [デリバリーグループを選択] の横にデリバリーグループを入力して検索するか、一覧で 1 つまたは複数のグループを選択します。選択したグループが [アプリ割り当てを受信するためのデリバリーグループ] 一覧に表示されます。

14. [展開スケジュール] を展開して以下の設定を構成します:

- 展開: アプリをデバイスに展開するかどうかを選択します。デフォルトは [オン] です。
- 展開スケジュール: アプリを [すぐに] 展開するか、[後で] 展開するかを選択します。[後で] を選択した場合は、アプリを展開する日時を設定します。デフォルトは [すぐに] です。
- 展開条件: [すべての接続で] を選択すると、デバイスが接続するたびにアプリを展開します。[以前の展開が失敗した場合のみ] を選択すると、以前にデバイスがアプリを受信できなかった場合にアプリを展開します。デフォルトは [すべての接続で] です。

[常時接続に対する展開] は、[設定] > [サーバープロパティ] において、バックグラウンドで展開するキーのスケジュールを構成した場合に適用されます。

構成した展開スケジュールはすべてのプラットフォームについて同一です。すべてのプラットフォームに変更が適用されます。ただし、[常時接続に対する展開] は適用されません。

15. [保存] をクリックします。

Web リンクの追加

Web リンクはインターネットサイトまたはイントラネットサイトの Web アドレスです。Web リンクは、SSO を必要としない Web アプリも参照できます。Web リンクの構成が完了すると、このリンクがアプリストアにアイコンとして表示されます。ユーザーが Secure Hub を使ってログオンすると、リンクは使用可能なアプリおよびデスクトップの一覧と共に表示されます。

Web リンクの構成は、XenMobile コンソールの [アプリ] タブで行うことができます。Web リンクの構成が完了すると、リンクは [アプリ] の表にある一覧にリンクアイコンとして表示されます。ユーザーが Secure Hub を使ってログオンすると、リンクは使用可能なアプリおよびデスクトップの一覧と共に表示されます。

リンクを追加するには、次の情報を指定します:

- リンクの名前
- リンクの説明
- Web アドレス (URL)
- カテゴリ
- 役割
- .png 形式の画像 (オプション)

1. XenMobile コンソールで、[構成] > [アプリ] > [追加] をクリックします。[アプリの追加] ダイアログボックスが開きます。

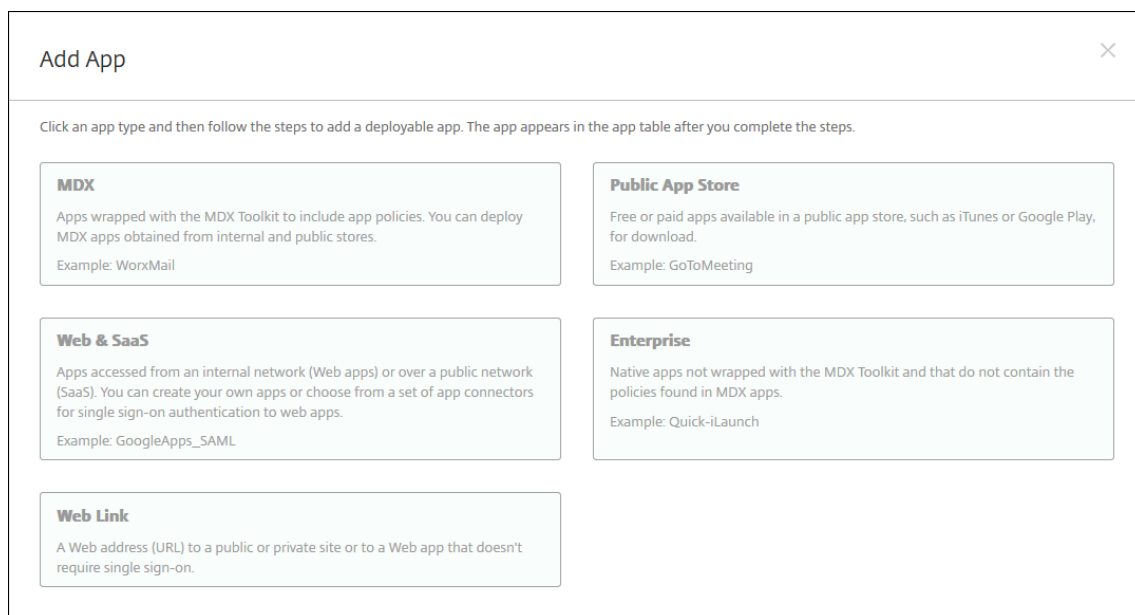

2. **[Web リンク]** をクリックします。[アプリ情報] ページが開きます。
3. [アプリ情報] ペインで、以下の情報を入力します：
 - 名前: アプリの説明的な名前を入力します。この名前は、[アプリ] の表の [アプリ名] の下に表示されます。
 - 説明: 任意で、アプリの説明を入力します。
 - アプリカテゴリ: 任意で、一覧から、アプリを追加するカテゴリを選択します。アプリカテゴリについて詳しくは、「アプリのカテゴリについて」を参照してください。
4. **[次へ]** をクリックします。アプリのプラットフォームページが開きます。
5. [プラットフォーム] で、**[他のプラットフォーム]** を選択して iOS および Android (従来のデバイス管理者) 用の Web アプリを追加するか、**[Android Enterprise]** を選択します。追加しないチェックボックスをオフにします。
 - [他のプラットフォーム] を選択した場合は、次の手順を続行して設定を構成します。
 - **[Android Enterprise]** を選択した場合、[アップロード] をクリックすると、管理対象 Google Play ストアが開きます。Web アプリを公開するために開発者アカウントを登録する必要はありません。右下隅にある **[+]** アイコンをクリックして続行します。

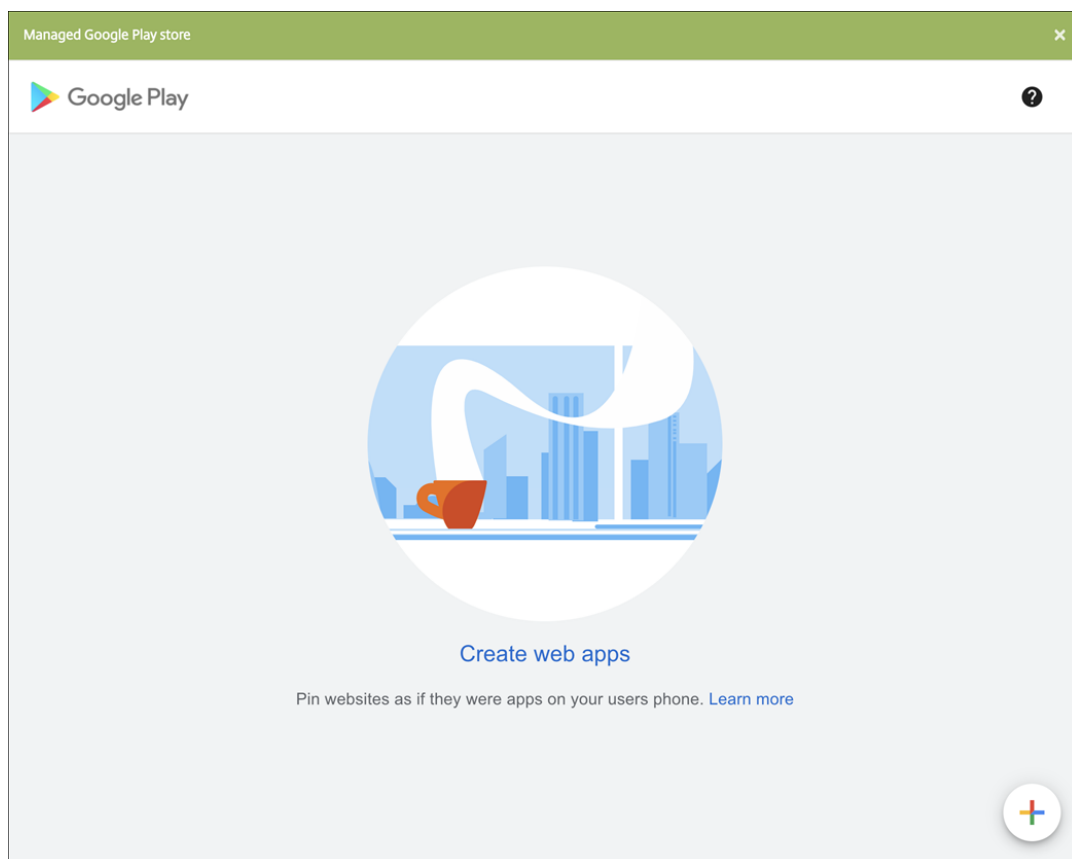

次の設定を構成します：

- タイトル： Web アプリの名前を入力します。
- **URL**： アプリの Web アドレスを入力します。
- 表示： ユーザーデバイスでの Web アプリの表示方法を選択します。使用可能なオプションは、[全画面]、[スタンドアロン]、および [最小 UI] です。
- アイコン： Web アプリを表す独自の画像をアップロードします。

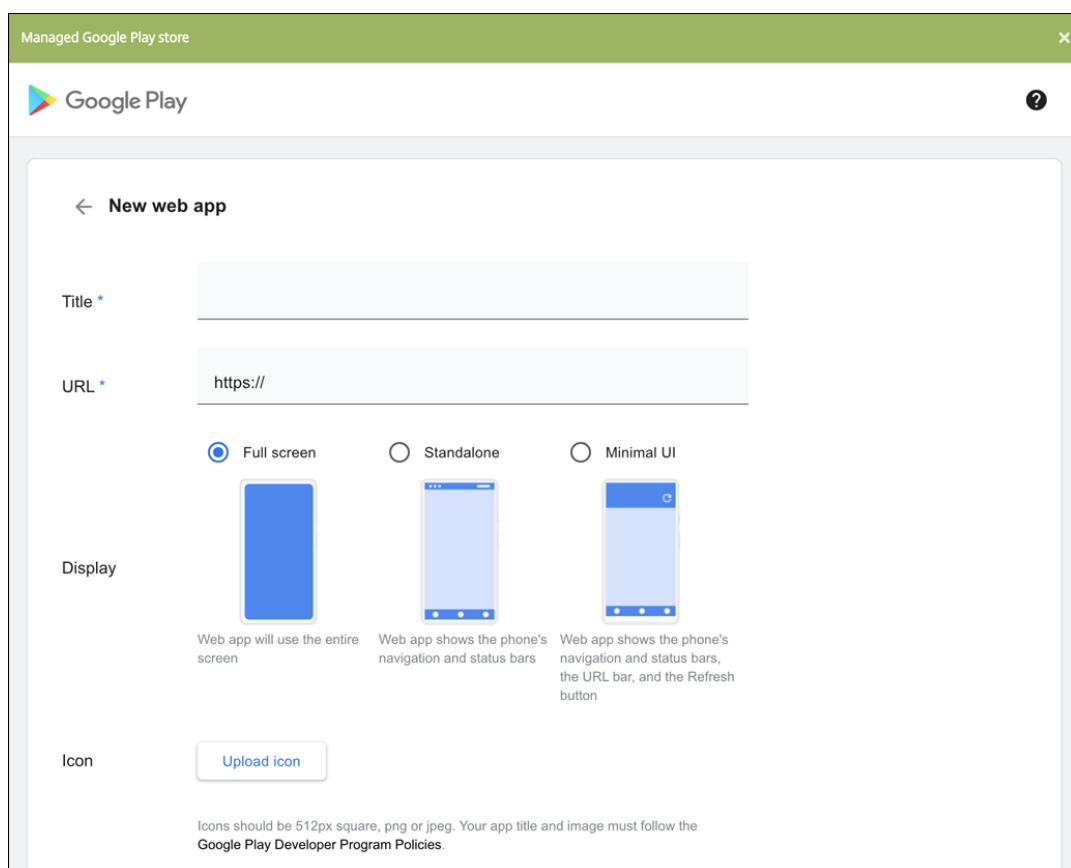

入力が終わったら、[作成] をクリックします。Web アプリが公開されるまでに最大 10 分かかる場合があります。

6. Android Enterprise 以外のプラットフォームでは、次の設定を構成します：

- アプリ名： 事前に入力されている名前をそのまま使用するか、新しい名前を入力します。
- アプリの説明： 事前に入力されている説明をそのまま使用するか、独自の説明を入力します。
- **URL**： 事前に入力されている URL をそのまま使用するか、アプリの Web アドレスを入力します。選択したコネクタによっては、このフィールドにプレースホルダーが含まれる場合があります。このプレースホルダーは、次のページに移動する前に置き換える必要があります。
- アプリは内部ネットワークでホストされます： 内部ネットワークのサーバーでアプリを実行するかどうかを選択します。ユーザーがリモートから内部アプリに接続する場合は、Citrix Gateway を介して接続する必要があります。このオプションを [オン] に設定すると、VPN キーワードがアプリに追加され、Citrix Gateway を介して接続できるようになります。デフォルトは [オフ] です。
- アプリカテゴリ： 一覧から、アプリに適用する任意のカテゴリを選択します。
- イメージ： デフォルトの Citrix イメージを使用するのか、独自のアプリイメージをアップロードするかを選択します。デフォルトは [デフォルトを使用] です。
 - 独自のイメージをアップロードする場合は、[参照] をクリックしてアップロードするファイルの場所に移動します。そのファイルは、.PNG ファイルである必要があります。JPEG ファイルや GIF ファイルはアップロードできません。カスタムグラフィックを追加した場合、後でそのグラフ

ックを変更することはできません。

7. 展開規則を構成します。詳しくは、[展開規則](#)を参照してください。

8. [ストア構成] を展開します。

The screenshot displays the 'Store Configuration' interface. At the top, there is a section for 'App FAQ' with a button labeled 'Add a new FAQ question and answer'. Below this is the 'App screenshots' section, which contains five placeholder boxes, each with a 'Choose File' button. At the bottom of the configuration area, there are two toggle switches: 'Allow app ratings' and 'Allow app comments', both of which are currently turned 'ON'.

- アプリの **FAQ**: [新しい **FAQ** の質問と回答を追加] をクリックして、アプリに関する FAQ を作成します。
- スマホ/タブレット用のスクリーンショットを追加: アプリストアに表示される画面キャプチャを追加します。
- アプリ評価を許可: ユーザーがアプリストアでアプリを評価できるようにします。
- アプリコメントを許可: ユーザーがアプリストアのアプリにコメントを残すことを許可します。

9. [次へ] をクリックします。[デリバリーグループ割り当て] ページが開きます。

10. [デリバリーグループを選択] の横にデリバリーグループを入力して検索するか、一覧で 1 つまたは複数のグループを選択します。選択したグループが [アプリ割り当てを受信するためのデリバリーグループ] 一覧に表示されます。

11. [展開スケジュール] を展開して以下の設定を構成します:

- 展開: アプリをデバイスに展開するかどうかを選択します。デフォルトは [オン] です。

- 展開スケジュール: アプリを [すぐに] 展開するか、[後で] 展開するかを選択します。[後で] を選択した場合は、アプリを展開する日時を設定します。デフォルトは [すぐに] です。
- 展開条件: [すべての接続で] を選択すると、デバイスが接続するたびにアプリを展開します。[以前の展開が失敗した場合のみ] を選択すると、以前にデバイスがアプリを受信できなかった場合にアプリを展開します。デフォルトは [すべての接続で] です。

[常時接続に対する展開] は、[設定] > [サーバープロパティ] において、バックグラウンドで展開するキーのスケジュールを構成した場合に適用されます。

構成した展開スケジュールはすべてのプラットフォームについて同一です。すべてのプラットフォームに変更が適用されます。ただし、[常時接続に対する展開] は適用されません。

12. [保存] をクリックします。

Microsoft 365 アプリの有効化

MDX コンテナを開いて、Secure Mail、Secure Web、および Citrix Files が Microsoft Office 365 アプリにドキュメントやデータを転送するようになります。詳しくは、「[Office 365 アプリとのセキュアな対話式操作の許可](#)」を参照してください。

ワークフローの適用

ワークフローを割り当てるか作成するには、次の設定を構成します:

- 使用するワークフロー: 一覧から既存のワークフローを選択するか、[新しいワークフローの作成] をクリックします。デフォルトは [なし] です。

[新しいワークフローの作成] を選択した場合は、次の設定を構成します。

- 名前: ワークフローの固有の名前を入力します。
- 説明: 任意で、ワークフローの説明を入力します。
- メール承認テンプレート: 一覧から、割り当てる電子メール承認テンプレートを選択します。このフィールドの右にある目のアイコンをクリックすると、ダイアログボックスが開き、テンプレートをプレビューできます。
- マネージャー承認のレベル: 一覧から、このワークフローに必要なマネージャー承認のレベル数を選択します。デフォルトは [1つのレベル] です。選択できるオプションは以下のとおりです:
 - * 不必要
 - * 1つのレベル
 - * 2つのレベル
 - * 3つのレベル
- **Active Directory** ドメインの選択: 一覧から、ワークフローで使用する適切な Active Directory ドメインを選択します。

- 追加の必須承認者を検索: 検索フィールドに、追加が必要なユーザーの名前を入力して、[検索] をクリックします。名前は Active Directory で取得されます。
- ユーザーの名前がフィールドに表示されたら、名前の横にあるチェックボックスをオンにします。ユーザーの名前とメールアドレスが [選択した追加の必須承認者] の一覧に表示されます。

[選択した追加の必須承認者] の一覧からユーザーを削除するには、次のいずれかを行います:

- * [検索] をクリックして、選択したドメイン内のすべてのユーザーの一覧を表示します。
- * 名前の全体または一部を検索ボックスに入力して [検索] をクリックし、検索結果を絞り込みます。
- * [選択した追加の必須承認者] の一覧に含まれるユーザーは、結果一覧に表示される名前の横にチェックマークがあります。一覧をスクロールし、削除するそれぞれの名前の横のチェックボックスをオフにします。

アプリストアおよび **Citrix Secure Hub** のブランド設定

ストアでのアプリの表示方法を設定したり、ロゴを追加したりすることで、Secure Hub およびアプリストアをブランド化することができます。このブランド設定機能は、iOS および Android デバイスでのみ利用できます。

始める前に、カスタム画像を準備してアクセスできるようにしてください。

カスタムイメージは、以下の要件を満たす必要があります。

- ファイルは.png 形式にする必要があります。
- 透明な背景に純粋な白で描かれたロゴまたはテキスト (72dpi) を使用してください。
- 会社ロゴの高さおよび幅は、170px×25px (1x) および 340px×50px (2x) を超過しないようにする必要があります。
- ファイルの名前は Header.png および Header@2x.png にします。
- ファイルを含むフォルダーではなく、ファイルから.zip ファイルを作成します。

1. XenMobile Server コンソールで、右上の歯車アイコンをクリックします。[設定] ページが開きます。
2. [クライアント] で [クライアントブランド化] をクリックします。[クライアントブランド化] ページが開きます。

Settings > Client Branding

Client Branding

You can set the way apps appear in the store and add a logo to brand Secure Hub on mobile devices.

Store name* ⓘ

Default store view Category A-Z

Device Phone Tablet

Branding file

Note:

- The file must be in .png format (pure white logo/text with transparent background at 72 dpi).
- The company logo should not exceed this height or width: 170px x 25px (1x) + 340px x 50px (2x).
- Files should be named as Header.png and Header@2x.png.
A .zip file should be created from the files, not a folder with the files inside of it.

次の設定を構成します：

- ストア名：ユーザーのアカウント情報にストア名が表示されます。この名前を変更すると、ストアサービスへのアクセスに使用される URL も変更されます。通常、デフォルトの名前をそのまま使用します。

重要：

ストア名に使用できるのは英数字のみです。

- デフォルトストアビュー：[カテゴリ] または [**A~Z**] を選択します。デフォルトは [**A~Z**] です。
- デバイスのオプション：[電話] または [タブレット] を選択します。デフォルトは [電話] です。
- ブランド化するファイル：[参照] をクリックしてブランド設定に使用するイメージまたはイメージの.zip ファイルの場所に移動し、ファイルを選択します。

3. [保存] をクリックします。

アプリコネクタの種類

January 10, 2020

次の表に、Web アプリまたは SaaS アプリを追加する場合に XenMobile 内で使用できるコネクタとコネクタの種類を示します。Web または SaaS アプリを追加すると、新しいコネクタを追加することもできます。

この表は、各コネクタがユーザーアカウント管理をサポートするかどうかについて示します。ユーザーアカウント管理がサポートされる場合、管理者は新しいアカウントを自動的に作成したり、ワークフローを使って作成したりできます。

コネクタ名	SSO SAML	ユーザーアカウント管理のサポート
EchoSign_SAML	○	○
Globoforce_SAML		注: このコネクタを使用する場合は、プロビジョニングのユーザー管理を有効にして、シームレスな SSO 統合が行われるようにする必要があります。
GoogleApps_SAML	○	○
GoogleApps_SAML_IDP	○	○
Lynda_SAML	○	○
Office365_SAML	○	○
Salesforce_SAML	○	○
Salesforce_SAML_SP	○	○
SandBox_SAML	○	
SuccessFactors_SAML	○	
ShareFile_SAML	○	
ShareFile_SAML_SP	○	
WebEx_SAML_SP	○	○

MDX またはエンタープライズアプリのアップグレード

April 7, 2021

XenMobile で MDX またはエンタープライズアプリケーションをアップグレードするには、XenMobile コンソールでアプリケーションを無効にしてから、アプリケーションの新しいバージョンをアップロードします。Citrix Secure Mail などのパブリックアプリストアのアプリケーションを無効にする必要はありません。

1. XenMobile コンソールで、[構成] > [アプリ] をクリックします。[アプリ] ページが開きます。
2. 管理対象デバイス（モバイルデバイス管理で XenMobile に登録されたデバイス）の場合は、スキップして手順 3 に進みます。非管理対象デバイス（エンタープライズアプリケーション管理の目的のみで XenMobile に登録されたデバイス）の場合は、次の手順に従います。
 - a) [アプリ] の表で、アプリの横のチェックボックスをオンにするか、更新するアプリを含む行をクリックします。

b) 表示されるメニューで、[無効にする] をクリックします。

<input type="checkbox"/>	Icon	App Name	Type	Category	Created On	Last Updated	Disable
<input checked="" type="checkbox"/>		Secure Web	MDX	Default	4/3/20 9:42:58 am	4/3/20 9:43:04 am	<input type="checkbox"/>
<input type="checkbox"/>		Secure Mail	MDX	Default			<input type="checkbox"/>
<input type="checkbox"/>		Citrix Files	MDX	Default			<input type="checkbox"/>
<input type="checkbox"/>		AE App add	Public App Store	Default			<input type="checkbox"/>
<input type="checkbox"/>		AE google chrome	Public App Store	Default			<input type="checkbox"/>
<input type="checkbox"/>		Podio	Public App Store	Default			<input type="checkbox"/>
<input type="checkbox"/>		AE App	Public App Store	Default			<input type="checkbox"/>

c) 確認のダイアログボックスで [無効] をクリックします。アプリの [無効にする] 列に「無効」と表示されます。

<input type="checkbox"/>	Icon	App Name	Type	Category	Created On	Last Updated	Disable
<input type="checkbox"/>		Secure Web	MDX	Default	4/3/20 9:42:58 am	4/3/20 9:43:04 am	Disabled
<input type="checkbox"/>		Secure Mail	MDX	Default	4/3/20 9:43:09 am	4/3/20 9:43:16 am	<input type="checkbox"/>

注:

アプリが無効になっている場合、ユーザーはログオフ後にそのアプリに再接続することはできません。アプリの無効化は任意の設定ですが、アプリの機能の問題を避けるために、アプリを無効にすることをお勧めします。たとえば、管理者が新しいバージョンをアップロードしているときにユーザーがアプリのダウンロードを要求する場合、問題が発生する可能性があります。

- [アプリ] の表で、アプリの横のチェックボックスをオンにするか、更新するアプリを含む行をクリックします。
- 表示されるメニューで、[編集] をクリックします。アプリに対して最初に選択したプラットフォームが選択された状態で、[アプリ情報] ページが開きます。
- 次の設定を構成します:
 - 名前: 任意で、アプリ名を変更します。
 - 説明: 任意で、アプリの説明を変更します。
 - アプリカテゴリ: 任意で、アプリのカテゴリを変更します。
- [次へ] をクリックします。最初に選択したプラットフォームのページが開きます。選択したプラットフォームごとに、以下の操作を行います。
 - [アップロード] をクリックしてアップロードするファイルの場所に移動し、置き換えるファイルを選択します。アプリケーションが XenMobile にアップロードされます。

Android Enterprise 用のアプリをアップロードする場合は、管理対象 Google Play ウィンドウが開きます。ここにアプリの新しいバージョンをアップロードします。詳しくは、「[Android Enterprise アプリの配布](#)」を参照してください。

- b) 任意で、プラットフォームのアプリの詳細とポリシー設定を変更します。
 - c) 任意で、展開規則の構成および XenMobile Store の構成を行います。詳しくは、「[アプリの追加](#)」の「MDX アプリの追加」を参照してください。
7. [保存] をクリックします。[アプリ] ページが開きます。
 8. 手順 2 でアプリを無効にした場合は、次の手順に従います。
 - a) [アプリ] の表で更新したアプリをクリックして選択し、表示されるメニューで [有効にする] をクリックします。
 - b) 確認ダイアログボックスが表示されたら、[有効にする] をクリックします。これで、ユーザーがアプリにアクセスでき、アプリのアップグレードを求める通知を受信できるようになりました。

Citrix Launcher

July 13, 2020

Citrix Launcher の置き換え

Citrix は 2020 年 8 月にアプリストアから Citrix Launcher を削除します。Citrix Launcher を置き換えるには、すでに利用可能な機能を使用できます。

デバイスをキオスク（専用デバイス）としてプロビジョニングするには：

1. XenMobile 管理者が専用デバイスを XenMobile 展開に登録できるように、RBAC の役割を追加します。「[Android Enterprise 専用デバイスのプロビジョニング](#)」を参照してください。
2. [登録の種類] が「完全管理の対象/仕事用プロファイル」の登録プロファイルを作成します。「[登録プロファイルの作成](#)」を参照してください。
3. キオスクデバイスポリシーを作成し、[ロックタスクモード] 設定を有効にして、デバイス画面にピン留めするようにアプリを構成します。「[Android Enterprise の設定](#)」を参照してください。

Citrix Launcher について

Citrix Launcher を使用すると、XenMobile によって展開された Android デバイスのユーザーエクスペリエンスをカスタマイズできます。Citrix Launcher の Secure Hub 管理でサポートされる Android の最小バージョンは、Android 4.0.3 です。Citrix Launcher とランチャー構成デバイスポリシーは、Android Enterprise と互換性はありません。

Launcher Configuration ポリシーを追加すると、次の Citrix Launcher 機能を制御できます。

- ユーザーは管理者が指定したアプリにのみアクセスできるように Android デバイスを管理する。

- Citrix Launcher アイコンのカスタムロゴ画像と、Citrix Launcher のカスタム背景画像をオプションで指定する。
- ユーザーがランチャーを終了するために入力する必要があるパスワードを指定する。

Citrix Launcher を使用するとそれらのデバイスレベルの制約を適用できますが、ランチャーは、Wi-Fi 設定、Bluetooth 設定、およびデバイスパスコード設定などのデバイス設定への組み込みのアクセス権をユーザーに付与します。Citrix Launcher は、デバイスプラットフォームで既に提供されているセキュリティを強化するものではありません。

Citrix Launcher を Android デバイスに提供するには、次の一般的な手順に従います。

1. Citrix Launcher アプリをダウンロードするには: <https://www.citrix.com/downloads>に進みます。**Citrix Launcher** を検索します。ファイル名は CitrixLauncher.apk です。ファイルはすぐに XenMobile にアップロードできる状態で、ラッピングを必要としません。
2. デバイスポリシーに **[Launcher 構成ポリシー]** を追加します。[構成] > [デバイスポリシー] の順にクリックして、[追加] をクリックし、[新しいポリシーの追加] ダイアログボックスに「**Launcher**」と入力します。詳しくは、「[Launcher 構成ポリシー](#)」を参照してください。

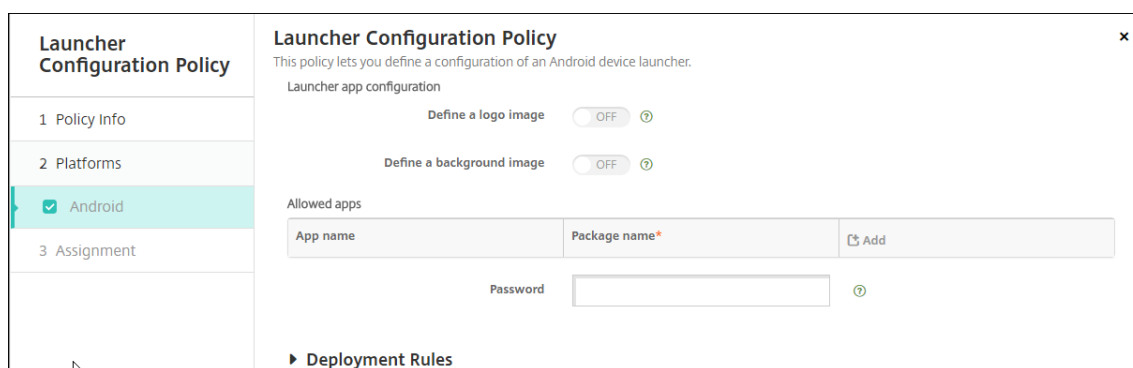

3. Citrix Launcher アプリをエンタープライズアプリケーションとして XenMobile に追加します。[構成] > [アプリ] で、[追加]、[エンタープライズ] の順にクリックします。詳しくは、「[エンタープライズアプリの追加](#)」を参照してください。

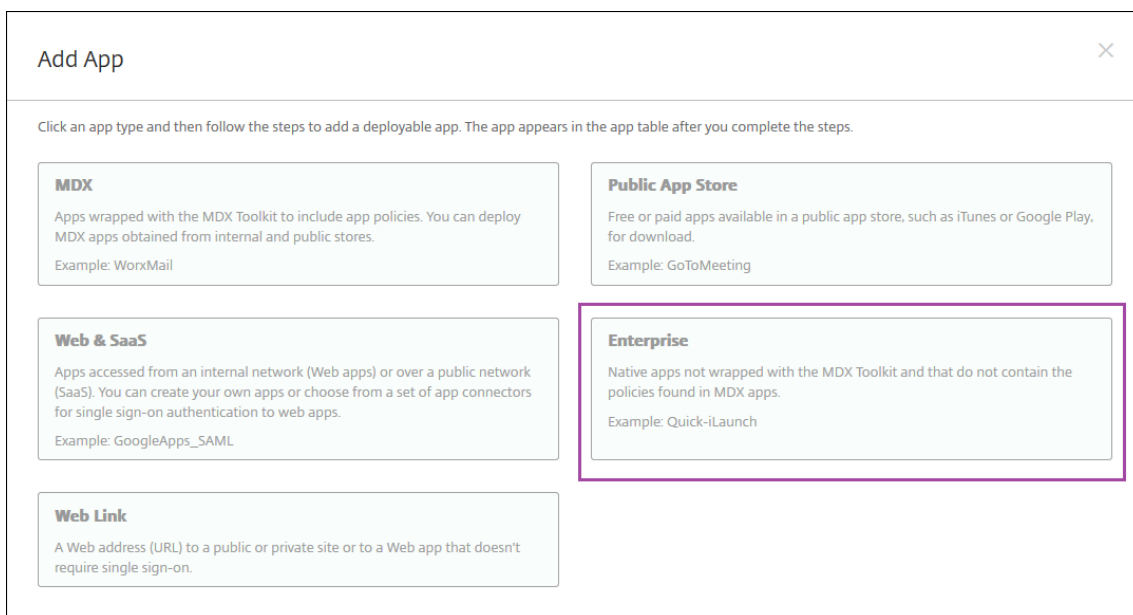

4. [構成] > [デリバリーグループ] で次のように構成して、Citrix Launcher のデリバリーグループを作成します。

- [ポリシー] ページで、[Launcher 構成ポリシー] を追加します。
- [アプリ] ページで、**Citrix Launcher** を [必須アプリ] にドラッグします。
- [概要] ページで [展開順] をクリックして、**Citrix Launcher** アプリが **Launcher 構成ポリシー** よりも先であることを確認します。

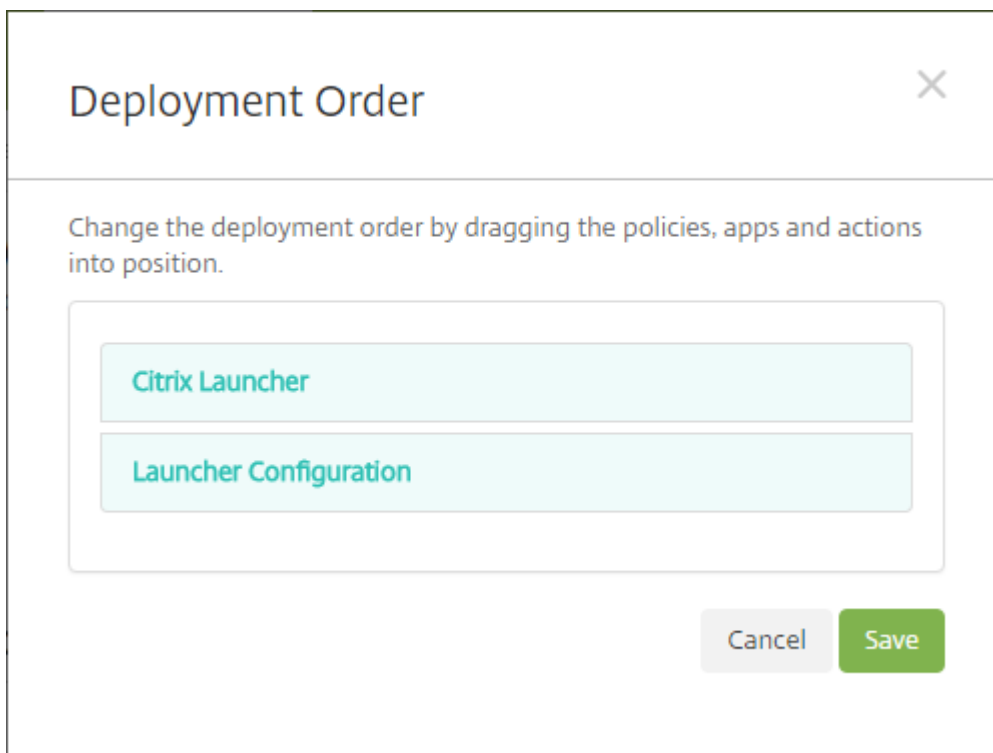

詳しくは、「[リソースの展開](#)」を参照してください。

Apple Volume Purchase

November 6, 2020

Apple の iOS 一括購入を使用すると、iOS アプリのライセンスを管理することができます。一括購入ソリューションを利用すると、組織のアプリケーションやその他の大量なデータの検索、購入、配布の処理が簡単になります。

一括購入では、XenMobile を使用してパブリックアプリストアのアプリを配布することができます。

- MAM 登録では、一括購入はサポートされていません。一括購入デバイスを MDM または MDM+MAM で登録する必要があります。
- 一括購入は、Citrix 業務用モバイルアプリではサポートされていません。
- 一括購入ではパブリックストアから入手した XenMobile アプリを配布することはできますが、展開は最適化されません。こうした制約を解決するには、XenMobile と Secure Hub ストアを強化する必要があります。
- 一括購入経由の XenMobile パブリックストアアプリの配信に関する既知の問題の一覧は、Citrix の [knowledge Center](#) のトピックを参照してください。

一括購入によって、適用可能なアプリをデバイスに直接配布できます。また、引き換え可能なコードを使用してユーザーにコンテンツを割り当てることができます。XenMobile で、iOS 一括購入に固有の設定を構成します。

XenMobile は、一括購入ライセンスを Apple から定期的に再インポートしてライセンスにすべての変更を反映させています。このような変更には、インポートしたアプリを一括購入から手動で削除する場合も含まれます。デフォルトで、XenMobile は一括購入ライセンスの基準を最低 1440 分（24 時間）ごとに更新します。一括購入基準間隔をサーバープロパティ `VPP.baseline` を使用して変更することができます。「[サーバープロパティ](#)」を参照してください。

[アプリの自動更新] 設定は、`VPP.baseline` サーバープロパティにも依存し、アプリはこのプロパティで設定されているものと同じスケジュールで更新されます。

このトピックは、管理されたライセンスで一括購入を使用して、XenMobile でアプリを配布できるようにする方法について説明します。現在引き換えコードを使用中で、管理された配布に変更する場合は、Apple 社のサポートドキュメントの [一括購入で引き換えコードから管理配布に移行する](#) を参照してください。

iOS の一括購入について詳しくは、「<https://volume.itunes.apple.com/us/store>」を参照してください。一括購入に登録するには、<https://deploy.apple.com/qforms/open/register/index/avs> にアクセスしてください。iTunes で一括購入ストアにアクセスするには、<https://volume.itunes.apple.com/?l=en> に移動します。

XenMobile で iOS 一括購入設定を保存すると、購入したアプリが XenMobile コンソールの [構成] > [アプリ] ページに表示されます。

1. XenMobile コンソールで、右上の歯車アイコンをクリックします。[設定] ページが開きます。
2. [一括購入] をクリックします。[一括購入] 構成ページが開きます。

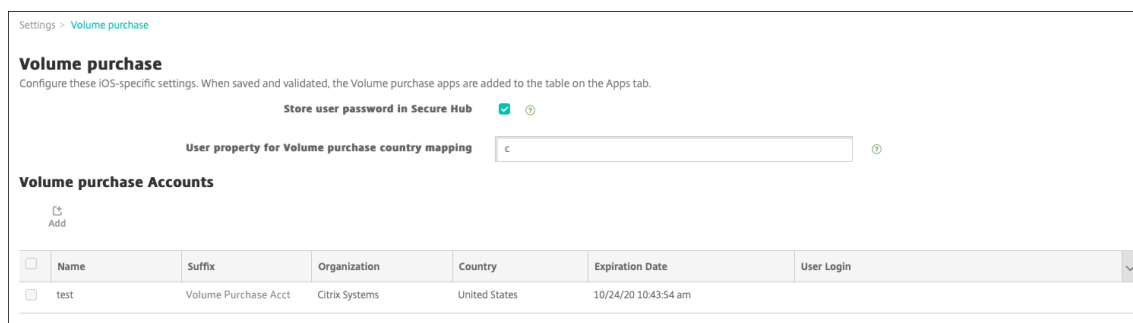

3. 次の設定を構成します:

- **Secure Hub** のユーザーパスワードを保存する: XenMobile 認証用のユーザー名とパスワードを Secure Hub に保存するかどうかを選択します。デフォルトでは、この安全な方法で情報を保存します。
- 一括購入国ユーザープロパティマッピング: ユーザーが国固有のアプリケーションストアからアプリケーションをダウンロードできるようにするコードを入力します。

このマッピングは一括購入のプロパティプールの選択に使用されます。たとえば、ユーザープロパティが米国で、一括購入コードが日本の場合、そのユーザーはそのアプリをダウンロードすることはできません。国マッピングコードについて詳しくは、一括購入プラン管理者にお問い合わせください。

4. 追加する一括購入アカウントごとに、[追加] をクリックします。[一括購入アカウントの追加] ダイアログボックスが開きます。

5. 追加するアカウントごとに、次の設定を構成します。

注:

Apple Configurator 1 を使用している場合、次の手順でライセンスファイルをアップロードします。[構成] > [アプリ]、プラットフォームページの順に移動し、[一括購入] を展開します。

- 名前: 一括購入アカウント名を入力します。
- サフィックス: 一括購入アカウントを介して取得したアプリ名に表示されるサフィックスを入力します。たとえば、**VP** を入力すると、Secure Mail アプリはアプリ一覧に **Secure Mail - VP** として表示されます。
- 会社トークン: Apple から取得した一括購入サービストークンを入力するか、コピーして貼り付けます。トークンを取得するには、Apple 一括購入ポータルの **[Account Summary]** ページで **[Download]** をクリックし、一括購入ファイルを生成してダウンロードします。このファイルには、サービストークンのほかに、国コードや有効期限などの他の情報も含まれます。ファイルを安全な場所に保存します。
- ユーザーログイン: 任意で、カスタム B2B アプリのインポートに使用する、認証済み一括購入アカウントの管理者名を入力します。
- ユーザーパスワード: 一括購入アカウントの管理者パスワードを入力します。
- アプリの自動更新: [オン] にすると、Apple ストアに更新プログラムがある場合、一括購入アプリは自動更新されます。デフォルトは [オフ] です。

6. [保存] をクリックしてダイアログボックスを閉じます。

7. [保存] をクリックして、一括購入構成を保存します。

アプリを [構成] > [アプリ] ページの一覧に追加することを伝えるメッセージが表示されます。このページで、一括購入アカウントのアプリ名に前述の構成で指定したサフィックスが含まれていることを確認してください。

一括購入アプリ設定を構成し、一括購入アプリのデリバリーグループおよびデリバリーポリシー設定を調整できるようになりました。この構成を完了すると、ユーザーはデバイスを登録できるようになります。以下は、この手順で検討する事項です。

- 一括購入アプリ設定 ([構成] > [アプリ]) を構成すると、[デバイスへの強制ライセンス割り当て] が有効になります。監視対象デバイスで Apple 一括購入および Apple Deployment Program を使用する利点は、XenMobile がアプリをデバイスレベル (ユーザーレベルではなく) で割り当てることができるようになることです。このため、Apple ID デバイスを使用する必要がありません。また、Apple 一括購入への参加の招待状がユーザーに送信されることもありません。ユーザーは各自の iTunes アカウントにサインインせずにアプリをダウンロードできます。

アプリの一括購入情報を表示するには、[一括購入] を展開します。[一括購入ライセンスキー] の表で、ライセンスがデバイスに関連付けられていることにご注意ください。ユーザーがトークンを削除して再度インポートすると、シリアル番号ではなく「非表示」と表示されます。これは Apple 社のプライバシー制限によるものです。

ライセンスの関連付けを解除するには、該当ライセンスの行を選択して [割り当て解除] をクリックします。

一括購入ライセンスをユーザーに関連付けると、XenMobile はユーザーを一括購入アカウントに統合し、ユーザーの iTunes ID を一括購入アカウントに関連付けます。ユーザーの iTunes ID がユーザーの会社や XenMobile サーバーに表示されることはありません。Apple 社はユーザーのプライバシーを確保するために、透過的に関連付けを作成します。ユーザーアカウントからすべてのライセンスの関連付けを解除することで、Apple 一括購入からユーザーを削除できます。ユーザーを削除するには、[管理] > [デバイス] にアクセスします。

The screenshot shows the 'User Properties' configuration page in the XenMobile interface. The left sidebar contains a list of 12 items under 'Device details', with '3 User Properties' selected. The main content area is titled 'User Properties' and includes the following fields and options:

- User name:** user123
- Password:** Enter new password
- Role:** USER
- Membership:** local\MSP (with a 'Manage Groups' button)
- Volume Purchase Accounts:** Volume Purchase (with a 'Retire' button)

At the bottom right, there are 'Back' and 'Next >' buttons.

- アプリをデリバリーグループに割り当てると、XenMobile はデフォルトでアプリを任意アプリとして認識します。XenMobile で確実にアプリがデバイスに展開されるようにするには、[構成] > [デリバリーグループ] に移動します。[アプリ] ページでアプリを [必須アプリ] 一覧に移動します。
- パブリックアプリストアのアプリの更新が使用可能な場合：アプリが一括購入経由でプッシュされる場合、このアプリは自動的にデバイスで更新されます。ユーザーではなくデバイスに割り当てられている場合に Secure Hub の更新をプッシュするには、次の手順を実行します。プラットフォームページの [構成] > [アプリ] で、[更新プログラムのチェック] をクリックして更新を適用します。

Apple 一括購入の有効期限が切れている場合、XenMobile に [ライセンスの有効期限の警告] が表示されま
す。

Citrix Secure Hub を介した Virtual Apps and Desktops

November 6, 2020

XenMobile では、Virtual Apps and Desktops からアプリを収集して、XenMobile Store でモバイルデバイスユーザーがそのアプリを使用できるようにすることができます。ユーザーは、XenMobile Store 内から直接アプリケーションをサブスクライブして、Secure Hub から起動します。アプリケーションを起動するために、Citrix Receiver をユーザーのデバイスにインストールする必要があります。ただし、構成する必要はありません。

この設定を構成するには、Web Interface サイトまたは StoreFront の完全修飾ドメイン名 (Fully Qualified

Domain Name: FQDN) または IP アドレスと、ポート番号が必要です。

1. XenMobile Web コンソールで、右上の歯車アイコンをクリックします。[設定] ページが開きます。
2. **[Virtual Apps and Desktops]** をクリックします。**[Virtual Apps and Desktops]** ページが開きます。

Settings > Virtual Apps and Desktops

Virtual Apps and Desktops

Allows users to add Virtual Apps and Desktops through Secure Hub.

Host *

Port *

Relative Path *

Use HTTPS

3. 次の設定を構成します:

- ホスト: Web Interface サイトまたは StoreFront の完全修飾ドメイン名 (FQDN) または IP アドレスを入力します。
- ポート: Web Interface サイトまたは StoreFront のポート番号を入力します。デフォルトは 80 です。
- 相対パス: パスを入力します。たとえば、「/Citrix/PNAgent/config.xml」と入力します。
- **HTTPS** の使用: Web Interface サイトまたは StoreFront とクライアントデバイスの間で安全な認証を有効にするかどうかを選択します。デフォルトは [オフ] です。

4. [接続のテスト] をクリックして XenMobile が特定の Virtual Apps and Desktops サーバーに接続可能なことを検証します。

5. [保存] をクリックします。

XenMobile で Citrix Content Collaboration を使用する

September 14, 2020

XenMobile と Citrix Content Collaboration の統合には、Citrix Files と Storage Zone Connector という 2 つのオプションがあります。Citrix Files または Storage Zone Connector との統合には、XenMobile Enterprise Edition が必要です。

Citrix Files

XenMobile Enterprise Edition をお持ちの場合、Citrix Files アカウントへのアクセスを提供するように XenMobile を構成できます。この構成により以下の機能が実現します:

- モバイルユーザーに、ファイル共有、ファイル同期、Storage Zone Connector などの Enterprise 機能の完全な機能セットへのアクセス権を与えることができます。
- XenMobile Apps ユーザーのシングルサインオン認証および包括的なアクセス制御ポリシーを Citrix Files で使用できます。
- XenMobile コンソールから Citrix Files の構成、サービスレベルの監視、およびライセンスの使用状況の監視を行えます。

Citrix Files のための XenMobile の構成について詳しくは、「[Citrix Files での SAML によるシングルサインオン](#)」を参照してください。

ストレージゾーンコネクタ

XenMobile を、XenMobile コンソールで作成した Storage Zone Connector だけにアクセスできるように構成することも可能です。この構成により以下の機能が実現します：

- SharePoint サイトやネットワークファイル共有などの既存のオンプレミスのストレージリポジトリに安全にモバイルアクセスできます。
- Citrix Content Collaboration サブドメインの設定や Citrix Files データのホストが不要になります。
- iOS および Android 用の Citrix Files 業務用モバイルアプリでデータにモバイルアクセスできます。Microsoft Office ドキュメントを編集できます。モバイルデバイスから Adobe PDF ファイルのプレビューおよび注釈もできます
- 社内ネットワーク外へのユーザー情報漏洩に対するセキュリティ規制に準拠します。
- XenMobile コンソールから Storage Zone Connector を簡単にセットアップできます。後で XenMobile で完全な Citrix Files 機能を使用することにした場合は、XenMobile コンソールで構成を変更できます。
- XenMobile Enterprise Edition が必要です。

XenMobile と Storage Zone Connector のみとの統合の場合、次のようになります：

- Citrix Content Collaboration は、Citrix Gateway へのシングルサインオン構成を使用して Storage Zone Controller に対する認証を行います。
- Citrix Files コントロールプレーンが使用されないため、XenMobile での SAML 経由での認証は行われません。

次の図は、XenMobile と Storage Zone Connector を組み合わせて使う高度なアーキテクチャを示しています。

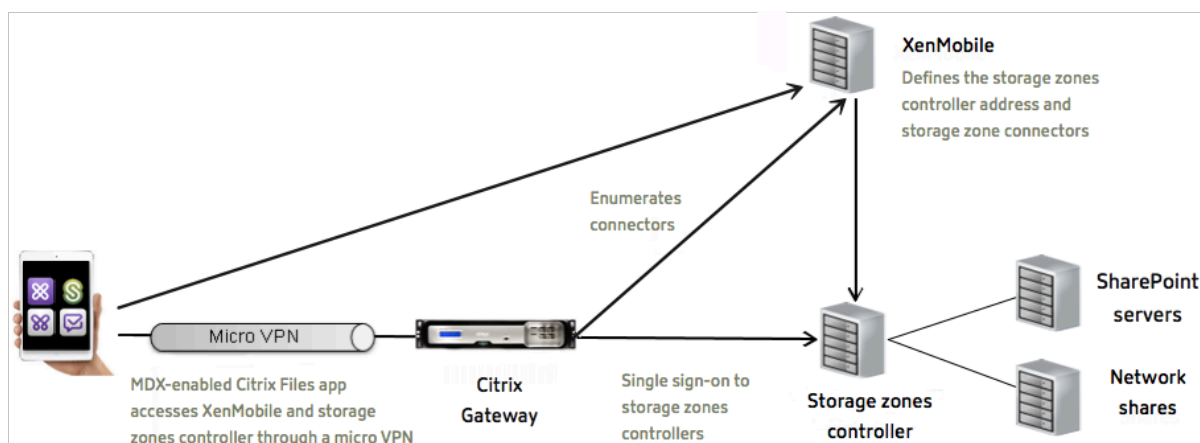

要件

- 各コンポーネントの最小バージョンは次のとおりです。
 - XenMobile Server 10.5 (オンプレミス)
 - ShareFile for iOS (MDX) 5.3
 - ShareFile for Android (MDX) 5.3
 - Storage Zone Controller 5.0

この記事では、Storage Zone Controller 5.0 の構成方法を説明します。
- Storage Zone Controller を実行するサーバーがシステム要件を満たしていることを確認してください。要件について詳しくは、「[システム要件](#)」を参照してください。

Storage Zone for Citrix Files Data および制限付きストレージゾーンに関する要件は、XenMobile と Storage Zone Controller のみとの統合には適用されません。

XenMobile では、Documentum コネクタはサポートされません。

- PowerShell スクリプトを実行するには
 - スクリプトは、32 ビット (x86) バージョンの PowerShell で実行します。

インストール作業

Storage Zone Controller のインストールと設定を行うには、次の作業を記載順に実行します。これらの手順は、XenMobile と Storage Zone Connector のみとの統合に固有のもので、以下の記事の一部は、Storage Zone Controller のドキュメントのもので、

1. [Storage Zone Controller 用の Citrix ADC の構成](#)

Citrix ADC を Storage Zone Controller の DMZ プロキシとして使用できます。

2. [SSL 証明書のインストール](#)

Storage Zone Controller で標準ゾーンをホストする場合、SSL 証明書が必要になります。Storage Zone Controller で制限付きゾーンをホストし、内部アドレスを使用する場合は、SSL 証明書は必要ありません。

3. サーバーの準備

ストレージゾーンコネクタに対して IIS と ASP.NET を設定する必要があります。

4. Storage Zone Controller をインストールする

5. Storage Zone Controller をストレージゾーンコネクタのみで使用するよう準備する

6. ストレージゾーンのプロキシサーバーを指定する

Storage Zone Controller コンソールでは、Storage Zone Controller のプロキシサーバーを指定できます。プロキシサーバーは他の方法で指定することもできます。

7. 委任のために Storage Zone Controller を信頼するようにドメインコントローラーを構成する

ネットワーク共有上または SharePoint サイト上の NTLM か Kerberos 認証をサポートするようにドメインコントローラーを構成します。

8. ストレージゾーンにセカンダリ Storage Zone Controller を統合する

ストレージゾーンを高可用性に構成するには、2 つ以上の Storage Zone Controller を接続します。

Storage Zone Controller をインストールする

1. Storage Zone Controller ソフトウェアをダウンロードしてインストールします：

- a) <https://www.citrix.com/downloads>に移動します。**ShareFile** を見つけて、最新の StorageZone Controller インストーラーをダウンロードします。
- b) Storage Zone Controller をインストールすると、サーバーのデフォルトの Web サイトが Storage Zone Controller のインストールパスに変更されます。デフォルトの Web サイトで匿名認証を有効にします。

2. Storage Zone Controller をインストールするサーバー上で StorageCenter.msi を実行します。

Storage Zone Controller セットアップウィザードが起動します。

3. プロンプトに従ってインストールを進めます。

- インターネットインフォメーションサービス (IIS: Internet Information Services) がデフォルトの場所にインストールされている場合、[ターゲットフォルダー] ページの設定はデフォルトのままにします。IIS がデフォルトの場所以外にインストールされている場合は、IIS のインストール先を指定します。
- インストールが完了したら、[**Storage Zone Controller** の構成ページを起動] チェックボックスをオフにして [完了] をクリックします。

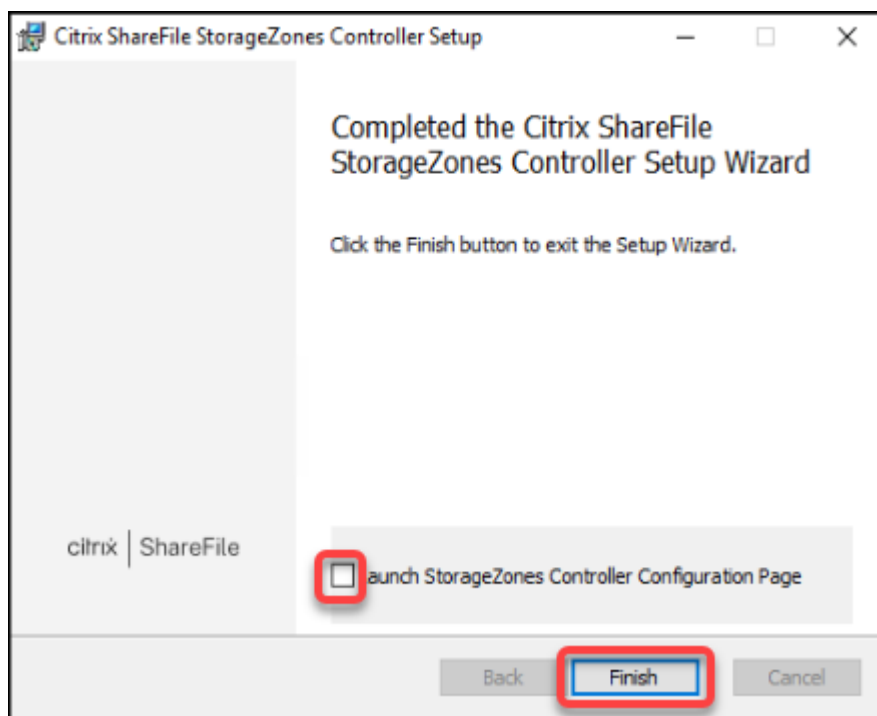

4. メッセージが表示されたら、Storage Zone Controller を再起動します。
5. インストールが成功したかテストするために、<https://localhost/> にアクセスします。インストールが成功している場合、Citrix Files のロゴが表示されます。

Citrix Files のロゴが表示されない場合は、ブラウザのキャッシュを削除してもう一度アクセスしてください。

重要:

Storage Zone Controller を複製する予定がある場合は、Storage Zone Controller の構成に進む前にディスクイメージをキャプチャします。

Storage Zone Controller をストレージゾーンコネクタのみで使用するよう準備する

ストレージゾーンコネクタのみと統合する場合、Storage Zone Controller の管理コンソールは使用しません。これは、管理コンソールではこのソリューションに必要な Citrix Files の管理者アカウントが求められるためです。このため、PowerShell スクリプトを実行して、Storage Zone Controller を Citrix Files コントロールプレーンなしで使用するように準備します。このスクリプトでは次の操作が行われます。

- 現在の Storage Zone Controller をプライマリ Storage Zone Controller として登録します。後で、このプライマリ Storage Zone Controller にセカンダリ Storage Zone Controller を追加できます。
 - ゾーンの作成およびゾーンのパスフレーズの設定
1. Storage Zone Controller サーバーでの PsExec ツールのダウンロード: Microsoft [Windows Sysinternals](#) にアクセスして [PsTools のダウンロード] をクリックします。ダウンロードしたツールを C ドライブのルートに展開します。

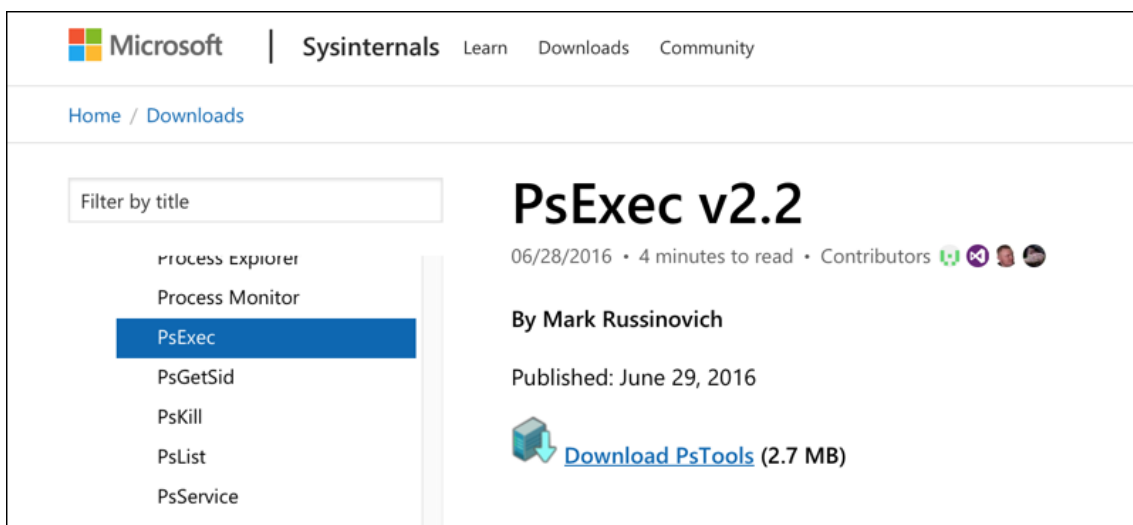

2. PsExec ツールの実行: 管理者ユーザーとしてコマンドプロンプトを開き、次のように入力します。

```
1 cd c:\pstools
2 PsExec.exe -i -u "NT AUTHORITY\NetworkService" C:\Windows\SysWOW64
  \WindowsPowerShell\v1.0\powershell.exe
3 <!--NeedCopy-->
```

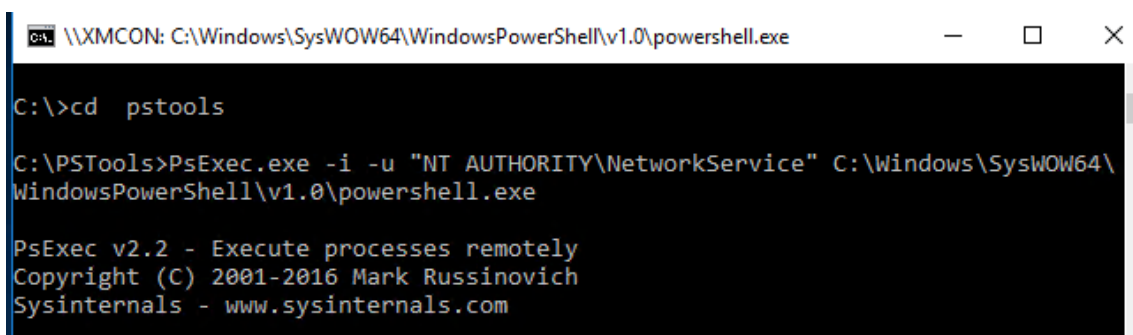

3. メッセージが表示されたら、[同意] をクリックして Sysinternals ツールを実行します。

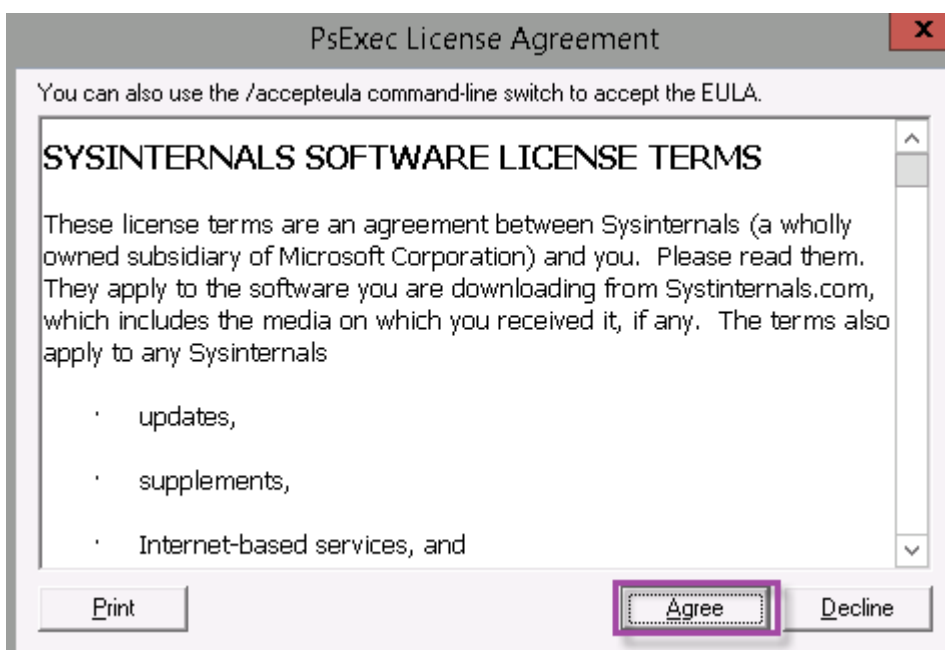

PowerShell ウィンドウが開きます。

4. PowerShell ウィンドウで次のように入力します。

```
1 Import-Module "C:\inetpub\wwwroot\Citrix\StorageCenter\Tools\SfConfig\SfConfig.dll"
2 New-Zone -Passphrase passphrase -ExternalAddress https://szcfqdn.com
3 <!--NeedCopy-->
```

各項目の意味は次のとおりです。

Passphrase: サイトに割り当てるパスフレーズを指定します。このパスフレーズはメモしておいてください。Storagezone Controller でパスフレーズを回復することはできません。パスフレーズを紛失すると、Storage Zone Controller を再インストールできません。ストレージゾーンに Storage Zone Controller を追加するか、サーバーに障害が発生した場合はストレージゾーンを回復します。

ExternalAddress: Storage Zone Controller サーバーの外部完全修飾ドメイン名を指定します。

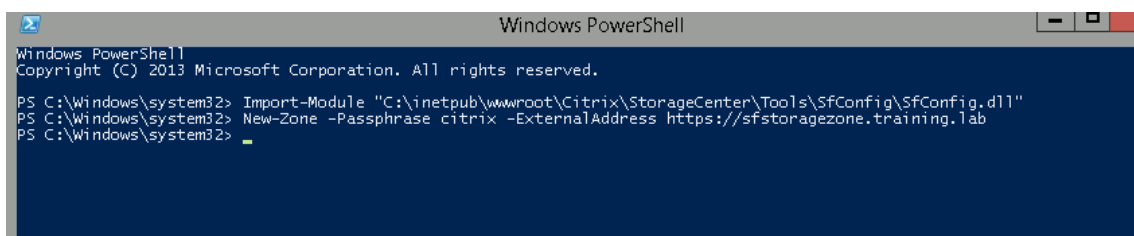

これで、プライマリ Storage Zone Controller の準備ができました。

該当する場合は、XenMobile にログインして Storage Zone Connector を作成する前に以下の構成を行います：

ストレージゾーンのプロキシサーバーを指定する

委任のために Storage Zone Controller を信頼するようにドメインコントローラーを構成する

ストレージゾーンにセカンダリ Storage Zone Controller を統合する

Storage Zone Connector を作成するには、「XenMobile で Storage Zone Controller 接続を定義する」を参照してください。

ストレージゾーンにセカンダリ **Storage Zone Controller** を統合する

ストレージゾーンを高可用性に構成するには、2 つ以上の Storage Zone Controller を接続します。ゾーンにセカンダリ Storage Zone Controller を追加するには、2 台目のサーバーに Storage Zone Controller をインストールします。その後、インストールした Storage Zone Controller を、プライマリ Storage Zone Controller のゾーンに追加します。

1. プライマリサーバーに追加する Storage Zone Controller サーバーで、PowerShell ウィンドウを開きます。
2. PowerShell ウィンドウで次のように入力します。

```
Join-Zone -Passphrase \<passphrase\> -PrimaryController \<HostnameOrIP>
```

例:

```
Join-Zone -Passphrase secret123 -PrimaryController 10.10.110.210
```

XenMobile で Storage Zone Controller 接続を定義する

ストレージゾーンコネクタを追加する前に、ストレージゾーンコネクタが有効な Storage Zone Controller の接続情報を構成します。このセクションの説明通りに Storage Zone Controller を定義してください。つまり、コネクタを追加する場合の手順は以下の通りです。

初めて [構成] > [ShareFile] の順にアクセスすると、XenMobile で Enterprise アカウントを使用する場合と Storage Zone Connector を使用する場合との差異の要約が表示されます。

Choose a method for integrating ShareFile with XenMobile or learn more about which mode to select.

	ShareFile Enterprise	StorageZone Connectors Only
Access network shares and SharePoint data from mobile devices	✓	✓
Edit Microsoft Office documents from mobile devices	✓	✓
Preview and annotate Adobe PDF files from mobile devices	✓	✓
Store data in Citrix-managed or customer-managed StorageZones or both	✓	
Securely share files with people inside and outside the enterprise	✓	
Sync files and data across multiple devices	✓	
Access files through the ShareFile website	✓	
Access Office 365 content and Personal Cloud connectors from mobile devices	✓	
Use auditing and reporting capabilities	✓	

[Configure ShareFile Enterprise](#)
[Configure Connectors](#)

[コネクタの構成] をクリックしてこの記事の構成手順を進めます。

StorageZone Connectors▼ Show filter

StorageZone Connectors provide access to documents and folders in SharePoint sites and network file shares.

|

<input type="checkbox"/>	Connector Name	Type	StorageZone	Location	Delivery Groups
--------------------------	----------------	------	-------------	----------	-----------------

1. [構成] > [ShareFile] で、[StorageZone の管理] をクリックします。

StorageZone Connectors▼ Show filter

StorageZone Connectors provide access to documents and folders in SharePoint sites and network file shares.

|

<input type="checkbox"/>	Connector Name	Type	StorageZone	Location	Delivery Groups
--------------------------	----------------	------	-------------	----------	-----------------

2. [StorageZone の管理] で、接続情報を追加します。

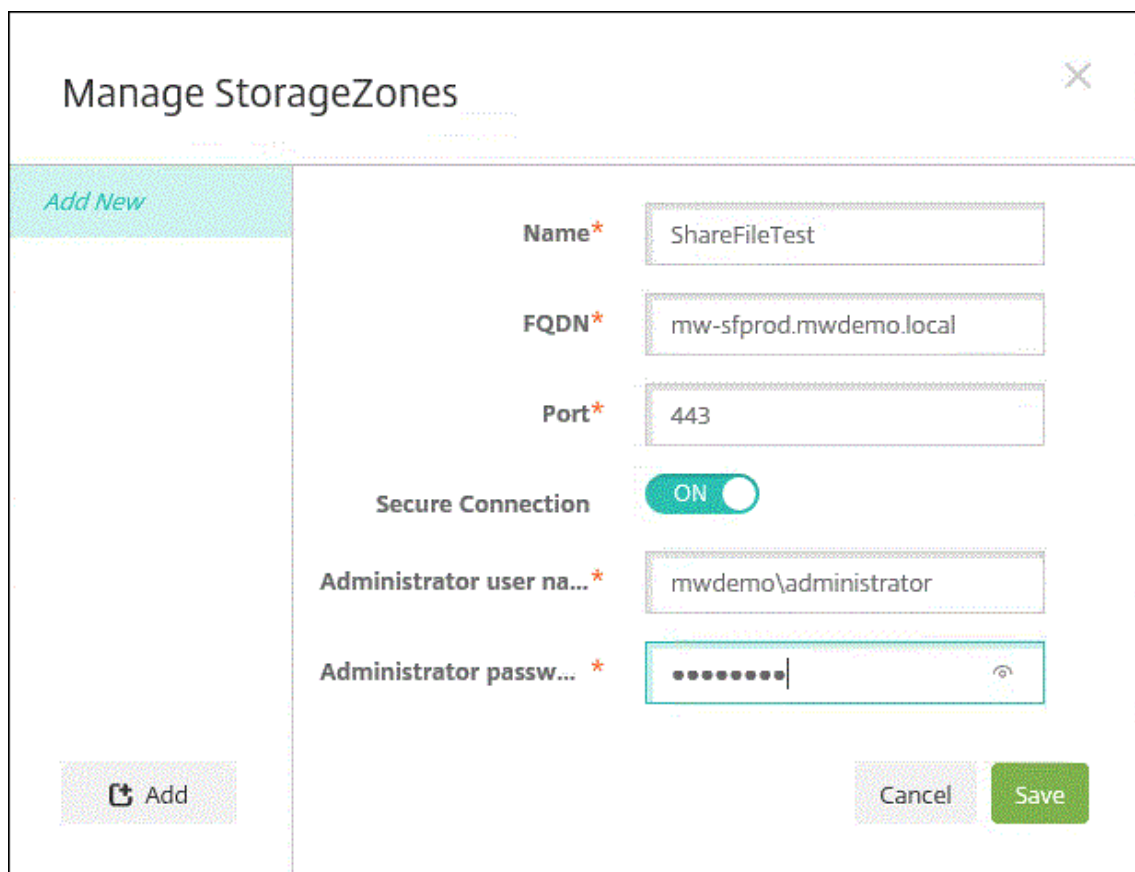

Manage StorageZones

Add New

Name* ShareFileTest

FQDN* mw-sfprod.mwdemo.local

Port* 443

Secure Connection ON

Administrator user na...* mwdemo\administrator

Administrator passw...*

Add Cancel Save

- 名前: StorageZone の説明的な名前です。XenMobile で StorageZone を識別するために使用されます。名前に空白や特殊文字は含めません。
 - [FQDN] および [ポート]: XenMobile Server からアクセス可能な Storage Zone Controller の完全修飾ドメイン名 (FQDN) とポート番号。
 - セキュリティで保護された接続: StorageZone Controller との接続に SSL を使用する場合は、デフォルト設定の [オン] を使用します。接続に SSL を使用しないのであれば、この設定を [オフ] に変更します。
 - [管理者ユーザー名] と [管理者パスワード]: 管理者サービスアカウントのユーザー名 (domain\admin 形式) とパスワード。または、Storage Zone Controller の読み取り権限と書き込み権限を持つユーザーアカウントを指定します。
3. [保存] をクリックします。
 4. 接続をテストするために、XenMobile Server がポート 443 で Storage Zone Controller の完全修飾ドメイン名に接続できることを確認します。
 5. 別の Storage Zone Controller 接続を設定するには、[StorageZone の管理] の [追加] ボタンをクリックします。

Storage Zone Controller の接続情報を編集したり、削除するには、[StorageZone の管理] で接続名を選択します。続いて、[編集] または [削除] をクリックします。

XenMobile に Storage Zone Connector を追加する

1. [構成] > [ShareFile] に移動し、[追加] をクリックします。

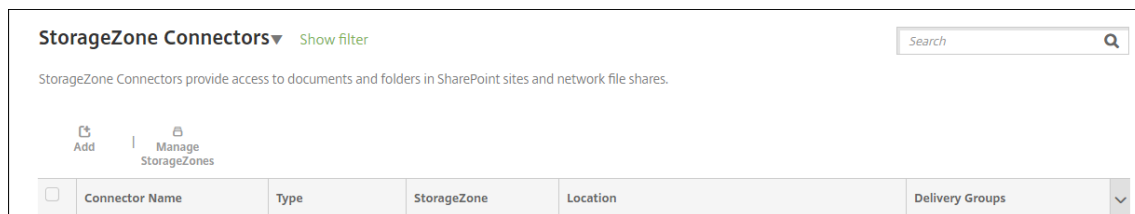

2. [コネクタ情報] ページで、次の設定を行います。

- コネクタ名: XenMobile で Storage Zone Connector を識別する名前。
- 説明: このコネクタに関するオプションのメモ。
- 種類: [SharePoint] または [ネットワーク] のいずれかを選択します。
- **StorageZone**: コネクタに関連付けられたストレージゾーンを選択します。ストレージゾーンが表示されない場合は、[StorageZone の管理] をクリックして、Storage Zone Controller を定義します。
- 場所: SharePoint の場合は、SharePoint ルートレベルのサイト、サイトコレクション、またはドキュメントライブラリの URL を <https://sharepoint.company.com> の形式で指定します。ネットワーク共有の場合は、UNC (Uniform Naming Convention) パスの完全修飾ドメイン名を \\server\share の形式で指定します。

3. [デリバリーグループ割り当て] ページで、オプションでコネクタをデリバリーグループに割り当てます。コネクタのデリバリーグループへの関連付けには、[構成] > [デリバリーグループ] を使うこともできます。

1. [概要] ページで、構成したオプションを確認できます。構成を調整するには、[戻る] をクリックします。

2. [保存] をクリックしてコネクタを保存します。

3. コネクタをテストします:

a) Citrix Files クライアントをラップする場合は、次の操作を行います:

- ネットワークアクセスポリシーを [内部ネットワークヘトンネル] に設定します。

この操作モードでは、Citrix Files クライアントからのネットワークトラフィックがすべて XenMobile MDX フレームワークによりインターセプトされます。インターセプトされたトラフィックは、アプリ固有の Micro VPN により Citrix Gateway 経由でリダイレクトされます。

- [優先 VPN モード] ポリシーを [トンネル-Web SSO] に設定します。

このトンネルモードでは、MDX アプリからの SSL/HTTP トラフィックが MDX フレームワークによって終了されます。その後、ユーザーに代わって MDX により内部接続に対する新しい接続が開始されます。このポリシー設定では、MDX フレームワークが、Web サーバーから発行された認証チャレンジを検出してそれに応答できます。

b) Citrix Files クライアントを XenMobile に追加します。詳しくは、「[Citrix Files for Endpoint Management クライアントの統合と提供](#)」を参照してください。

c) サポート対象のデバイスで、Citrix Files およびコネクタへのシングルサインオンを確認します。

次の例の SharefileDev はコネクタの名前です。

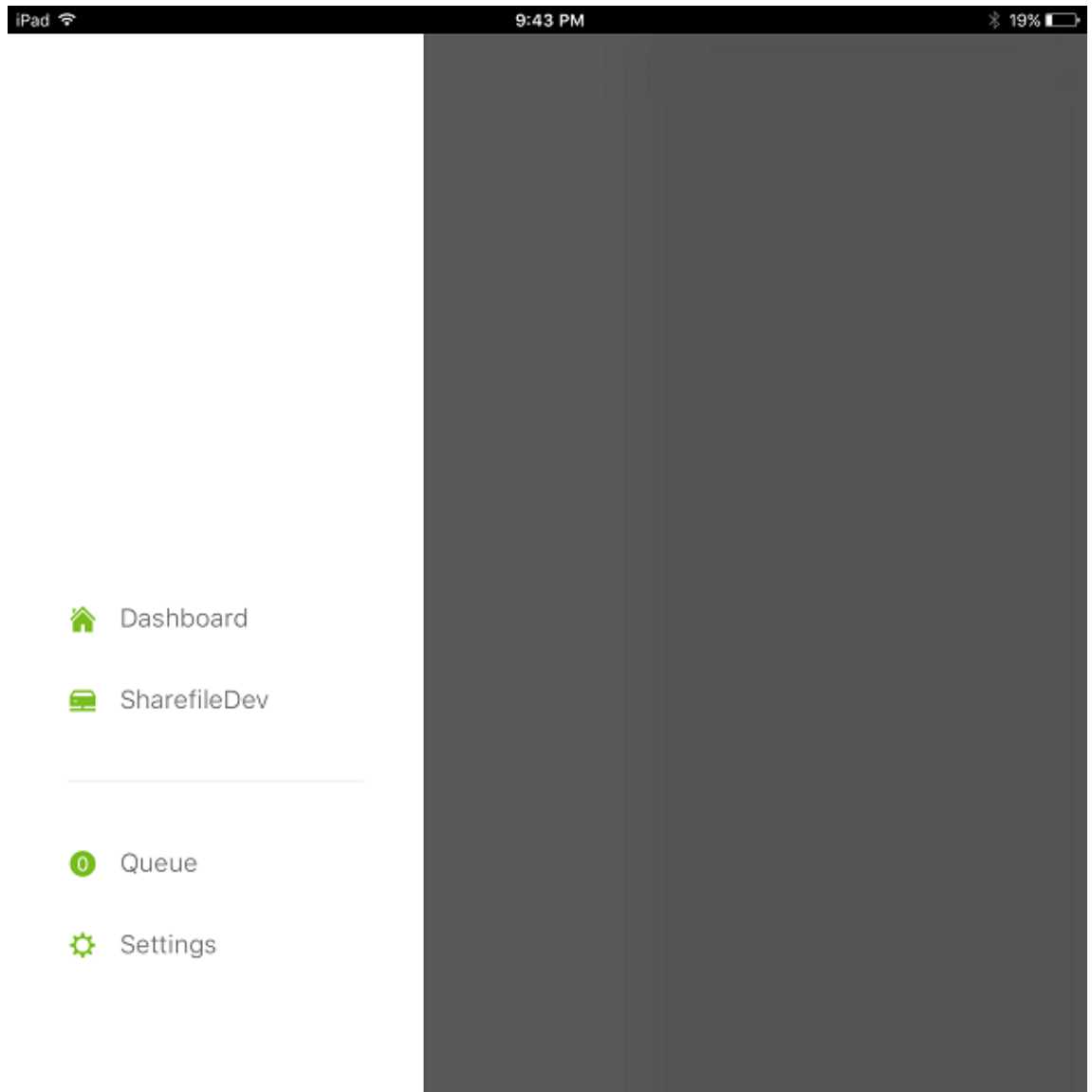

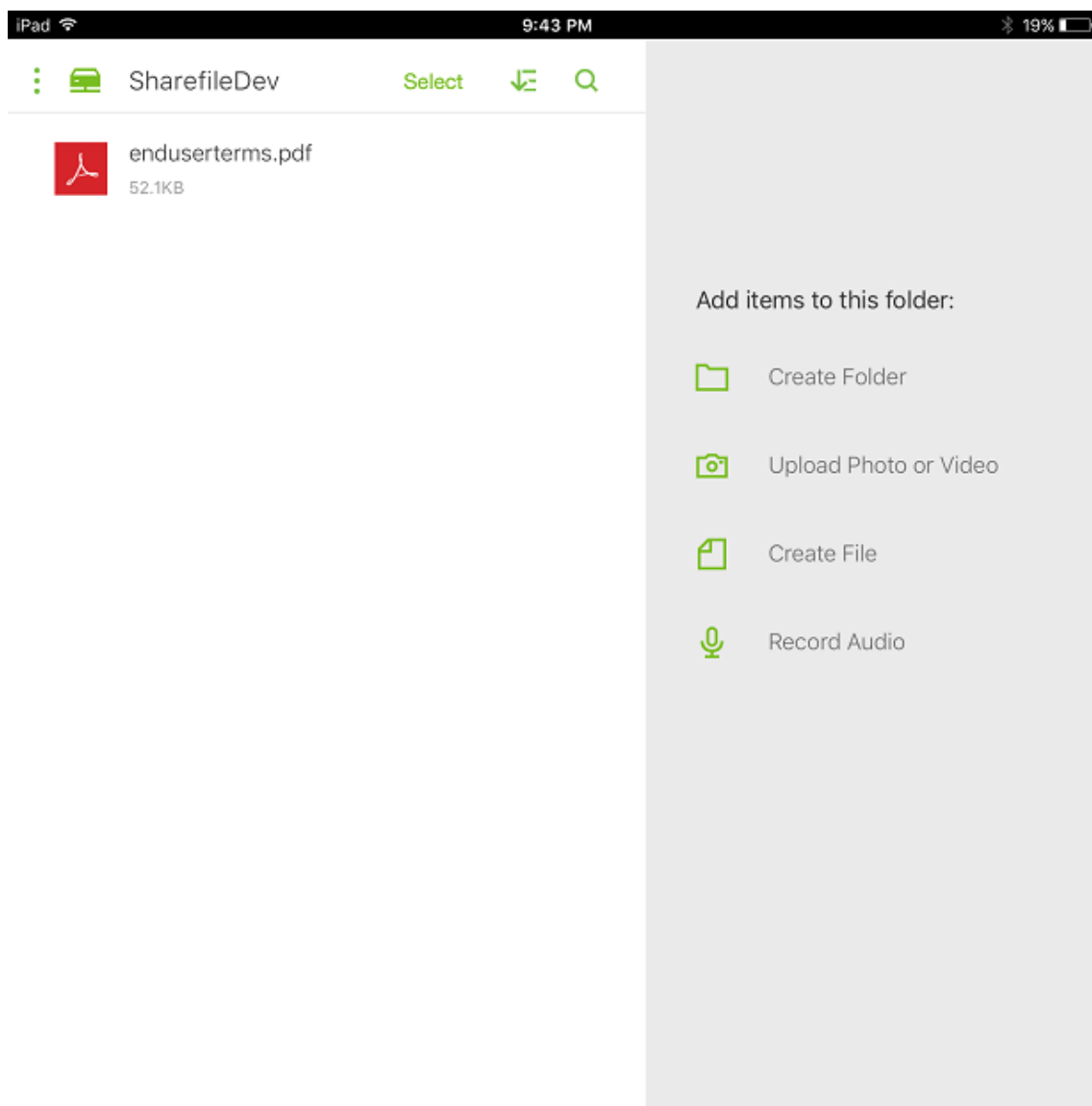

ストレージゾーンコネクタ一覧をフィルターする

Storage Zone Connector の一覧は、コネクタタイプ、割り当てられているデリバリーグループ、およびストレージゾーンでフィルタリングできます。

1. [構成] > [ShareFile] に移動し、[フィルターを表示] をクリックします。

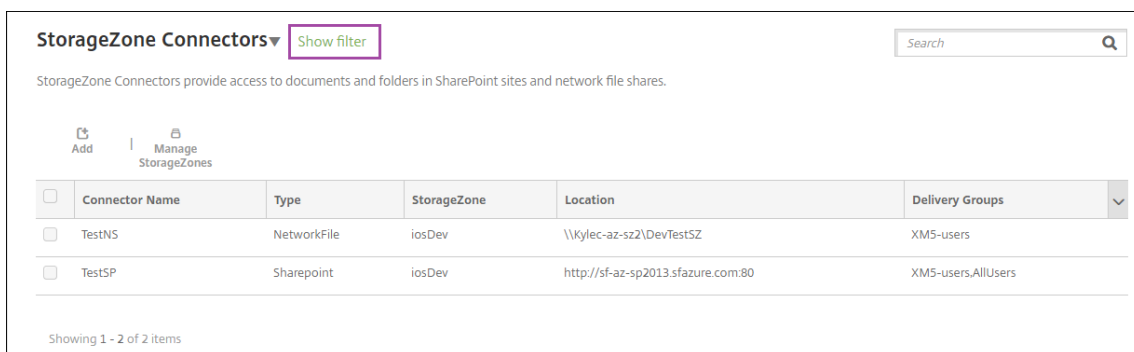

2. フィルターの見出しを展開して選択します。フィルターを保存するには、[このビューを保存] をクリックし、フィルター名を入力して [保存] をクリックします。

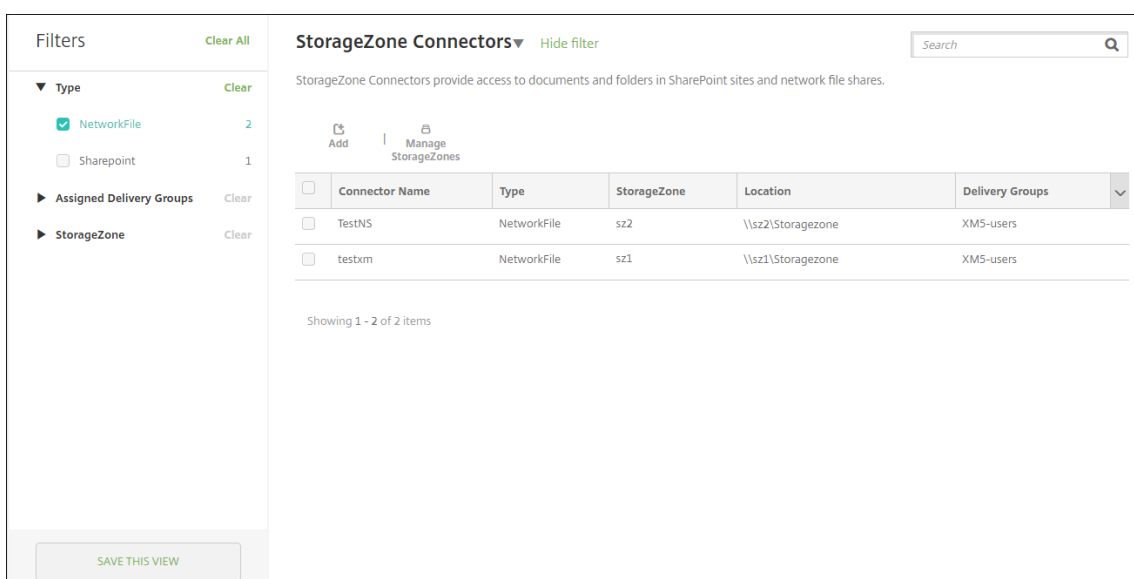

3. フィルターの名前を変更または削除するには、フィルター名の横にある矢印アイコンをクリックします。

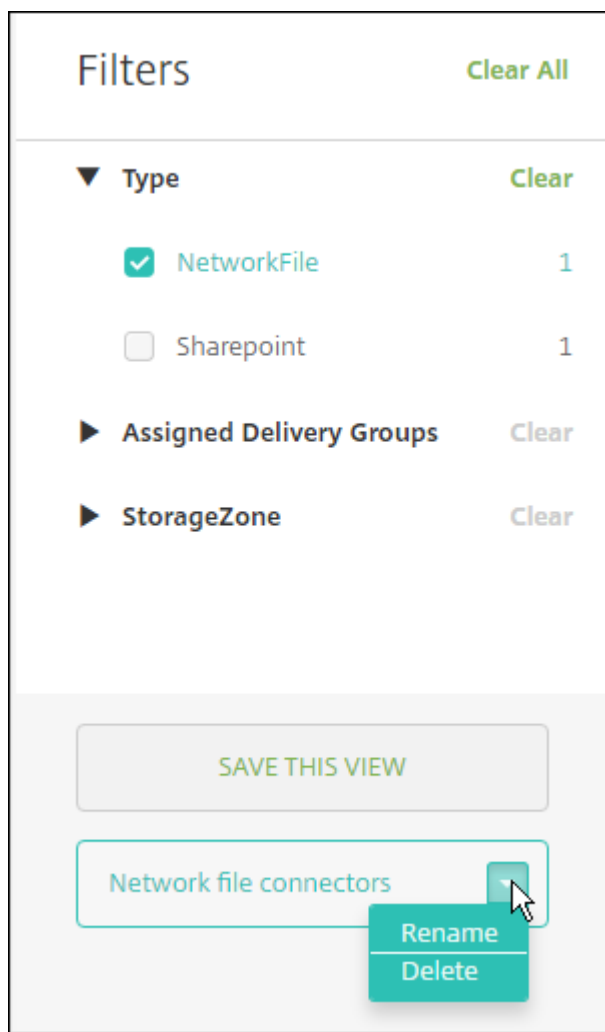

Citrix Files に切り替える

Storage Zone Connector を XenMobile と統合した後も、Enterprise の全機能セットに切り替えることができます。Citrix Files の機能セットを使用するには、XenMobile Enterprise Edition が必要です。XenMobile では、既存の Storage Zone Connector の統合設定が保持されます。

[構成] > [ShareFile] に移動し、[StorageZone コネクタ] ボックスの一覧をクリックし、[ShareFile Enterprise の構成] をクリックします。

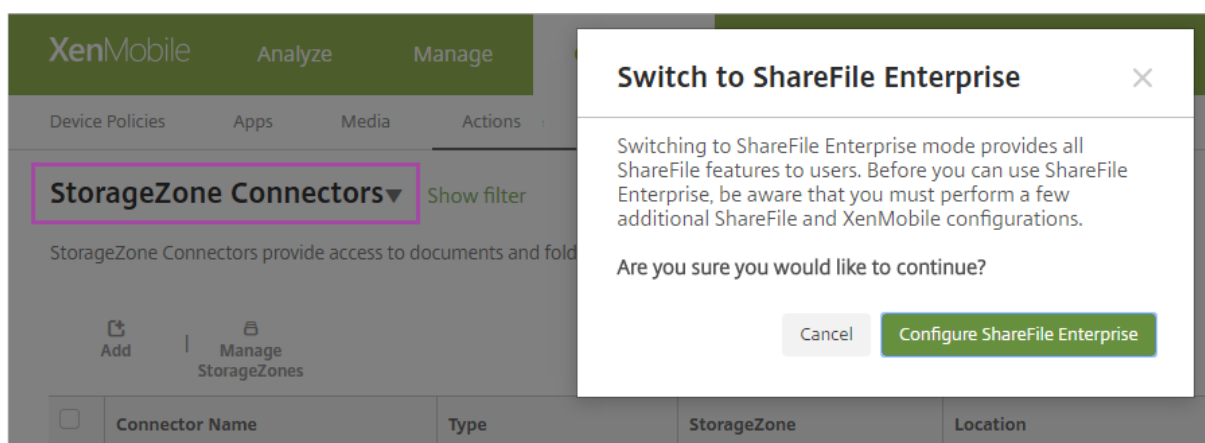

Citrix Files の構成については、「[Citrix Files での SAML によるシングルサインオン](#)」を参照してください。

HDX アプリ向け SmartAccess

December 24, 2020

この機能により、デバイスプロパティ、デバイスのユーザープロパティ、デバイスにインストールされたアプリケーションに基づいて HDX アプリへのアクセスを制御できます。この機能を使用するには、デバイスをコンプライアンス違反に指定してアクセスを拒否する、自動化された操作を設定します。この機能を使用する HDX アプリを Virtual Apps and Desktops で構成するには、コンプライアンス違反のデバイスへのアクセスを拒否する SmartAccess ポリシーを使用します。XenMobile は、署名された暗号化タグを使って、StoreFront にデバイスの状態を伝えます。すると StoreFront は、アプリのアクセス制御ポリシーに基づいてアクセスを許可または拒否します。

この機能を使用するには、次の環境が必要です。

- Virtual Apps and Desktops 7.6
- StoreFront 3.7 または 3.8
- StoreFront サーバーから HDX アプリを集計するように構成された XenMobile Server
- タグの署名と暗号化に使用する SAML 証明書が構成された XenMobile Server。秘密キーのない同じ証明書が StoreFront サーバーにアップロードされます。

この機能を使い始めるには：

- XenMobile Server 証明書を StoreFront ストアに構成します。
- 必要な SmartAccess ポリシーを使用して、少なくとも 1 つの Virtual Apps and Desktops デリバリーグループを構成します。
- XenMobile で自動化された操作を設定します。

XenMobile Server 証明書のエクスポートと構成、および StoreFront ストアへのアップロード

SmartAccess は、署名された暗号化タグを使用して、XenMobile サーバーと StoreFront サーバー間で通信します。この通信を有効にするには、XenMobile のサーバー証明書を StoreFront ストアに追加します。

XenMobile がドメインおよび証明書ベースの認証で有効な場合に StoreFront と XenMobile を統合する方法について詳しくは、[Support Knowledge Center](#)を参照してください。

SAML 証明書を XenMobile Server からエクスポートする

1. XenMobile コンソールで、右上の歯車アイコンをクリックします。[設定] ページが開きます。[証明書] をクリックします。
2. XenMobile Server の SAML 証明書を検索します。

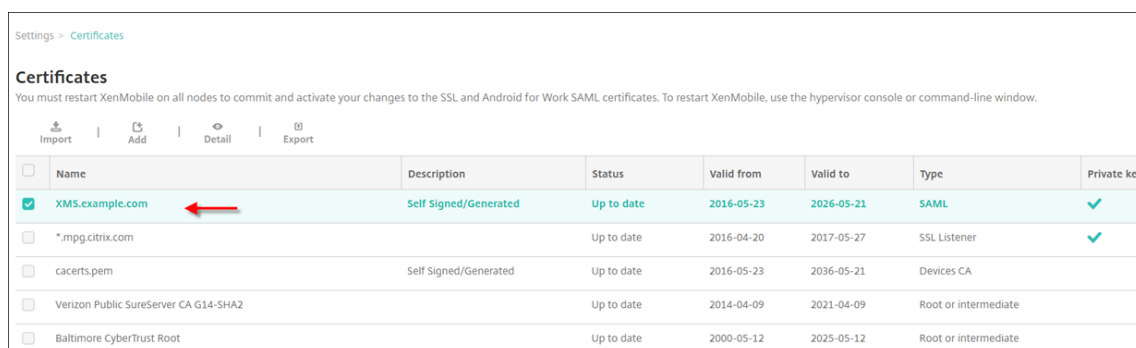

The screenshot shows the 'Certificates' page in the XenMobile console. It features a table with columns for Name, Description, Status, Valid from, Valid to, Type, and Private key. A red arrow points to the 'XMS.example.com' entry, which is a SAML certificate.

Name	Description	Status	Valid from	Valid to	Type	Private key
<input checked="" type="checkbox"/> XMS.example.com	Self Signed/Generated	Up to date	2016-05-23	2026-05-21	SAML	✓
<input type="checkbox"/> *.mpg.citrix.com		Up to date	2016-04-20	2017-05-27	SSL Listener	✓
<input type="checkbox"/> cacerts.pem	Self Signed/Generated	Up to date	2016-05-23	2036-05-21	Devices CA	
<input type="checkbox"/> Verizon Public SureServer CA G14-SHA2		Up to date	2014-04-09	2021-04-09	Root or intermediate	
<input type="checkbox"/> Baltimore CyberTrust Root		Up to date	2000-05-12	2025-05-12	Root or intermediate	

3. [機密キーをエクスポート] が [オフ] に設定されていることを確認します。[エクスポート] をクリックして、証明書をダウンロードディレクトリにエクスポートします。

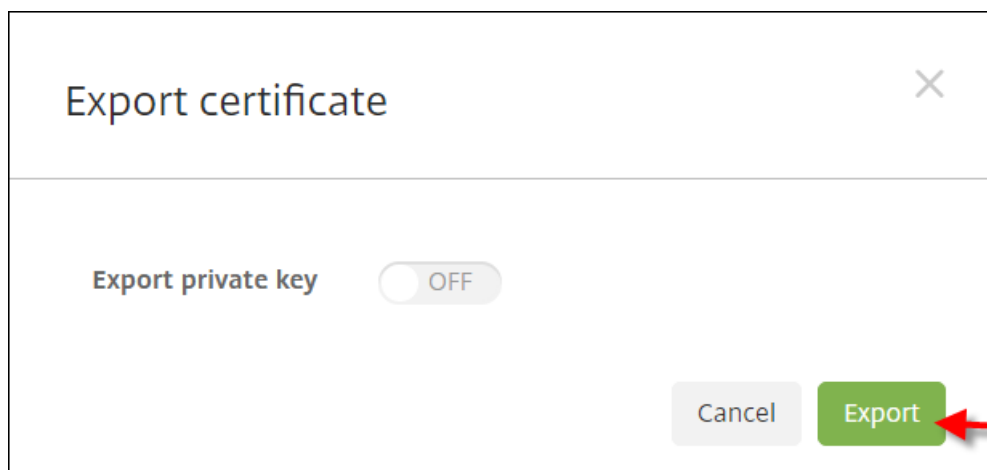

4. ダウンロードディレクトリで証明書を検索します。証明書は PEM 形式です。



証明書を **PEM** から **CER** に変換する

1. Microsoft 管理コンソール (MMC) を開き、[証明書] > [すべてのタスク] > [インポート] を右クリックします。

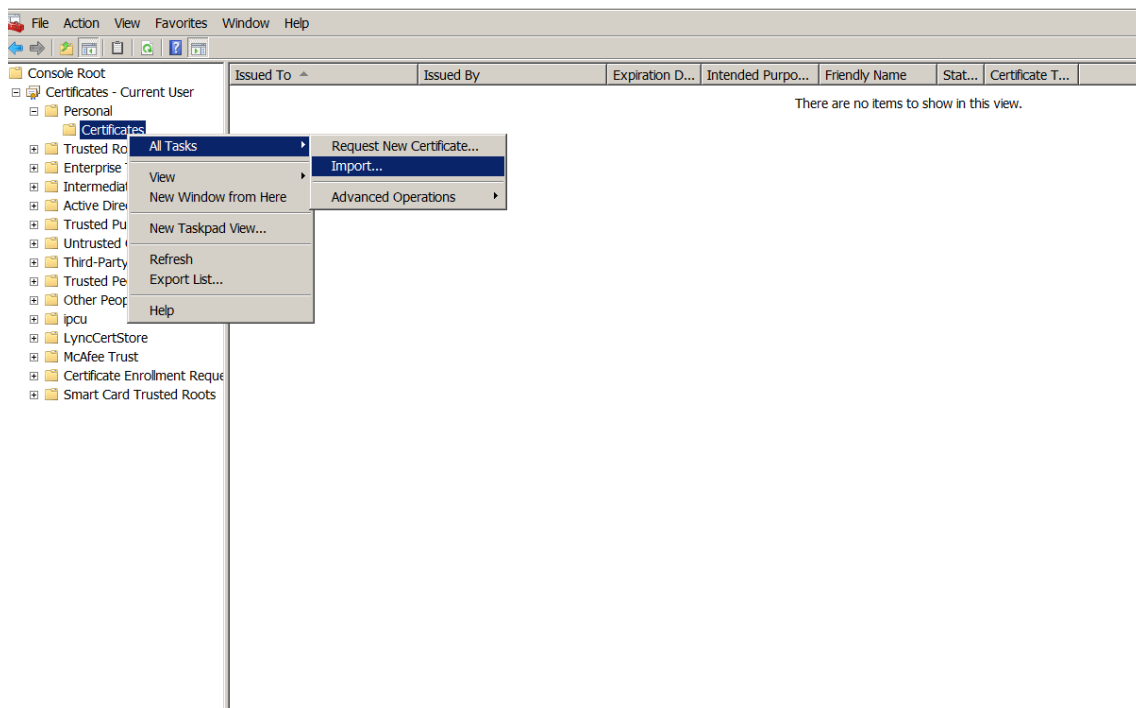

2. 証明書のインポートウィザードが表示されたら、[次へ] をクリックします。

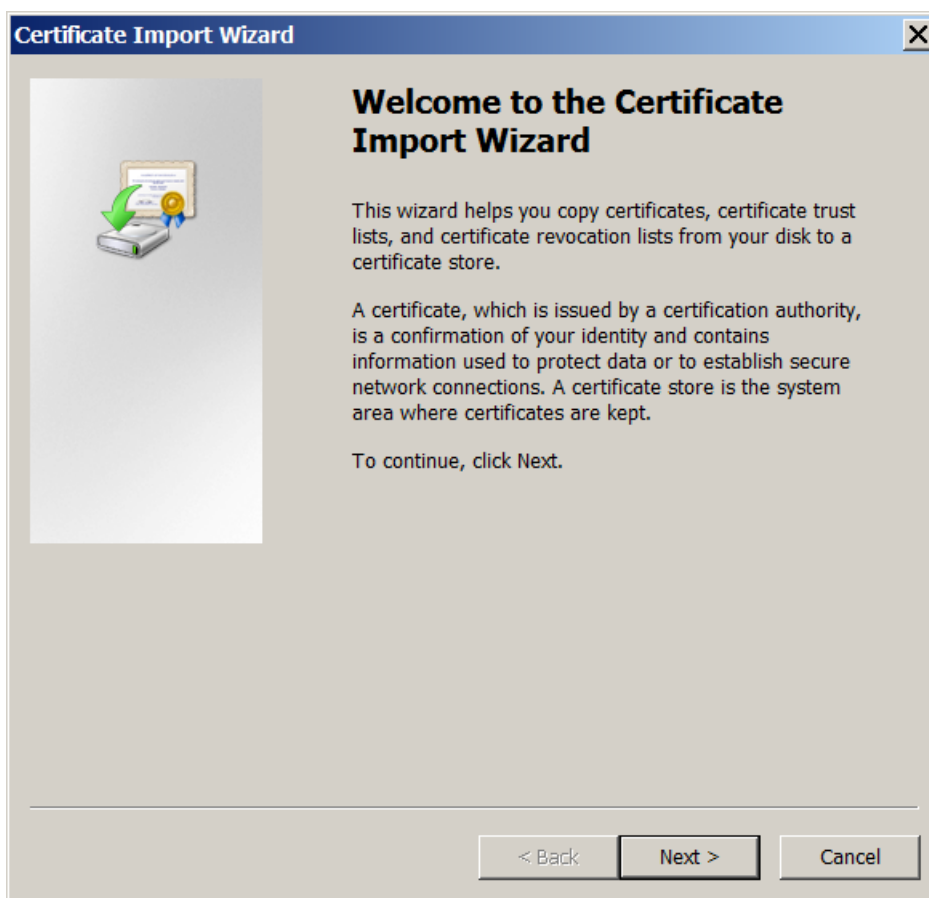

3. ダウンロードディレクトリで証明書を参照します。

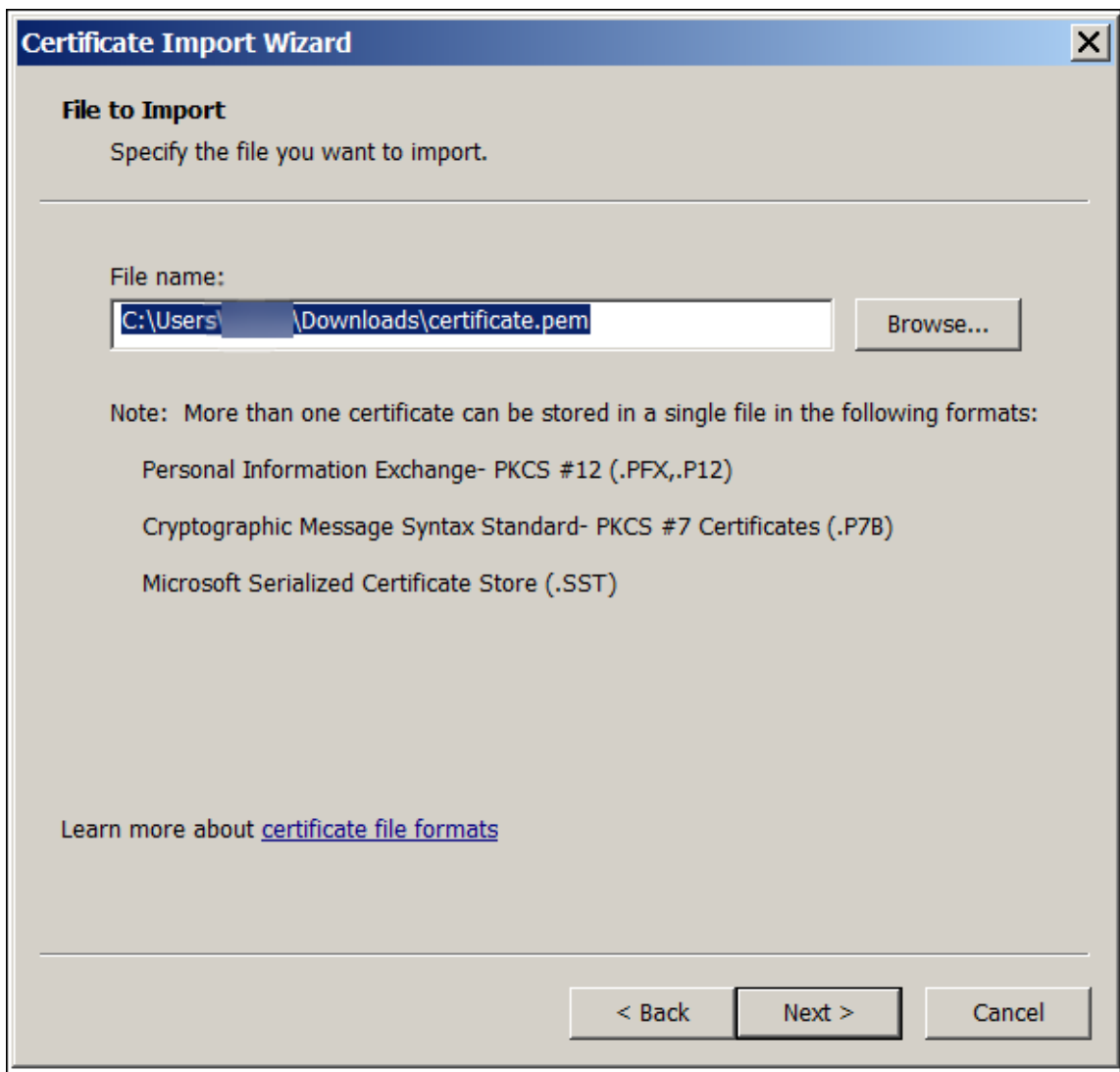

4. [証明書をすべて次のストアに配置する] をクリックし、証明書ストアとして [個人] を選択します。[次へ] をクリックします。

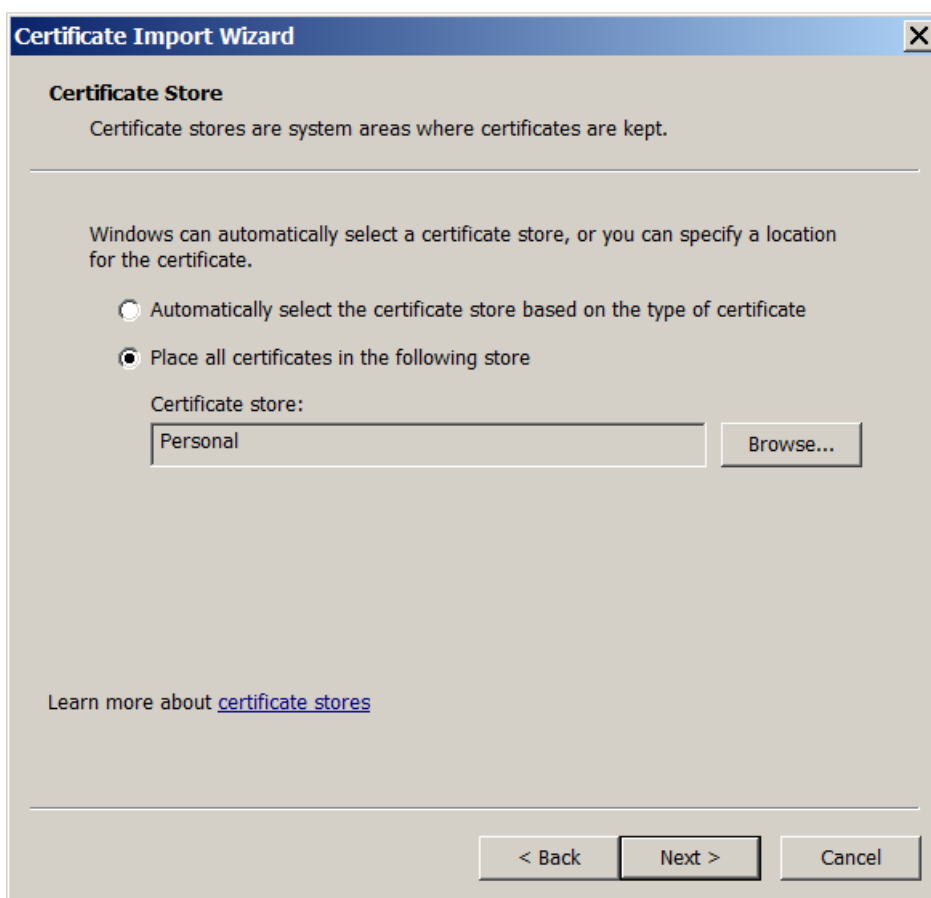

5. 選択した内容を確認し、[完了] をクリックします。[OK] をクリックして確認ウィンドウを閉じます。
6. MMC で証明書を右クリックし、[すべてのタスク]、[エクスポート] の順に選択します。

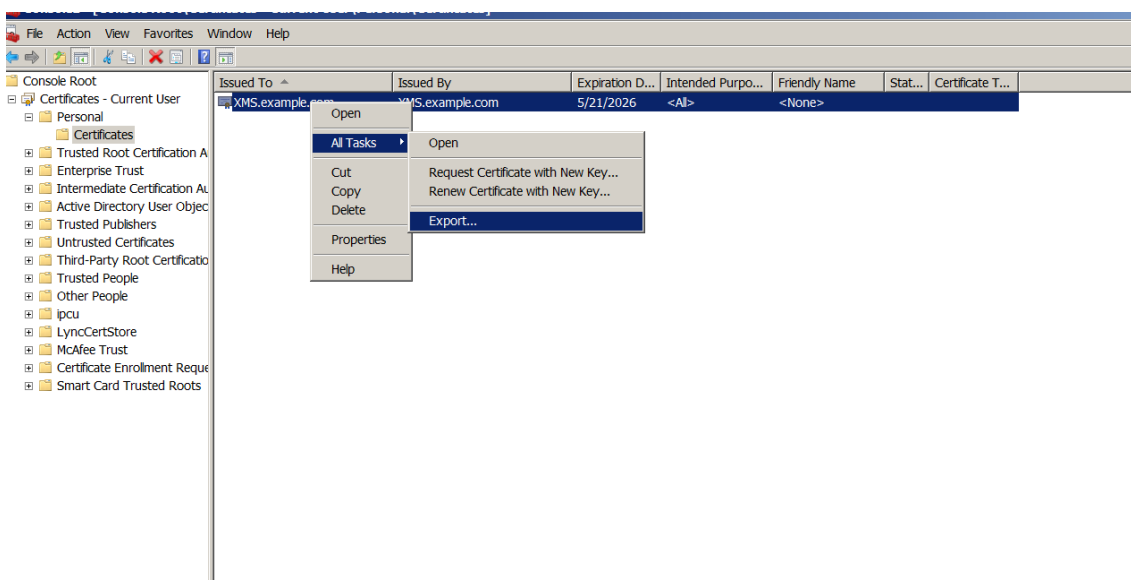

7. 証明書のエクスポートウィザードが表示されたら、[次へ] をクリックします。



8. **[DER encoded binary X.509 (.CER)]** の形式を選択します。[次へ] をクリックします。

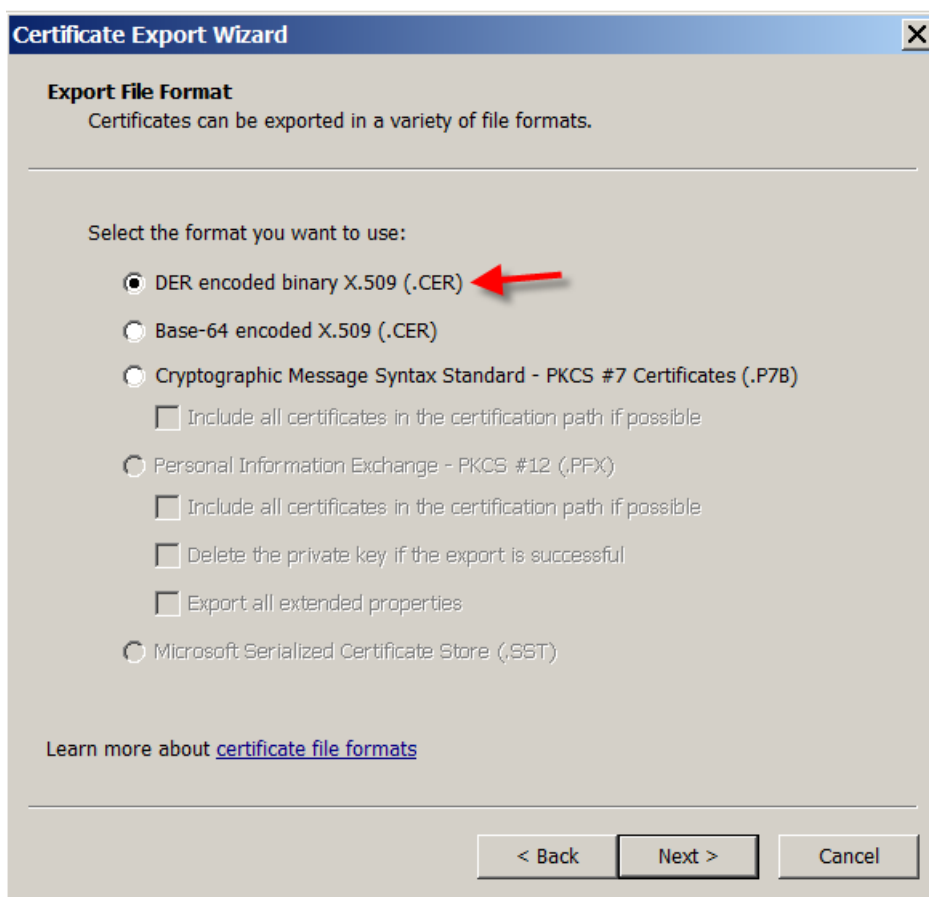

9. 証明書を参照します。証明書の名前を入力し、[次へ] をクリックします。

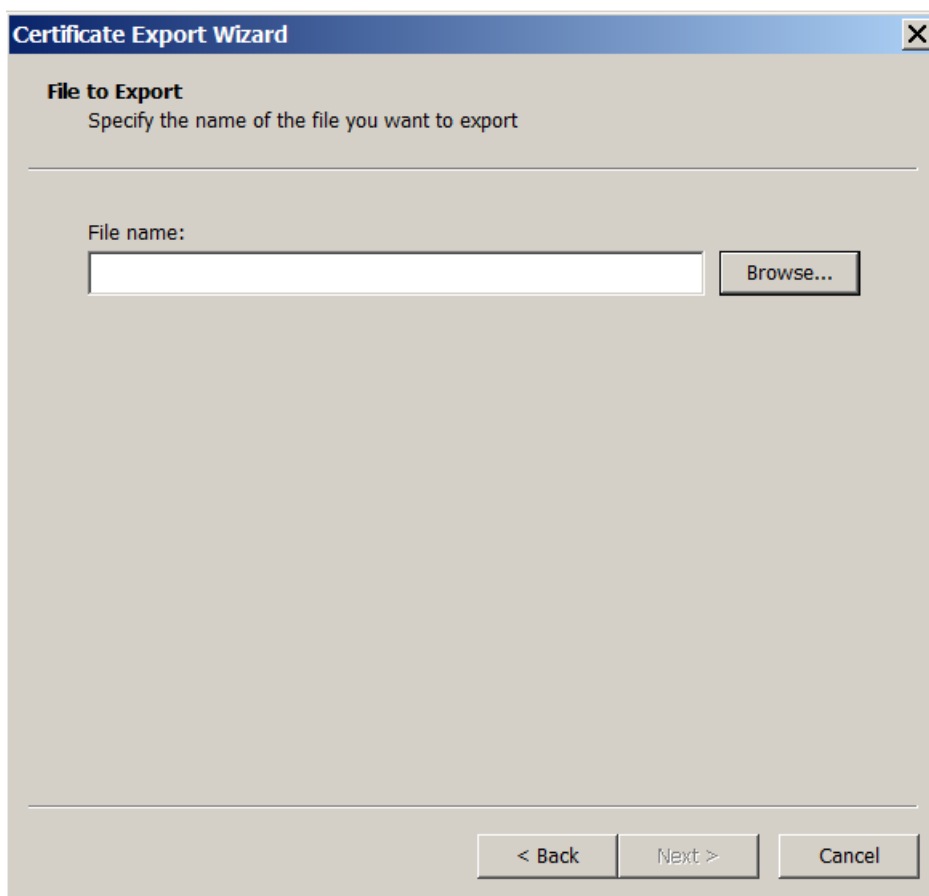

10. 証明書を保存します。

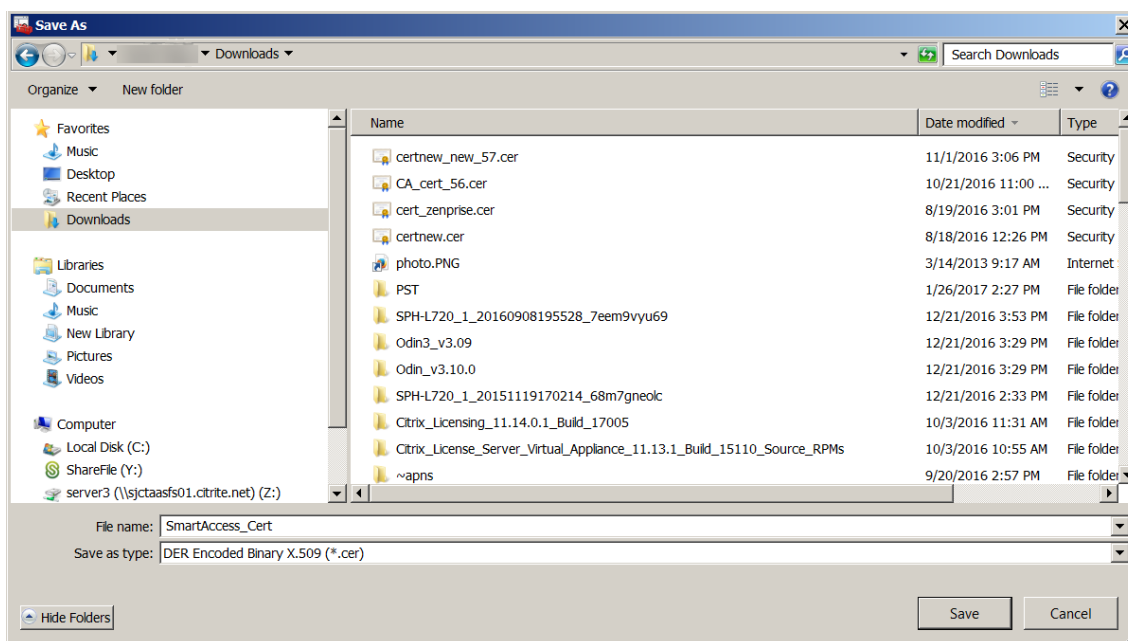

11. 証明書を参照し、[次へ] をクリックします。

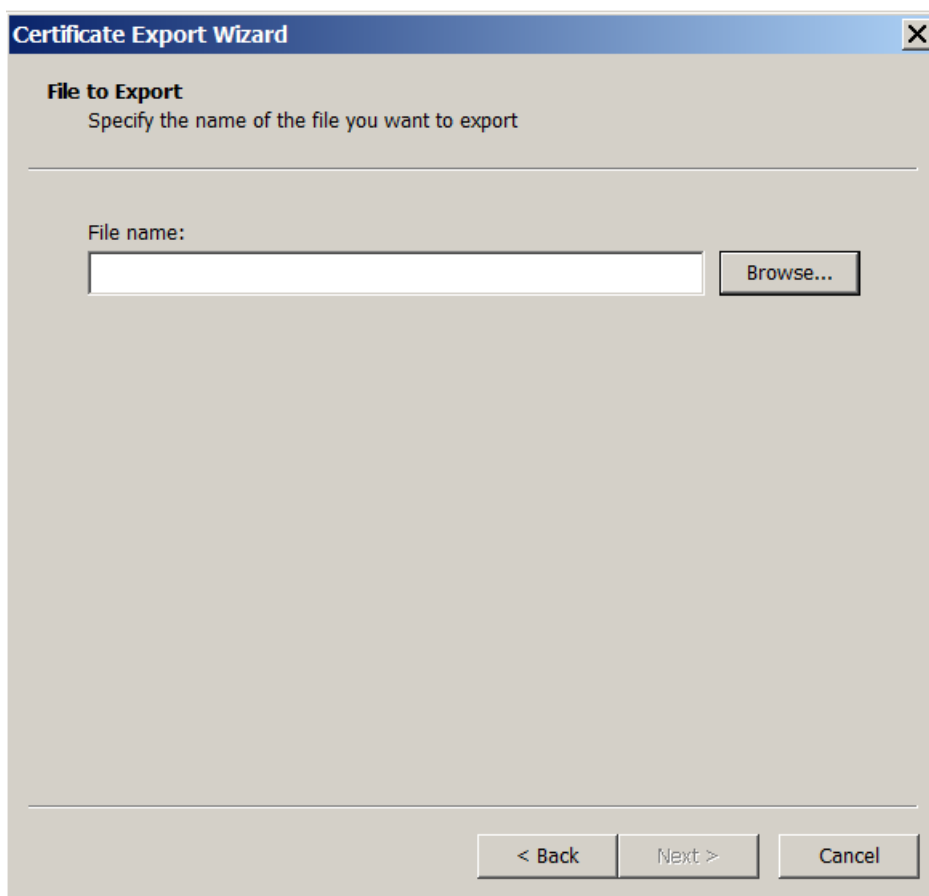

12. 選択した内容を確認し、[完了] をクリックします。[OK] をクリックして確認ウィンドウを閉じます。

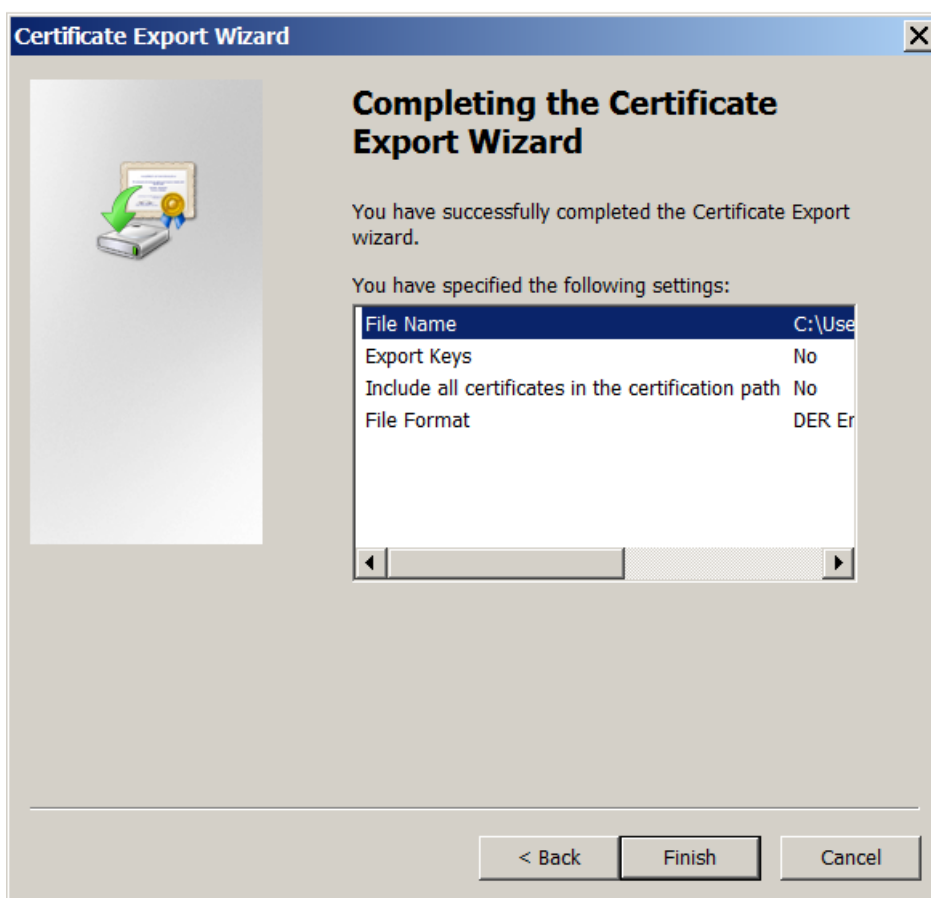

13. ダウンロードディレクトリで証明書を検索します。証明書は CER 形式であることに注意してください。

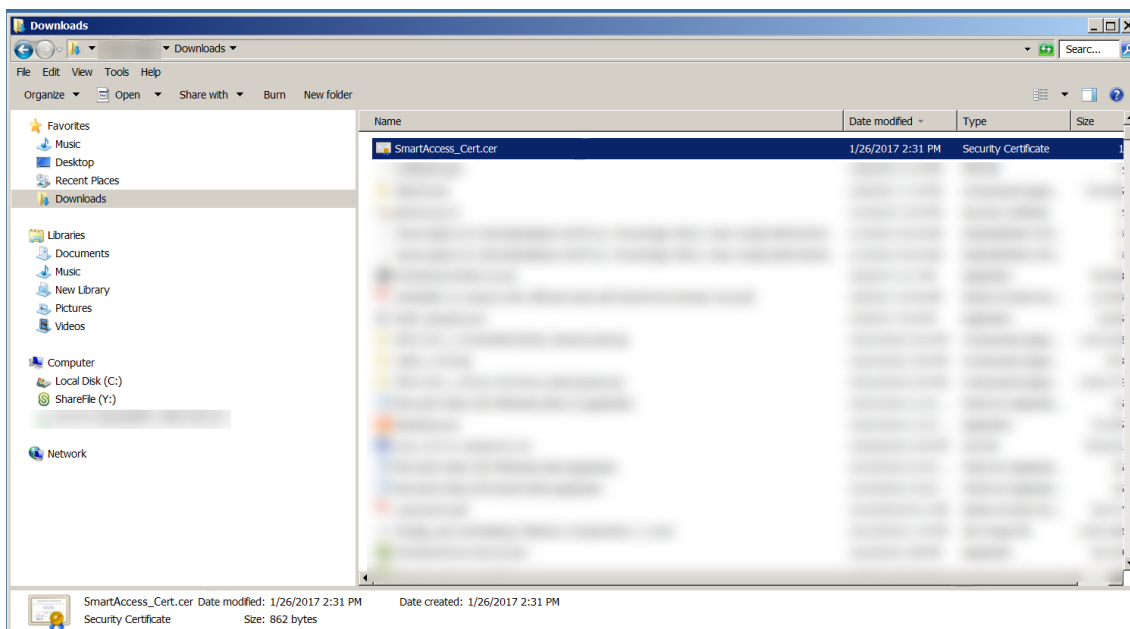

証明書を **StoreFront** サーバーにコピーする

1. StoreFront サーバーで、**SmartCert** という名前のフォルダーを作成します。
2. 証明書を **SmartCert** フォルダーにコピーします。

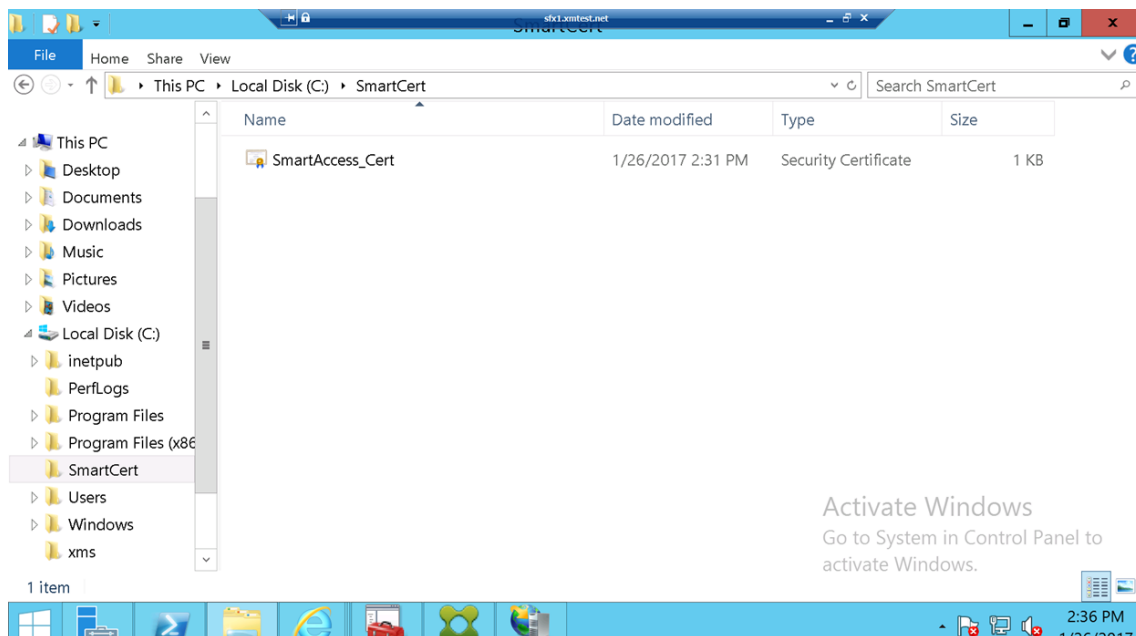

StoreFront ストアで証明書を構成する

StoreFront サーバーで、次のとおり PowerShell コマンドを実行し、変換された XenMobile Server 証明書をストアに設定します。

- ```
1 Grant-STFStorePnaSmartAccess - StoreService $store -
 CertificatePath "C:\xms\xms.cer" - ServerName "XMS server"
2 <!--NeedCopy-->
```

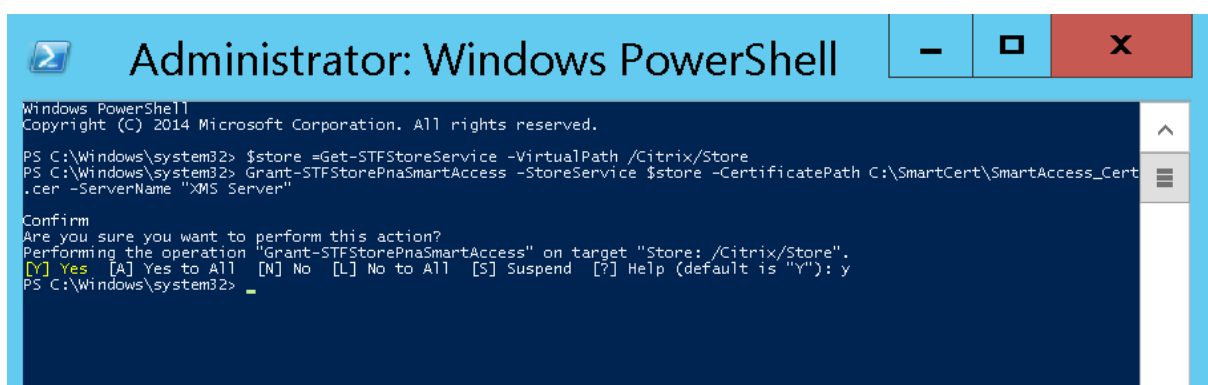

StoreFront ストアに既存の証明書が存在する場合は、次の PowerShell コマンドを実行して証明書を無効にします。

- ```
1 Revoke-STFStorePnaSmartAccess - StoreService $store - All
```

```
2 <!--NeedCopy-->
```

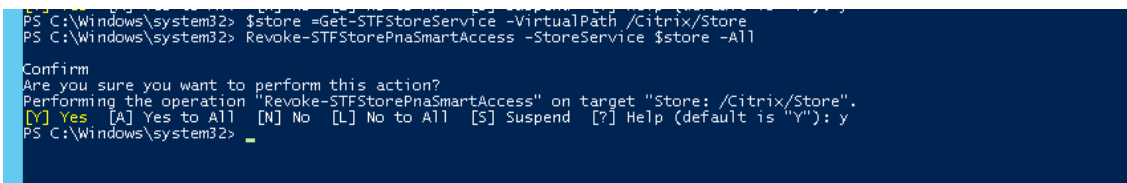

```
PS C:\Windows\system32> $store = Get-STFStoreService -VirtualPath /Citrix/Store
PS C:\Windows\system32> Revoke-STFStorePnaSmartAccess -StoreService $store -All
Confirm
Are you sure you want to perform this action?
Performing the operation "Revoke-STFStorePnaSmartAccess" on target "Store: /Citrix/Store".
[Y] Yes [A] Yes to All [N] No [L] No to All [S] Suspend [?] Help (default is "Y"): y
PS C:\Windows\system32>
```

あるいは、StoreFront サーバー上で次の PowerShell コマンドのいずれかを実行して、StoreFront ストア上の既存の証明書を取り消すこともできます。

- 名前で取り消す:

```
1 $store = Get-STFStoreService -VirtualPath /Citrix/Store
2
3 Revoke-STFStorePnaSmartAccess -StoreService $store -ServerName "
  My XM Server"
4 <!--NeedCopy-->
```

- 拇印で取り消す:

```
1 $store = Get-STFStoreService -VirtualPath /Citrix/Store
2
3 Revoke-STFStorePnaSmartAccess -StoreService $store -
  CertificateThumbprint "ReplaceWithThumbprint"
4 <!--NeedCopy-->
```

- サーバーオブジェクトで取り消す:

```
1 $store = Get-STFStoreService -VirtualPath /Citrix/Store
2
3 $access = Get-STFStorePnaSmartAccess -StoreService $store
4
5 Revoke-STFStorePnaSmartAccess -StoreService $store -SmartAccess
  $access.AccessConditionsTrusts[0]
6 <!--NeedCopy-->
```

Virtual Apps and Desktops での SmartAccess ポリシーの構成

HDX アプリを配信するデリバリーグループに必要な SmartAccess ポリシーを追加するには、次の手順を行います。

1. Virtual Apps and Desktops サーバーで、Citrix Studio を開きます。
2. Studio のナビゲーションペインで [デリバリーグループ] を選択します。
3. アプリを配信するグループまたはアクセスを制御するアプリを選択します。[操作] ペインの [デリバリーグループの編集] を選択します。

4. [アクセスポリシー] ページで、[NetScaler Gateway を経由する接続] と [次のいずれかに一致する接続] を選択します。
5. [追加] をクリックします。
6. [ファーム] が「XM」で、[フィルター] が「XMCompliantDevice」のアクセスポリシーを追加します。

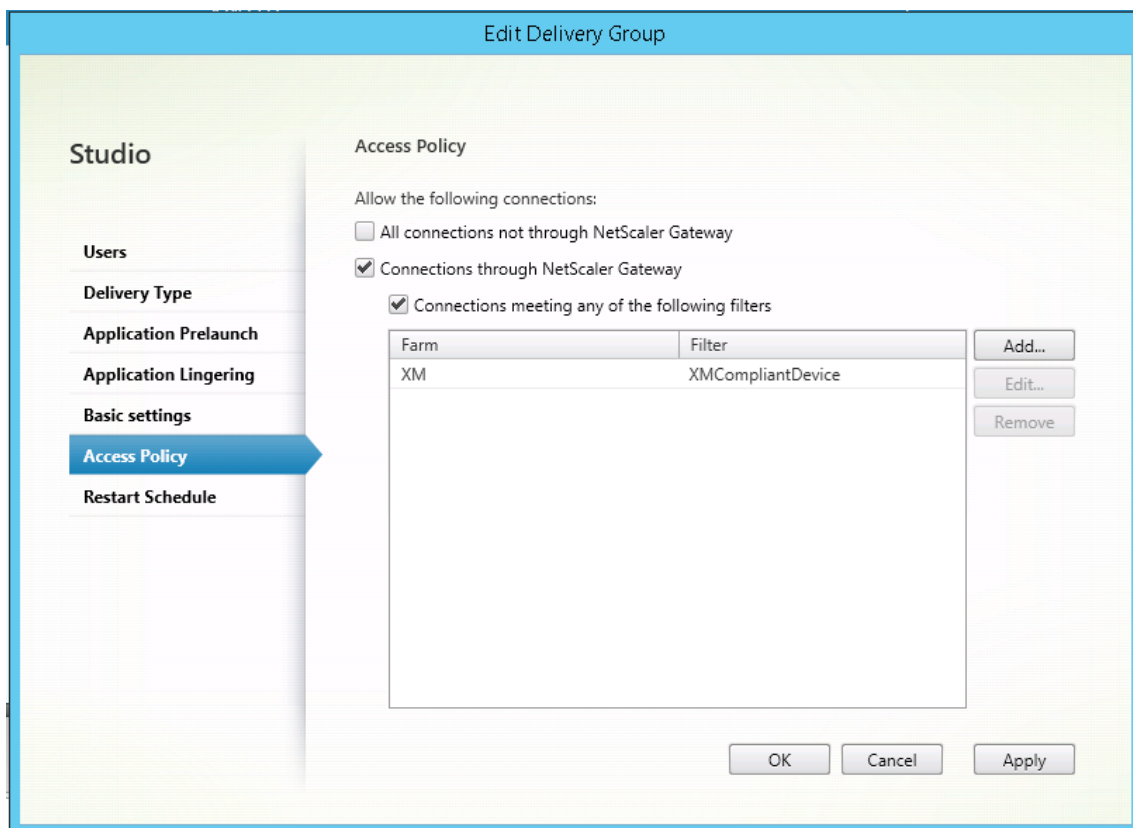

7. [適用] をクリックして行った変更を適用しウィンドウを開いたままにするか、[OK] をクリックして変更を適用しウィンドウを閉じます。

XenMobile で自動化された操作を設定する

HDX アプリのデリバリーグループに設定した SmartAccess ポリシーは、デバイスがコンプライアンス違反である場合にそのデバイスへのアクセスを拒否します。自動化された操作を使用して、そのデバイスをコンプライアンス違反としてマークします。

Status	Mode	User name	Device platform	Operating system version	Device model	Last access	Inactivity days	Out of Compliance
<input type="checkbox"/>	MDM MAM		iOS	8.1	iPad	06/29/2016 10:37:56 am	212 days	
<input type="checkbox"/>	MDM MAM		iOS	10.2	iPhone	01/27/2017 10:10:59 am	0 day	True

1. XenMobile コンソールで、[構成] の [操作] をクリックします。[操作] ページが開きます。
2. [追加] をクリックして操作を追加します。[アクション情報] ページが開きます。
3. [アクション情報] ページで、操作の名前と説明を入力します。
4. [次へ] をクリックします。[アクションの詳細] ページが開きます。次の例では、ユーザープロパティ名が **eng5** または **eng6** の場合に、デバイスをただちにコンプライアンス違反と指定するトリガーを作成します。

5. [トリガー] 一覧で、[デバイスプロパティ]、[ユーザープロパティ]、または [インストール済みアプリ名] を選択します。SmartAccess はイベントトリガーをサポートしていません。
6. [アクション] 一覧で、以下を実行します。
 - [コンプライアンス違反としてデバイスをマーク] を選択します。
 - [=] を選択します。
 - [真] を選択します。
 - トリガー条件が満たされたときに、ただちにデバイスをコンプライアンス違反としてマークされるように操作を設定するには、時間枠を **0** に設定します。
7. XenMobile デリバリーグループまたはこの操作を適用するグループを選択します。
8. 操作の概要を確認します。

9. [次へ] をクリックし、[保存] をクリックします。

デバイスがコンプライアンス違反としてマークされると、HDX アプリは Secure Hub ストアに表示されなくなります。ユーザーはアプリにサブスクライブされなくなります。デバイスに通知は送信されず、Secure Hub ストアでは HDX アプリが以前は利用可能であったことは示されません。

デバイスがコンプライアンス違反としてマークされたときにユーザーに通知する場合は、通知を作成し、その通知を送信する自動化された操作を作成します。

この例では、デバイスがコンプライアンス違反としてマークされたときに「Device serial number or telephone number no longer complies with the device policy and HDX applications will be blocked.」という通知を作成して送信します。

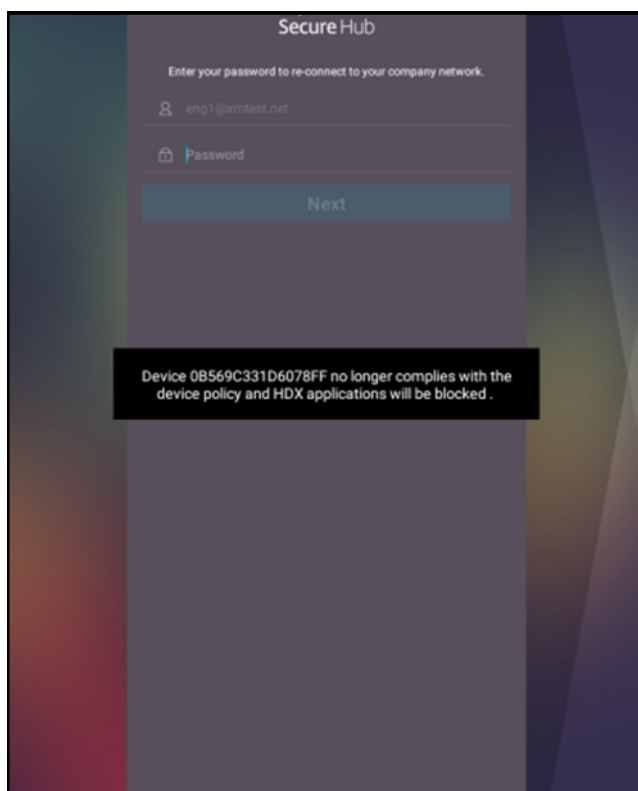

デバイスがコンプライアンス違反としてマークされたときにユーザーに表示される通知を作成する

1. XenMobile コンソールで、右上の歯車アイコンをクリックします。[設定] ページが開きます。
2. [通知テンプレート] をクリックします。[通知テンプレート] ページが開きます。
3. [通知テンプレート] ページで [追加] をクリックして追加します。
4. 最初に SMS サーバーを設定するように求められたときは、[いいえ、あとでセットアップする] をクリックします。

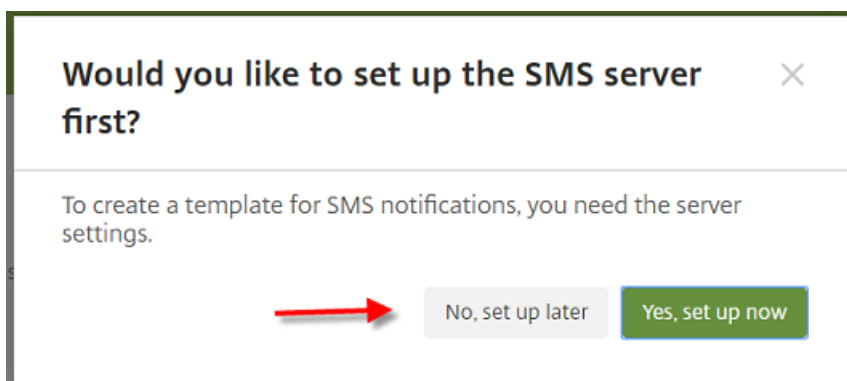

5. 次の設定を構成します:

- 名前: HDX アプリケーションブロック
- 説明: デバイスがコンプライアンス違反である場合のエージェント通知
- タイプ: アドホック通知
- **Secure Hub**: アクティブ
- メッセージ: Device `${firstNotNull(device.TEL_NUMBER,device.serialNumber)}` no longer complies with the device policy and HDX applications will be blocked.

The screenshot shows a configuration form for an HDX Application Block. The fields are as follows:

- Name***: HDX Application Block
- Description**: (Empty text area)
- Type**: Ad-Hoc Notification (dropdown menu)
Manual sending supported
- SMTP**: Activate (button)
- Sender**: (Empty text field)
- Recipient**: (Empty text field)
- Subject**: (Empty text field)
- Message**: (Empty text area)
- Secure Hub**: Activated (button) Deactivate (button)
- Message***: Device S{firstnotnull(device.TEL_NUMBER,device.serialNumber)} no longer complies with the device policy and HDX applications will be blocked .

6. [保存] をクリックします。

デバイスがコンプライアンス違反としてマークされたときに通知を送信する操作を作成する

1. XenMobile コンソールで、[構成] の [操作] をクリックします。[操作] ページが開きます。
2. [追加] をクリックして操作を追加します。[アクション情報] ページが開きます。
3. [アクション情報] ページで、操作の名前と説明を入力します。
 - 名前: HDX ブロック通知
 - 説明: デバイスがコンプライアンス違反である場合の HDX ブロック通知

4. [次へ] をクリックします。[アクションの詳細] ページが開きます。

5. [トリガー] 一覧で、以下を実行します。

- [デバイスプロパティ] を選択します。
- [コンプライアンス違反] を選択します。
- [=] を選択します。
- [真] を選択します。

6. [操作] 一覧で、トリガーが満たされたときに実行される操作を指定します。

- [通知を送信] を選択します。
- 作成した通知である **[HDX Application Block]** を選択します。
- **0** を選択します。この値を 0 に設定すると、トリガー条件が満たされるとすぐに通知が送信されます。

7. XenMobile デリバリーグループまたはこの操作を適用するグループを選択します。この例では、**[AllUsers]** を選択します。

8. 操作の概要を確認します。

9. [次へ] をクリックし、[保存] をクリックします。

自動化された操作の設定について詳しくは、「[自動化された操作](#)」を参照してください。

ユーザーが HDX アプリに再度アクセスする方法

デバイスがコンプライアンスを再び満たすようになると、ユーザーは HDX アプリに再びアクセスできます。

1. デバイスで、Secure Hub ストアにアクセスして、ストア内のアプリを更新します。
2. 対象のアプリに移動して [追加] をタップします。

アプリが追加されると、[マイアプリ] の横に青い点を付けて表示され、新しくインストールされたアプリであることを示します。

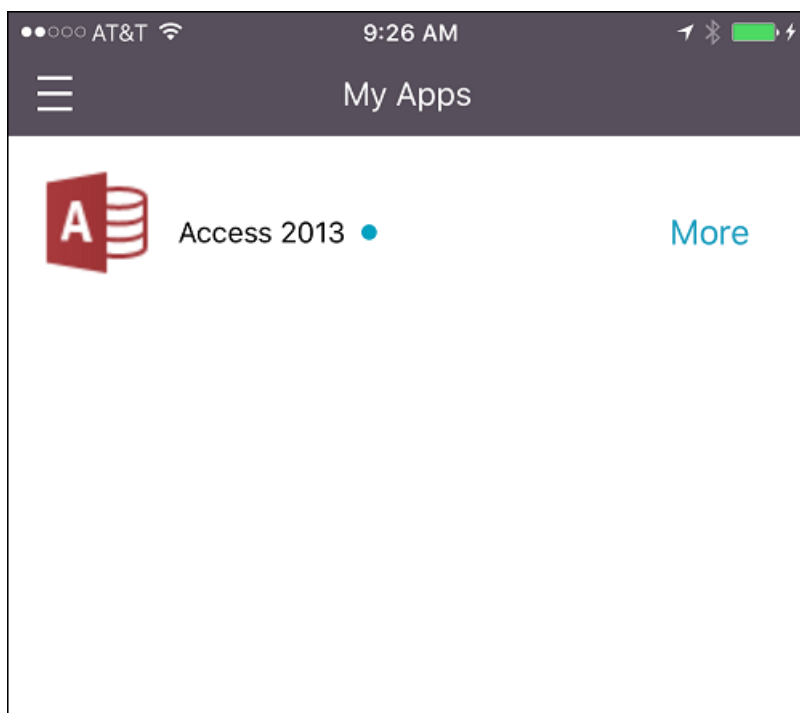

メディアの追加

December 14, 2020

XenMobile にメディアを追加して、ユーザーデバイスにそのメディアを展開できます。XenMobile を使用して、Apple の一括購入を介して取得した Apple Books を展開することができます。

XenMobile で一括購入アカウントを構成すると、購入済みブックや無料ブックが [構成] > [メディア] に表示されます。[メディア] ページでデリバリーグループを選択し、展開規則を指定して、iOS デバイスに展開するブックを構成します。

ユーザーが初めてブックを受信し、一括購入ライセンス契約に同意したときに、展開されたブックがデバイスにインストールされます。ブックは Apple Book アプリに表示されます。ユーザーからブックライセンスの割り当てを解除したり、デバイスからブックを削除することはできません。XenMobile では、ブックは必須メディアとしてインストールされます。インストールされたブックがユーザーによってデバイスから削除されても、そのブックは Apple Book アプリ内に保持されて、いつでもダウンロードできます。

前提条件

- iOS デバイス
- 「[Apple Volume Purchase](#)」の説明に従って、XenMobile で Apple の一括購入を構成します。

ブックの構成

一括購入を介して取得した Apple Books は、[構成] > [メディア] ページに表示されます。

Device Policies	Apps	Media	Actions	ShareFile	Enrollment Profiles	Delivery Groups
Media Show filter <input type="text" value="Search"/>						
<input type="checkbox"/>	Icon	Media Name	Type	Created On	Last Updated	Vpp Account
<input type="checkbox"/>		The Wonderful Wizard of Oz - VPP	Apple iBooks	6/15/17 1:28 PM	6/15/17 1:41 PM	test
<input type="checkbox"/>		Cool Werewolf Jokes For Kids - VPP	Apple iBooks	6/15/17 1:28 PM	6/15/17 1:28 PM	test
<input type="checkbox"/>		Science Fiction Stories - VPP	Apple iBooks	6/15/17 1:28 PM	6/15/17 1:32 PM	test
<input type="checkbox"/>		Coming Out - VPP	Apple iBooks	6/15/17 1:29 PM	6/20/17 10:45 AM	test
<input type="checkbox"/>		Short Stories - VPP	Apple iBooks	6/15/17 1:29 PM	6/15/17 1:29 PM	test
<input type="checkbox"/>		A Diamond in My Pocket - VPP	Apple iBooks	6/15/17 1:29 PM	6/20/17 10:39 AM	test
Showing 1 - 6 of 6 items Items per page: 10						

展開の **Apple Book** を構成するには

1. [構成] > [メディア] の順に選択し、ブックを選択して [編集] をクリックします。[ブック情報] ページが開きます。

iBook	Book Information
1 Book Information	<p>Name* <input type="text" value="Cool Werewolf Jokes For Kids - VPP"/></p> <p>Description <input type="text" value="Cool Werewolf Jokes For Kids - VPP"/></p>
2 Platform	
iPhone	
iPad	
3 Delivery Group Assignments (optional)	

名前と説明は、XenMobile コンソールとログにのみ表示されます。

2. [iPhone iBook の設定] ページと [iPad iBook の設定] ページで、ブックの名前と説明は任意に変更できますが、これらの設定は変更しないことをお勧めします。画像は参考用であり、編集することはできません。[購入済み iBook] には、Apple の一括購入を介して購入したブックであることが表示されます。

iBook	iPhone iBook Settings
1 Book Information	<p>Type a book title or keyword in the field and search for your desired iBook. Once you choose the iBook in the results, you can configure how the iBook appears in the store.</p> <p>iBook Details</p> <p>Name* <input type="text" value="Cool Werewolf Jokes For Kids"/></p> <p>Description* <input type="text" value="Cool Werewolf Jokes For Kids - VPP"/></p> <p>Image </p> <p>Paid iBook <input checked="" type="checkbox"/></p> <p>▶ Deployment Rules</p> <p>▶ Volume Purchase Program</p>
2 Platform	
iPhone	
iPad	
3 Delivery Group Assignments (optional)	

展開規則を指定したり、一括購入情報を表示したりすることもできます。

The screenshot shows the 'iBook' configuration page in the XenMobile console. The left sidebar has 'Media' selected. The main content area shows 'Paid iBook' with a toggle set to 'ON'. Below this, the 'Volume purchase' section is expanded, showing 'Volume purchase License' and 'Use Volume purchase company token' options. A 'Volume purchase ID Assignment' table is displayed with the following data:

License ID	Usage Status	Associated User
[Redacted]	Used	[Redacted]
[Redacted]	Used	[Redacted]
[Redacted]	Used	[Redacted]
[Redacted]	Used	[Redacted]
[Redacted]	Used	[Redacted]
[Redacted]	Used	[Redacted]

At the bottom, it says 'Showing 1 - 6 of 6 items' and 'License Usage: 6 of 10'.

3. オプションで、ブックをデリバリーグループに割り当てて、展開スケジュールを設定することもできます。

The screenshot shows the 'Delivery Group Assignments (optional)' dialog box. It prompts the user to 'Assign this book to one or more delivery groups.' There is a search bar with the placeholder text 'Type to search' and a 'Search' button. Below the search bar, there is a list of delivery groups with checkboxes:

- AllUsers
- test
- as_grp_citrixw

At the bottom of the dialog, there is a 'Deployment Schedule' section with a help icon.

また、[構成] > [デリバリーグループ] の順に選択し、[メディア] タブでデリバリーグループにブックを割り当てることもできます。XenMobile では必須ブックの展開のみがサポートされます。

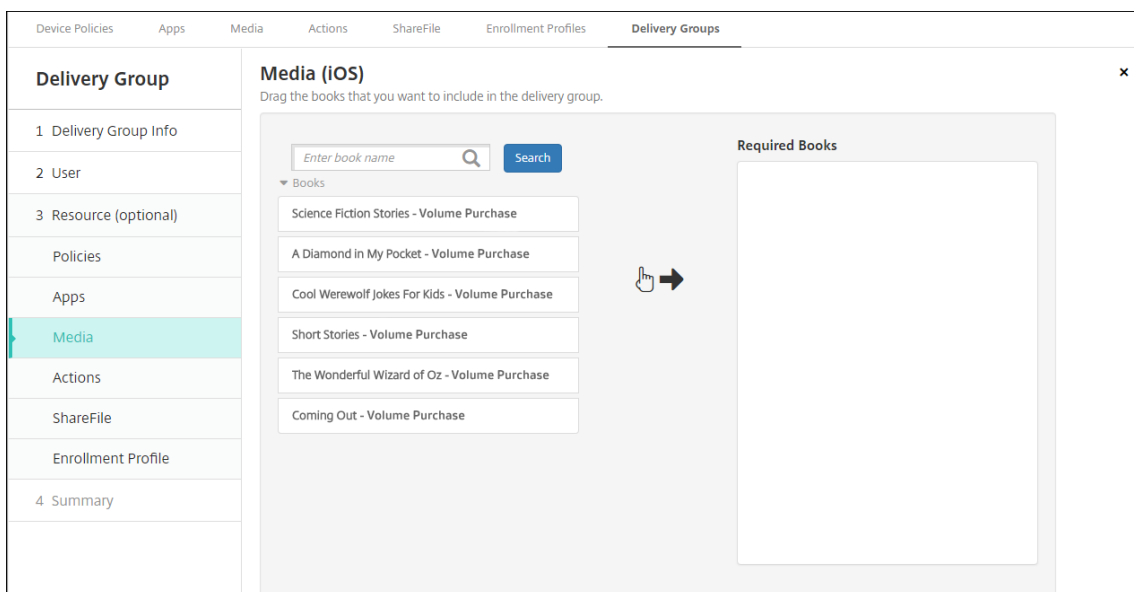

4. [管理] > [デバイス] の順に選択し、[メディア] タブを使用して展開状況を表示します。

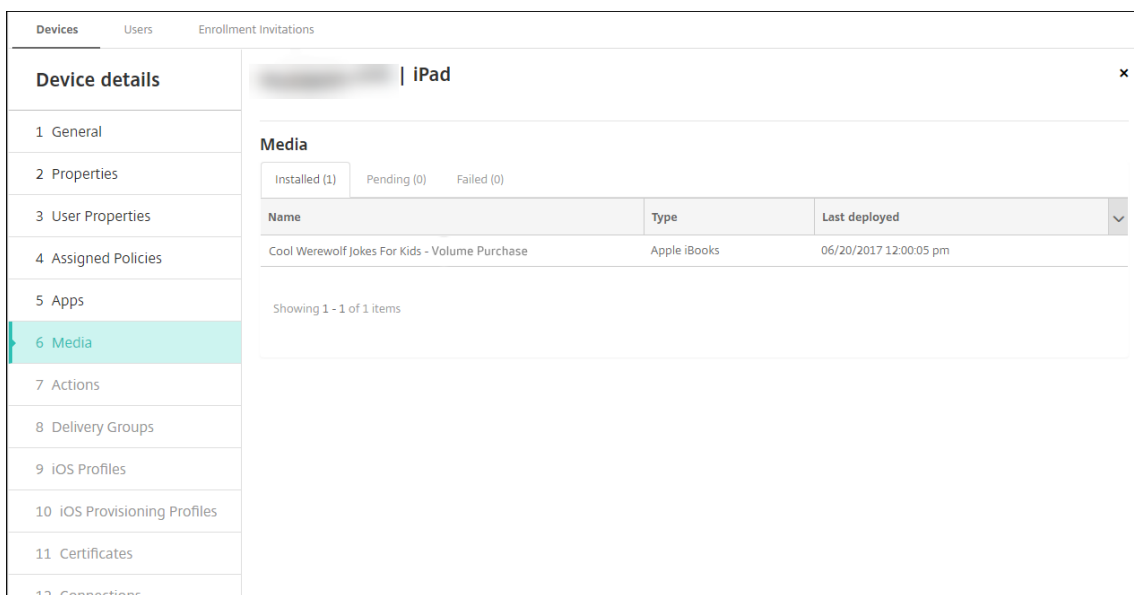

注:

[構成] > [メディア] ページで、ブックを選択して [削除] をクリックすると、XenMobile ではそのブックが一覧から削除されます。ただし、Apple の一括購入から削除されない限り、XenMobile が次に Apple の一括購入と同期するときに、そのブックは再び一覧に表示されます。ブックを一覧から削除しても、デバイスからは削除されません。

ブックは、次の例のようにユーザーデバイスに表示されます。

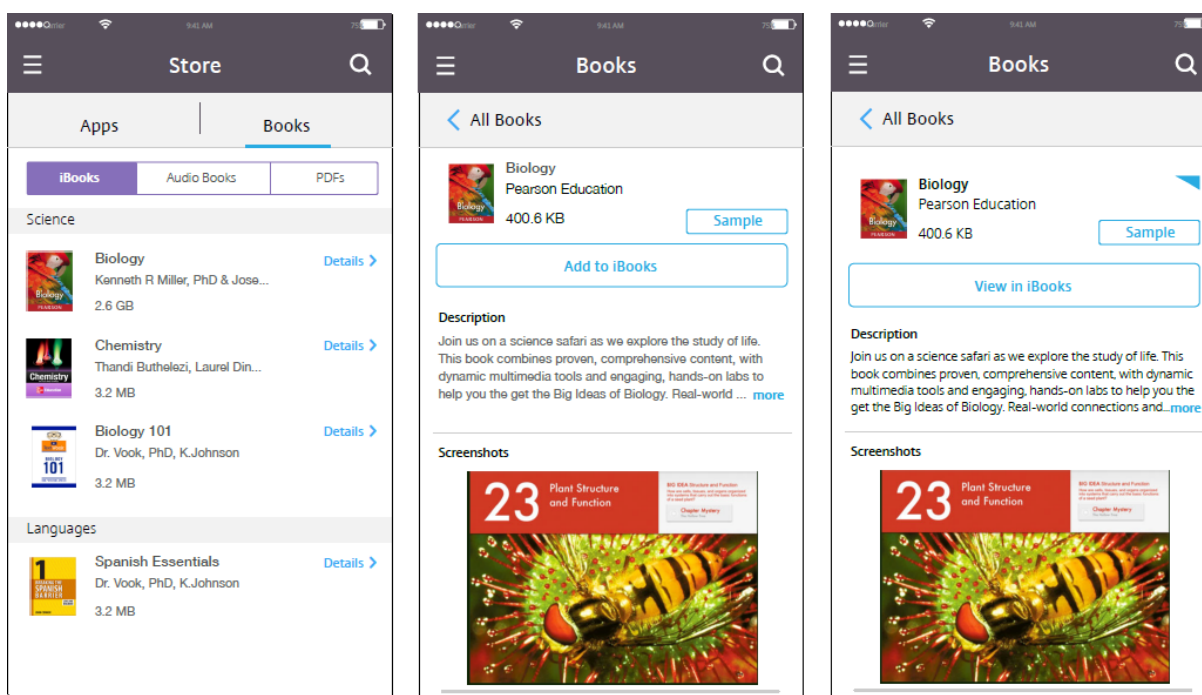

リソースの展開

April 27, 2021

デバイスの構成および管理は、通常 XenMobile コンソールでリソース（ポリシー、アプリ、メディア）および操作を作成し、デリバリーグループを使用してそれらをパッケージ化します。XenMobile がリソースおよび操作をデリバリーグループでデバイスにプッシュする順番は、展開順と呼ばれます。ここでは以下の方法について説明します：

- デリバリーグループを追加、管理、および展開するには
- デリバリーグループ内でリソースと操作の展開順序を変更するには
- ユーザーが複数のデリバリーグループに属していて、そのデリバリーグループにポリシーの重複または矛盾があるときには、XenMobile が展開順序を決定します。

デリバリーグループによって、ポリシー、アプリ、メディア、アクションを組み合わせることで展開する対象となるデバイスのユーザーのカテゴリを指定します。通常、デリバリーグループへの追加は、ユーザーの会社、国、部門、オフィスの住所、役職などの特性に基づいて行われます。デリバリーグループを使用することにより、どのユーザーがどのリソースをいつ取得するかを詳細に管理できます。デリバリーグループは、全員に展開することや、より絞り込んで定義したユーザーグループに展開することができます。

デリバリーグループへの展開とは、サポート対象の iOS デバイスおよび Windows デバイスを持つすべてのユーザーにプッシュ通知を送信することを意味します。そのユーザーは XenMobile に再接続するデリバリーグループに属する必要があります。デバイスを再評価し、デリバリーグループの一部であるポリシー、アプリ、メディア、アクションを展開できるようにします。

Android デバイスを持つユーザーについては、既に接続済みであればすぐにそのリソースを受信します。接続していない場合は、スケジューリングポリシーに基づいて、次に接続するときにリソースを受信します。

デフォルトの AllUsers デリバリーグループは、XenMobile をインストールして構成するときに作成されます。このグループには、すべてのローカルユーザーと Active Directory ユーザーが含まれます。AllUsers グループは削除できませんが、リソースをユーザーすべてにはプッシュしない場合、このグループを無効にできます。

展開順

展開順は XenMobile がリソースをデバイスにプッシュする順番です。展開順は、デバイス管理 (MDM) 用に構成された登録プロファイルを持つデリバリーグループ内のデバイスにのみ適用されます。

展開順を判断する際、XenMobile はリソースにフィルターを適用して条件 (展開規則、展開スケジュール) を制御します。リソースには、ポリシー、アプリ、アクション、デリバリーグループが含まれます。デリバリーグループを追加する前に、展開の目的に合わせてこのセクションの情報を参照してください。

以下は、展開順に関する主な概念の要約です。

- **展開順:** XenMobile がリソース (ポリシー、アプリ、メディア) および操作をデバイスにプッシュする順序です。契約条件やソフトウェアインベントリのような一部のポリシーの展開順は、ほかのリソースに影響を与えません。アクションが展開される順序はほかのリソースに影響を与えません。したがって、XenMobile でリソースが展開される時、リソースの位置は無視されます。
- **展開規則:** XenMobile は、デバイスプロパティで指定された展開規則を使って、ポリシー、アプリ、メディア、操作、デリバリーグループをフィルターします。たとえば、ドメイン名が特定の値に一致した場合、展開規則が展開パッケージをプッシュするよう指定できます。
- **展開スケジュール:** XenMobile では、ポリシー、アプリ、メディア、操作に対して指定する展開スケジュールを使用して、これらのアイテムの展開を制御できます。展開が即座に実行されるか、特定の日に実行されるか、展開条件に従って実行されるかを指定できます。

次の表は、各種オブジェクトとリソースのフィルターと制御条件を示しています。展開規則はデバイスプロパティに基づきます。

オブジェクト/リソース	デバイスプラットフォーム			
	フォーム	展開規則	展開スケジュール	ユーザー/グループ
デバイスポリシー	○	○	○	-
アプリ	○	○	○	-
メディア	○	○	○	-
操作 (アクション)	-	○	○	-
デリバリーグループ	-	○	-	○

通常環境では、複数のデリバリーグループが単一ユーザーに割り当てられ、次のような状況が発生する可能性があります：

- デリバリーグループ内に重複したオブジェクトが存在する。
- 1つ以上のデリバリーグループが単一ユーザーに割り当てられることによって、特定のポリシーに異なる構成が存在する。

このような状況が発生した場合、XenMobile は、デバイスに配布し実行するすべてのオブジェクトの展開順を計算します。計算の手順はデバイスプラットフォームに共通です。

計算の手順

1. ユーザーやグループのフィルターおよび展開規則に基づいて、特定のユーザーが存在するすべてのデリバリーグループを判断します。
2. 選択したデリバリーグループ内のすべてのリソース（ポリシー、アプリ、メディア、操作）の順序付き一覧を作成します。その一覧は、デバイスプラットフォーム、展開規則、および展開スケジュールのフィルターに基づいています。順序のアルゴリズムは、次のとおりです：
 - a) ユーザー定義の展開順があるデリバリーグループのリソースを、展開順がないデリバリーグループのリソースの前に配置します。この配置の理由は、これらの手順の後に説明します。
 - b) 同じ条件のデリバリーグループの中から、デリバリーグループ名に従ってリソースを順序付けします。たとえば、デリバリーグループ A のリソースをデリバリーグループ B のリソースの前に配置します。
 - c) 並べ替え中、デリバリーグループのリソースにユーザー定義の展開順が指定されている場合、その順序を保持します。そうでない場合は、デリバリーグループ内でリソースをリソース名で並べ替えることができます。
 - d) 同じリソースが複数回表示される場合、重複するリソースを削除します。

リソースに関連したユーザー定義の順序を持つリソースを、ユーザー定義の順序のないリソースの前に展開します。リソースは、ユーザーに割り当てられた複数のデリバリーグループに存在する可能性があります。上記の手順で示されたように、計算のアルゴリズムは余分なリソースを削除し、この一覧の最初のリソースのみを配布します。この方法で重複するリソースを削除することによって、XenMobile 管理者が定義する順序を XenMobile に適用します。

たとえば、次のような 2 つのデリバリーグループがあるとします：

- デリバリーグループ、Account Manager1: リソースの順序が未指定です。**WiFi** ポリシーおよびパスコードポリシーを含みます。
- デリバリーグループ、Account Manager2: リソースの順序が指定です。接続スケジュールポリシー、制限ポリシー、パスコードポリシー、および **WiFi** ポリシーを含みます。この事例では、**WiFi** ポリシーの前にパスコードポリシーを配信するように指定されます。

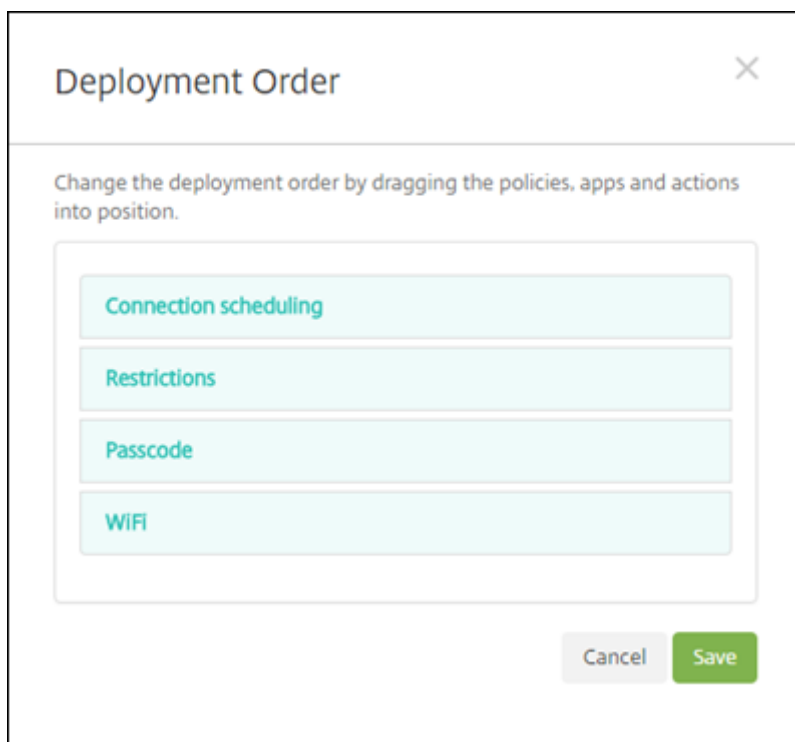

計算アルゴリズムが名前のみを基準に展開グループを順序付けた場合、XenMobile はデリバリーグループ Account Manager 1 から開始して、次の順序で展開を実行します: **WiFi**、**Passcode**、**Connection scheduling** および **Restrictions**。XenMobile は、Account Manager 2 デリバリーグループの重複する **Passcode** および **WiFi** を無視します。

ただし、Account Managers 2 グループには、管理者指定の展開順序があります。したがって、計算アルゴリズムによって、Account Managers 2 デリバリーグループのリソースが、その他のデリバリーグループのリソースより、一覧のより上位に配置されます。その結果、XenMobile はこの順序でポリシーをデプロイします: **Connection scheduling**、**Restrictions**、**Passcode**、および **WiFi**。XenMobile は、Account Manager 1 デリバリーグループからのポリシー **WiFi** および **Passcode** を無視します。重複しているためです。このアルゴリズムは、XenMobile 管理者によって指定された順序を優先します。

展開規則

特定の条件が存在する場合にのみリソースを配信するように展開規則を構成します。基本または高度な展開規則を構成できます。

基本エディターを使用して展開規則を追加する場合は、最初にリソースを展開するタイミングを選択します。

▼ Deployment Rules

Base Advanced

Deploy when All conditions are met. New Rule

<input type="text" value="Deploy this resource rega..."/>	<input type="text" value="only"/>	<input type="text" value="shareable"/>	🔗
<input type="text" value="Installed app name"/>	<input type="text" value="is equal to"/>	<input type="text" value="Secure Hub"/>	🔗
<input type="text" value="Passcode compliant"/>	<input type="text" value="True"/>		🔗
<input type="text" value="Manage cellular roaming"/>	<input type="text" value="domestic"/>		🔗

- すべて: ユーザーまたはデバイスが構成したすべての条件を満たしたときに、リソースを配信します。
- いずれか: ユーザーまたはデバイスが構成した条件の少なくとも 1 つを満たしたときに、リソースを配信します。

[新しい規則] をクリックして、条件を追加します。規則は、展開されているリソースと、リソースを構成するプラットフォームによって異なります。いくつかの種類規則が存在します。以下の場合のリソースの展開を選択できます:

- 選択したプロパティが存在する場合のみ、または選択したプロパティが存在する場合以外。
- 入力したテキストとプロパティが完全に一致する場合、入力したテキストがプロパティに含まれている場合、または入力したテキストとプロパティが一致しない場合。
- デバイスまたはユーザーが、選択したプロパティに準拠している場合、または選択したプロパティに準拠していない場合。
- デバイスまたはユーザーのプロパティが、事前定義されたリストから選択した条件に一致する場合。

高度なエディターを使用して、より複雑な展開規則を作成します。選択する規則は他にもあり、高度な規則を作成する場合にさまざまなブール論理演算子を組み合わせることができます。

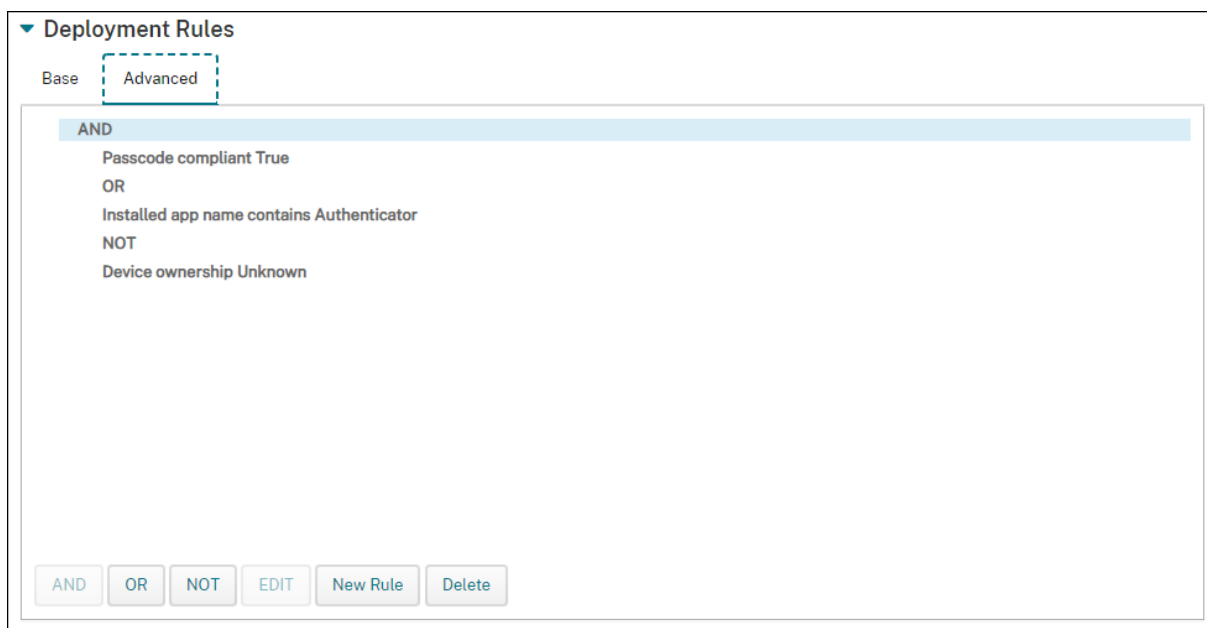

デリバリーグループを追加するには

デバイスポリシーと登録プロファイルを作成する前に、デリバリーグループを作成することをお勧めします。

1. コンソールで、[構成] > [デリバリーグループ] の順にクリックします。
2. [デリバリーグループ] ページで、[追加] をクリックします。
3. [デリバリーグループ情報] ページでデリバリーグループの名前と説明を入力して、[次へ] をクリックします。

異なる登録プロファイルを持つ複数のデリバリーグループにユーザーが属している場合、デリバリーグループの名前によって、使用される登録プロファイルが決まります。XenMobile は、デリバリーグループのアルファベット順一覧の最後に表示されるデリバリーグループを選択します。詳しくは、「[登録プロファイル](#)」を参照してください。

4. [ユーザー割り当て] ページで、デリバリーグループのユーザー割り当てを管理する方法を指定します。

Delivery Group	User Assignments
1 Delivery Group Info	Select domain <input type="text" value="local"/>
2 User	Include user groups <input type="text"/> <input type="button" value="Search"/>
3 Resource (optional)	<div style="border: 1px solid #ccc; height: 100px;"></div>
Policies	<input checked="" type="radio"/> Or <input type="radio"/> And
Apps	Deploy to anonymous user <input type="checkbox"/> OFF
Media	► Deployment Rules
Actions	
ShareFile	
Enrollment Profile	
4 Summary	

重要:

ユーザーグループの作成後に [ユーザー割り当ての管理] 設定を変更することはできません。

- ドメインを選択: 一覧から、ユーザーを選択するドメインを選択します。
- ユーザーグループを含める: 次のいずれかを行います:
 - ユーザーグループの一覧で、追加するグループを選択します。選択したグループが [選択したユーザーグループ] 一覧に表示されます。
 - [検索] をクリックして、選択したドメイン内のすべてのユーザーグループの一覧を表示します。
 - グループ名の全体または一部を検索ボックスに入力して [検索] をクリックし、ユーザーグループの一覧を絞り込みます。

[選択したユーザーグループ] の一覧からユーザーグループを削除するには、次のいずれかを行います:

- [選択したユーザーグループ] の一覧で、削除する各グループの横にある [X] をクリックします。
 - [検索] をクリックして、選択したドメイン内のすべてのユーザーグループの一覧を表示します。一覧をスクロールし、削除する各グループのチェックボックスをオフにします。
 - グループ名の全体または一部を検索ボックスに入力して [検索] をクリックし、ユーザーグループの一覧を絞り込みます。一覧をスクロールし、削除する各グループのチェックボックスをオフにします。
- Or/And:** リソースが展開されるユーザーがいずれかのグループに属していればよいか ([Or])、すべてのグループに属している必要があるか ([And]) を選択します。
 - 匿名ユーザーに展開: デリバリーグループ内の認証が不要なユーザーに展開するかどうかを選択します。認証が不要なユーザーとは、ユーザーを認証できなかったものの、デバイスを XenMobile に接続することを許可したユーザーを指します。

5. 展開規則を構成します。

6. [次へ] をクリックします。[デリバリーグループのリソース] ページが開きます。オプションとして、このページでデリバリーグループのポリシー、アプリ、アクションを追加します。この手順をスキップするには、[デリバリーグループ] の [概要] をクリックしてデリバリーグループ構成の概要情報を表示します。

リソースをスキップするには、[リソース (任意)] で追加するリソースをクリックし、そのリソースの手順に従います。

ポリシーを追加するには

1. 追加するポリシーごとに、以下の操作を行います：

- 使用可能なポリシーの一覧をスクロールして、追加するポリシーを見つけます。
- または、ポリシーの一覧を絞り込むため、検索ボックスにポリシー名の全体または一部を入力して [検索] をクリックします。
- 追加するポリシーをクリックして、右側のボックス内へドラッグします。

ポリシーを削除するには、右側のボックス内のポリシー名の横にある [X] をクリックします。

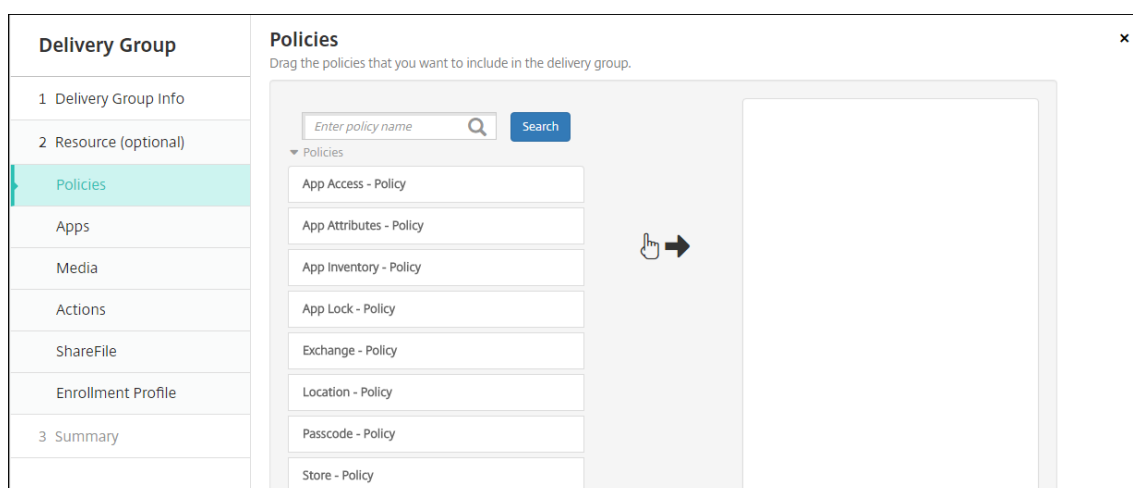

2. [次へ] をクリックします。[アプリ] ページが開きます。

アプリを追加するには

1. 追加するアプリごとに、以下の操作を行います：

- 使用可能なアプリの一覧をスクロールして、追加するアプリを見つけます。
- または、アプリの一覧を絞り込むため、検索ボックスにアプリ名の全体または一部を入力して [検索] をクリックします。
- 追加するアプリをクリックして、[必須アプリ] ボックス内または [任意アプリ] ボックス内へドラッグします。

必要とマーク付けされたアプリについては、次のような場合に、ユーザーは速やかに更新プログラムを受信できます：

- アップロードした新しいアプリを必要なアプリとしてマーク付けした場合。
- 既存のアプリを必要なアプリとしてマーク付けした場合。
- 必要なアプリをユーザーが削除した場合。
- Secure Hub の更新が利用可能な場合。

この機能を有効にする方法を含む、必須アプリの強制展開については、「[必須アプリと任意アプリについて](#)」をご覧ください。

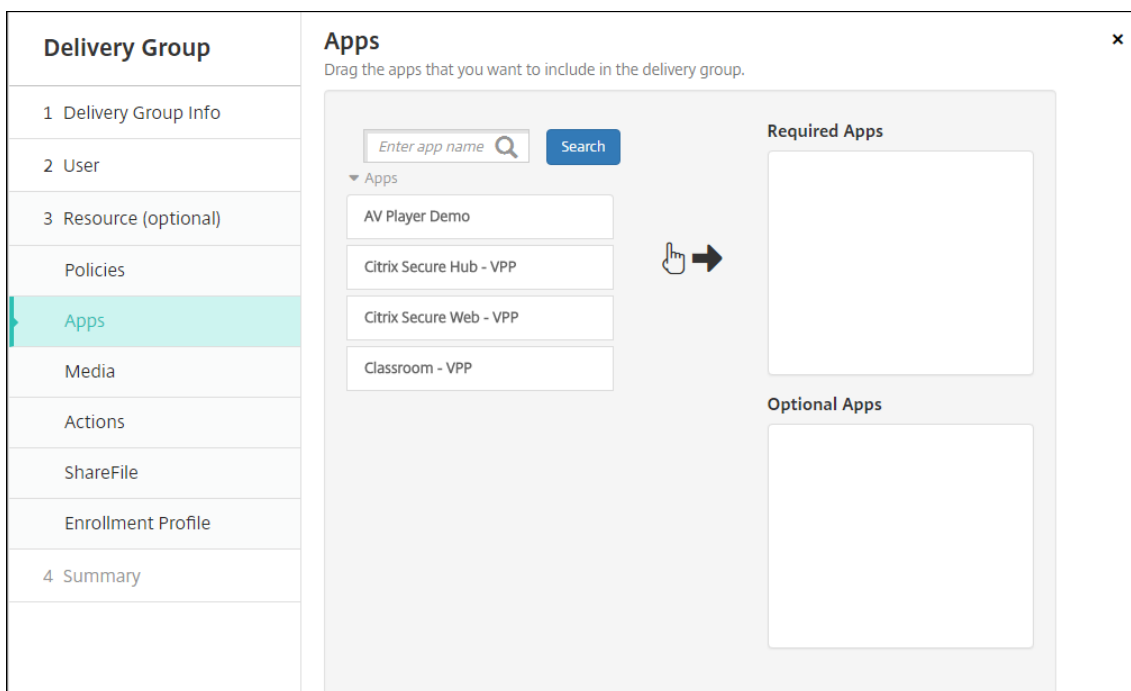

アプリを削除するには、右側のボックス内のアプリ名の横にある **[X]** をクリックします。

2. **[次へ]** をクリックします。**[メディア]** ページが開きます。

メディアを追加するには

1. 追加する各ブックで、次の手順を実行します。
 - 使用可能なブックの一覧をスクロールして、追加するブックを見つけます。
 - または、ブックの一覧を絞り込むため、検索ボックスにブック名の全体または一部を入力して **[検索]** をクリックします。
 - 追加するブックをクリックして、**[必須ブック]** ボックス内へドラッグします。

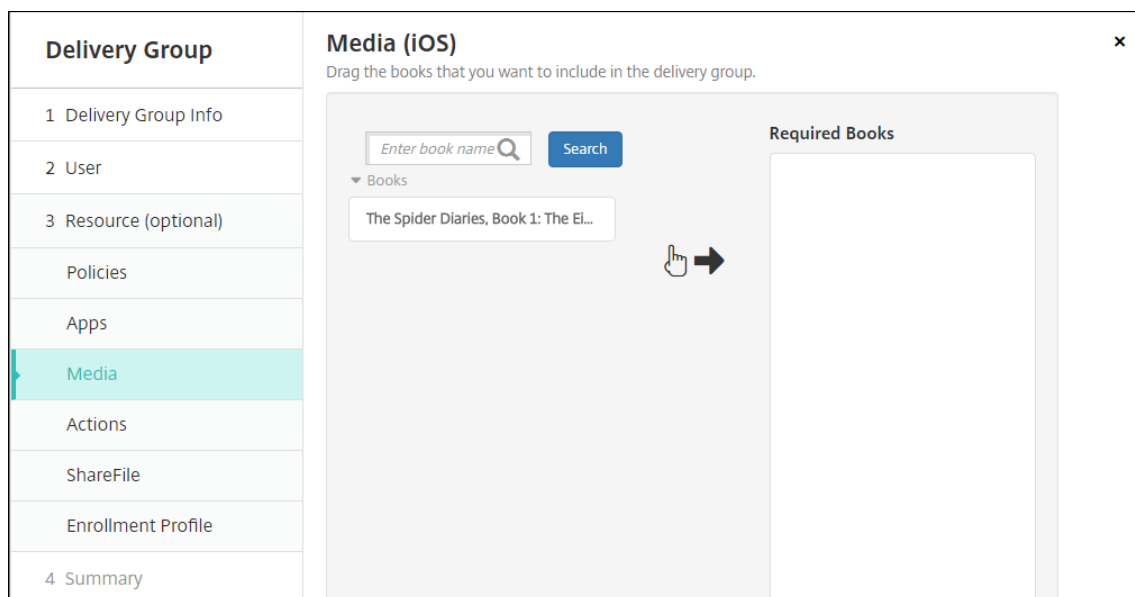

必要とマーク付けされたブックについては、次のような場合に、ユーザーは速やかに更新プログラムを受信します。

- アップロードした新しいブックを必要なブックとしてマーク付けした場合。
- 既存のブックを必要なブックとしてマーク付けした場合。
- 必要なブックをユーザーが削除した場合。
- Secure Hub の更新が利用可能な場合。

ブックを削除するには、右側のボックス内のブック名の横にある **[X]** をクリックします。

2. [次へ] をクリックします。[操作] ページが開きます。

アクションを追加するには

1. 追加するアクションごとに、以下の操作を行います：

- 使用可能なポリシーの一覧をスクロールして、追加するアクションを見つけます。
- または、操作の一覧を絞り込むため、検索ボックスに操作名の全体または一部を入力して [検索] をクリックします。
- 追加するアクションをクリックして、右側のボックス内へドラッグします。

操作を削除するには、右側のボックス内の操作名の横にある **[X]** をクリックします。

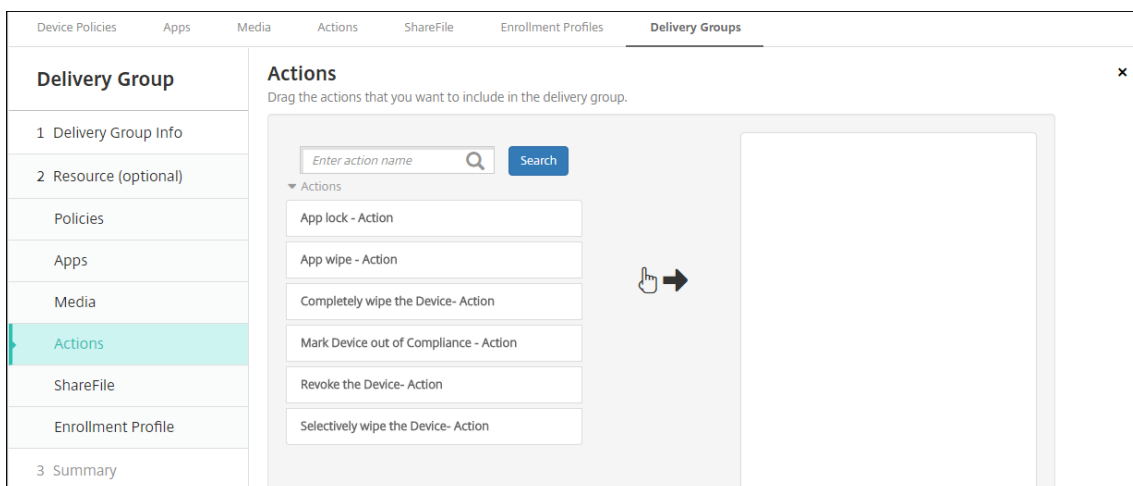

2. [次へ] をクリックします。[ShareFile] ページが開きます。

Content Collaboration の構成を適用するには

Content Collaboration ページの表示は、XenMobile ([構成] > [ShareFile]) を Enterprise アカウント用に構成したか、ストレージゾーンコネクタ用に構成したかによって異なります。

Enterprise アカウントを XenMobile と組み合わせて使用するように構成した場合: [ShareFile の有効化] を [オン] に設定して、デリバリーグループが Content Collaboration のコンテンツとデータにシングルサインオンでアクセスできるようにします。

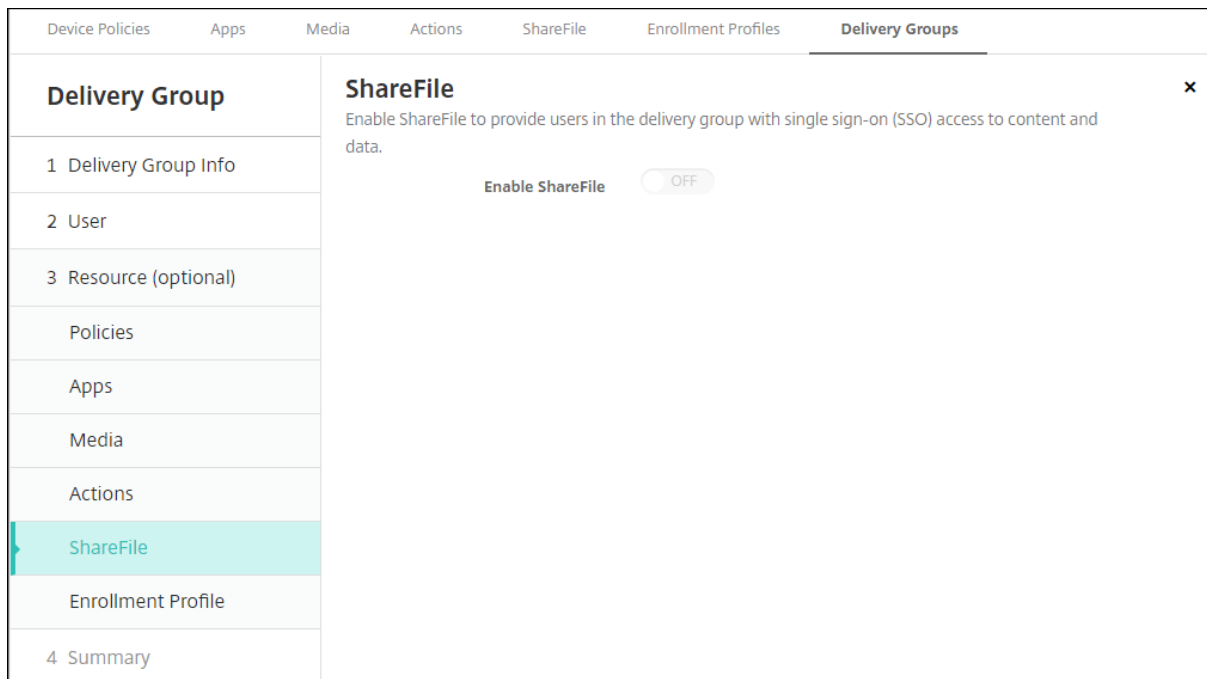

Storage Zone Connector を XenMobile と組み合わせて使用するように構成した場合、Storage Zone Connector を選択してデリバリーグループに含めます。

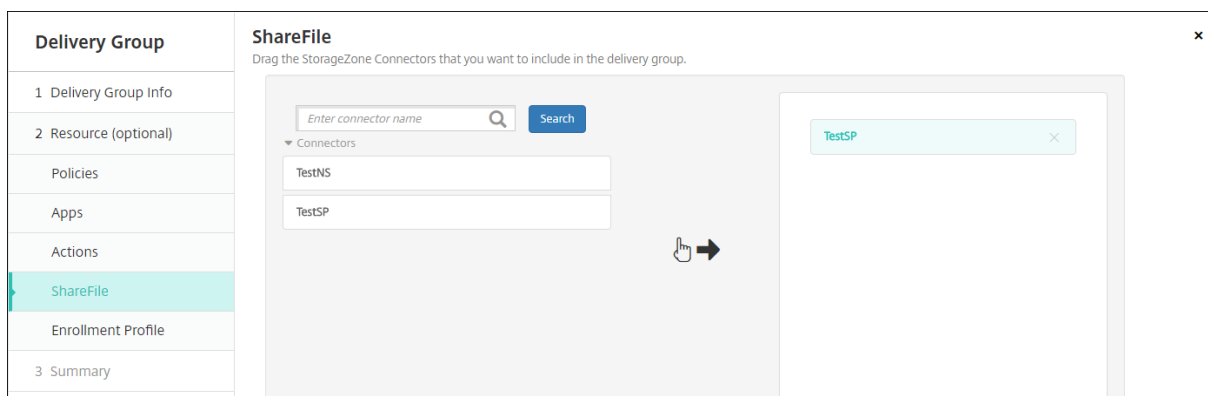

構成したオプションの確認および展開順序の変更を行うには

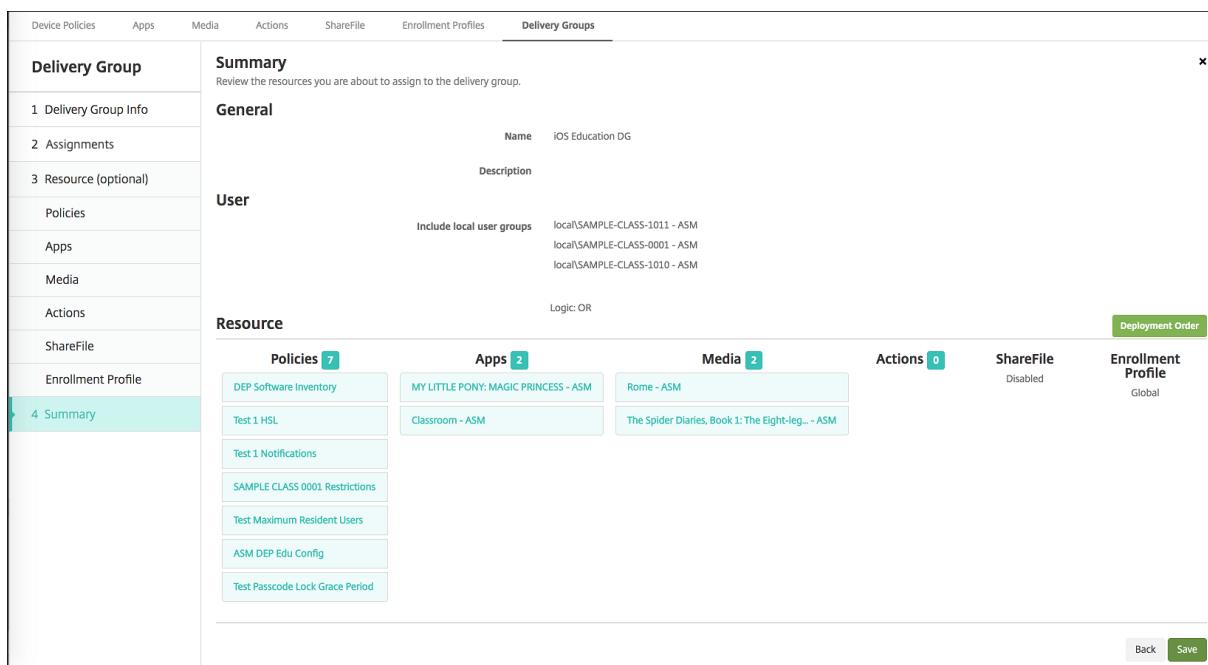

[概要] ページで、デリバリーグループに対して構成したオプションを確認し、リソースの展開順を変更できます。[概要] ページには、リソースがカテゴリ別に表示されます。[概要] ページは、展開順序を反映してはなりません。

1. 構成の調整が必要な場合は、[戻る] をクリックして前のページに戻ります。
2. 展開順序を表示するか、展開順序を並べ替えるには、[展開順] をクリックします。[展開順] ダイアログボックスが開きます。

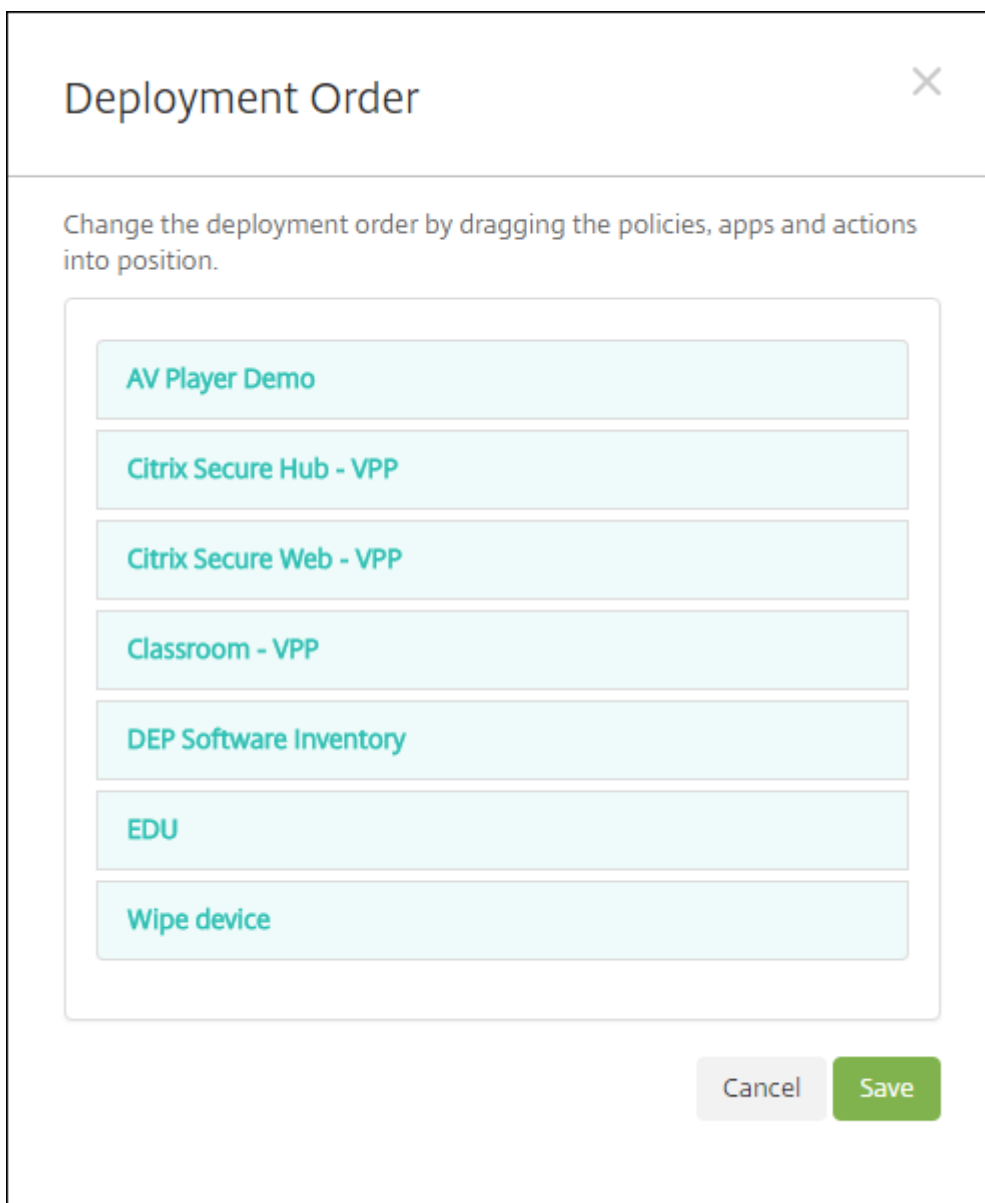

3. リソースをクリックして展開する場所にドラッグします。展開順序を変更すると、一覧の上から下への順にリソースが展開されます。
4. [保存] をクリックして、展開順序を保存します。
5. [保存] をクリックして、デリバリーグループを保存します。

デリバリーグループを編集するには

既存のデリバリーグループの名前は変更できません。他の設定を更新するには、[構成] > [デリバリーグループ] の順に選択し、編集するグループを選択して、[編集] をクリックします。

AllUsers デリバリーグループを有効化および無効化するには

AllUsers は、有効化または無効化することができる唯一のデリバリーグループです。

[デリバリーグループ] ページで、[AllUsers] の横にあるチェックボックスをオンにするか、[AllUsers] を含む行をクリックして、AllUsers デリバリーグループを選択します。次に、以下のいずれかを行います。

- AllUsers デリバリーグループを無効化するには、[無効] をクリックします。このコマンドは、[AllUsers] が有効（デフォルト）になっている場合にのみ使用できます。デリバリーグループの表の [無効] の見出しの下に、[無効] が表示されます。
- AllUsers デリバリーグループを有効化するには、[有効] をクリックします。このコマンドは、[AllUsers] が無効になっている場合にのみ使用できます。デリバリーグループの表の [無効] の見出しの下の [無効] の表示が消えます。

デリバリーグループに展開するには

デリバリーグループへの展開とは、iOS、Windows Phone、Windows タブレットデバイスを持つすべてのユーザーにプッシュ通知を送信することを意味します。そのユーザーは XenMobile に再接続するデリバリーグループに属している必要があります。それによってデバイスを再評価し、アプリ、ポリシー、アクションを展開できるようにします。

その他のプラットフォームのデバイスを持つユーザーについては、デバイスが既に XenMobile に接続済みであれば、すぐにそのリソースを受信します。接続していない場合は、スケジューリングポリシーに基づいて、次に接続するときにリソースを受信します。

Android デバイスで、XenMobile Store の [更新可能] の一覧に更新されたアプリが表示されるようにするには、最初にアプリインベントリポリシーをユーザーのデバイスに展開します。

1. [デリバリーグループ] ページで、次のいずれかを行います：

- 複数のデリバリーグループに同時に展開するには、展開するグループの横にあるチェックボックスをオンにします。
- 1つのデリバリーグループに展開するには、グループ名の横にあるチェックボックスをオンにするか、グループ名を含む行をクリックします。

2. [展開] をクリックします。

1つのデリバリーグループを選択した方法に応じて、デリバリーグループの上または右側に [展開] コマンドが表示されます。

アプリ、ポリシー、アクションを展開するグループが一覧にあることを確認して、[展開] をクリックします。デバイスプラットフォームとスケジュール設定ポリシーに基づいて、選択したグループにアプリ、ポリシー、アクションが展開されます。

[デリバリーグループ] ページで、次のいずれかの方法により展開ステータスを確認できます。

- デリバリーグループの [状態] の見出しの下で、展開エラーを示す展開アイコンを確認します。

- デリバリーグループを含む行をクリックし、[インストール済み]、[保留中]、[失敗] の展開を示すオーバーレイを表示します。

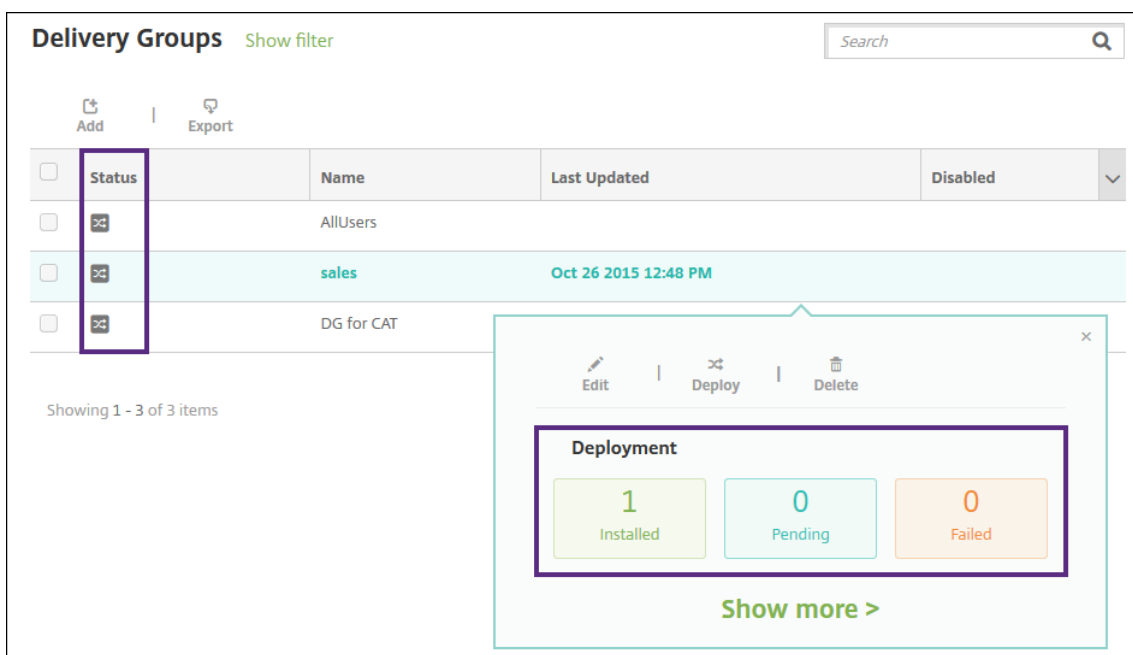

デリバリーグループを削除するには

AllUsers デリバリーグループは削除できませんが、リソースをユーザーすべてにはプッシュしない場合、このグループを無効にできます。

1. [デリバリーグループ] ページで、次のいずれかを行います：

- 複数のデリバリーグループを同時に削除するには、削除するグループの横にあるチェックボックスをオンにします。
- 1つのデリバリーグループを削除するには、グループ名の横にあるチェックボックスをオンにするか、グループ名を含む行をクリックします。

2. [削除] をクリックします。[削除] ダイアログボックスが開きます。

1つのデリバリーグループを選択した方法に応じて、デリバリーグループの上または右側に [削除] コマンドが表示されます。

重要：

削除を元に戻すことはできません。

3. [削除] をクリックします。

[デリバリーグループ] の表をエクスポートするには

1. [デリバリーグループ] の表の上にある [エクスポート] をクリックします。XenMobile によって [デリバリーグループ] の表の情報が抽出され、.csv ファイルに変換されます。
2. ブラウザーの通常の手順に従って、.csv ファイルをオープンまたは保存します。操作を取り消すこともできます。

マクロ

April 7, 2021

XenMobile では、次の項目のテキストフィールド内にユーザーまたはデバイスのプロパティデータを設定する方法としてマクロが提供されています。

- ポリシー
- 通知
- 登録テンプレート
- 自動化された操作
- 資格情報プロバイダー証明書署名要求

XenMobile では、対応するユーザーまたはシステムの値でマクロが置換されます。たとえば、何千人ものユーザーがいる 1 つの Exchange プロファイルに、ユーザーのメールボックスの値を事前に設定できます。

マクロの構文

マクロの形式は次のとおりです。

- `${ type.PROPERTYNAME }`
- `${ type.PROPERTYNAME ['DEFAULT VALUE'] [| FUNCTION [(ARGUMENT1, ARGUMENT2)]] }`

ドル記号 (\$) に続くすべての構文は中かっこ ({}) で囲みます。

- 修飾されたプロパティ名は、ユーザープロパティ、デバイスプロパティ、またはカスタムプロパティを示します。
- 修飾されたプロパティ名は、プレフィックスと実際のプロパティ名で構成されます。
- ユーザープロパティの形式は次のとおりです。 `${ user.[PROPERTYNAME] (prefix="user.") }`
- デバイスプロパティの形式は次のとおりです。 `${ device.[PROPERTYNAME] (prefix="device.") }`
- プロパティ名の大文字と小文字は区別されます。

- 関数を定義するサードパーティの参照に対して、関数の一覧またはリンクを制限できます。通知メッセージの次のマクロには、関数 **firstnotnull** が含まれます。

デバイス\${ firstnotnull(device.TEL_NUMBER,device.serialNumber)}がブロックされました...

- カスタムマクロ（ユーザーが定義するプロパティ）の場合、プレフィックスは\${ custom }です。プレフィックスは省略できます。

以下は、ポリシーのテキストフィールドにユーザー名の値を設定する、一般的なマクロ\${ user.username }の例です。このマクロは、複数のユーザーが使用する Exchange ActiveSync プロファイルおよびそのほかのプロファイルを構成するのに便利です。次の例は、Exchange ポリシーでのマクロの使用法を示しています。ユーザーのマクロは\${ user.username }です。電子メールアドレスのマクロは\${ user.mail }です。

次の例は、証明書署名要求でのマクロの使用法を示しています。サブジェクト名のマクロは**CN=\$user.username**です。サブジェクトの別名の値のマクロは**\$user.userprincipalname**です。

次の例は、通知テンプレートでのマクロの使用法を示しています。このテンプレート例では、デバイスが非準拠のため HDX アプリケーションがブロックされた場合にユーザーに送信されるメッセージを定義します。[メッセージ]

のマクロは次のとおりです。

デバイス\${ firstnotnull(device.TEL_NUMBER,device.serialNumber)}がデバイスポリシーに準拠しなくなりましたので、HDX アプリケーションがブロックされます。

Settings > Notification Templates > Add Notification Template

Add Notification Template

Based on the types of templates you choose, you can notify users through supported channels, such as SMTP, SMS and Secure Hub.

Name* HDX Application Block

Description

Type Ad-Hoc Notification
Manual sending supported

Channels

Secure Hub Activate

Message
Device
\${firstnotnull(device.TEL_NUMBER,device.serialNumber)} no longer complies with the device policy and HDX applications will be blocked.

通知で使用されるマクロの例については、[設定] > [通知テンプレート] の順に移動し、事前定義されたテンプレートを選択して、[編集] をクリックします。

次の例は、デバイス名デバイスポリシーのマクロを示しています。マクロ、複数のマクロの組み合わせ、またはマクロとテキストの組み合わせを入力して、各デバイスに一意的な名前を付けます。たとえば、デバイス名を各デバイスのシリアル番号に設定するには、`${ device.serialnumber }`を使用します。デバイス名にユーザー名を含めるには、`${ device.serialnumber } ${ user.username }`を使用します。デバイス名デバイスポリシーは、監視対象の iOS デバイスおよび macOS デバイスで機能します。

Device Name Policy

This policy lets you apply a name on a supervised device on iOS and Mac OS X devices. Available in iOS 8 and later.

Device name* `${device.serialnumber}`

Deployment Rules

- iOS
- Mac OS X

デフォルトの通知テンプレートのマクロ

デフォルトの通知テンプレートで次のマクロを使用できます。

- `${ account.SUPPORT_EMAIL }`
- `${ applicationName }`
- `${ enrollment.andriod.agent.download.url }`
- `${ enrollment.ios.agent.download.url }`
- `${ enrollment.pin }`
- `${ enrollment.url }`
- `${ enrollment.urls }`
- `${ enrollment.ios.url }`
- `${ enrollment.macos.url }`
- `${ enrollment.android.url }`
- `${ enrollment.ios.platform }`
- `${ enrollment.macos.platform }`
- `${ enrollment.android.platform }`
- `${ firstnotnull(device.TEL_NUMBER,device.serialNumber)}`
- `${ firstnotnull(device.TEL_NUMBER,user.mobile)}`
- `${ outofcompliance.reason(smg_block)}`
- `${ outofcompliance.reason(whitelist_blacklist_apps_name)}`

注:

XenMobile Server コンソールには、「ブラックリスト」、「ホワイトリスト」という用語が含まれています。これらの用語は、今後のリリースで「禁止リスト」、「許可リスト」に変更されます。

- `${ vpp.account }`
- `${ vpp.appname }`
- `${ vpp.url }`
- `${ zdmserver.hostPath } /enroll`

特定のポリシーのマクロ

デバイス名デバイスポリシー（iOS と macOS 用）では、デバイス名に次のマクロを使用できます：デバイス名：

- `${ device.serialnumber }`
- `${ user.username } @example.com`
- `${ device.serialnumber }`

- `${ device.serialnumber }`
- `${ user.username }`
- `${ enrollment.pin }`
- `${ user.dnsroot }`

Web クリップデバイスポリシーでは、**URL** に次のマクロを使用できます:

- `${ webeas-url }`

Samsung MDM ライセンスキーのデバイスポリシーでは、**ELM** ライセンスキーに次のマクロを使用できます:

- `${ elm.license.key }`

組み込みのデバイスプロパティを取得するためのマクロ

表示名	マクロ
デバイス ID	<code>\$device.id</code>
デバイスの GUID	<code>\$device.uniqueid</code>
デバイスの IMEI	<code>\$device.imei</code>
OS ファミリ	<code>\$device.OSFamily</code>
シリアル番号	<code>\$device.serialNumber</code>

すべてのデバイスプロパティ向けのマクロ

以下は、表示名、Web 要素、マクロの一覧です。

アカウントを一時停止しますか?

- `GOOGLE_AW_DIRECTORY_SUSPENDED`
- `${device.GOOGLE_AW_DIRECTORY_SUSPENDED}`

アクティベーションロックバイパスコード

- `ACTIVATION_LOCK_BYPASS_CODE`
- `${device.ACTIVATION_LOCK_BYPASS_CODE}`

アクティベーションロックが有効になっています

- `ACTIVATION_LOCK_ENABLED`
- `${device.ACTIVATION_LOCK_ENABLED}`

アクティブな iTunes アカウント

- `ACTIVE_ITUNES`
- `${device.ACTIVE_ITUNES}`

MSP により認知された ActiveSync デバイス

- AS_DEVICE_KNOWN_BY_ZMSP
- \${device.AS_DEVICE_KNOWN_BY_ZMSP}

ActiveSync ID

- EXCHANGE_ACTIVESYNC_ID
- \${device.EXCHANGE_ACTIVESYNC_ID}

管理者が無効になっています

- ADMIN_DISABLED
- \${device.ADMIN_DISABLED}

AIK は存在しますか?

- WINDOWS_HAS_AIK_PRESENT
- \${device.WINDOWS_HAS_AIK_PRESENT}

Amazon MDM API 実行可能

- AMAZON_MDM
- \${device.AMAZON_MDM}

Android Enterprise デバイス ID

- GOOGLE_AW_DEVICE_ID
- \${device.GOOGLE_AW_DEVICE_ID}

Android Enterprise 対応デバイスですか?

- GOOGLE_AW_ENABLED_DEVICE
- \${device.GOOGLE_AW_ENABLED_DEVICE}

Android Enterprise インストールの種類

- GOOGLE_AW_INSTALL_TYPE
- \${device.GOOGLE_AW_INSTALL_TYPE}

スパイウェア対策の署名の状態

- ANTI_SPYWARE_SIGNATURE_STATUS
- \${device.ANTI_SPYWARE_SIGNATURE_STATUS}

スパイウェア対策の状態

- ANTI_SPYWARE_STATUS
- \${device.ANTI_SPYWARE_STATUS}

ウイルス対策の署名の状態

- ANTI_VIRUS_SIGNATURE_STATUS

- `device.ANTI_VIRUS_SIGNATURE_STATUS`

ウイルス対策の状態

- `ANTI_VIRUS_STATUS`
- `device.ANTI_VIRUS_STATUS`

ASM DEP アクティベーションロックバイパスコード

- `DEP_ACTIVATION_LOCK_BYPASS_CODE`
- `device.DEP_ACTIVATION_LOCK_BYPASS_CODE`

ASM DEP エスクローキー

- `DEP_ESCROW_KEY`
- `device.DEP_ESCROW_KEY`

アセットタグ

- `ASSET_TAG`
- `device.ASSET_TAG`

ソフトウェアの更新を自動確認

- `AutoCheckEnabled`
- `device.AutoCheckEnabled`

ソフトウェアの更新をバックグラウンドで自動ダウンロード

- `BackgroundDownloadEnabled`
- `device.BackgroundDownloadEnabled`

アプリの更新を自動インストール

- `AutomaticAppInstallationEnabled`
- `device.AutomaticAppInstallationEnabled`

OS の更新を自動インストール

- `AutomaticOSInstallationEnabled`
- `device.AutomaticOSInstallationEnabled`

セキュリティの更新を自動インストール

- `AutomaticSecurityUpdatesEnabled`
- `device.AutomaticSecurityUpdatesEnabled`

自動更新の状態

- `AUTOUPDATE_STATUS`
- `device.AUTOUPDATE_STATUS`

使用できる RAM

- MEMORY_AVAILABLE
- \${device.MEMORY_AVAILABLE}

使用可能なソフトウェアの更新

- AVAILABLE_OS_UPDATE_HUMAN_READABLE
- \${device.AVAILABLE_OS_UPDATE_HUMAN_READABLE}

使用できるストレージ領域

- FREEDISK
- \${device.FREEDISK}

バックアップバッテリー

- BACKUP_BATTERY_PERCENT
- \${device.BACKUP_BATTERY_PERCENT}

ベースバンドファームウェアのバージョン

- MODEM_FIRMWARE_VERSION
- \${device.MODEM_FIRMWARE_VERSION}

バッテリー充電中

- BATTERY_CHARGING_STATUS
- \${device.BATTERY_CHARGING_STATUS}

バッテリー充電

- BATTERY_CHARGING
- \${device.BATTERY_CHARGING}

バッテリー残量

- BATTERY_ESTIMATED_CHARGE_REMAINING
- \${device.BATTERY_ESTIMATED_CHARGE_REMAINING}

バッテリー駆動中

- BATTERY_RUNTIME
- \${device.BATTERY_RUNTIME}

バッテリー状態

- BATTERY_STATUS
- \${device.BATTERY_STATUS}

MS によって認知されている BES デバイス

- BES_DEVICE_KNOWN_BY_ZMSP
- \${device.BES_DEVICE_KNOWN_BY_ZMSP}

BES PIN

- BES_PIN
- \${device.BES_PIN}

BES サーバーエージェント ID

- AGENT_ID
- \${device.AGENT_ID}

BES サーバー名

- BES_SERVER
- \${device.BES_SERVER}

BES サーバーのバージョン

- BES_VERSION
- \${device.BES_VERSION}

BIOS 情報

- BIOS_INFO
- \${device.BIOS_INFO}

BitLocker の状態

- WINDOWS_HAS_BIT_LOCKER_STATUS
- \${device.WINDOWS_HAS_BIT_LOCKER_STATUS}

Bluetooth MAC アドレス

- BLUETOOTH_MAC
- \${device.BLUETOOTH_MAC}

ブートデバッグは有効ですか?

- WINDOWS_HAS_BOOT_DEBUGGING_ENABLED
- \${device.WINDOWS_HAS_BOOT_DEBUGGING_ENABLED}

ブートマネージャー Rev リストバージョン

- WINDOWS_HAS_BOOT_MGR_REV_LIST_VERSION
- \${device.WINDOWS_HAS_BOOT_MGR_REV_LIST_VERSION}

キャリアコード

- CARRIER_CODE
- \${device.CARRIER_CODE}

キャリア設定バージョン

- CARRIER_SETTINGS_VERSION

- `device.CARRIER_SETTINGS_VERSION`

カタログの URL

- `CatalogURL`
- `device.CatalogURL`

携帯ネットワークの高度

- `GPS_ALTITUDE_FROM_CELLULAR`
- `device.GPS_ALTITUDE_FROM_CELLULAR`

携帯ネットワークのコース

- `GPS_COURSE_FROM_CELLULAR`
- `device.GPS_COURSE_FROM_CELLULAR`

携帯ネットワークの水平精度

- `GPS_HORIZONTAL_ACCURACY_FROM_CELLULAR`
- `device.GPS_HORIZONTAL_ACCURACY_FROM_CELLULAR`

携帯ネットワーク緯度

- `GPS_LATITUDE_FROM_CELLULAR`
- `device.GPS_LATITUDE_FROM_CELLULAR`

携帯ネットワーク経度

- `GPS_LONGITUDE_FROM_CELLULAR`
- `device.GPS_LONGITUDE_FROM_CELLULAR`

携帯ネットワークの速度

- `GPS_SPEED_FROM_CELLULAR`
- `device.GPS_SPEED_FROM_CELLULAR`

携帯ネットワークテクノロジー

- `CELLULAR_TECHNOLOGY`
- `device.CELLULAR_TECHNOLOGY`

携帯ネットワークタイムスタンプ

- `GPS_TIMESTAMP_FROM_CELLULAR`
- `device.GPS_TIMESTAMP_FROM_CELLULAR`

携帯ネットワークの垂直精度

- `GPS_VERTICAL_ACCURACY_FROM_CELLULAR`
- `device.GPS_VERTICAL_ACCURACY_FROM_CELLULAR`

次のログイン時にパスワードを変更しますか?

- GOOGLE_AW_DIRECTORY_CHANGE_PASSWORD_NEXT_LOGIN
- \${device.GOOGLE_AW_DIRECTORY_CHANGE_PASSWORD_NEXT_LOGIN}

クライアントデバイス ID

- CLIENT_DEVICE_ID
- \${device.CLIENT_DEVICE_ID}

クラウドバックアップが有効になりました

- CLOUD_BACKUP_ENABLED
- \${device.CLOUD_BACKUP_ENABLED}

コードの整合性は有効ですか?

- WINDOWS_HAS_CODE_INTEGRITY_ENABLED
- \${device.WINDOWS_HAS_CODE_INTEGRITY_ENABLED}

コードの整合性 Rev リストバージョン

- WINDOWS_HAS_CODE_INTEGRITY_REV_LIST_VERSION
- \${device.WINDOWS_HAS_CODE_INTEGRITY_REV_LIST_VERSION}

色

- COLOR
- \${device.COLOR}

CPU クロック速度

- CPU_CLOCK_SPEED
- \${device.CPU_CLOCK_SPEED}

CPU の種類

- CPU_TYPE
- \${device.CPU_TYPE}

作成時刻

- GOOGLE_AW_DIRECTORY_CREATION_TIME
- \${device.GOOGLE_AW_DIRECTORY_CREATION_TIME}

重要なソフトウェアの更新

- AVAILABLE_OS_UPDATE_IS_CRITICAL
- \${device.AVAILABLE_OS_UPDATE_IS_CRITICAL}

現在のキャリアネットワーク

- CARRIER
- \${device.CARRIER}

現在のモバイル国コード

- CURRENT_MCC
- \${device.CURRENT_MCC}

現在のモバイルネットワークコード

- CURRENT_MNC
- \${device.CURRENT_MNC}

データローミングが許可されました

- DATA_ROAMING_ENABLED
- \${device.DATA_ROAMING_ENABLED}

最新の iCloud バックアップ日

- LAST_CLOUD_BACKUP_DATE
- \${device.LAST_CLOUD_BACKUP_DATE}

デフォルトカタログ

- IsDefaultCatalog
- \${device.IsDefaultCatalog}

DEP アカウント名

- BULK_ENROLLMENT_DEP_ACCOUNT_NAME
- \${device.BULK_ENROLLMENT_DEP_ACCOUNT_NAME}

DEP ポリシー

- WINDOWS_HAS_DEP_POLICY
- \${device.WINDOWS_HAS_DEP_POLICY}

割り当てられた DEP プロファイル

- PROFILE_ASSIGN_TIME
- \${device.PROFILE_ASSIGN_TIME}

プッシュされた DEP プロファイル

- PROFILE_PUSH_TIME
- \${device.PROFILE_PUSH_TIME}

削除された DEP プロファイル

- PROFILE_REMOVE_TIME
- \${device.PROFILE_REMOVE_TIME}

DEP 登録者

- DEVICE_ASSIGNED_BY

- `device.DEVICE_ASSIGNED_BY`

DEP 登録日

- `DEVICE_ASSIGNED_DATE`
- `device.DEVICE_ASSIGNED_DATE`

説明

- 説明
- `device.DESCRPTION`

デバイス識別子

- `Activesyncid`
- `device.activesyncid`

デバイスのモデル

- `SYSTEM_OEM`
- `device.SYSTEM_OEM`

デバイス名

- `DEVICE_NAME`
- `device.DEVICE_NAME`

デバイスの種類

- `DEVICE_TYPE`
- `device.DEVICE_TYPE`

ボイスメールへ自動転送がアクティブになりました

- `DO_NOT_DISTURB`
- `device.DO_NOT_DISTURB`

ELAM ドライバーは読み込まれていますか?

- `WINDOWS_HAS_ELAM_DRIVER_LOADED`
- `device.WINDOWS_HAS_ELAM_DRIVER_LOADED`

暗号化のコンプライアンス

- `ENCRYPTION_COMPLIANCE`
- `device.ENCRYPTION_COMPLIANCE`

ENROLLMENT_KEY_GENERATION_DATE

- `ENROLLMENT_KEY_GENERATION_DATE`
- `device.ENROLLMENT_KEY_GENERATION_DATE`

エンタープライズ ID

- ENTERPRISEID
- \${device.ENTERPRISEID}

外部ストレージ 1: 使用可能領域

- EXTERNAL_STORAGE1_FREE_SPACE
- \${device.EXTERNAL_STORAGE1_FREE_SPACE}

外部ストレージ 1: 名前

- EXTERNAL_STORAGE1_NAME
- \${device.EXTERNAL_STORAGE1_NAME}

外部ストレージ 1: 総領域

- EXTERNAL_STORAGE1_TOTAL_SPACE
- \${device.EXTERNAL_STORAGE1_TOTAL_SPACE}

外部ストレージ 2: 使用可能領域

- EXTERNAL_STORAGE2_FREE_SPACE
- \${device.EXTERNAL_STORAGE2_FREE_SPACE}

外部ストレージ 2: 名前

- EXTERNAL_STORAGE2_NAME
- \${device.EXTERNAL_STORAGE2_NAME}

外部ストレージ 2: 総領域

- EXTERNAL_STORAGE2_TOTAL_SPACE
- \${device.EXTERNAL_STORAGE2_TOTAL_SPACE}

外部ストレージが暗号化されました

- EXTERNAL_ENCRYPTION
- \${device.EXTERNAL_ENCRYPTION}

FileVault が有効です

- IS_FILEVAULT_ENABLED
- \${device.IS_FILEVAULT_ENABLED}

ファイアウォールの状態

- DEVICE_FIREWALL_STATUS
- \${device.DEVICE_FIREWALL_STATUS}

ファイアウォールの状態

- FIREWALL_STATUS
- \${device.FIREWALL_STATUS}

ファームウェアのバージョン

- FIRMWARE_VERSION
- \${device.FIRMWARE_VERSION}

最初の同期

- ZMSP_FIRST_SYNC
- \${device.ZMSP_FIRST_SYNC}

Google ディレクトリのエイリアス

- GOOGLE_AW_DIRECTORY_GOOGLE_ALIAS
- \${device.GOOGLE_AW_DIRECTORY_GOOGLE_ALIAS}

Google ディレクトリのファミリー名

- GOOGLE_AW_DIRECTORY_FAMILY_NAME
- \${device.GOOGLE_AW_DIRECTORY_FAMILY_NAME}

Google ディレクトリ名

- GOOGLE_AW_DIRECTORY_NAME
- \${device.GOOGLE_AW_DIRECTORY_NAME}

Google ディレクトリのプライマリメール

- GOOGLE_AW_DIRECTORY_PRIMARY
- \${device.GOOGLE_AW_DIRECTORY_PRIMARY}

Google ディレクトリユーザー ID

- GOOGLE_AW_DIRECTORY_USER_ID
- \${device.GOOGLE_AW_DIRECTORY_USER_ID}

GPS 高度

- GPS_ALTITUDE_FROM_GPS
- \${device.GPS_ALTITUDE_FROM_GPS}

GPS のコース

- GPS_COURSE_FROM_GPS
- \${device.GPS_COURSE_FROM_GPS}

GPS の水平精度

- GPS_HORIZONTAL_ACCURACY_FROM_GPS
- \${device.GPS_HORIZONTAL_ACCURACY_FROM_GPS}

GPS 緯度

- GPS_LATITUDE_FROM_GPS

- `device.GPS_LATITUDE_FROM_GPS`

GPS 経度

- `GPS_LONGITUDE_FROM_GPS`
- `device.GPS_LONGITUDE_FROM_GPS`

GPS の速度

- `GPS_SPEED_FROM_GPS`
- `device.GPS_SPEED_FROM_GPS`

GPS タイムスタンプ

- `GPS_TIMESTAMP_FROM_GPS`
- `device.GPS_TIMESTAMP_FROM_GPS`

GPS の垂直精度

- `GPS_VERTICAL_ACCURACY_FROM_GPS`
- `device.GPS_VERTICAL_ACCURACY_FROM_GPS`

ハードウェアデバイス ID

- `HW_DEVICE_ID`
- `device.HW_DEVICE_ID`

ハードウェア暗号化機能

- `HARDWARE_ENCRYPTION_CAPS`
- `device.HARDWARE_ENCRYPTION_CAPS`

HAS_CONTAINER

- `HAS_CONTAINER`
- `device.HAS_CONTAINER`

現在ログオンしている iTunes ストアアカウントのハッシュ

- `ITUNES_STORE_ACCOUNT_HASH`
- `device.ITUNES_STORE_ACCOUNT_HASH`

ホームキャリアネットワーク

- `SIM_CARRIER_NETWORK`
- `device.SIM_CARRIER_NETWORK`

ホームモバイル国コード

- `SIM_MCC`
- `device.SIM_MCC`

ホームモバイルネットワークコード

- SIM_MNC
- \${device.SIM_MNC}

ICCID

- ICCID
- \${device.ICCID}

Identit

- AS_DEVICE_IDENTITY
- \${device.AS_DEVICE_IDENTITY}

IMEI/MEID 番号

- IMEI
- \${device.IMEI}

IMSI

- SIM_ID
- \${device.SIM_ID}

内部ストレージが暗号化されました

- LOCAL_ENCRYPTION
- \${device.LOCAL_ENCRYPTION}

IP の場所

- IP_LOCATION
- \${device.IP_LOCATION}

IPv4 アドレス

- IP_ADDRESSV4
- \${device.IP_ADDRESSV4}

IPv6 アドレス

- IP_ADDRESSV6
- \${device.IP_ADDRESSV6}

発行時刻

- WINDOWS_HAS_ISSUED_AT
- \${device.WINDOWS_HAS_ISSUED_AT}

ジェイルブレイク済み/ルート指定済み

- ROOT_ACCESS
- \${device.ROOT_ACCESS}

カーネルデバッグは有効ですか?

- WINDOWS_HAS_OS_KERNEL_DEBUGGING_ENABLED
- \${device.WINDOWS_HAS_OS_KERNEL_DEBUGGING_ENABLED}

キオスクモード

- IS_KIOSK
- \${device.IS_KIOSK}

前回認知した IP アドレス

- LAST_IP_ADDR
- \${device.LAST_IP_ADDR}

前回のポリシー更新時間

- LAST_POLICY_UPDATE_TIME
- \${device.LAST_POLICY_UPDATE_TIME}

前回のスキャン日

- PreviousScanDate
- \${device.PreviousScanDate}

前回のスキャン結果

- PreviousScanResult
- \${device.PreviousScanResult}

前回スケジュールされたソフトウェアの更新

- AVAILABLE_OS_UPDATE_INSTALL_LAST_ATTEMPT_TIME
- \${device.AVAILABLE_OS_UPDATE_INSTALL_LAST_ATTEMPT_TIME}

前回スケジュールされたソフトウェアの更新の失敗メッセージ

- AVAILABLE_OS_UPDATE_INSTALL_FAIL_MSG
- \${device.AVAILABLE_OS_UPDATE_INSTALL_FAIL_MSG}

前回スケジュールされたソフトウェアの更新の状態

- AVAILABLE_OS_UPDATE_INSTALL_STATUS
- \${device.AVAILABLE_OS_UPDATE_INSTALL_STATUS}

前回の同期

- ZMSP_LAST_SYNC
- \${device.ZMSP_LAST_SYNC}

ロケータサービスが有効になっています

- DEVICE_LOCATOR

- `device.DEVICE_LOCATOR`

MAC アドレス

- `MAC_ADDRESS`
- `device.MAC_ADDRESS`

MAC アドレスネットワーク接続

- `MAC_NETWORK_CONNECTION`
- `device.MAC_NETWORK_CONNECTION`

MAC アドレスの種類

- `MAC_ADDRESS_TYPE`
- `device.MAC_ADDRESS_TYPE`

メールボックスセットアップ

- `GOOGLE_AW_DIRECTORY_MAILBOX_SETUP`
- `device.GOOGLE_AW_DIRECTORY_MAILBOX_SETUP`

メインバッテリー

- `MAIN_BATTERY_PERCENT`
- `device.MAIN_BATTERY_PERCENT`

MDM の紛失モードが有効になっています

- `IS_MDM_LOST_MODE_ENABLED`
- `device.IS_MDM_LOST_MODE_ENABLED`

MDX_SHARED_ENCRYPTION_KEY

- `MDX_SHARED_ENCRYPTION_KEY`
- `device.MDX_SHARED_ENCRYPTION_KEY`

MEID

- `MEID`
- `device.MEID`

携帯電話番号

- `TEL_NUMBER`
- `device.TEL_NUMBER`

モデル ID

- `MODEL_ID`
- `device.MODEL_ID`

モデル番号

- MODEL_NUMBER
- \${device.MODEL_NUMBER}

ネットワークアダプターの種類

- NETWORK_ADAPTER_TYPE
- \${device.NETWORK_ADAPTER_TYPE}

オペレーティングシステムビルド

- SYSTEM_OS_BUILD
- \${device.SYSTEM_OS_BUILD}

オペレーティングシステムのエディション

- OS_EDITION
- \${device.OS_EDITION}

オペレーティングシステム言語 (ロケール)

- SYSTEM_LANGUAGE
- \${device.SYSTEM_LANGUAGE}

オペレーティングシステムバージョン

- SYSTEM_OS_VERSION
- \${device.SYSTEM_OS_VERSION}

組織の住所

- ORGANIZATION_ADDRESS
- \${device.ORGANIZATION_ADDRESS}

組織のメール

- ORGANIZATION_EMAIL
- \${device.ORGANIZATION_EMAIL}

組織のマジック

- ORGANIZATION_MAGIC
- \${device.ORGANIZATION_MAGIC}

組織名

- ORGANIZATION_NAME
- \${device.ORGANIZATION_NAME}

組織の電話番号

- ORGANIZATION_PHONE
- \${device.ORGANIZATION_PHONE}

コンプライアンス違反

- OUT_OF_COMPLIANCE
- \${device.OUT_OF_COMPLIANCE}

所有者

- CORPORATE_OWNED
- \${device.CORPORATE_OWNED}

パスワード準拠

- PASSCODE_IS_COMPLIANT
- \${device.PASSCODE_IS_COMPLIANT}

構成に準拠したパスワード

- PASSCODE_IS_COMPLIANT_WITH_CFG
- \${device.PASSCODE_IS_COMPLIANT_WITH_CFG}

現在のパスワード

- PASSCODE_PRESENT
- \${device.PASSCODE_PRESENT}

PCRO

- WINDOWS_HAS_PCRO
- \${device.WINDOWS_HAS_PCRO}

境界違反

- GPS_PERIMETER_BREACH
- \${device.GPS_PERIMETER_BREACH}

定期的な確認

- PerformPeriodicCheck
- \${device.PerformPeriodicCheck}

パーソナルホットスポットがアクティブになりました

- PERSONAL_HOTSPOT_ENABLED
- \${device.PERSONAL_HOTSPOT_ENABLED}

ジオフェンスの PIN コード

- PIN_CODE_FOR_GEO_FENCE
- \${device.PIN_CODE_FOR_GEO_FENCE}

プラットフォーム

- SYSTEM_PLATFORM

- `device.SYSTEM_PLATFORM`

プラットフォーム API レベル

- `API_LEVEL`
- `device.API_LEVEL`

ポリシー名

- `POLICY_NAME`
- `device.POLICY_NAME`

プライマリ電話番号

- `IDENTITY1_PHONENUMBER`
- `device.IDENTITY1_PHONENUMBER`

プライマリ SIM の通信事業者

- `IDENTITY1_CARRIER_NETWORK_OPERATOR`
- `device.IDENTITY1_CARRIER_NETWORK_OPERATOR`

プライマリ SIM ICCID

- `IDENTITY1_ICCID`
- `device.IDENTITY1_ICCID`

プライマリ SIM IMEI

- `IDENTITY1_IMEI`
- `device.IDENTITY1_IMEI`

プライマリ SIM IMSI

- `IDENTITY1_IMSI`
- `device.IDENTITY1_IMSI`

プライマリ SIM ローミング

- `IDENTITY1_ROAMING`
- `device.IDENTITY1_ROAMING`

プライマリ SIM ローミングのコンプライアンス

- `IDENTITY1_ROAMING_COMPLIANCE`
- `device.IDENTITY1_ROAMING_COMPLIANCE`

製品名

- `PRODUCT_NAME`
- `device.PRODUCT_NAME`

発行元デバイス ID

- PUBLISHER_DEVICE_ID
- \${device.PUBLISHER_DEVICE_ID}

リセット回数

- WINDOWS_HAS_RESET_COUNT
- \${device.WINDOWS_HAS_RESET_COUNT}

再起動回数

- WINDOWS_HAS_RESTART_COUNT
- \${device.WINDOWS_HAS_RESTART_COUNT}

セーフモードは有効になっていますか?

- WINDOWS_HAS_SAFE_MODE
- \${device.WINDOWS_HAS_SAFE_MODE}

Samsung KNOX API 実行可能

- SAMSUNG_KNOX
- \${device.SAMSUNG_KNOX}

Samsung KNOX API バージョン

- SAMSUNG_KNOX_VERSION
- \${device.SAMSUNG_KNOX_VERSION}

Samsung KNOX 構成証明

- SAMSUNG_KNOX_ATTESTED
- \${device.SAMSUNG_KNOX_ATTESTED}

Samsung KNOX 構成証明更新日

- SAMSUNG_KNOX_ATT_UPDATED_TIME
- \${device.SAMSUNG_KNOX_ATT_UPDATED_TIME}

Samsung SAFE API 実行可能

- SAMSUNG_MDM
- \${device.SAMSUNG_MDM}

Samsung SAFE API バージョン

- SAMSUNG_MDM_VERSION
- \${device.SAMSUNG_MDM_VERSION}

SBCP ハッシュ

- WINDOWS_HAS_SBCP_HASH
- \${device.WINDOWS_HAS_SBCP_HASH}

画面: 高さ

- SCREEN_HEIGHT
- \${device.SCREEN_HEIGHT}

画面: 色数

- SCREEN_NB_COLORS
- \${device.SCREEN_NB_COLORS}

画面: サイズ

- SCREEN_SIZE
- \${device.SCREEN_SIZE}

画面: 幅

- SCREEN_WIDTH
- \${device.SCREEN_WIDTH}

画面: X 軸解像度

- SCREEN_XDPI
- \${device.SCREEN_XDPI}

画面: Y 軸解像度

- SCREEN_YDPI
- \${device.SCREEN_YDPI}

セカンダリ電話番号

- IDENTITY2_PHONENUMBER
- \${device.IDENTITY2_PHONENUMBER}

セカンダリ SIM の通信事業者

- IDENTITY2_CARRIER_NETWORK_OPERATOR
- \${device.IDENTITY2_CARRIER_NETWORK_OPERATOR}

セカンダリ SIM ICCID

- IDENTITY2_ICCID
- \${device.IDENTITY2_ICCID}

セカンダリ SIM IMEI

- IDENTITY2_IMEI
- \${device.IDENTITY2_IMEI}

セカンダリ SIM IMSI

- IDENTITY2_IMSI

- `device.IDENTITY2_IMSI`

セカンダリ SIM ローミング

- `IDENTITY2_ROAMING`
- `device.IDENTITY2_ROAMING`

セカンダリ SIM ローミングのコンプライアンス

- `IDENTITY2_ROAMING_COMPLIANCE`
- `device.IDENTITY2_ROAMING_COMPLIANCE`

セキュアブートは有効ですか?

- `WINDOWS_HAS_SECURE_BOOT_ENABLED`
- `device.WINDOWS_HAS_SECURE_BOOT_ENABLED`

セキュアブートの状態

- `SECURE_BOOT_STATE`
- `device.SECURE_BOOT_STATE`

SecureContainer 有効

- `DLP_ACTIVE`
- `device.DLP_ACTIVE`

セキュリティパッチレベル

- `SYSTEM_SECURITY_PATCH_LEVEL`
- `device.SYSTEM_SECURITY_PATCH_LEVEL`

シリアル番号

- `SERIAL_NUMBER`
- `device.SERIAL_NUMBER`

SMS 可

- `IS_SMS_CAPABLE`
- `device.IS_SMS_CAPABLE`

監視対象

- `SUPERVISED`
- `device.SUPERVISED`

一時停止理由

- `GOOGLE_AW_DIRECTORY_SUSPENSION_REASON`
- `device.GOOGLE_AW_DIRECTORY_SUSPENSION_REASON`

改ざん状態

- TAMPERED_STATUS
- \${device.TAMPERED_STATUS}

使用条件

- TERMS_AND_CONDITIONS
- \${device.TERMS_AND_CONDITIONS}

条件および契約を承認しますか?

- GOOGLE_AW_DIRECTORY_AGREED_TO_TERMS
- \${device.GOOGLE_AW_DIRECTORY_AGREED_TO_TERMS}

テスト署名は有効になっていますか?

- WINDOWS_HAS_TEST_SIGNING_ENABLED
- \${device.WINDOWS_HAS_TEST_SIGNING_ENABLED}

RAM 合計

- MEMORY
- \${device.MEMORY}

総ストレージ領域

- TOTAL_DISK_SPACE
- \${device.TOTAL_DISK_SPACE}

TPM バージョン

- TPM_VERSION
- \${device.TPM_VERSION}

UDID

- UDID
- \${device.UDID}

ユーザーアカウント制御の状態

- UAC_STATUS
- \${device.UAC_STATUS}

ユーザーエージェント

- USER_AGENT
- \${device.USER_AGENT}

ユーザー定義 #1

- USER_DEFINED_1
- \${device.USER_DEFINED_1}

ユーザー定義 #2

- USER_DEFINED_2
- \${device.USER_DEFINED_2}

ユーザー定義 #3

- USER_DEFINED_3
- \${device.USER_DEFINED_3}

ユーザー言語 (ロケール)

- USER_LANGUAGE
- \${device.USER_LANGUAGE}

ベンダー

- ベンダー
- \${device.VENDOR}

音声可

- IS_VOICE_CAPABLE
- \${device.IS_VOICE_CAPABLE}

音声ローミングが許可されました

- VOICE_ROAMING_ENABLED
- \${device.VOICE_ROAMING_ENABLED}

VSM は有効になっていますか?

- WINDOWS_HAS_VSM_ENABLED
- \${device.WINDOWS_HAS_VSM_ENABLED}

Wi-Fi MAC アドレス

- WIFI_MAC
- \${device.WIFI_MAC}

WINDOWS_ENROLLMENT_KEY

- WINDOWS_ENROLLMENT_KEY
- \${device.WINDOWS_ENROLLMENT_KEY}

WinPE は有効になっていますか?

- WINDOWS_HAS_WINPE
- \${device.WINDOWS_HAS_WINPE}

WNS 通知の状態

- PROPERTY_WNS_PUSH_STATUS

- `${device.PROPERTY_WNS_PUSH_STATUS}`

WNS 通知 URL

- `PROPERTY_WNS_PUSH_URL`
- `${device.PROPERTY_WNS_PUSH_URL}`

WNS 通知 URL 有効期限

- `PROPERTY_WNS_PUSH_URL_EXPIRY`
- `${device.PROPERTY_WNS_PUSH_URL_EXPIRY}`

XenMobile エージェント ID

- `ENROLLMENT_AGENT_ID`
- `${device.ENROLLMENT_AGENT_ID}`

XenMobile エージェントリビジョン

- `EW_REVISION`
- `${device.EW_REVISION}`

XenMobile エージェントバージョン

- `EW_VERSION`
- `${device.EW_VERSION}`

Zebra API 実行可能

- `ZEBRA_MDM`
- `${device.ZEBRA_MDM}`

Zebra MXMF バージョン

- `ZEBRA_MDM_VERSION`
- `${device.ZEBRA_MDM_VERSION}`

Zebra Patch バージョン

- `ZEBRA_PATCH_VERSION`
- `${device.ZEBRA_PATCH_VERSION}`

組み込みのデバイスプロパティを取得するためのマクロ

表示名	マクロ
domainname (ドメイン名 (デフォルトドメイン))	<code>\${ user.domainname }</code>
loginname (ユーザー名とドメイン名)	<code>\${ user.loginname }</code>
username (loginname からドメイン名を除去したもの (ある場合))	<code>\${ user.username }</code>

すべてのデバイスプロパティ向けのマクロ

表示名	Web 要素	マクロ
Active Directory へのサインインに失敗しました	badpwdcount	<code>\${ user.badpwdcount }</code>
ActiveSync ユーザーメール	asuseremail	<code>\${ user.asuseremail }</code>
ASM のデータソース	asmpersonsource	<code>\${ user.asmpersonsource }</code>
ASM DEP アカウント名	asmdepaccount	<code>\${ user.asmdepaccount }</code>
ASM の管理対象 Apple ID	asmpersonmanagedappleid	<code>\${ user.asmpersonmanagedappleid }</code>
ASM のパスコードの種類	asmpersonpasscodetype	<code>\${ user.asmpersonpasscodetype }</code>
ASM の個人 ID	asmpersonid	<code>\${ user.asmpersonid }</code>
ASM の個人の状態	asmpersonstatus	<code>\${ user.asmpersonstatus }</code>
ASM の個人の役職	asmpersontitle	<code>\${ user.asmpersontitle }</code>
ASM の一意の個人 ID	asmpersonuniqueid	<code>\${ user.asmpersonuniqueid }</code>
ASM のソースシステム ID	asmpersonsourcesystemid	<code>\${ user.asmpersonsourcesystemid }</code>
ASM の生徒の学年	asmpersongrade	<code>\${ user.asmpersongrade }</code>
BES ユーザーメール	besuseremail	<code>\${ user.besuseremail }</code>
会社	会社	<code>\${ user.company }</code>
会社名	companyname	<code>\${ user.companyname }</code>
国	c	<code>\${ user.c }</code>
部署	department	<code>\${ user.department }</code>
説明	説明	<code>\${ user.description }</code>

表示名	Web 要素	マクロ
無効なユーザー	disableduser	<code>\${ user.disableduser }</code>
表示名	displayname	<code>\${ user.displayname }</code>
識別名	distinguishedname	<code>\${ user.distinguishedname }</code>
ドメイン名	domainname	<code>\${ user.domainname }</code>
メール	mail	<code>\${ user.mail }</code>
名	givenname	<code>\${ user.givenname }</code>
自宅の住所	homestreetaddress	<code>\${ user.homestreetaddress }</code>
自宅の市区町村	homecity	<code>\${ user.homecity }</code>
自宅の国	homecountry	<code>\${ user.homecountry }</code>
自宅のファックス	homefax	<code>\${ user.homefax }</code>
自宅の電話	homephone	<code>\${ user.homephone }</code>
自宅の都道府県	homestate	<code>\${ user.homestate }</code>
自宅の郵便番号	homezip	<code>\${ user.homezip }</code>
IP 電話	iphone	<code>\${ user.ipphone }</code>
ミドルネーム、イニシャル	middleinitial	<code>\${ user.middleinitial }</code>
ミドルネーム	middlename	<code>\${ user.middlename }</code>
モバイル	モバイル	<code>\${ user.mobile }</code>
Name	cn	<code>\${ user.cn }</code>
会社の住所	physicaldeliveryofficename	<code>\${ user.physicaldeliveryofficename }</code>
会社の市区町村	l	<code>\${ user.l }</code>
会社のファックス番号	facsimiletelephonenumber	<code>\${ user.facsimiletelephonenumber }</code>
会社の都道府県	st	<code>\${ user.st }</code>
会社の番地	officestreetaddress	<code>\${ user.officestreetaddress }</code>

表示名	Web 要素	マクロ
会社の電話番号	telephonenumber	<code>\${ user.telephonenumber }</code>
会社の郵便番号	postalcode	<code>\${ user.postalcode }</code>
私書箱	postofficebox	<code>\${ user.postofficebox }</code>
ポケベル	pager	<code>\${ user.pager }</code>
プライマリグループ ID	primarygroupid	<code>\${ user.primarygroupid }</code>
SAM アカウント	samaccountname	<code>\${ user.samaccountname }</code>
番地	streetaddress	<code>\${ user.streetaddress }</code>
姓	sn	<code>\${ user.sn }</code>
役職	役職	<code>\${ user.title }</code>
ユーザーログオン名	userprincipalname	<code>\${ user.userprincipalname }</code>

自動化された操作

May 7, 2021

XenMobile で自動化された操作を作成して、イベント、ユーザー、デバイスプロパティ、またはユーザーデバイスでのアプリの存在に対する対応をプログラミングします。自動化された操作を作成する場合は、操作に対して定義したトリガーによって、ユーザーのデバイスが XenMobile に接続したときにそのデバイス上で何が起きるかが決まります。イベントがトリガーされたときに、より深刻な操作が実行される前に問題を修正するよう、ユーザーに通知を送信できます。

自動的に発生する効果は、次の範囲から設定します：

- デバイスに選択的ワイプまたは完全なワイプを実行する。
- デバイスをコンプライアンス違反に設定する。
- デバイスを取り消す。
- より深刻な操作が実行される前に問題を修正するよう、ユーザーに通知を送信する。

MAM のみモードでのアプリロックとアプリワイプ操作を構成できます。

注:

ユーザーに通知するには、XenMobile がメッセージを送信できるように、XenMobile の設定で通知サーバー (SMTP および SMS) を構成している必要があります。詳しくは、「[通知](#)」を参照してください。また、続行する前に使用予定の通知テンプレートを設定します。詳しくは、「[通知テンプレートの作成および更新](#)」を参照してください。

操作の例

自動化された操作の使用例を次に示します:

例 1

- 以前に禁止したアプリ (例: 「Words with Friends」) を検出するとします。「Words with Friends」アプリが検出された場合に、ユーザーデバイスをコンプライアンス違反に設定するトリガーを指定できます。この操作では次に、そのアプリを削除して、デバイスが再度コンプライアンス遵守状態に戻す必要があることがユーザーに通知されます。ユーザーが遵守するのを待つ時間を設定することもできます。その期限が過ぎると、デバイスの選択的なワイプなどの定義された操作が実行されます。

例 2

- 顧客が最新のファームウェアを使用しているかどうかを確認し、ユーザーがデバイスを更新する必要がある場合はリソースへのアクセスを禁止するとします。ユーザーのデバイスに最新バージョンがない場合に、ユーザーデバイスをコンプライアンス違反に設定するトリガーを指定できます。自動化された操作を使用して、リソースを禁止して、顧客に通知します。

例 3

- ユーザーデバイスがコンプライアンス違反状態になり、ユーザーがそのデバイスを修正します。ポリシーを構成して、デバイスをコンプライアンス準拠状態へとリセットするパッケージを展開できます。

例 4

- 一定期間非アクティブであったユーザーデバイスをコンプライアンス違反としてマークするとします。次のように、非アクティブなデバイスの自動化された操作を作成できます:
 1. XenMobile コンソールで、[設定] > [ネットワークアクセス制御] に移動してから、[非アクティブデバイス] を選択します。[非アクティブデバイス] 設定について詳しくは、「[ネットワークアクセス制御](#)」を参照してください。
 2. 「[操作の追加と管理](#)」で概説されている手順に従って操作を追加します。唯一の違いは、[操作の詳細] ページで次のように設定を構成することです:
 - トリガー。[デバイスプロパティ]、[コンプライアンス違反]、[真] を選択します。
 - 操作。[通知を送信] を選択し、[設定] の [通知テンプレート] を使用して、作成したテンプレートを選択します。次に、操作を実行するまでの遅延を日、時間、または分単位で設定します。ユーザーがトリガーの問題に対処するまで、操作が繰り返される間隔を設定します。

ヒント:

非アクティブなデバイスを一括で削除するには、[Public API for REST Services](#)を使用します。まず、削除する非アクティブなデバイスのデバイス ID を手動で取得してから、この削除 API を実行してそれらを一括で削除します。

操作の追加と管理

自動化された操作を追加、編集、フィルタリングするには:

1. XenMobile コンソールで、[構成] の [操作] をクリックします。[操作] ページが開きます。
2. [アクション] ページで、次のいずれかを行います:
 - [追加] をクリックして操作を追加します。
 - 編集または削除する既存の操作を選択します。使用するオプションをクリックします。
3. [アクション情報] ページが開きます。
4. [アクション情報] ページで、次の情報を入力または変更します:
 - 名前: 操作を識別する名前を入力します。このフィールドは必須です。
 - 説明: 操作の意図する内容を説明します。
5. [次へ] をクリックします。[アクションの詳細] ページが開きます。

次の例はイベントトリガーの設定方法を示しています。別のトリガーを選択した場合、この図で示されているものとは異なるオプションになります。

The screenshot shows the 'Action details' configuration page in the XenMobile console. The page is divided into a sidebar and a main content area. The sidebar has a list of steps: 1 Action Info, 2 Details (highlighted), 3 Assignment (optional), and 4 Summary. The main content area is titled 'Action details' and includes a sub-header 'Choose a trigger event and the associated action for that event.' Below this, there are two dropdown menus: 'Trigger*' with the placeholder 'Select a trigger' and 'Action*' with the placeholder 'Select an action'. A 'Summary' section displays a conditional statement: 'If CONDITION IS FULFILLED, then DO ACTION.' At the bottom, there are several expandable sections for 'Deployment Rules' for various operating systems: iOS, macOS, Android, Windows Mobile/CE, Windows Desktop/Tablet, and Windows Phone.

6. [アクションの詳細] ページで、次の情報を入力または変更します:

[トリガー] 一覧で、この操作に対するイベントトリガーの種類をクリックします。各トリガーの意味は次のとおりです:

- イベント：定義済みのイベントに対応します。
- デバイスプロパティ：MDM 管理のデバイスのデバイス属性を確認して、それに対応します。詳しくは、「[デバイスのプロパティ名と値](#)」を参照してください。
- ユーザープロパティ：ユーザー属性（通常、Active Directory からの属性）に対応します。
- インストールされているアプリ名：インストール中のアプリに対応します。MAM のみモードには適用されません。デバイスでアプリイベントリポリシーを有効にする必要があります。デフォルトでは、アプリイベントリポリシーはすべてのプラットフォームで有効です。詳しくは、「[アプリイベントリポリシー](#)」を参照してください。

7. 次の一覧で、トリガーに対する応答をクリックします。

8. [アクション] の一覧で、トリガーの条件が満たされたときに実行される操作をクリックします。[通知を送信] 以外では、トリガーの原因となった問題をユーザーが解決できる期間を選択します。その期間内に問題が解決されない場合は、選択した操作が実行されます。操作の定義については、「[セキュリティ操作](#)」を参照してください。

[通知を送信] を選択した場合は、次の手順を実行して通知を送信します。

9. 次の一覧で、通知に使用するテンプレートを選択します。選択したイベントに関連した通知テンプレートが表示されます（通知の種類に既にテンプレートが存在する場合）。テンプレートがない場合、テンプレートの構成を促す次のメッセージが表示されます：このイベントの種類用のテンプレートはありません。[設定] の通知テンプレートを使用してテンプレートを作成します。

ユーザーに通知するには、XenMobile がメッセージを送信できるように、[設定] で通知サーバー（SMTP および SMS）を構成している必要があります。次を参照してください。[通知](#) また、続行する前に使用予定の通知テンプレートを設定します。通知テンプレートの設定について詳しくは、「[通知テンプレートの作成および更新](#)」を参照してください。

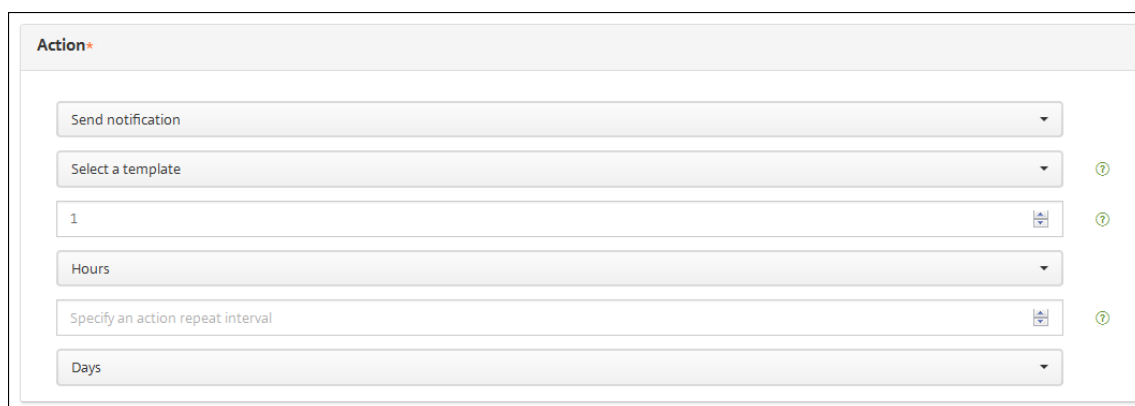

テンプレートを選択した後、[通知メッセージをプレビュー] をクリックして通知をプレビュー表示できます。

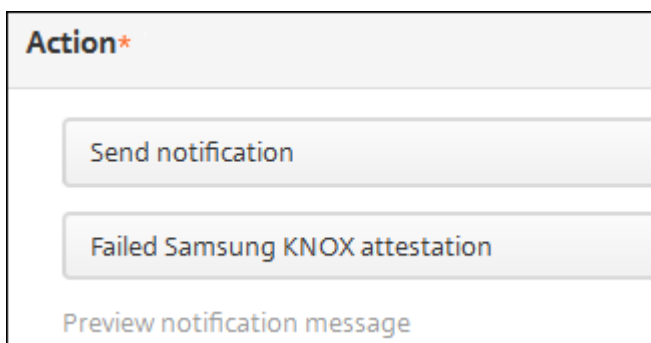

10. 次のフィールドでは、操作を実行するまでの遅延を日、時間、または分単位で設定します。ユーザーがトリガーの問題に対処するまで、操作が繰り返される間隔を設定します。

11. [概要] で、意図したとおりに、自動化された操作を作成したことを確認します。

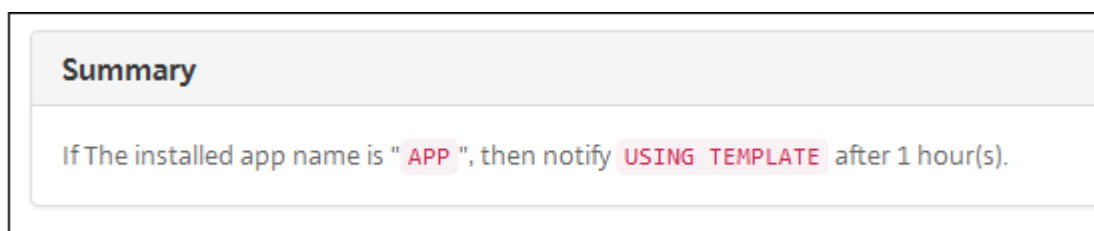

12. 操作の詳細を構成したら、プラットフォームごとに個別に展開規則を構成できます。これを行うには、選択した各プラットフォームに対して、手順 13 を実行します。
13. 展開規則を構成します展開規則の構成に関する一般情報については、「[リソースの展開](#)」を参照してください。

この例の場合：

- デバイスの所有権は **BYOD** でなければなりません。
- デバイスのローカル暗号化は **True** でなければなりません。
- デバイスはパスコードに準拠している必要があります。
- デバイスのモバイル国コードを **Andorra** のみにすることはできません。

14. 操作のプラットフォームの展開規則の構成が完了したら、[次へ] をクリックします。アクション割り当てのページが開きます。ここで操作をデリバリーグループに割り当てます。この手順はオプションです。
15. [デリバリーグループを選択] の横にデリバリーグループを入力して検索するか、一覧でグループを選択します。選択したグループが [アプリ割り当てを受信するためのデリバリーグループ] 一覧に表示されます。
16. [展開スケジュール] を展開して以下の設定を構成します：

- [展開] の横の [オン] をクリックすると展開がスケジュールされ、[オフ] をクリックすると展開が行われません。デフォルトのオプションは [オン] です。[オフ] を選択した場合、そのほかのオプションは必要はありません。
- [展開スケジュール] の横の [すぐに] または [後で] をクリックします。デフォルトのオプションは [すぐに] です。
- [あとで] をクリックした場合は、カレンダーアイコンをクリックして展開日時を選択します。
- [展開状態] の横の [接続するたび] をクリックするか、[以前の展開が失敗した場合のみ] をクリックします。デフォルトのオプションは、[接続するたび] です。
- [常時接続に対する展開] の横の [オン] または [オフ] をクリックします。デフォルトのオプションは [オフ] です。

このオプションは、[設定] > [サーバープロパティ] において、バックグラウンドで展開するキーのスケジュールを構成した場合に適用されます。常時接続オプションは、iOS デバイスでは使用できません。

構成した展開スケジュールはすべてのプラットフォームについて同一です。すべてのプラットフォームに変更が適用されます。ただし iOS には、[常時接続に対する展開] は適用されません。

17. [次へ] をクリックします。[概要] ページが開きます。ここで操作の構成を確認できます。

18. [保存] をクリックして変更を保存します。

MAM-only モードでのアプリロックとアプリワイプ操作

XenMobile コンソールに一覧表示されたトリガーの 4 種類のカテゴリすべてに応じて、デバイスでアプリをワイプまたはロックできます：トリガーの種類は、「イベント」、「デバイスプロパティ」、「ユーザープロパティ」、「インストール済みアプリ名」です。

自動でアプリのワイプまたはロックを構成するには

1. XenMobile コンソールで、[構成] の [アクション] をクリックします。
2. [アクション] ページで、[追加] をクリックします。
3. [アクション情報] ページで、アクションの名前および任意で説明を入力します。
4. [アクションの詳細] ページで、目的のトリガーを選択します。
5. [アクション] でアクションを選択します。

この段階で、以下の条件に注意してください：

トリガーの種類が [イベント] で値が **[Active Directory 無効ユーザー]** ではない場合、[アプリのワイプ] および [アプリのロック] アクションは表示されません。

トリガーの種類が [デバイスプロパティ] で値が **[MDM の紛失モードが有効になっています]** である場合、次のアクションは表示されません：

- デバイスを選択的にワイブ
- デバイスを完全にワイブ
- デバイスを取り消す

各オプションでは、自動で 1 時間の遅延が設定されていますが、遅延の期間は分単位、時間単位、日数単位を選択できます。遅延の目的は、アクションが発生する前に問題を修正する時間をユーザーに与えることです。[アプリのワイブ] および [アプリのロック] アクションの詳細については、「[セキュリティ操作](#)」を参照してください。

注:

トリガーを [イベント] に設定すると、繰り返し間隔は自動的に最小 1 時間となります。通知を生成するには、デバイスはポリシーの更新を実行して、サーバーと同期する必要があります。通常、ユーザーのサインオン時、または Secure Hub でポリシーを手動で更新すると、デバイスはサーバーと同期します。

Active Directory データベースと XenMobile との同期を許可するアクションが実行される前に、さらに約 1 時間、遅延を追加できます。

The screenshot shows the 'Actions' configuration page in the XenMobile console. The left sidebar has 'Actions' selected, with sub-items: '1 Action Info', '2 Details' (highlighted), '3 Assignment (optional)', and '4 Summary'. The main area is titled 'Action details' and contains the following configuration:

- Trigger***
 - Device property
 - Out of compliance
 - is
 - True
- Action***
 - App wipe
 - 1
 - Hours
- Summary**

If device has been marked as Out of Compliance, then app wipe the device after 1 hour(s).

6. 展開規則を構成して、[次へ] をクリックします。
7. デリバリーグループの割り当てと展開スケジュールを構成して、[次へ] をクリックします。
8. [保存] をクリックします。

アプリロックとアプリワイブの状態を確認するには

1. [管理] > [デバイス] に移動し、デバイスをクリックしてから [詳細表示] をクリックします。

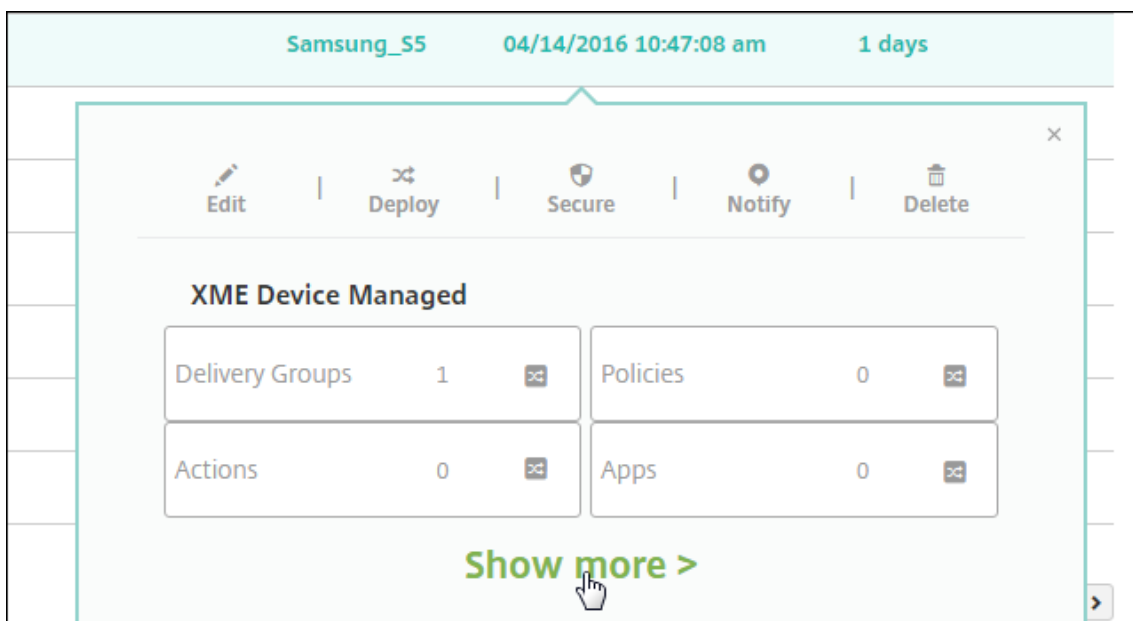

2. [デバイスのアプリのワイプ] および [デバイスのアプリのロック] までスクロールします。

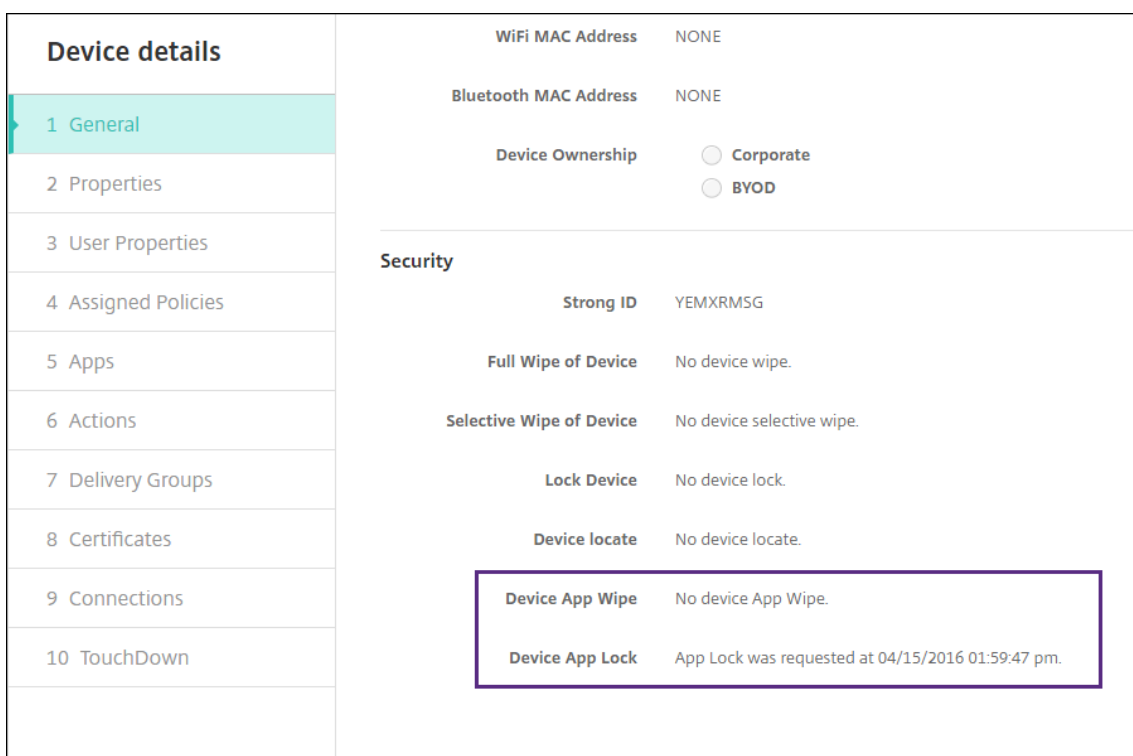

デバイスがワイプされると、PIN コードの入力を要求するメッセージがユーザーに表示されます。ユーザーがコードを忘れた場合は、[デバイス詳細] で確認できます。

モニターとサポート

January 22, 2021

XenMobile ダッシュボードと XenMobile サポートページを使用して、XenMobile Server の監視およびトラブルシューティングができます。XenMobile サポートページを使用して、サポートに関連する情報とツールにアクセスします。

オンプレミスの XenMobile Server の場合は、XenMobile CLI から操作を実行することもできます。詳しくは、「[コマンドラインインターフェイスオプション](#)」を参照してください。

XenMobile コンソールで、右上のレンチアイコンをクリックします。



[トラブルシューティングとサポート] ページが開きます。

[サポート] ページを使用して以下を行います。

- 診断へのアクセス
- サポートバンドルの作成（オンプレミスインストールのみ）
- Citrix 製品ドキュメントおよび Knowledge Center へのリンクへのアクセス
- ログ操作へのアクセス
- 高度な構成オプションの使用
- 一連のツールおよびユーティリティへのアクセス

XenMobile コンソールのダッシュボードにアクセスして、情報を一目で確認することもできます。この情報を使用して、ウィジェットで問題や成功を速やかに確認できます。



ダッシュボードは、XenMobile コンソールにサインオンすると最初に表示されるページです。コンソールの別の場所からダッシュボードにアクセスするには、[分析] をクリックします。ページのレイアウトを編集したり表示されるウィジェットを編集するには、ダッシュボードの [カスタマイズ] をクリックします。

- **マイダッシュボード:** 最大 4 つのダッシュボードを保存できます。ダッシュボードを個別に編集し、保存したダッシュボードを選択してそれぞれを表示することができます。
- **レイアウトスタイル:** この行では、ダッシュボードに表示するウィジェットの数とレイアウトを選択することができます。
- **ウィジェット選択:** ダッシュボードに表示する情報を選択することができます。
 - **通知:** 左側の数字の上のチェックボックスをオンにして、ウィジェットの上に通知バーを追加します。このバーには、準拠デバイス数、非アクティブデバイス数、24 時間以内にワイプまたは登録されたデバイス数が表示されます。
 - **プラットフォームごとのデバイス:** プラットフォームごとの管理対象デバイス数と管理対象外デバイス数が表示されます。
 - **キャリアごとのデバイス:** キャリアごとの管理対象デバイス数と管理対象外デバイス数が表示されます。各バーをクリックすると、プラットフォームごとの内訳が表示されます。
 - **プラットフォームにより管理されているデバイス:** プラットフォームごとの管理対象デバイス数が表示されます。
 - **プラットフォームにより管理されていないデバイス:** プラットフォームごとの管理対象外デバイス数が表示されます。このグラフに表示されるデバイスにはエージェントがインストールされていますが、特権が失効またはワイプされています。
 - **ActiveSync** ゲートウェイ状態ごとのデバイス: ActiveSync ゲートウェイの状態ごとにグループ化さ

れたデバイス数が表示されます。この情報では拒否、許可、または不明の状態が表示されます。各バーをクリックするとプラットフォームごとの内訳が表示されます。

- 所有権ごとのデバイス: 所有権の状態ごとにグループ化されたデバイス数が表示されます。この情報ではコーポレート所有、従業員所有、または不明の所有権状態が表示されます。
- 失敗したデリバリーグループ展開: 失敗した展開の合計数がパッケージごとに表示されます。展開に失敗したパッケージのみが表示されます。
- ブロックされた理由ごとのデバイス: ActiveSync でブロックされたデバイス数が表示されます。
- インストール済みアプリ: アプリ名を入力すると、アプリ情報のグラフが表示されます。
- 一括購入アプリライセンス使用状況: Apple の一括購入アプリのライセンス使用状況に関する統計データが表示されます。

各ウィジェットでは個々の部分をクリックして、さらに情報をドリルダウンできます。

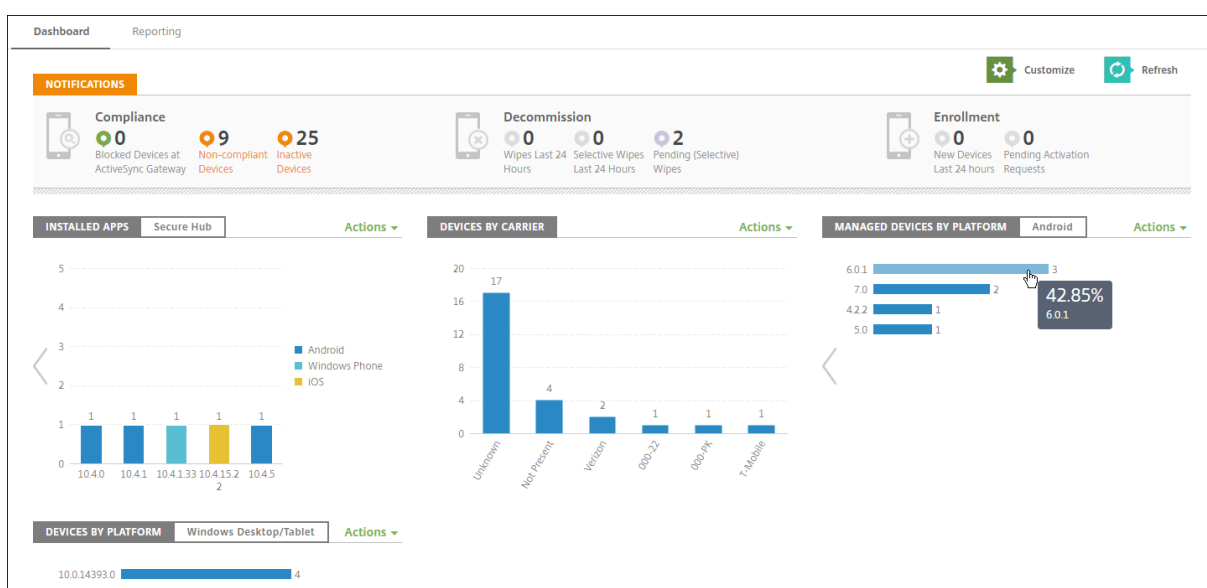

[操作] のドロップダウンをクリックして、情報を.csv ファイルとしてエクスポートすることもできます。

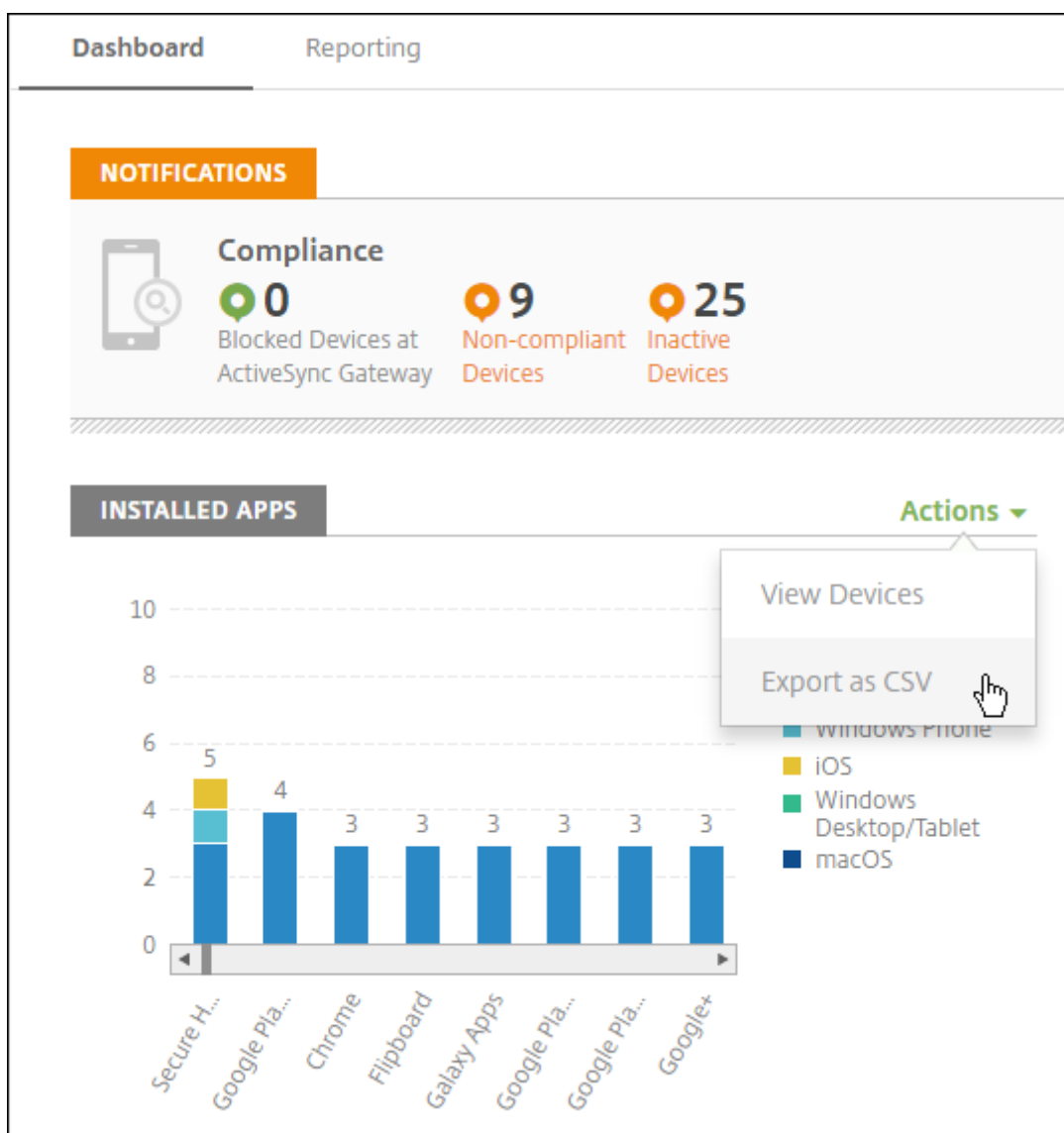

サポートバンドルのデータの匿名化

August 22, 2019

XenMobile でサポートバンドルを作成する場合、デフォルトでは、機密性の高いユーザー、サーバー、ネットワークのデータは匿名化されます。この動作は、[Anonymization and De-anonymization] ページで変更することができます。また、XenMobile がデータの匿名化時に保存したマッピングファイルをダウンロードすることもできます。データの匿名化を解除したり、ユーザーまたはデバイスで発生した問題を特定したりする目的で、Citrix のサポートからこのファイルを要求される場合があります。

1. XenMobile コンソールで、右上のレンチアイコンをクリックします。[サポート] ページが開きます。

2. [サポート] ページで、[上級] の下の [匿名化および匿名化解除] をクリックします。[匿名化および匿名化解除] ページが開きます。

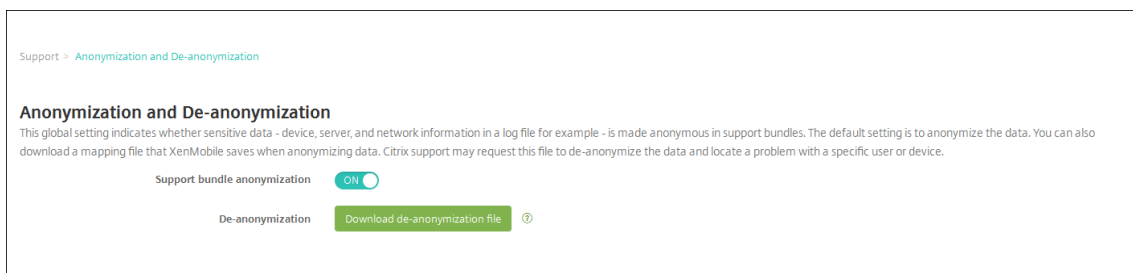

3. [サポートバンドルの匿名化] で、データを匿名化するかどうかを選択します。デフォルトは [オン] です。
4. Citrix のサポートで問題の診断に特定のデバイスまたはユーザーの情報が必要な場合にサポートに送信するマッピングファイルを、[匿名化解除] の横の [匿名化解除ファイルのダウンロード] をクリックしてダウンロードします。

接続確認

November 6, 2020

XenMobile の [サポート] ページで、Citrix Gateway およびそのほかのサーバーや場所への XenMobile の接続を確認できます。

XenMobile の接続確認の実行

1. XenMobile コンソールで、右上のレンチアイコンをクリックします。[サポート] ページが開きます。
2. [診断] の下の [**XenMobile** 接続性チェック] をクリックします。[**XenMobile** 接続性チェック] ページが開きます。XenMobile 環境内にクラスターノードがある場合は、すべてのノードが表示されます。

Support > XenMobile Connectivity Checks

XenMobile Connectivity Checks

Perform various connectivity checks for XenMobile. A complete check might take several minutes to run before results appear. If you are not using selected features within the console, clear the selections to speed the process.

Perform connectivity checks for

<input type="checkbox"/>	Connectivity to	IP address or FQDN
<input type="checkbox"/>	Windows Phone Store	windowsphone.com
<input type="checkbox"/>	Database	<input type="text"/> .net
<input type="checkbox"/>	Apple Feedback Push Notification Server	feedback.push.apple.com
<input type="checkbox"/>	LDAP	<input type="text"/> .net
<input type="checkbox"/>	Domain Name System (DNS)	<input type="text"/>
<input type="checkbox"/>	Nexmo Gateway	-
<input type="checkbox"/>	Apple Push Notification Server	gateway.push.apple.com
<input type="checkbox"/>	iTunes Store/Volume Purchase Program (VPP)	ax.itunes.apple.com
<input type="checkbox"/>	Google Play	play.google.com
<input type="checkbox"/>	Windows Security Token Service	login.live.com

3. 接続テストに含めるサーバーをオンにして、[接続性をテスト] をクリックします。[テスト結果] ページが開きます。

XenMobile Connectivity Checks

Perform various connectivity checks for XenMobile. A complete check might take several minutes to run before results appear. If you are not using selected features within the console, clear the selections to speed the process.

Perform connectivity checks for 10.

<input type="checkbox"/>	Connectivity to	IP address or FQDN	
<input type="checkbox"/>	Database	net	✓
<input type="checkbox"/>	Windows Phone Store	windowsphone.com	✓

Showing 1 - 2 of 2 items

4. [テスト結果] の表でサーバーを選択して、そのサーバーの結果の詳細を参照します。

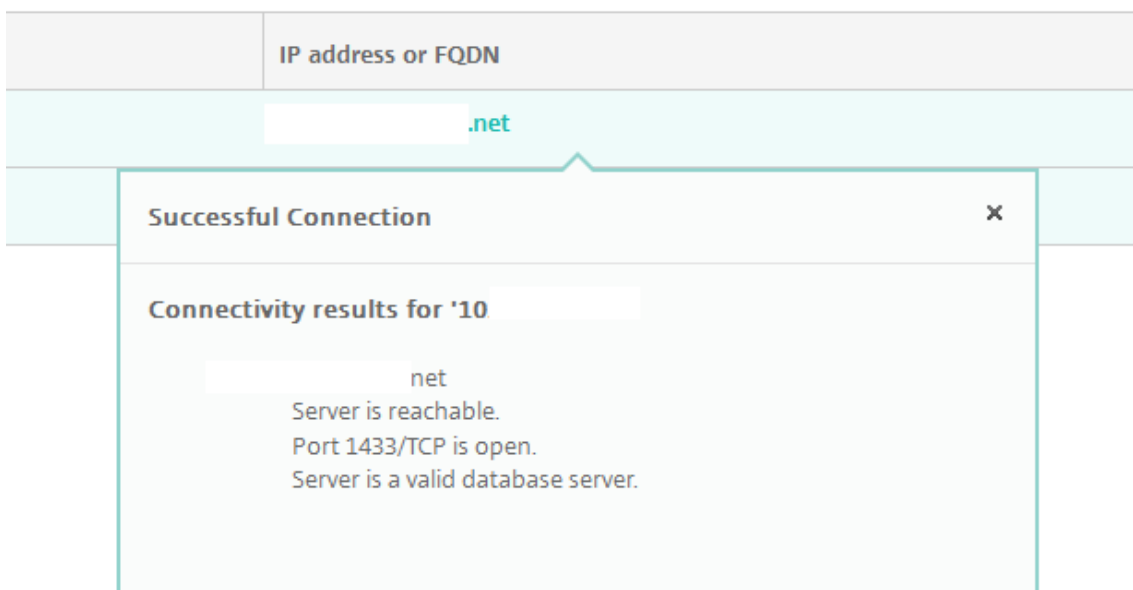

Citrix Gateway の接続確認の実行

1. [サポート] ページで、[診断] の下の [**Citrix Gateway** 接続性チェック] をクリックします。[**Citrix Gateway** 接続性チェック] ページが開きます。Citrix Gateway サーバーが追加されていない場合、表は空白です。

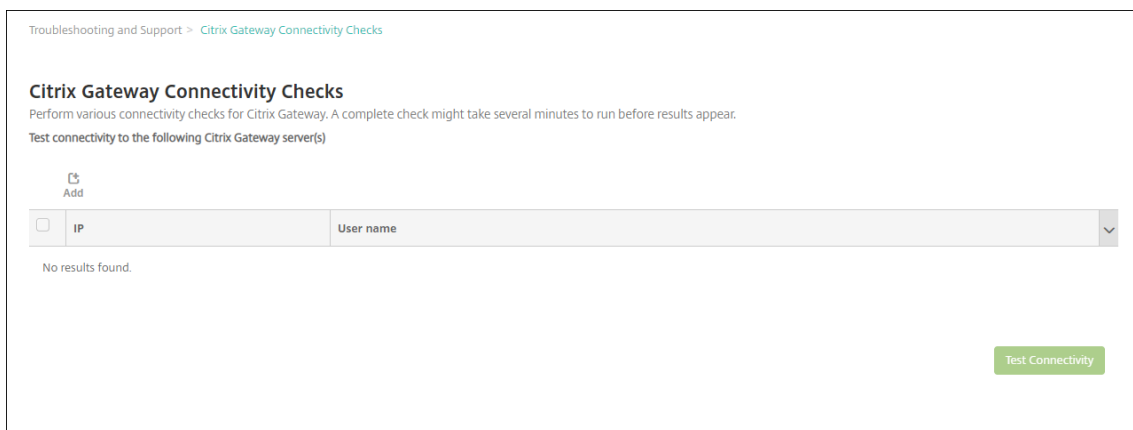

2. [追加] をクリックします。[**Citrix Gateway** サーバーの追加] ダイアログボックスが開きます。

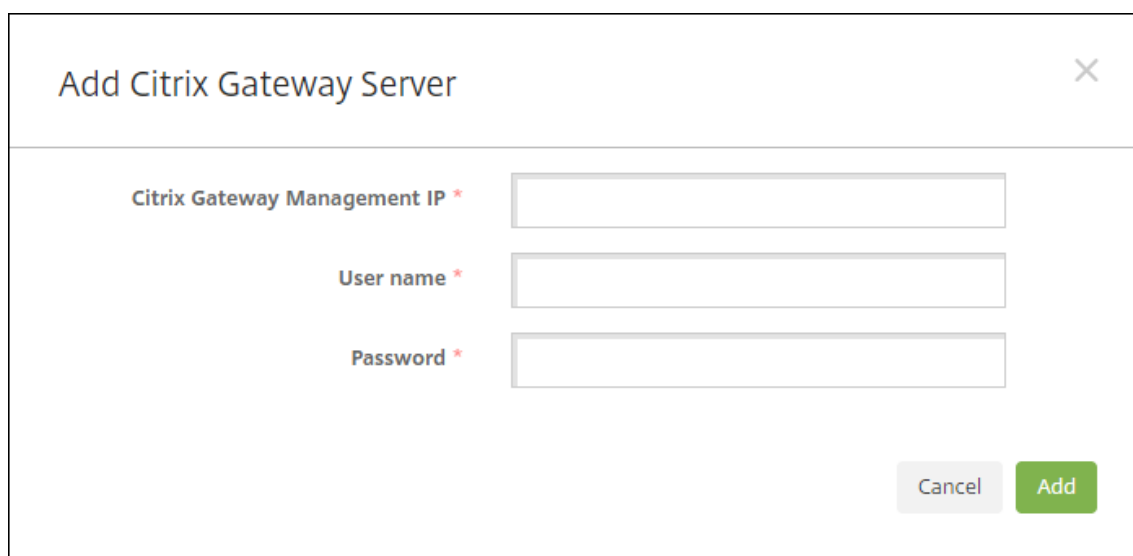

The screenshot shows a dialog box titled "Add Citrix Gateway Server". It has a close button (X) in the top right corner. The dialog contains three input fields with labels: "Citrix Gateway Management IP *", "User name *", and "Password *". At the bottom right, there are two buttons: "Cancel" and "Add".

3. **[Citrix Gateway 管理 IP]** ボックスに、テストする Citrix Gateway を実行しているサーバーの管理 IP アドレスを入力します。

注:

既に追加されている Citrix Gateway サーバーの接続確認を実行する場合、IP アドレスは入力されています。

4. この Citrix Gateway の管理者資格情報を入力します。

注:

既に追加されている Citrix Gateway サーバーの接続確認を実行する場合、ユーザー名は入力されています。

5. [追加] をクリックします。Citrix Gateway が、**[Citrix Gateway 接続性チェック]** ページの表に追加されます。
6. Citrix Gateway サーバーを選択して、[接続性をテスト] をクリックします。[テスト結果] の表に結果が表示されます。
7. [テスト結果] の表でサーバーを選択して、そのサーバーの結果の詳細を参照します。

カスタマーエクスペリエンス向上プログラム

August 22, 2019

Citrix カスタマーエクスペリエンス向上プログラム (CEIP) では、XenMobile の構成および使用に関するデータが匿名で収集され、そのデータが Citrix に自動的に送信されます。このデータは、XenMobile の品質、信頼性、およびパフォーマンスを向上させる目的で使用させていただきます。CEIP へのご参加は任意です。XenMobile の初回インストール時、または更新のインストール時に、CEIP への参加が可能です。選択した場合、データは通常週単位で、

パフォーマンスおよび使用に関するデータは時間単位で収集されます。これらのデータはディスク上に格納され、1週間ごとに HTTPS により安全にシトリックスに送信されます。CEIP に参加するかどうかは、XenMobile コンソールで変更できます。CEIP について詳しくは、「[カスタマーエクスペリエンス向上プログラム \(CEIP\) について](#)」を参照してください。

CEIP で参加を選択する

XenMobile の初回インストール時、または更新時に、参加を促す以下のダイアログボックスが開きます。

Customer Experience Improvement Program

Help improve the quality and performance of Citrix products by sending anonymous statistics and usage information.

How does it work?

- No information that identifies individuals is collected
- Collects only configuration, performance, and reliability data
- Data is stored on disk until it is transferred to Citrix
- Secure weekly transfers via HTTPS to Citrix servers
- Data is immediately deleted from disk after successful transfer

[Learn more](#)



Would you like to help make Citrix products better by joining the program?
(You can go to Configure -> Settings -> More -> Experience Improvement Program to change your answer at any time.)

Yes, send anonymous usage and statistics information.

No

CEIP 参加設定の変更

1. CEIP 参加設定を変更するには、XenMobile コンソールで右上の歯車アイコンをクリックして [設定] ページを開きます。
2. [サーバー] の下で [エクスペリエンス向上プログラム] をクリックします。[カスタマーエクスペリエンス向上プログラム] ページが開きます。表示される実際のページは、現在 CEIP に参加しているかどうかによって異なります。

Settings > Experience Improvement Program

Customer Experience Improvement Program

Help improve the quality and performance of Citrix products by sending anonymous statistics and usage information.

How does it work?

- No information that identifies individuals is collected
- Collects only configuration, performance, and reliability data
- Data is stored on disk until it is transferred to Citrix
- Secure weekly transfers via HTTPS to Citrix servers
- Data is immediately deleted from disk after successful transfer

[Learn more](#)

You are currently participating in the Customer Experience Improvement Program.

Continue participating

Stop participating



3. 現在 CEIP に参加していて、中止を希望する場合、[参加停止] をクリックします。
4. 現在 CEIP に参加していないで、開始を希望する場合、[参加開始] をクリックします。
5. [保存] をクリックします。

ログ

January 10, 2020

ログ設定を構成して、XenMobile で生成されるログの出力をカスタマイズすることができます。XenMobile サーバーをクラスター化している場合は、XenMobile コンソールでログ設定を構成すると、その設定はクラスター内のほかのすべてのサーバーと共有されます。

1. XenMobile コンソールで、右上のレンチアイコンをクリックします。[サポート] ページが開きます。
2. [ログの操作] の下の [ログ設定] をクリックします。[ログ設定] ページが開きます。

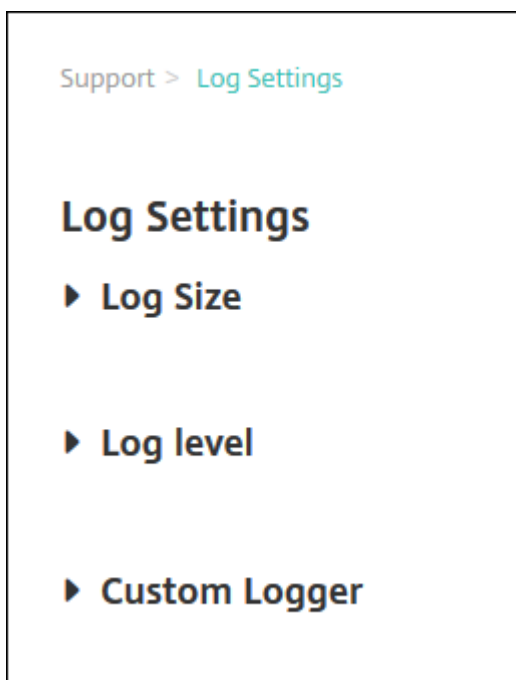

[ログ設定] ページでは、以下のオプションにアクセスできます。

- ログサイズ。このオプションを使用して、ログファイルのサイズと、データベースで保持されるログのバックアップファイルの最大数を制御します。ログのサイズは、XenMobile でサポートされる各ログ（デバッグログ、管理者アクティビティログ、およびユーザーアクティビティログ）に適用されます。
- ログレベル。このオプションを使用して、ログレベルを変更したり、設定を永続的にしたりします。
- カスタムロガー。このオプションを使用して、カスタムロガーを作成します。カスタムログには、クラス名とログレベルが必要です。

[ログサイズ] のオプションを構成するには

1. [ログ設定] ページで [ログサイズ] を展開します。

[Support](#) > [Log Settings](#)

Log Settings

▼ Log Size

Debug log file size (MB)	10
Maximum number of debug backup files	50
Admin activity log file size (MB)	10
Maximum number of admin activity backup files	300
User activity log file size (MB)	10
Maximum number of user activity backup files	600

2. 次の設定を構成します。

- デバッグログのファイルサイズ (**MB**): 一覧からサイズ (5~20MB) を選択して、デバッグファイルの最大サイズを変更します。デフォルトのファイルサイズは **10 MB** です。
- デバッグバックアップファイルの最大数: サーバーにより保持されるデバッグファイルの最大数をクリックします。デフォルトでは、サーバーに 50 件のバックアップファイルが保持されます。
- 管理者アクティビティログのファイルサイズ (**MB**): 一覧からサイズ (5~20MB) を選択して、管理者アクティビティファイルの最大サイズを変更します。デフォルトのファイルサイズは **10 MB** です。
- 管理者アクティビティバックアップファイルの最大数: サーバーにより保持される管理者アクティビティファイルの最大数をクリックします。デフォルトでは、サーバーに 300 件のバックアップファイルが保持されます。
- ユーザーアクティビティログのファイルサイズ (**MB**): 一覧からサイズ (5~20MB) を選択して、ユーザーアクティビティファイルの最大サイズを変更します。デフォルトのファイルサイズは **10 MB** です。
- ユーザーアクティビティバックアップファイルの最大数: サーバーにより保持されるユーザーアクティビティファイルの最大数をクリックします。デフォルトでは、サーバーに 300 件のバックアップファイルが保持されます。

「ログレベル」のオプションを構成するには

ログレベルを設定することにより、XenMobile でログに収集される情報の種類を指定できます。すべてのクラスに同じレベルを設定することも、個別のクラスに特定のレベルを設定することもできます。

1. 「ログ設定」ページで「ログレベル」を展開します。すべてのログクラスの表が表示されます。

Support > Log Settings

Log Settings

▶ Log Size

▼ Log level

Edit all | Reset

<input type="checkbox"/>	Class	Sub-class	Log level	▼
<input type="checkbox"/>	Data Access	All	Info	
<input type="checkbox"/>	Data Access	XDM	Info	
<input type="checkbox"/>	Data Access	XAM	Info	
<input type="checkbox"/>	Data Access	Console	Info	
<input type="checkbox"/>	Data Access	OCA	Info	
<input type="checkbox"/>	IMI Services	All	Info	
<input type="checkbox"/>	IMI Services	Category Service	Info	
<input type="checkbox"/>	IMI Services	OPN Service	Info	

2. 次のいずれかを行います：

- 1つのクラスの横のチェックボックスをクリックして「レベルを設定」をクリックし、そのクラスのログレベルのみを変更します。
- 「すべて編集」をクリックしてログレベルの変更を表内のすべてのクラスに適用します。

「ログレベルの設定」ダイアログボックスが表示され、そこでログレベルを設定し、XenMobile サーバーを再起動したときにログレベル設定を維持するかどうかを選択できます。

Set Log Level [X]

Class name

Sub-class name

Log level

Included loggers

- com.sparus.nps.ServicesManager
- com.sparus.nps.RegistryPacketBuilder
- com.sparus.nps.engine.business.impl.EngineManager
- com.sparus.nps.SessionManager?

Persist settings

- クラス名: すべてのクラスのログレベルを変更する場合はこのフィールドに [すべて] と表示されます。そうでない場合は個別のクラス名が表示されます。編集できません。
- サブクラス名: すべてのクラスのログレベルを変更する場合はこのフィールドに [すべて] と表示されます。そうでない場合は個別のクラスのサブクラス名が表示されます。編集できません。
- ログレベル: 一覧でログレベルをクリックします。サポートされるログレベルは以下のとおりです。
 - 重大
 - エラー
 - 警告
 - 情報
 - デバッグ
 - トレース
 - 無効
- 含まれるロガー: すべてのクラスのログレベルを変更する場合はこのフィールドは空白です。そうでない場合は個別のクラスに対して現在構成されているロガーが表示されます。編集できません。
- 永続設定: サーバーを再起動してもログレベルの設定を維持する場合はこのチェックボックスをオンにします。このチェックボックスがオフの場合は、サーバーを再起動するとログレベル設定がデフォルト設定に戻ります。

3. [設定] をクリックして変更を確定します。

カスタムロガーを追加するには

1. [ログ設定] ページで [カスタムロガー] を展開します。[カスタムロガー] の表が表示されます。カスタムロガーがまだ追加されていない場合、最初はこの表が空白の状態が表示されます。

Support > Log Settings

Log Settings

- ▶ Log Size
- ▶ Log level
- ▼ Custom Logger

Add | Set Level | Delete

<input type="checkbox"/>	Class	Logger	Log level	▼
<input type="checkbox"/>	Custom	All	Warning	
<input type="checkbox"/>	Custom	xms.oca.dao.hibernate	Trace	

Showing 1 - 2 of 2 items

2. [追加] をクリックします。[カスタムロガーの追加] ダイアログボックスが開きます。

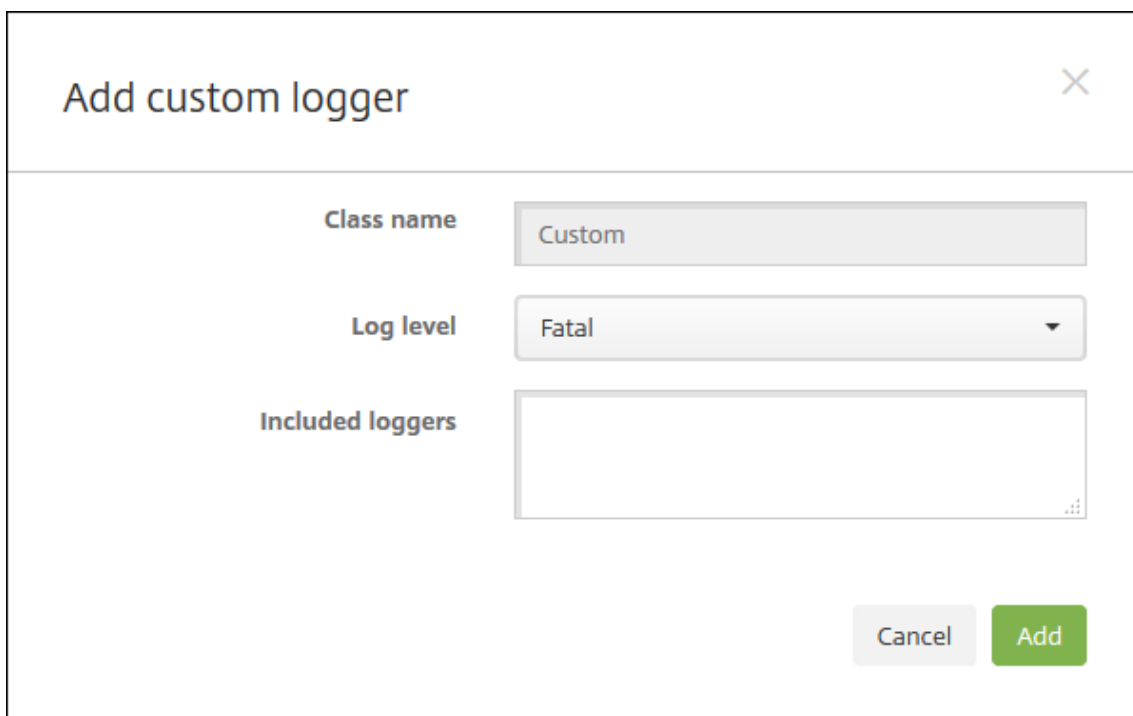

The screenshot shows a dialog box titled "Add custom logger" with a close button (X) in the top right corner. The dialog contains three main sections:

- Class name:** A text input field containing the word "Custom".
- Log level:** A dropdown menu with "Fatal" selected.
- Included loggers:** An empty list box.

At the bottom right of the dialog, there are two buttons: "Cancel" (grey) and "Add" (green).

3. 次の設定を構成します。

- クラス名: このフィールドには [カスタム] と表示されます。編集できません。
- ログレベル: 一覧でログレベルをクリックします。サポートされるログレベルは以下のとおりです。
 - 重大
 - エラー
 - 警告
 - 情報
 - デバッグ
 - トレース
 - 無効
- 含まれるロガー: カスタムロガーに含める特定のロガーを入力するか、このフィールドを空白にしてすべてのロガーが含まれるようにします。

4. [追加] をクリックします。カスタムロガーが [カスタムロガー] の表に追加されます。

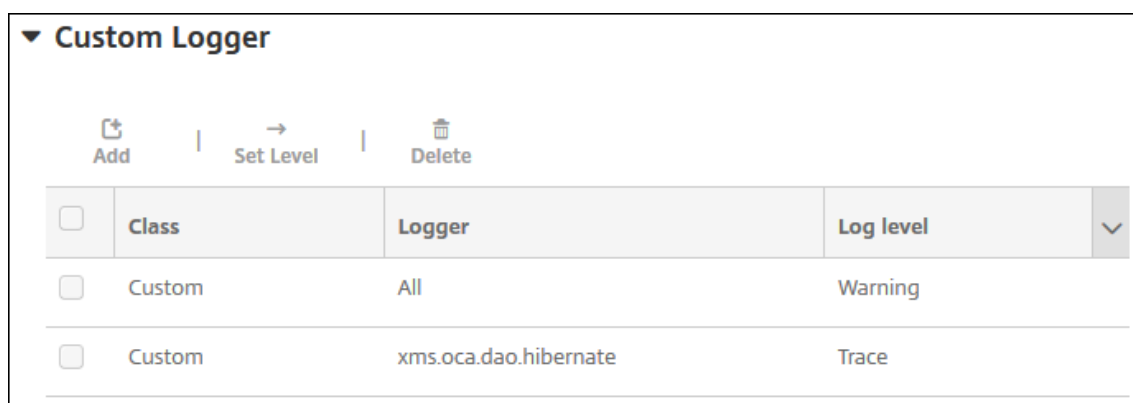

カスタムロガーを削除するには

1. [ログ設定] ページで [カスタムロガー] を展開します。
2. 削除するカスタムロガーを選択します。
3. [削除] をクリックします。カスタムロガーを削除するかどうかを確認するダイアログボックスが開きます。[OK] をクリックします。

重要:

この操作を元に戻すことはできません。

モバイルサービスプロバイダー

August 22, 2019

XenMobile でモバイルサービスプロバイダーインターフェイスの使用を有効にして、BlackBerry や Exchange ActiveSync デバイスに対してクエリを実行したり、操作を発行したりできます。

たとえば、組織に 1,000 ユーザーが存在し、各ユーザーが 1 つまたは複数のデバイスを使用するとします。すべてのユーザーに対して、管理のためにデバイスを XenMobile に登録する必要があることを通知した後、XenMobile コンソールはユーザーが登録したデバイスの数を表示します。この設定を構成することで、Exchange Server に接続しているデバイスの数を判断できます。これによって、次の操作を実行できます。

- ほかにデバイスを登録する必要のあるユーザーがいるかどうかを確認する。
 - Exchange Server に接続するユーザーデバイスにコマンド（データワイプなど）を発行する。
1. XenMobile コンソールで、右上の歯車アイコンをクリックします。[設定] ページが開きます。
 2. [サーバー] の下の [モバイルサービスプロバイダー] をクリックします。[モバイルサービスプロバイダー] ページが開きます。

Mobile Service Provider
Allows XenMobile to use the Mobile Service Provider interface to query BlackBerry and other Exchange ActiveSync devices and issue operations.

Web service URL*

User name*

Password*

Automatically update BlackBerry and ActiveSync device connections

3. 次の設定を構成します。

- **Web サービス URL:** Web サービスの URL (<https://<XmmServer>/services/xdmservice>など) を入力します。
- ユーザー名: domain\admin の形式でユーザー名を入力します。
- パスワード: パスワードを入力します。
- **BlackBerry** および **ActiveSync** デバイス接続を自動的に更新: デバイス接続を自動的に更新するかどうかを選択します。デフォルトは [オフ] です。
- [接続のテスト] をクリックして、接続を検証します。

4. [保存] をクリックします。

レポート

August 10, 2020

XenMobile には、以下の事前定義されたレポートが用意されており、アプリケーションおよびデバイスの展開を分析できます。各レポートは表とグラフで表示されます。表は、列を基準にして並び替えとフィルターを行うことができます。グラフ内の要素を選択すると詳細を確認できます。

- アプリ展開の合計試行回数: ユーザーがデバイスへのインストールを試みた展開済みのアプリを一覧表示します。
- プラットフォームを基準とするアプリ: アプリとアプリバージョンを、デバイスプラットフォーム別およびバージョン別を一覧表示します。
- 種類別アプリ: アプリをバージョン別、種類別、およびカテゴリ別を一覧表示します。
- デバイス登録: すべての登録済みデバイスを一覧表示します。
- デバイスおよびアプリ: 管理対象アプリを実行しているデバイスを一覧表示します。

- 非アクティブデバイス: XenMobile サーバーのプロパティ `device.inactivity.days.threshold` で指定された日数にわたりアクティビティがないデバイスを一覧表示します。
- ジェイルブレイク/**Root** 化されたデバイス: ジェイルブレイクされた iOS デバイスと Root 化された Android デバイスを一覧表示します。
- 使用条件: 使用条件契約に同意したユーザーおよび同意しなかったユーザーを一覧表示します。グラフの各領域を選択すると詳細を確認できます。
- 上位 **10** のアプリ: 失敗した展開 - 展開に失敗したアプリを最大で 10 個まで一覧表示します。
- ユーザーがデバイスごとにブラックリストに登録したアプリ: ユーザーのデバイスに存在する禁止されたアプリを一覧表示します。

注:

XenMobile Server コンソールには、「ブラックリスト」、「ホワイトリスト」という用語が含まれています。これらの用語は、今後のリリースで「禁止リスト」、「許可リスト」に変更されます。

- 非準拠デバイス: デバイスがジェイルブレイクされているかどうか、実行中の OS バージョン、デバイスにパスコードがあるかどうかなどのコンプライアンス基準を満たしていないデバイスを一覧表示します。

各表のデータを、Microsoft Excel などのプログラムで開くことが可能な.csv 形式でエクスポートできます。各レポートのグラフは PDF 形式でエクスポートできます。

レポートを作成するには

1. XenMobile コンソールで [分析] > [レポート] の順にクリックします。[レポート] ページが開きます。
2. 作成するレポートをクリックします。

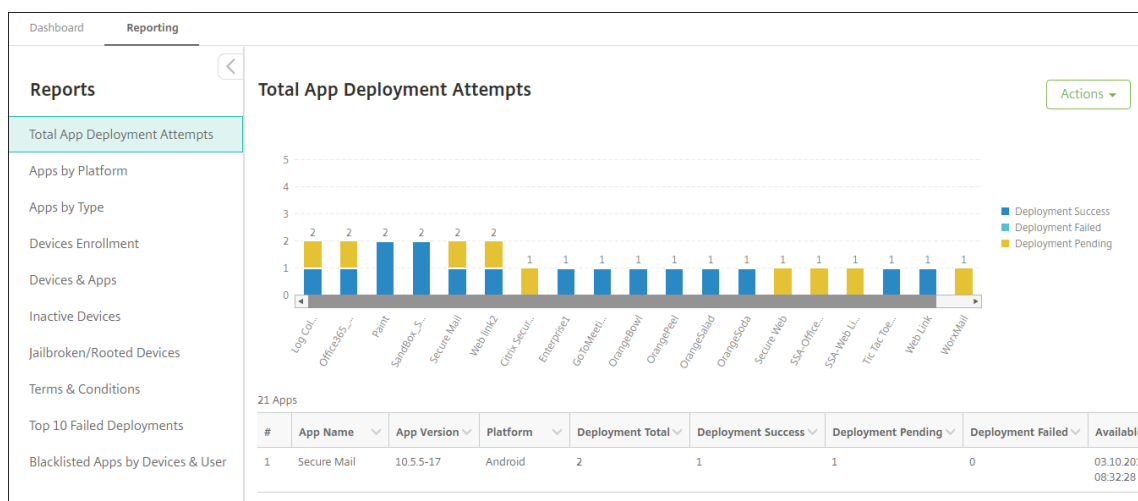

レポートの詳細を確認するには

1. グラフの各領域をクリックしてドリルダウンすると、詳細が表示されます。

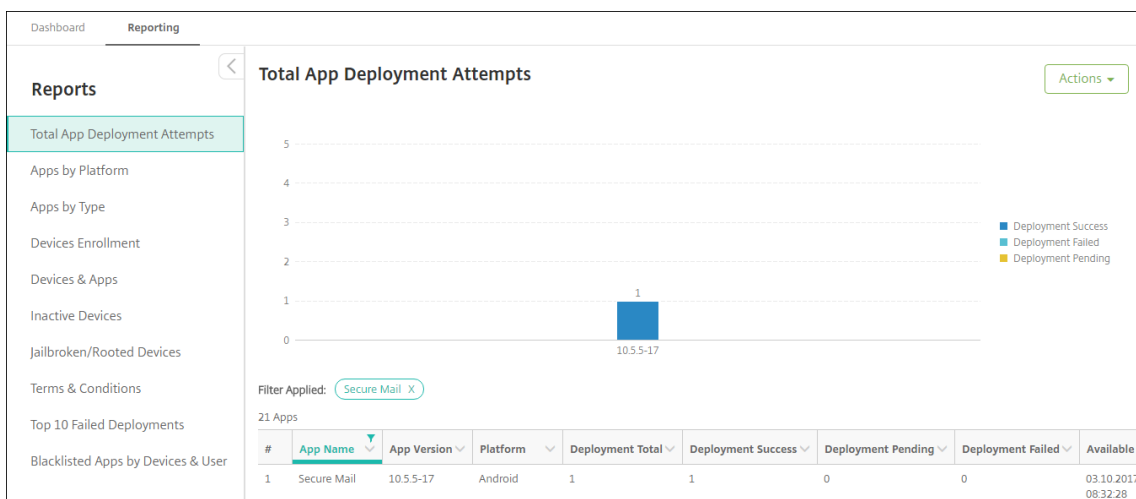

表の列を並び替え、フィルター、または検索するには、列の見出しをクリックします

#	App Name	App Version	Platform	Deployment Total	Deployment Success	Deployment Pending	Deployment Failed	Available
1	Enterprise1			1	1	0	0	03.10.2017 09:10:10
2	SandBox_S			1	1	0	0	03.10.2017 08:38:40
3	Fonts			1	0	1	0	03.10.2017 09:45:07
4	SandBox_S			1	1	0	0	03.10.2017 08:38:40
5	GoToMeeti			1	1	0	0	03.10.2017 12:34:35
6	Secure Mail	10.5.5-17	Android	1	1	0	0	03.10.2017 08:32:28
7	GreedyPenguins		Windows Mobile	1	1	0	0	03.10.2017 13:01:50

レポートを日付でフィルターするには

1. 列の見出しをクリックして、フィルター設定を表示します。

	Status	Last authentication	Last access	Enrollment state	Enrollment date	Device ownership	Location	Deployment status	App name
Total App Deployment Attempts	Compliance	03.27.2017 09:29:07			03.27.2017 07:33:27	Unknown		SUCCESS	Globoforce_S
Apps by Platform	Compliance	03.27.2017 09:29:07			03.27.2017 07:33:27	Unknown		SUCCESS	Jota Text Edito
Apps by Type	Compliance	03.27.2017 09:29:07			03.27.2017 07:33:27	Unknown		SUCCESS	Tic Tac Toe Fre
Devices Enrollment	Compliance	03.27.2017 09:29:08	03.27.2017 09:44:07	Enrolled	03.27.2017 07:33:27	Unknown		SUCCESS	Web Link
Inactive Devices	Compliance	03.27.2017 09:55:27	03.27.2017 09:55:27	Enrolled	09.27.2016 04:48:39	Unknown		SUCCESS	Globoforce_S

2. [フィルター条件] で、レポート対象期間を絞り込む方法を選択します。

	Status	Last authentication	Last access	Enrollment state	Enrollment date	Device ownership	Location	Deployment status	App name
Total App Deployment Attempts	Compliance	03.27.2017 09:29:07			03.27.2017 07:33:27	Unknown		SUCCESS	Globoforce_S
Apps by Platform	Compliance	03.27.2017 09:29:07			03.27.2017 07:33:27	Unknown		SUCCESS	Jota Text Edito
Apps by Type	Compliance	03.27.2017 09:29:07			03.27.2017 07:33:27	Unknown		SUCCESS	Tic Tac Toe Fre
Devices Enrollment	Compliance	03.27.2017 09:29:08	03.27.2017 09:44:07	Enrolled	03.27.2017 07:33:27	Unknown		SUCCESS	Web Link
Inactive Devices	Compliance	03.27.2017 09:55:27	03.27.2017 09:55:27	Enrolled	09.27.2016 04:48:39	Unknown		SUCCESS	Globoforce_S

3. カレンダーを使用して日付を指定します。

	Status	Last authentication	Last access	Enrollment state	Enrollment date	Device ownership	Location	Deployment status	App name
Total App Deployment Attempts	Compliance	03.27.2017 09:29:07			03.27.2017 07:33:27	Unknown		SUCCESS	Globoforce_S
Apps by Platform	Compliance	03.27.2017 09:29:07			03.27.2017 07:33:27	Unknown		SUCCESS	Jota Text Edito
Apps by Type	Compliance	03.27.2017 09:29:07			03.27.2017 07:33:27	Unknown		SUCCESS	Tic Tac Toe Fre
Devices Enrollment	Compliance	03.27.2017 09:29:08	03.27.2017 09:44:07	Enrolled	03.27.2017 07:33:27	Unknown		SUCCESS	Web Link
Inactive Devices	Compliance	03.27.2017 09:55:27	03.27.2017 09:55:27	Enrolled	09.27.2016 04:48:39	Unknown		SUCCESS	Globoforce_S
Apps by Platform	Compliance	03.27.2017 09:55:27	03.27.2017 09:55:27	Enrolled	09.27.2016 04:48:39	Unknown		SUCCESS	Jota Text Edito

4. 次の例のように、日付フィルターを付いた列が表示されます。

The screenshot shows the 'Reporting' dashboard with a table of data. The columns are: Status, Last authentication, Last access, Enrollment state, Enrollment date, Device ownership, Location, Deployment status, and App name. The 'Last authentication' and 'Enrollment date' columns have dropdown arrows indicating they are filterable. The table contains two rows of data.

Status	Last authentication	Last access	Enrollment state	Enrollment date	Device ownership	Location	Deployment status	App name
Compliance	03.27.2017 09:29:08	03.27.2017 09:44:07	Enrolled	03.27.2017 07:33:27	Unknown		SUCCESS	Globoforce_S
Compliance	03.27.2017 09:29:08	03.27.2017 09:44:07	Enrolled	03.27.2017 07:33:27	Unknown		SUCCESS	Jota Text Edito

5. フィルターを削除するには、列の見出しをクリックして [フィルターの削除] をクリックします。

The screenshot shows the 'Reporting' dashboard with the 'Last authentication' column selected. A filter menu is open, showing options for sorting (Ascending, Descending) and filtering (between, Value 1, Value 2). The 'Remove Filter' button is highlighted.

Status	Last authentication	Last access	Enrollment state	Enrollment date	Device ownership	Location	Deployment status	App name
Compliance	03.27.2017 09:29:08	03.27.2017 09:44:07	Enrolled	03.27.2017 07:33:27	Unknown		SUCCESS	Globoforce_S
Compliance	03.27.2017 09:29:08	03.27.2017 09:44:07	Enrolled	03.27.2017 07:33:27	Unknown		SUCCESS	Jota Text Edito
Compliance	03.27.2017 09:29:08	03.27.2017 09:44:07	Enrolled	03.27.2017 07:33:27	Unknown		SUCCESS	Tic Tac Toe Fre
Compliance	03.27.2017 09:29:08	03.27.2017 09:44:07	Enrolled	03.27.2017 07:33:27	Unknown		SUCCESS	Web Link

グラフまたは表をエクスポートするには

- グラフを PDF 形式でエクスポートするには、[操作] > [PDF でグラフをエクスポート] の順にクリックします。
- 表のデータを CSV 形式でエクスポートするには、[操作] > [CSV でデータをエクスポート] の順にクリックします。

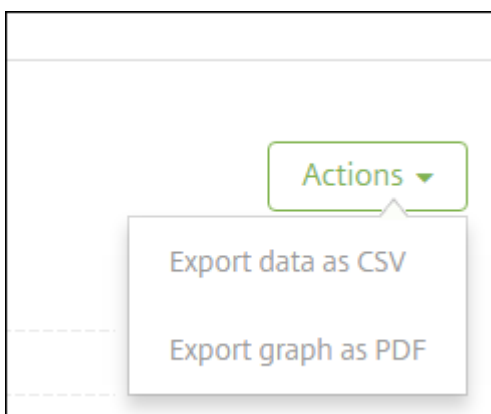

重要:

カスタムレポートの作成に SQL Server を使用することは可能ですが、お勧めしません。シトリックスではス

キーマを公開していません。また通知なしにスキーマを変更することができます。このレポート作成方法を実行する場合は、SQL クエリが読み取り専用アカウントで実行されるようにしてください。複数の JOIN を使用するクエリは実行に時間がかかるため、クエリの実行時に XenMobile Server のパフォーマンスに影響を与える可能性があることに注意してください。

SNMP の監視

November 6, 2020

XenMobile Server で SNMP 監視を有効にすると、監視システムが XenMobile ノード上の情報をクエリして取得できるようになります。クエリでは、プロセッサ負荷、負荷平均、メモリ使用状況、接続性などのパラメーターを使用します。認証および暗号化の仕様など、SNMP v3 については、[RFC 3414](#)の公式の SNMP ドキュメントを参照してください。

注:

SNMP v3 の監視は、XenMobile Server 10.8 以降でサポートされています。

SCOM (System Center Operations Manager) などの SNMP 監視をサポートするさまざまな監視アプリケーションを使用できます。SCOM の設定について詳しくは、この[Citrix Support Knowledge Center の記事](#)を参照してください。

前提条件

次の TCP ポートを構成します。

- ポート **161 (UDP)**: UDP プロトコルを使用する SNMP トラフィックに使用されます。接続元は SNMP マネージャーで、接続先は XenMobile です。
- ポート **162 (UDP)**: XenMobile から SNMP マネージャーに SNMP トラップ通知を送信するために使用されます。接続元は XenMobile で、接続先は SNMP マネージャーです。

XenMobile のポート構成については、「[ポート要件](#)」を参照してください。

SNMP を含むオンプレミスの XenMobile 環境のアーキテクチャについては、「[オンプレミス環境のリファレンスアーキテクチャ](#)」を参照してください。

SNMP を設定する一般的な手順は次のとおりです。

1. ユーザーの追加: ユーザーは、トラップの受信と XenMobile Server の監視権限を継承します。
2. **SNMP** マネージャーを追加してトラップを受信: トラップとは、XenMobile ノードがユーザー定義の最大しきい値を超えたときに XenMobile によって生成される通知です。
3. **XenMobile** と対話するように **SNMP** マネージャを設定: XenMobile Server は特定の管理情報ベース (MIB) を使用して処理を実行します。MIB は、XenMobile コンソールの [設定] > [**SNMP** の構成] ページ

からダウンロードします。次に MIB インポートを使用して、MIB を SNMP マネージャーにインポートします。

注:

すべての SNMP マネージャーには、固有の MIB インポートがあります。

4. **トラップの有効化:** XenMobile コンソールでトラップを有効にし、環境に応じて間隔としきい値を定義します。
5. **サードパーティの SNMP マネージャ内のトラップを表示する:** トラップを表示するには、SNMP マネージャを確認します。一部のマネージャーでは、マネージャーの外部で通知を有効にする設定が可能です。電子メールなどに通知が表示されるように構成できます。

XenMobile から次のトラップを生成できます。

トラップ名: プロセッサ負荷

- 監視オブジェクト **ID (OID):** .1.3.6.1.2.1.25.3.3.1.2
- 説明: ユーザー定義の間隔でシステムの CPU 負荷を監視します。負荷がカスタムしきい値を超える場合、XenMobile は SNMP トラップを生成します。

トラップ名: 1 分間の負荷平均

- 監視オブジェクト **ID (OID):** .1.3.6.1.4.1.2021.10.1.5.1
- 説明: ユーザー定義の間隔で 1 分間の平均システム負荷を監視します。負荷平均がカスタムしきい値を超える場合、XenMobile は SNMP トラップを生成します。

トラップ名: 5 分間の負荷平均

- 監視オブジェクト **ID (OID):** .1.3.6.1.4.1.2021.10.1.5.2
- 説明: ユーザー定義の間隔で 5 分間の平均システム負荷を監視します。負荷平均がカスタムしきい値を超える場合、XenMobile は SNMP トラップを生成します。

トラップ名: 15 分間の負荷平均

- 監視オブジェクト **ID (OID):** .1.3.6.1.4.1.2021.10.1.5.3
- 説明: ユーザー定義の間隔で 15 分間の平均システム負荷を監視します。負荷平均がカスタムしきい値を超える場合、XenMobile は SNMP トラップを生成します。

トラップ名: 使用可能なメモリの合計

- 監視オブジェクト **ID (OID):** .1.3.6.1.4.1.2021.4.11
- 説明: ユーザー定義の間隔で使用可能なメモリを監視します。平均メモリがカスタムしきい値を下回る場合、XenMobile は SNMP トラップを生成します。注: 使用可能なメモリの合計には、RAM メモリとスワップメモリ (仮想メモリ) の両方が含まれます。スワップメモリの合計を取得するには、SNMP OID .1.3.6.1.4.1.2021.4.3 を使用してクエリできます。使用可能なスワップメモリを取得するには、SNMP OID .1.3.6.1.4.1.2021.4.4 を使用してクエリできます。

トラップ名: 使用ディスクストレージ合計

- 監視オブジェクト **ID (OID)**: .1.3.6.1.4.1.2021.9.1.9.1
- 説明: ユーザー定義の間隔でシステムディスク記憶域を監視します。ディスク記憶域がカスタムしきい値を超える場合、XenMobile は SNMP トラップを生成します。

トラップ名: Java ヒープメモリ使用状況

- 監視オブジェクト **ID (OID)**: .1.3.6.1.4.1.3845.5.1.2.4.0
- 説明: ユーザー定義の間隔で XenMobile の Java 仮想マシン (JVM) のヒープメモリの使用状況を監視します。使用量がカスタムしきい値を超える場合、XenMobile は SNMP トラップを生成します。

トラップ名: Java メタスペース使用状況

- 監視オブジェクト **ID (OID)**: .1.3.6.1.4.1.3845.5.1.2.5.0
- 説明: ユーザー定義の間隔で XenMobile の Java メタスペースの使用状況を監視します。使用量がしきい値を超える場合、XenMobile は SNMP トラップを生成します。

トラップ名: LDAP の接続性

- 監視オブジェクト **ID (OID)**: .1.3.6.1.4.1.3845.5.1.1.18.1.0
- 説明: ユーザー定義の間隔で LDAP サーバーと XenMobile ノードとの間の接続を監視します。接続に失敗すると、XenMobile は SNMP トラップを生成します。

トラップ名: DNS の接続性

- 監視オブジェクト **ID (OID)**: .1.3.6.1.4.1.3845.5.1.1.18.2.0
- 説明: ユーザー定義の間隔で DNS サーバーと XenMobile ノードとの間の接続を監視します。接続に失敗すると、XenMobile は SNMP トラップを生成します。

トラップ名: Google ストアサーバーの接続性

- 監視オブジェクト **ID (OID)**: .1.3.6.1.4.1.3845.5.1.1.18.3.0
- 説明: ユーザー定義の間隔で Google ストアサーバーと XenMobile ノードとの間の接続を監視します。接続に失敗すると、XenMobile は SNMP トラップを生成します。

トラップ名: Windows Phone ストアの接続性

- 監視オブジェクト **ID (OID)**: .1.3.6.1.4.1.3845.5.1.1.18.4.0
- 説明: ユーザー定義の間隔で Windows Phone ストアサーバーと XenMobile ノードとの間の接続を監視します。接続に失敗すると、XenMobile は SNMP トラップを生成します。

トラップ名: Windows タブレットストアの接続性

- 監視オブジェクト **ID (OID)**: .1.3.6.1.4.1.3845.5.1.1.18.5.0
- 説明: ユーザー定義の間隔で Windows タブレットストアサーバーと XenMobile ノードとの間の接続を監視します。接続に失敗すると、XenMobile は SNMP トラップを生成します。

説明: Windows セキュリティトークンサーバーの接続性

- 監視オブジェクト **ID (OID)**: .1.3.6.1.4.1.3845.5.1.1.18.6.0

- 説明: ユーザー定義の間隔で Windows セキュリティトークンストアサーバーと XenMobile ノードとの間の接続を監視します。接続に失敗すると、XenMobile は SNMP トラップを生成します。

トラップ名: Windows 通知サーバーの接続性

- 監視オブジェクト **ID (OID)**: .1.3.6.1.4.1.3845.5.1.1.18.7.0
- 説明: ユーザー定義の間隔で Windows 通知サーバーと XenMobile ノードとの間の接続を監視します。接続に失敗すると、XenMobile は SNMP トラップを生成します。

トラップ名: Apple プッシュ通知サーバー (APNs) の接続性

- 監視オブジェクト **ID (OID)**: .1.3.6.1.4.1.3845.5.1.1.18.8.0
- 説明: ユーザー定義の間隔で APNs と XenMobile ノードとの間の接続を監視します。接続に失敗すると、XenMobile は SNMP トラップを生成します。

トラップ名: Apple フィードバックサーバーの接続性

- 監視オブジェクト **ID (OID)**: .1.3.6.1.4.1.3845.5.1.1.18.9.0
- 説明: ユーザー定義の間隔で Apple フィードバックサーバーと XenMobile ノードとの間の接続を監視します。接続に失敗すると、XenMobile は SNMP トラップを生成します。

トラップ名: Apple Store サーバーの接続性

- 監視オブジェクト **ID (OID)**: .1.3.6.1.4.1.3845.5.1.1.18.10.0
- 説明: ユーザー定義の間隔で Apple Store サーバーと XenMobile ノードとの間の接続を監視します。接続に失敗すると、XenMobile は SNMP トラップを生成します。

トラップ名: XenMobile データベースの接続性

- 監視オブジェクト **ID (OID)**: .1.3.6.1.4.1.3845.5.1.1.18.11.0
- 説明: ユーザー定義の間隔で XenMobile データベースと XenMobile ノードとの間の接続を監視します。接続に失敗すると、XenMobile は SNMP トラップを生成します。

トラップ名: Firebase Cloud Messaging サーバーの接続性

- 監視オブジェクト **ID (OID)**: .1.3.6.1.4.1.3845.5.1.1.18.12.0
- 説明: ユーザー定義の間隔で Firebase Cloud Messaging サーバーと XenMobile ノードとの間の接続を監視します。接続に失敗すると、XenMobile は SNMP トラップを生成します。

トラップ名: Citrix ライセンスサーバーの接続性

- 監視オブジェクト **ID (OID)**: .1.3.6.1.4.1.3845.5.1.1.18.13.0
- 説明: ユーザー定義の間隔で Citrix ライセンスサーバーと XenMobile ノードとの間の接続を監視します。接続に失敗すると、XenMobile は SNMP トラップを生成します。

トラップ名: Citrix Gateway の接続性

- 監視オブジェクト **ID (OID)**: .1.3.6.1.4.1.3845.5.1.1.18.15.0
- 説明: ユーザー定義の間隔で Citrix Gateway と XenMobile ノードとの間の接続を監視します。接続に失敗すると、XenMobile は SNMP トラップを生成します。

トラップ名: XenMobile ノード間の接続性

- 監視オブジェクト **ID (OID)**: .1.3.6.1.4.1.3845.5.1.1.18.16.0
- 説明: ユーザー定義の間隔で XenMobile クラスターノード間の接続を監視します。接続に失敗すると、XenMobile は SNMP トラップを生成します。

トラップ名: XenMobile Tomcat ノードサービスの接続性

- 監視オブジェクト **ID (OID)**: .1.3.6.1.4.1.3845.5.1.1.18.17.0
- 説明: ユーザー定義の間隔で XenMobile Tomcat ノードサービスと XenMobile ノードとの間の接続を監視します。接続に失敗すると、XenMobile は SNMP トラップを生成します。

サーバーのパフォーマンスを最大にするために SNMP のしきい値を設定するときは、次の点に注意してください。

- 呼び出しの頻度
- 収集されるトラップデータとしきい値のチェック
- ノード間通信のメカニズム
- 接続チェックの頻度
- チェック中に失敗した場合のタイムアウト

SNMP ユーザーを追加するには

SNMP ユーザーは SNMP マネージャーとやり取りし、トラップを受信します。

1. XenMobile コンソールで、右上の歯車アイコンをクリックします。[設定] ページが開きます。
2. [監視] の下の **[SNMP の構成]** をクリックします。**[SNMP の構成]** ページが開きます。

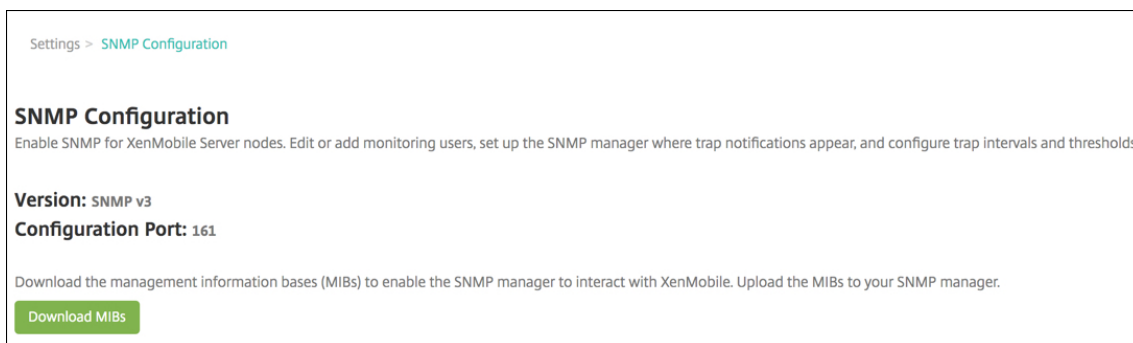

3. **[SNMP 監視ユーザー]** の下の **[追加]** をクリックします。
4. **[SNMP 監視ユーザーの追加]** ダイアログボックスで、次の設定を構成します。

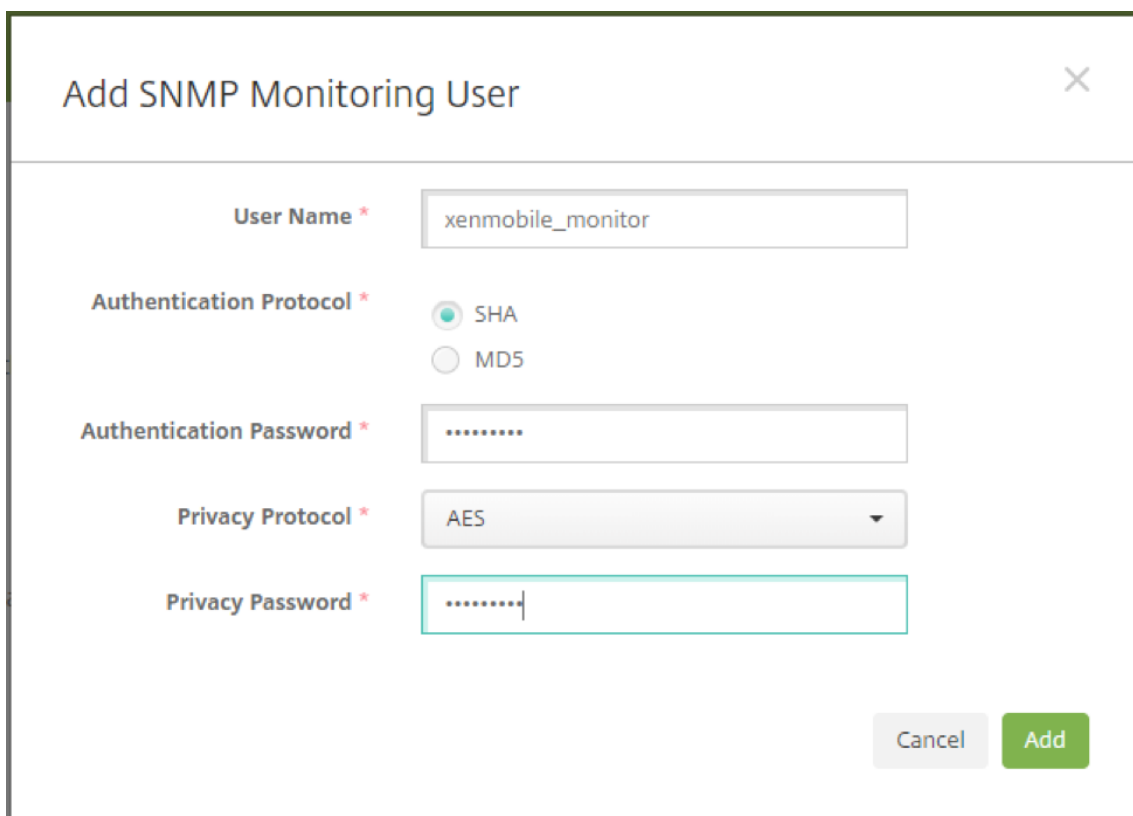

Add SNMP Monitoring User

User Name * xenmobile_monitor

Authentication Protocol * SHA MD5

Authentication Password *

Privacy Protocol * AES

Privacy Password *

Cancel Add

ユーザー名: SNMP マネージャーへのログオンに使用するユーザー名。英数字、アンダースコア、ハイフンは使用できますが、ユーザー名にスペースやその他の特殊文字は使用できません。

注:

ユーザー名「xmsmonitor」を追加することはできません。これは、XenMobile が内部で使用するために予約されているからです。

認証プロトコル:

- **SHA** (推奨)
- **MD5**

認証パスワード: 8~18 文字のパスワードを入力します。英数字と特殊文字を含めることができます。

プライバシープロトコル:

- **DES**
- **AES 128** (推奨)

プライバシーパスワード: 8~18 文字のパスワードを入力します。英数字と特殊文字を含めることができます。

SNMP マネージャーを追加するには

1. **[SNMP マネージャー]** の下の **[追加]** をクリックします。

2. **[SNMP マネージャーの追加]** ダイアログボックスで、次の設定を構成します。

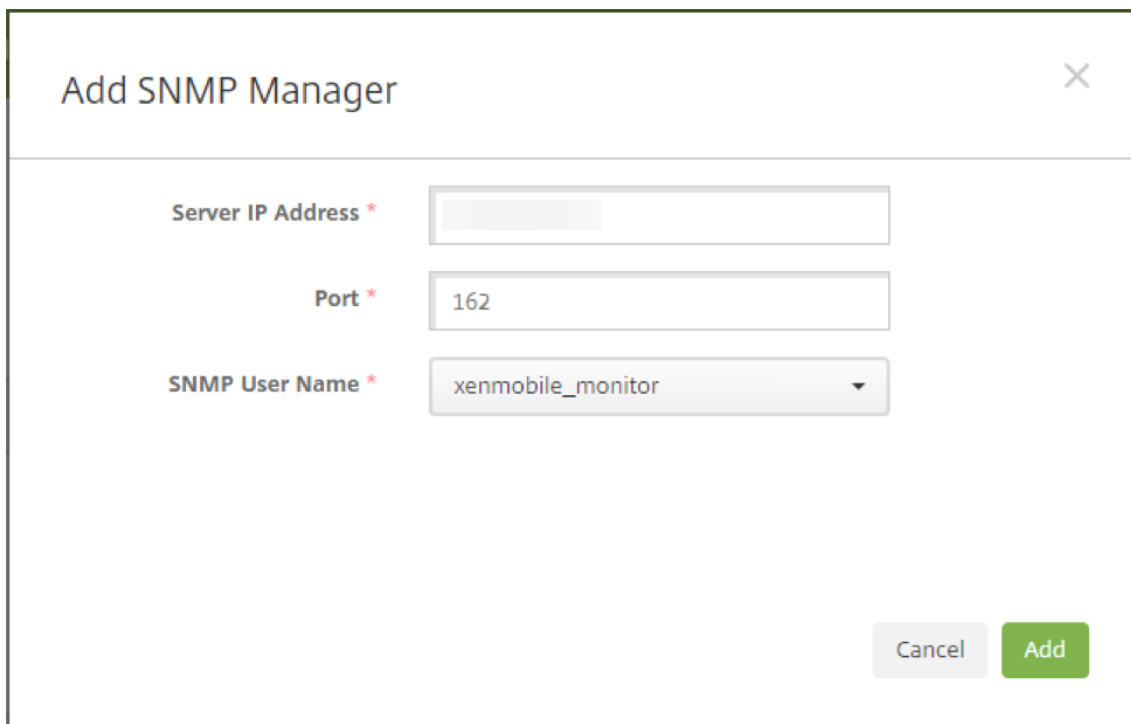

The screenshot shows a dialog box titled "Add SNMP Manager". It contains three input fields, each with a red asterisk indicating it is required:

- Server IP Address ***: An empty text input field.
- Port ***: A text input field containing the value "162".
- SNMP User Name ***: A dropdown menu with "xenmobile_monitor" selected.

At the bottom right of the dialog, there are two buttons: a grey "Cancel" button and a green "Add" button.

サーバー **IP** アドレス: SNMP マネージャーの IP アドレスを入力します。

ポート: 必要に応じてポート番号を変更します。デフォルトは 162 です。

SNMP ユーザー名: マネージャーにアクセスできるユーザーの名前を選択します。

SNMP トラップを有効にして構成するには

環境に適したトラップ設定を決定するには、「[スケーラビリティとパフォーマンス](#)」を参照してください。たとえば、XenMobile の負荷平均を 1 分間監視するには、[1 分間の負荷平均] を有効にして、しきい値を指定します。XenMobile Server の 1 分間の負荷平均が、指定したしきい値を超えた場合、構成済みの SNMP マネージャーでトラップを受信します。

1. 個々のトラップを有効にするには、次のいずれかを実行します。
 - パラメーターの横にあるチェックボックスをオンにし、[有効化] をクリックします。
 - 一覧のすべてのトラップを有効にするには、上部のチェックボックスをオンにして、[有効化] をクリックします。
2. トラップを編集するには、パラメーターを選択して、[編集] をクリックします。
3. **[SNMP トラップの詳細の編集]** ダイアログボックスでは、個々のトラップのしきい値を編集できます。

Edit SNMP Trap Details ✕

Monitors the average system load over a period of 1 minute for the user-defined interval. XenMobile generates the SNMP trap if the load average exceeds the custom threshold value.

Trap Name	<input type="text" value="Load Average for 1 Minute"/>
Interval (in seconds) *	<input type="text" value="60"/>
Threshold *	<input type="text" value="12"/>
Status *	<input type="checkbox"/> OFF

トラップ名: トラップの名前。このフィールドは編集できません。

間隔 (秒): 許容範囲は 60~86400 (24 時間) です。

しきい値: 次のトラップのしきい値のみを変更できます。

- プロセッサ負荷
- 1 分間の負荷平均
- 5 分間の負荷平均
- 15 分間の負荷平均
- 使用可能なメモリの合計
- 使用ディスクストレージ合計
- Java ヒープメモリ使用状況
- Java メタスペース使用状況

状態: [オン] を選択すると、トラップの SNMP 監視が有効になります。[オフ] を選択すると、監視が無効になります。

SNMP を使用して XenMobile を監視する方法の詳細については、この[ブログ記事](#)を参照してください。

サポートバンドル

December 24, 2020

問題を Citrix に報告するか、問題のトラブルシューティングを行うには、サポートバンドルを作成します。その後、Citrix Insight Services (CIS) にサポートバンドルをアップロードします。

デフォルトでは、サポートバンドルには次のファイルのバックアップアーカイブが最大 100 個含まれます。次のファイルでは、デフォルトのファイルサイズは 10 MB です。

- DebugLogFile.log
- AdminAuditLogFile.log
- UserAuditLogFile.log
- HibernateStats.log

サポートバンドルにこれらのカテゴリごとに 100 個のログアーカイブファイルが含まれている場合、ログファイルはロールオーバーされます。ログファイルの最大数を少なく設定すると、XenMobile はそのノードの不要なログファイルを直ちに削除します。ログファイルの数を設定するには、[トラブルシューティングとサポート] > [ログ設定] の順に進みます。

サポートバンドルを作成するには：

1. XenMobile コンソールで、右上のレンチアイコンをクリックします。[サポート] ページが開きます。
2. [サポート] ページで、[サポートバンドルの作成] をクリックします。[サポートバンドルの作成] ページが開きます。XenMobile 環境内にクラスターノードがある場合は、すべてのノードが表示されます。

The screenshot displays the 'Create Support Bundles' configuration page in the XenMobile interface. The page title is 'Create Support Bundles' and the subtitle is 'Create support bundles with system information, logs, database information, core information, trace files, and the latest configuration information.' The page is divided into two sections. The top section is for 'Support Bundle for XenMobile', which is checked. Below it, 'Support Bundle for*' is set to 'Cluster'. The bottom section is for 'Support Bundle for NetScaler Gateway', which is unchecked. Under 'Include from database*', the 'No data' option is selected. Other options include 'Custom data', 'Configuration data', 'Delivery group data', 'Devices and user info', and 'All data'. A note at the bottom states 'Support data anonymization is turned on. To change anonymity settings? Anonymization and de-anonymization'. A green 'Create' button is located at the bottom right of the page.

3. [XenMobile のサポートバンドル] チェックボックスがオンになっていることを確認します。
4. XenMobile 環境内にクラスターノードがある場合は、[サポートバンドルの対象] ですべてのノードを選択するか、データの取得先にするノードの組み合わせを選択できます。
5. [データベースから包含] で、次のいずれかを実行します。
 - [データなし] をクリックします。
 - [カスタムデータ] をクリックします。デフォルトでは、これらのオプションがすべて選択されています。
 - 構成データ: 証明書構成とデバイスマネージャーポリシーを含めます。
 - デリバリーグループデータ: アプリの種類やアプリデリバリーポリシー詳細など、アプリのデリバリーグループの情報を含めます。
 - デバイスおよびユーザー情報: デバイスポリシー、アプリ、アクション、デリバリーグループを含めます。
 - [すべてのデータ] をクリックします。

注:

[デバイスおよびユーザー情報] または [すべてのデータ] を選択し、かつこれが初めて作成するサポートバンドルである場合は、[機密情報に関する免責事項] ダイアログボックスが開きます。免責事項を読み、[承諾] または [キャンセル] をクリックします。[キャンセル] をクリックした場合は、サポートバンドルを Citrix にアップロードできません。[承諾] をクリックした場合は、サポートバンドルを Citrix にアップロードでき、次回デバイスやユーザーデータを含むサポートバンドルを作成するときに免責事項が表示されなくなります。

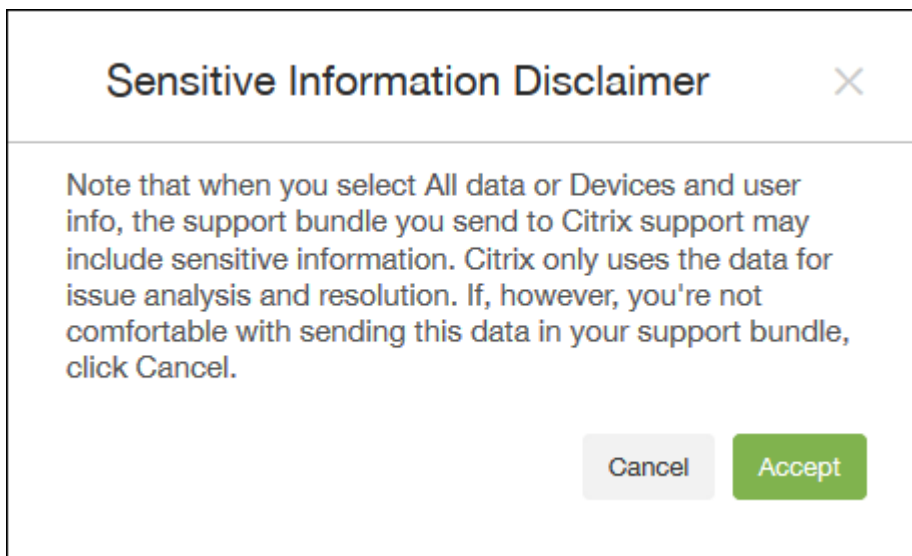

6. [サポートデータ匿名化が有効です] オプションは、デフォルトの設定でデータの匿名化を指定していることを示します。データの匿名化とは、機密性が高いユーザー、サーバー、およびネットワークデータがサポートバンドルで匿名化されることを意味します。

この設定を変更するには、[匿名化および匿名化解除] リンクをクリックします。データの匿名化について詳しくは、「[サポートバンドルのデータの匿名化](#)」を参照してください。

7. Citrix Gateway からのサポートバンドルを含めるには: [Citrix Gateway のサポートバンドル] チェックボックスをオンにして以下を行います:
 - a) [追加] をクリックします。[Citrix Gateway サーバーの追加] ダイアログボックスが開きます。

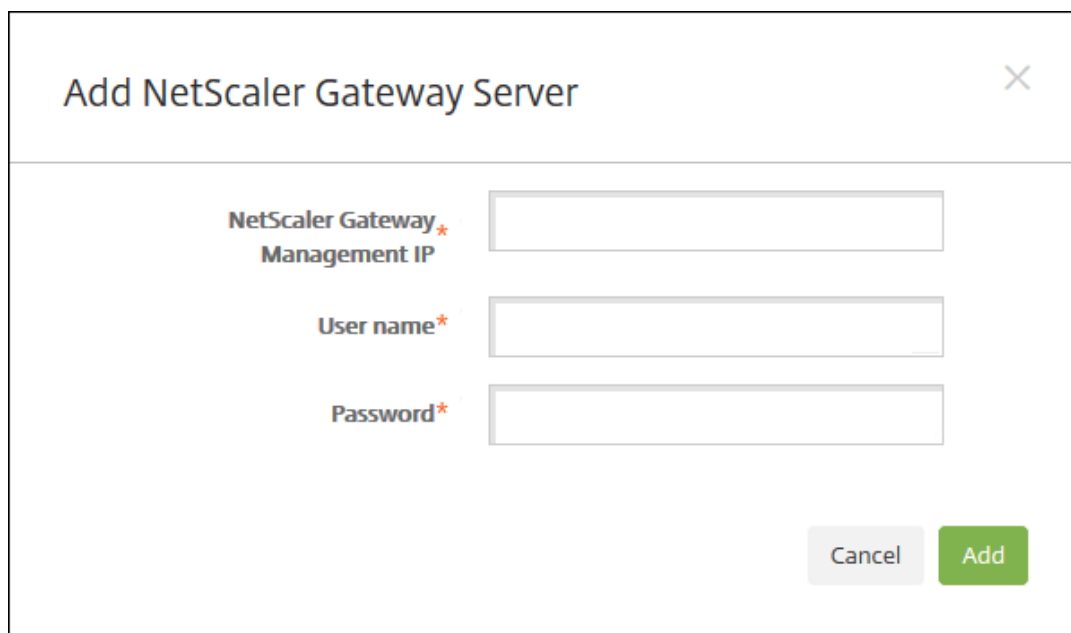

Add NetScaler Gateway Server

NetScaler Gateway*
Management IP

User name*

Password*

Cancel

Add

- b) **[Citrix Gateway 管理 IP]** ボックスに、サポートバンドルの取得先にする Citrix Gateway の Citrix ADC 管理 IP アドレスを入力します。

注:

既に追加されている Citrix Gateway サーバーからバンドルを作成する場合、IP アドレスは入力されています。

- c) **[ユーザー名]** ボックスと **[パスワード]** ボックスに、Citrix Gateway を実行しているサーバーへのアクセスに必要なユーザーの資格情報を入力します。

注:

既に追加されている Citrix Gateway サーバーからバンドルを作成する場合、ユーザー名は入力されています。

8. **[追加]** をクリックします。新しい Citrix Gateway サポートバンドルが表に追加されます。
9. 手順 7 を繰り返し、ほかの Citrix Gateway サポートバンドルを追加します。
10. **[作成]** をクリックします。サポートバンドルが作成され、**[CIS へアップロード]** と **[クライアントヘッダダウンロード]** の 2 つの新しいボタンが表示されます。

Citrix Insight Services へのサポートバンドルのアップロード

サポートバンドルを作成した後、Citrix Insight Services (CIS) にバンドルをアップロードしたり、コンピューターにバンドルをダウンロードしたりすることができます。

XenMobile から CIS へのアップロードには、SSL 送信接続を使用します。CIS サーバーの IP アドレス (52.88.24.76、52.88.118.220、52.11.72.119) に対してポート 443 を開きます。HTTPS トラフィックのプロキシがある場合は、プロキシが CIS サーバーの IP アドレスに到達できることを確認します。

以下の手順は、CIS にバンドルをアップロードする方法を示しています。CIS にアップロードするには、My Citrix の ID およびパスワードが必要です。

1. [サポートバンドルの作成] ページで、[CIS へアップロード] をクリックします。[Citrix Insight Services (CIS) へのアップロード] ダイアログボックスが開きます。
2. [ユーザー名] ボックスに My Citrix ID を入力します。
3. [パスワード] ボックスに My Citrix パスワードを入力します。
4. このバンドルを既存のサービスリクエスト番号に関連付ける場合は、[SR# に割り当て] チェックボックスをオンにし、新たに表示される 2 つのフィールドで以下を実行します。
 - [SR#] ボックスに、このバンドルに関連付けるサービスリクエスト番号（8 桁）を入力します。
 - [SR 説明] ボックスに、SR の説明を入力します。
5. [アップロード] をクリックします。

CIS にサポートバンドルをアップロードするのはこれが初めてであり、ほかの製品を介して CIS のアカウントを作成したことがなく、かつデータの収集とプライバシーについての契約に同意していない場合は、以下のダイアログボックスが表示されます。アップロードを開始する前にこの契約に同意する必要があります。CIS のアカウントを作成済みで、以前に契約に同意している場合は、サポートバンドルが直ちにアップロードされません。

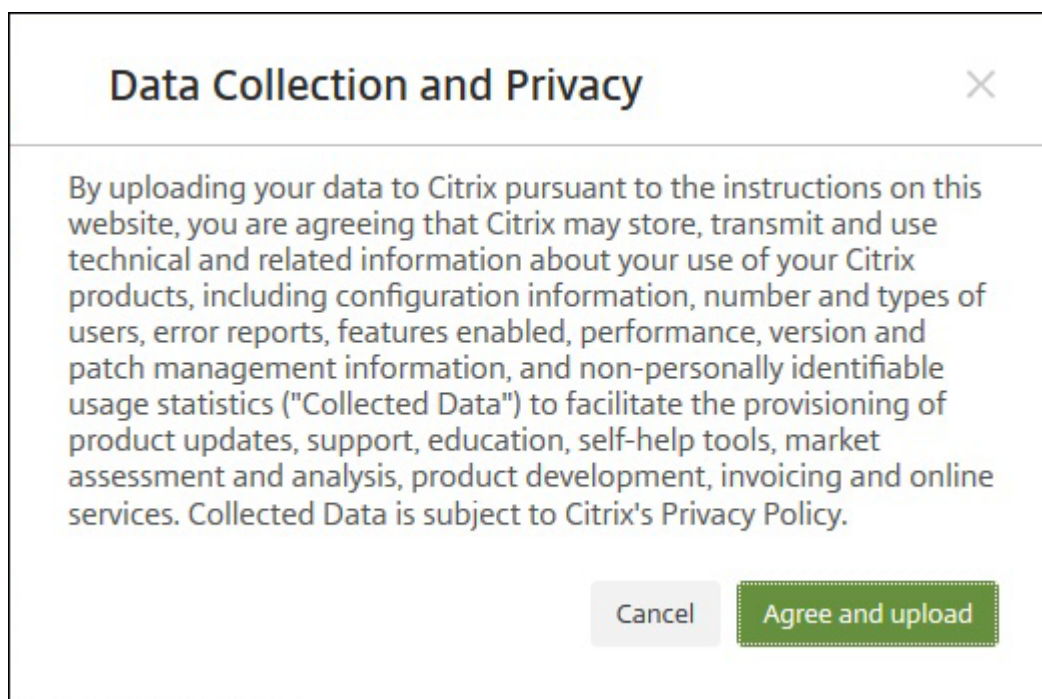

6. 契約を読み、[同意してアップロード] をクリックします。サポートバンドルがアップロードされます。

コンピューターへのサポートバンドルのダウンロード

サポートバンドルを作成した後、CIS にバンドルをアップロードしたり、コンピューターにバンドルをダウンロードしたりすることができます。問題のトラブルシューティングを自分で行う場合は、サポートバンドルをコンピューターにダウンロードします。

[サポートバンドルの作成] ページで、[クライアントへのダウンロード] をクリックします。バンドルがコンピューターにダウンロードされます。

サポートバンドルには、さまざまな分析値のファイルが含まれています。ファイルとその分析値の一覧については、次の表を参照してください。

ファイル名	種類	説明	値
DbDump.json	JSON データベースダンプ	ユーザー/デバイス/アプリケーション情報	高
Garbage.html	HTML ファイル	Java ガベージコレクター	低
MemoryInfo.html	HTML ファイル	メモリ使用率 - Java 関連のメモリ使用率	高
MultiNodeClusterInfo.html	HTML ファイル	クラスター構成	高
Patches.html	HTML ファイル	パッチ情報。 xmspaches.txt より適切	高
pg_dump0.sql	PG ダンプ	デフォルトの Postgress インスタンスダンプ	中
rt_db/*	DB コピー (冗長。これは pg_dump0.sql のバイナリ表記です)		-
sas_config/c3p0.properties	プロパティファイル	C3P0 DB Config プロパティ	中
sas_config/catalina.policy	ポリシーファイル	Web Server Catalina ポリシー - ファイルは変更されません	低
sas_config/catalina.properties	プロパティファイル	Web Server Catalina プロパティ - ファイルは変更されません	低
sas_config/ew-config.properties	プロパティファイル	XM サーバーの構成に関する情報	高

ファイル名	種類	説明	値
sas_config/ew-config-reloadable.properties	プロパティファイル	セキュリティモデル情報	高
sas_config/hazelcast.xr	XML ファイル	Hazelcast ログ - あまり有用ではない。	低
sas_config/pki.xml	XML ファイル	サードパーティの PKI サーバーが使用されているかどうかを判断するために使用できます。	高
sas_config/push_service.xml	XML ファイル	プッシュサービス - ファイルは変更されません	低
sas_config/server.xml	XML ファイル	暗号の組み合わせ情報 - セキュリティ関連	高
sas_config/sftu_config/properties	プロパティファイル	AppC プロパティ - ファイルは変更されません	低
sas_config/sftu_config/catalina.policy	XML ファイル	Catalina ポリシー - ファイルは変更されません	低
sas_config/sftu_config/catalina.properties	プロパティファイル	Catalina プロパティ - ファイルは変更されません	低
sas_config/sftu_config/logging.properties	プロパティファイル	Catalina プロパティ - ファイルは変更されません	低
sas_config/sftu_config/server.xml	XML ファイル	暗号の組み合わせ情報 - セキュリティ関連	高
sas_config/sftu_config/saml_migration.xml	XML ファイル	移行情報	高
sas_config/sftu_config/tomcat-users.xml	XML ファイル	初回のユーザー設定	高
sas_config/sftu_config/tomcat-users.xml	XML ファイル	TomCat ユーザー - ファイルは変更されません	低
sas_config/sftu_config/web.xml	XML ファイル	Web - ファイルは変更されません	低
sas_config/sftu.properties	プロパティファイル	SFTU 構成プロパティ	高
sas_config/variables.xr	XML ファイル	変数 - ファイルは変更されません	低
sas_config/web.xml	XML ファイル	Web サーバー関連情報	中
sas_log/AdminAuditLog	Linux ログファイル	構成の変更	高

ファイル名	種類	説明	値
sas_log/create_sb_output.txt	Linux ログファイル	サポート生成コマンド出力	低
sas_log/DebugLogFile.l	Linux ログファイル	すべての機能ログ	高
sas_log/HibernateStats.l	Linux ログファイル	Hibernatestats ログ	低
sas_log/kafka-consumer.log	Linux ログファイル	Kafka ログ	低
sas_log/kafka-server.log	Linux ログファイル	Kafka ログ	低
sas_log/kafka-topics.log	Linux ログファイル	Kafka ログ	低
sas_log/LPE.log	Linux ログファイル	LPE ログ	低
sas_log/migration.log	Linux ログファイル	移行プロセスの出力	中
sas_log/PlatformAuditLogFile.log	Linux ログファイル	バックエンド監査レベル情報	高
sas_log/PlatformDebug	テキストファイル	バックエンドサーバー関連ログ	高
sas_log/postgres.log	Linux ログファイル	PostGres ログ	中
sas_log/SFTU.log	Linux ログファイル	SFTU ログ	中
sas_log/tc1/catalina.log	Linux ログファイル	Catalina ログ	低
sas_log/tc1/console	Linux ログファイル	コンソール	低
sas_log/tc1/host-manager.log	Linux ログファイル	ホストマネージャー	低
sas_log/tc1/localhost.l	Linux ログファイル	LocalHost	低
sas_log/updates.log	Linux ログファイル	パッチ適用プロセスの出力	中
sas_log/UserAuditLogF	Linux ログファイル	ユーザーの操作	高
sas_log/zookeeper.txt	テキストファイル	Zookeeper ログ	低
snmp/snmpd_etc_nets	プロパティファイル	SNMP 構成プロパティ	低
snmp/snmpd_privileges.zo	プロパティファイル	SNMP 構成プロパティ	低
sys_info/arp_entries.txt	テキストファイル	XMS サーバーの ARP エントリ	中

ファイル名	種類	説明	値
sys_info/chrony.txt	テキストファイル	Chrony ログ	低
sys_info/diskspace_usage.txt	テキストファイル	ディスクスペースの使用量	高
sys_info/firewall_rules.txt	テキストファイル	XMS で定義されたファイアウォール規則	中
sys_info/interface_config.txt	テキストファイル	システムコマンド出力	中
sys_info/net_connections.txt	テキストファイル	システムコマンド出力	中
sys_info/root_account.txt	テキストファイル	システムコマンド出力	中
sys_info/routing_table.txt	テキストファイル	高い値	高
sys_info/running_processes.txt	テキストファイル	高い値	高
sys_info/top.txt	テキストファイル	システムコマンド出力	中
ThreadDump.html	HTML ファイル	使用されません。	低
ThreadDumpV2.html	HTML ファイル	スレッドスタックトレースなど	中
var_log/auth.log	Linux ログファイル	OS レベルのログ	中
var_log/boot.log	Linux ログファイル	OS レベルのログ	中
var_log/btmp	Linux ログファイル	OS レベルのログ	中
var_log/daemon.log	Linux ログファイル	OS レベルのログ	中
var_log/kern.log	Linux ログファイル	OS レベルのログ	中
var_log/lastlog	Linux ログファイル	OS レベルのログ	中
var_log/mail.log	Linux ログファイル	OS レベルのログ	中
var_log/sys.log	Linux ログファイル	OS レベルのログ	中
var_log/user.log	Linux ログファイル	OS レベルのログ	中
var_log/wtmp	Linux ログファイル	OS レベルのログ	中
version.txt	テキストファイル	XM サーバーのバージョン	中
XENMOBILE-<IP Address>-ConnectivityCheckResults.xml	XML ファイル	XMS サーバーでの接続チェックの結果	中

ファイル名	種類	説明	値
xmspatches.txt	テキストファイル	パッチ情報。	高

サポートオプションとリモートサポート

April 16, 2020

サポートスタッフへの問い合わせ用のメールアドレスをユーザーに提供できます。ユーザーがデバイスからサポートを要求すると、このメールアドレスが表示されます。

ユーザーがデバイスからヘルプデスクにログを送信する方法も構成できます。ログは直接またはメールで送信するように構成できます。

1. XenMobile コンソールで、右上の歯車アイコンをクリックします。[設定] ページが開きます。

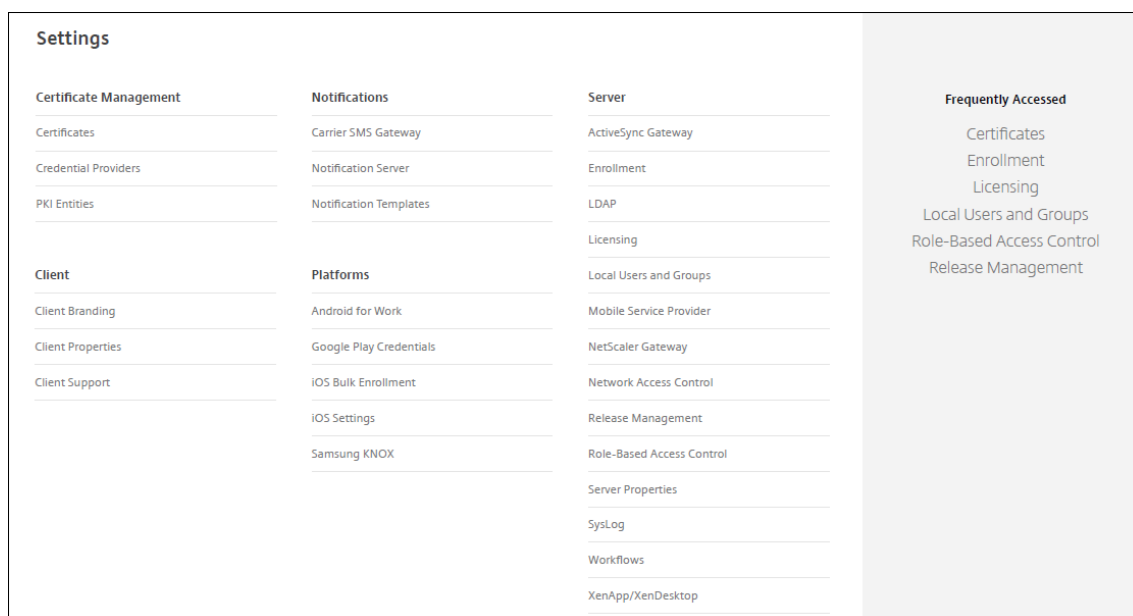

2. [クライアント] の下の [クライアントサポート] をクリックします。[クライアントサポート] ページが開きます。

3. 次の設定を構成します：

- サポート用メール (**IT** ヘルプデスク)： IT ヘルプデスク担当者のメールアドレスを入力します。
- **IT** ヘルプデスクにデバイスログを送信： デバイスログの送信方法として [直接] または [メールにより] を選択します。デフォルトは [メールにより] です。
 - [直接] を有効にすると、[ShareFile にログを保存] (ShareFile の現在の名称は Citrix Content Collaboration) の設定が表示されます。[Citrix Content Collaboration にログを保存] を有効にすると、ログは Citrix Files に直接送信されます。それ以外の場合は、ログは XenMobile に

送信され、ヘルプデスクにメールで送信されます。さらに、[直接送信に失敗したら、メールを使用] オプションが表示されます。このオプションはデフォルトで有効化されています。サーバーの問題に関するログの送信にクライアントのメールを使用しない場合は、このオプションを無効にすることができます。ただし、このオプションを無効にすると、サーバーに問題があってもログが送信されません。

- [メールにより] を有効にすると、ログの送信では常にクライアントのメールが使用されます。

4. [保存] をクリックします。

リモートサポート

注:

2019年1月1日以降の新規のお客様は、リモートサポートをご利用いただくことはできません。既存のお客様は引き続きこの製品を使用できますが、機能強化や修正プログラムは提供されません。

XenMobile Server のオンプレミス展開の場合: リモートサポートを使用すると、ヘルプデスクの担当者は管理対象の Windows CE および Android モバイルデバイスをリモートで制御できます。画面のキャストは Samsung Knox でのみサポートされています。

XenMobile サービスのお客様はリモートサポートを利用できません。またリモートサポートはクラスター化されたオンプレミスの XenMobile Server 展開ではサポートされていません。

リモート制御セッション時の動作は次のようになります。

- ユーザーのモバイルデバイスには、リモート制御セッションがアクティブであることを示すアイコンが表示されます。
- Remote Support アプリケーションウィンドウが開いて、[Remote Control] ウィンドウに制御対象デバイスが表示されます。

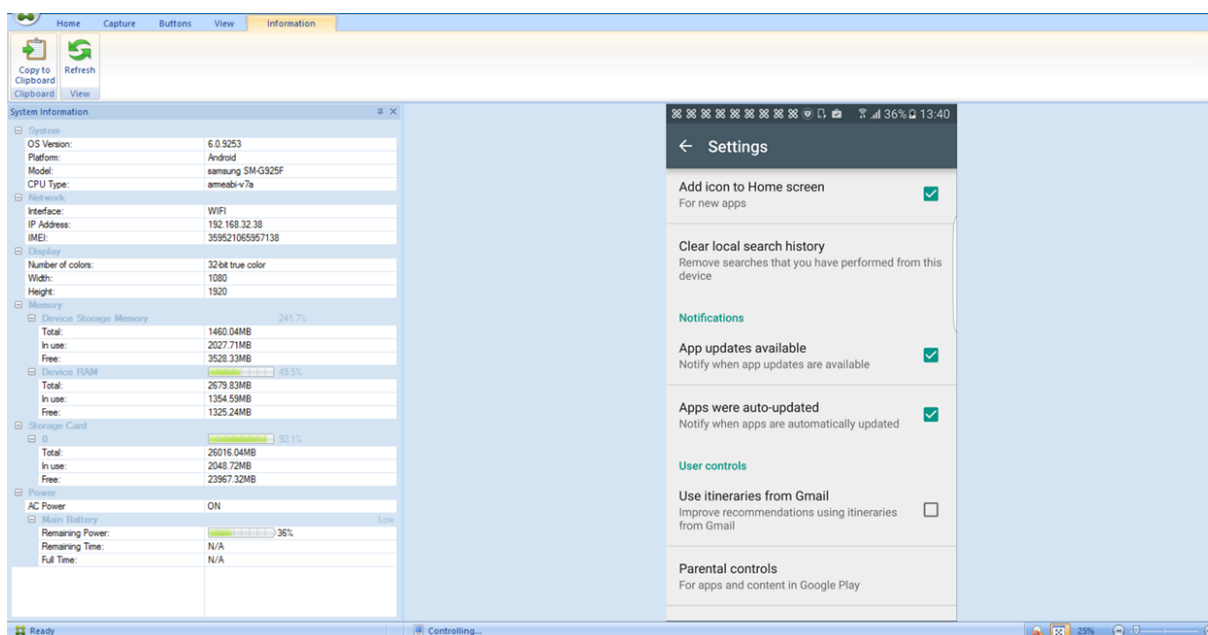

Remote Support で、次のことを実行できます。

- ユーザーデバイスにリモートでサインオンし、デバイスの画面を制御する。ユーザーはヘルプデスク担当者による画面の移動を確認できるため、ユーザーのトレーニングとしても役に立つことがあります。
- リアルタイムでリモートデバイス内を移動して修復する。構成の変更、オペレーティングシステムの問題のトラブルシューティング、問題があるアプリケーションやプロセスの無効化または終了を行うことができます。
- ネットワークアクセスの無効化、不正プロセスの停止、アプリまたはマルウェアの削除をリモートに実行することで、ほかのモバイルデバイスに脅威が広がる前に、その脅威を隔離して封じこめる。
- ユーザーがデバイスを見つけられるように、デバイスの着信音や電話の発信をリモートで有効にする。デバイスを見つけることができなかった場合は、重要なデータが侵害されないように、デバイスにワイプを実行できます。

Remote Support では、サポート担当者に次の機能も提供されます。

- 1 つまたは複数の XenMobile インスタンスについて、接続しているすべてのデバイスの一覧を表示する。
- デバイスのモデル、オペレーティングシステムのレベル、IMEI (International Mobile Station Equipment Identity: 国際移動体装置識別番号)、シリアル番号、メモリおよびバッテリーの状態、接続状態などのシステム情報を表示する。
- XenMobile のユーザーおよびグループを表示する。
- アクティブなプロセスの表示や停止、およびモバイルデバイスの再起動を行うためのデバイスタスクマネージャーを実行する。
- モバイルデバイスと中央ファイルサーバー間の双方向のリモートファイル転送を実行する。
- 1 つまたは複数のモバイルデバイスに対するソフトウェアプログラムの一括ダウンロードおよびインストール。
- デバイスのレジストリキーのリモートからの構成。
- モバイルネットワークによる狭帯域幅接続でのレスポンスを最適化するリアルタイムのデバイス画面リモート制御。
- さまざまなモバイルデバイスブランドおよびモデルのデバイススキンを表示する。スキンエディターを表示して、新規デバイスモデルの追加および物理キーのマッピングを行うことができます。
- デバイス画面の取り込み、記録、再生により、デバイスでの一連のビデオ AVI ファイル作成操作を記録できるようにする。
- 共有ホワイトボード、VoIP ベースの音声通信、およびチャットによるモバイルユーザーとサポート担当者間の Live Meeting。

Remote Support のシステム要件

Remote Support ソフトウェアは、以下の要件を満たす Windows ベースのコンピューターにインストールします。ポートの要件については、「[ポート要件](#)」を参照してください。

サポートされるプラットフォームは、以下のとおりです。

- Intel Xeon/Pentium 4-1GHz 以上のワークステーションクラス
- 512MB 以上の RAM
- 100MB 以上の空きディスクスペース

以下のオペレーティングシステムがサポートされています:

- Microsoft Windows 2003 Server Standard Edition または Enterprise Edition SP1 以降
- Microsoft Windows 2000 Professional SP4
- Microsoft Windows XP SP2 以降
- Microsoft Windows Vista SP1 以降
- Microsoft Windows 10
- Microsoft Windows 8
- Microsoft Windows 7

コマンドラインから **Remote Support** をインストールするには

次のコマンドを実行します。

```
1 \*RemoteSupport\*.exe /S
```

RemoteSupport にはインストールプログラムの名称を指定します。次に例を示します:

```
1 XenMobileRemoteSupport-9.0.0.35265.exe /S
```

Remote Support ソフトウェアのインストール時には、次の変数を使用できます。

- /S: デフォルトのパラメーターを使用して Remote Support ソフトウェアをサイレントでインストールします。
- /D=dir.: カスタムのインストールディレクトリを指定します。

Remote Support を **XenMobile** に接続するには

管理対象デバイスへのリモートサポート接続を確立するには、Remote Support からの接続を、該当のデバイスを管理する 1 つまたは複数の XenMobile Server に追加する必要があります。この接続は、Android および Windows Mobile/CE デバイス向けのデバイスポリシーであるトンネル MDM ポリシーで定義したアプリトンネル上で実行されます。Remote Support を XenMobile に接続するには、アプリトンネルを定義します詳しくは、「[アプリケーショントンネリングデバイスポリシー](#)」を参照してください。

1. Remote Support ソフトウェアを起動し、XenMobile の資格情報を使用してサインオンします。
2. [**Connection Manager**] で、[**New**] をクリックします。

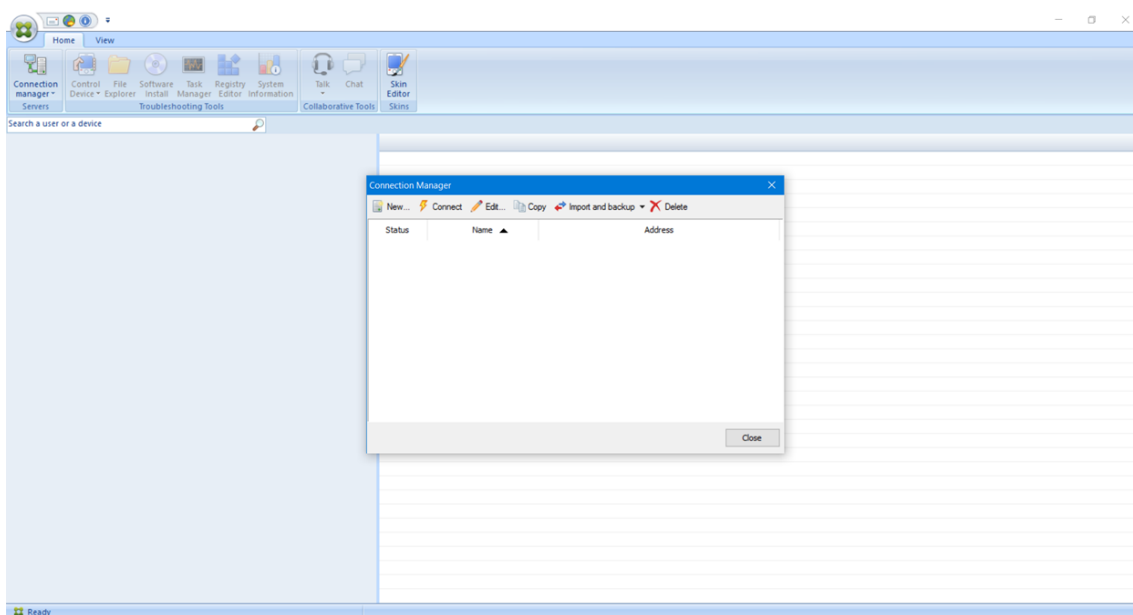

3. [Connection Configuration] ダイアログボックスの [Server] タブで、次の値を入力します。
- a) [Configuration name] に構成エントリの名前を入力します。
 - b) [Server IP address or name] に XenMobile サーバーの IP アドレスまたは DNS 名を入力します。
 - c) [Port] に、XenMobile Server 構成で定義されている TCP ポート番号を入力します。
 - d) XenMobile がマルチテナント環境に含まれている場合は、[Instance name] にインスタンス名を入力します。
 - e) [Tunnel] にトンネルポリシーの名前を入力します。
 - f) [Connect to server using SSL Connection] チェックボックスをオンにします。
 - g) Remote Support アプリケーションが起動するたびに、構成した XenMobile Server に接続するには、[Auto reconnect to this server] チェックボックスをオンにします。

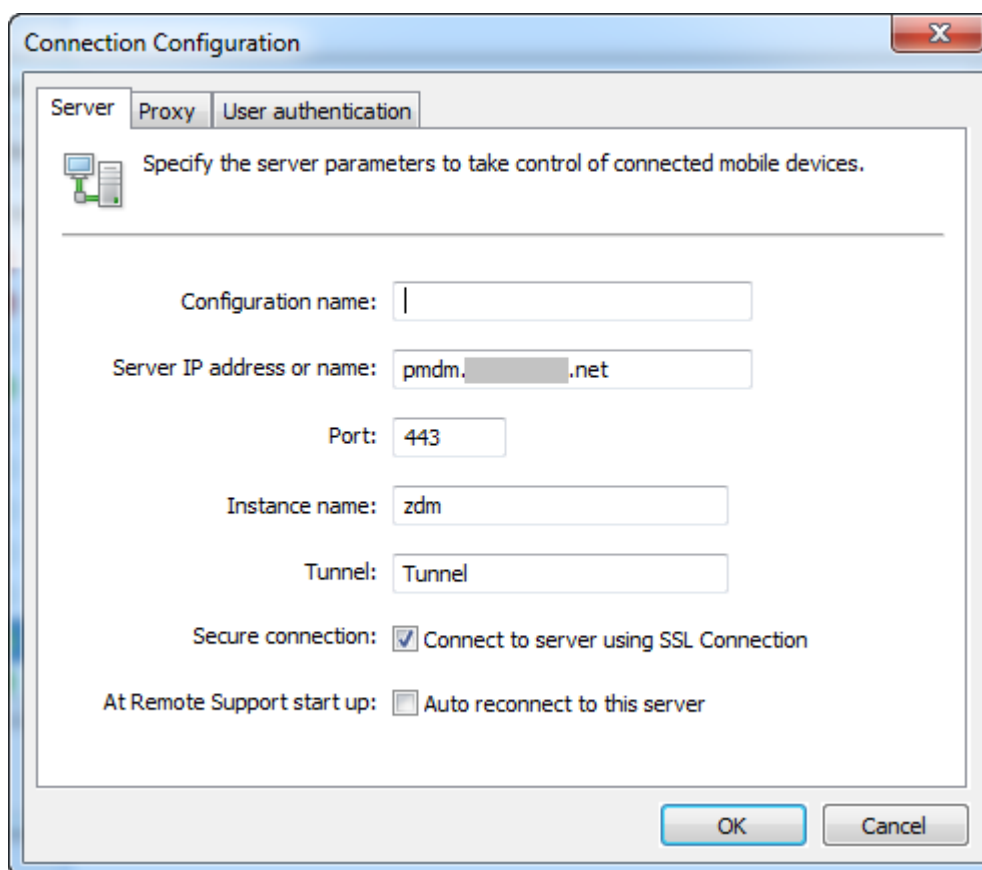

4. **[Proxy]** タブで、**[Use an http proxy server]** を選択して次の情報を入力します:
- a) **[Proxy IP Address]** の横に、プロキシサーバーの IP アドレスを入力します。
 - b) **[Port]** に、プロキシで使用する TCP ポート番号を入力します。
 - c) プロキシサーバーでトラフィックの許可に認証が必要な場合は、**[My proxy server requires authentication]** チェックボックスをオンにします。
 - d) **[Username]** に、プロキシサーバーで認証するユーザー名を入力します。
 - e) **[Password]** に、プロキシサーバーで認証するパスワードを入力します。

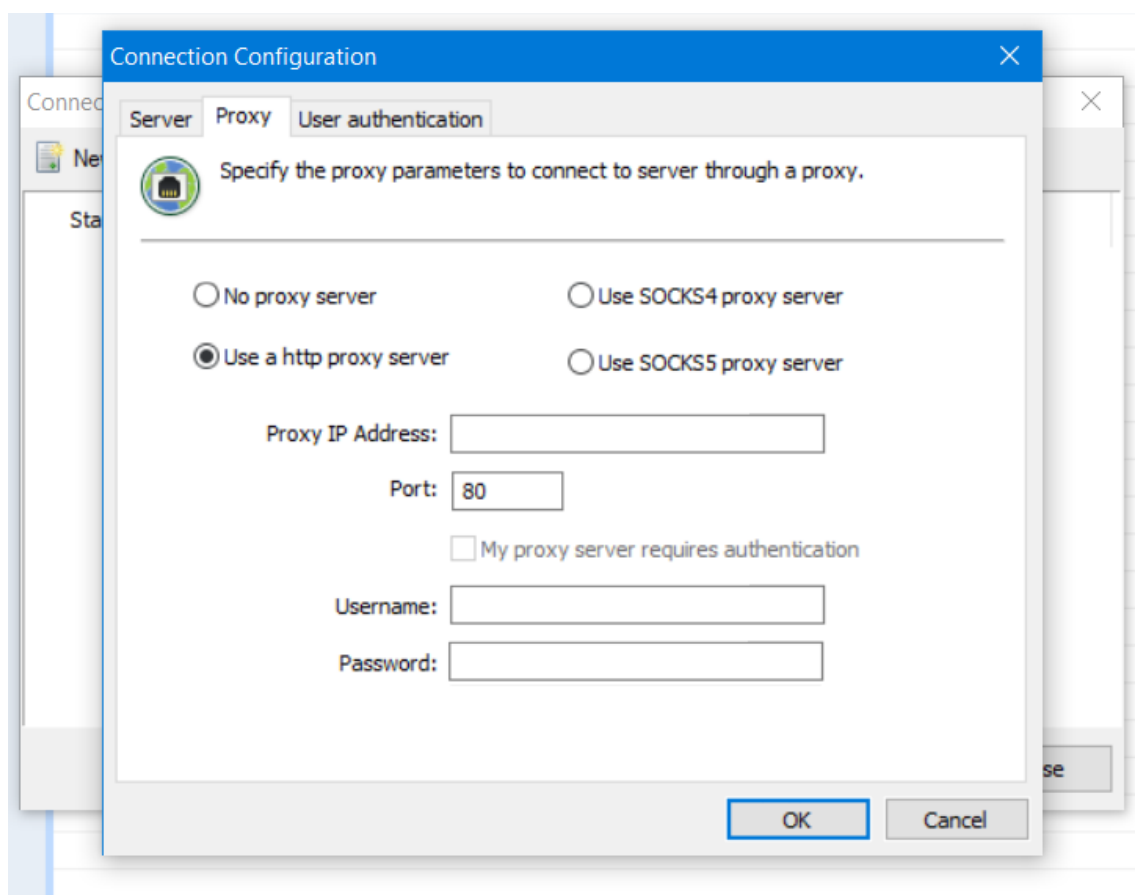

5. **[User Authentication]** タブで、**[Remember my login and password]** チェックボックスをオンにして資格情報を入力します。

6. **[OK]** をクリックします。

XenMobile に接続するには、作成した接続をダブルクリックし、この接続用に構成したユーザー名とパスワードを入力します。

Samsung Knox デバイスでリモートサポートを有効にするには

XenMobile で Remote Support ポリシーを作成して、Samsung Knox デバイスへのリモートアクセスを行うことができます。次の 2 種類のサポートを構成できます。

- 基本：デバイスに関する診断情報を表示できます。たとえば、システム情報、実行中のプロセス、タスクマネージャー（メモリ使用率と CPU 使用率）、およびインストールされているソフトウェアフォルダーの内容などです。
- プレミアム：デバイスの画面をリモートで制御できます。たとえば、ウィンドウの色の制御、ヘルプデスクとユーザー間での VoIP セッションの確立、ヘルプデスクとユーザー間でのチャットセッションの確立などを行うことができます。

プレミアムサポートでは、XenMobile コンソールで Samsung MDM ライセンスキーのデバイスポリシーを

構成する必要があります。このポリシーを構成する場合は、**Samsung KNOX** プラットフォームのみを選択してください。Samsung SAFE プラットフォームについては、XenMobile への登録時に ELM キーが自動で Samsung デバイスに展開されます。このため、このポリシーで Samsung SAFE プラットフォームは選択しないでください。詳しくは、「[Samsung MDM ライセンスキー](#)」を参照してください。

リモートサポートポリシーの設定の詳細については、「[リモートサポートデバイスポリシー](#)」を参照してください。

リモートサポートセッションを使用するには

Remote Support を起動すると、Remote Support アプリケーションウィンドウの左側に、XenMobile コンソールで定義した XenMobile ユーザーグループが表示されます。デフォルトでは、現在接続されているユーザーが含まれているグループのみが表示されます。ユーザーエントリの横に、各ユーザーのデバイスが表示されます。

1. すべてのユーザーを表示するには、左側の列の各グループを展開します。
XenMobile Server に現在接続されているユーザーは、緑のアイコンで表示されます。
2. すべてのユーザー（現在接続されていないユーザーを含む）を表示するには、**[View]** をクリックし、**[Non-connected devices]** を選択します。
接続されていないユーザーは、緑のアイコンなしで表示されます。

XenMobile Server に接続されているもののユーザーに割り当てられていないデバイスは、匿名モードで表示されます（一覧に「**Anonymous**」と表示されます）。これらのデバイスを、ログインユーザーのデバイスと同じように制御できます。

デバイスを制御するには、デバイスの行をクリックしてデバイスを選択してから、**[Control Device]** をクリックします。デバイスが [Remote Control] ウィンドウに表示されます。制御対象デバイスは次の方式で操作できます。

- デバイス画面のメインウィンドウまたは別の浮動ウィンドウを制御する（色の制御を含む）。
- ヘルプデスクとユーザー間のボイスオーバー IP (VoIP) セッションを確立する。VoIP 設定を構成します。
- ユーザーとのチャットセッションを確立する。
- デバイスのタスクマネージャーにアクセスして、メモリの使用率、CPU の使用率、実行中のアプリケーションなどのアイテムを管理する。
- モバイルデバイスのローカルディレクトリを探索する。ファイルを転送する。
- Windows Mobile デバイス上のデバイスレジストリを編集する。
- デバイスシステム情報およびインストールされているすべてのソフトウェアを表示する。
- XenMobile Server とモバイルデバイスの接続状態を更新する。

Syslog

November 6, 2020

XenMobile Server（オンプレミスのみ）を構成して、ログファイルをシステムログ（syslog）サーバーに送信できます。サーバーのホスト名または IP アドレスが必要です。

Syslog は、監査モジュール（アプライアンス上で実行）とサーバー（リモートシステムで実行可能）の 2 つのコンポーネントを使用する、標準ロギングプロトコルです。Syslog プロトコルでは、データ転送でユーザーデータプロトコル（UDP）を使用します。管理者イベントとユーザーイベントが記録されます。

サーバーを構成して、以下の種類の情報を収集できます。

- XenMobile で実行されたアクションの記録が含まれるシステムログ
- XenMobile のシステムアクティビティの時系列の記録が含まれる監査ログ

syslog サーバーがアプライアンスから収集したログ情報は、メッセージ形式でログファイルに保存されます。通常、これらのメッセージには次の情報が含まれています。

- ログメッセージを生成したアプライアンスの IP アドレス
- タイムスタンプ
- メッセージの種類
- イベントに関連付けられたログレベル（重要、エラー、通知、警告、情報、デバッグ、アラート、または緊急）
- メッセージの情報

XenMobile は、log4j syslog アペンダーを使用して、RFC5424 形式の syslog メッセージを送信します。syslog メッセージのデータは、特定の形式のないプレーンテキストです。

この情報を使用してアラートの原因を分析したり、必要に応じて修正作業を行ったりすることができます。

1. XenMobile コンソールで、右上の歯車アイコンをクリックします。[設定] ページが開きます。
2. [Syslog] をクリックします。[Syslog] ページが開きます。
3. 次の設定を構成します：
 - サーバー： syslog サーバーの IP アドレスまたは完全修飾ドメイン名（FQDN）を入力します。
 - ポート： ポート番号を入力します。デフォルトのポートは、514 です。
 - ログを記録する情報： [システムログ] チェックボックスおよび [監査] チェックボックスをオンまたはオフにします。
 - システムログには、XenMobile で実行されたアクションが含まれます。
 - 監査ログには、XenMobile のシステムアクティビティの時系列の記録が含まれます。
 - XenMobile のログをデバッグします。
4. [保存] をクリックします。

XenMobile でのログファイルの表示

January 10, 2020

ログを表示、操作、およびダウンロードして、XenMobile での管理に役立てることができます。

1. XenMobile コンソールで、右上のレンチアイコンをクリックします。[サポート] ページが開きます。

2. [ログの操作] の [ログ] をクリックします。[ログ] ページが開きます。表に個別のログが表示されます。

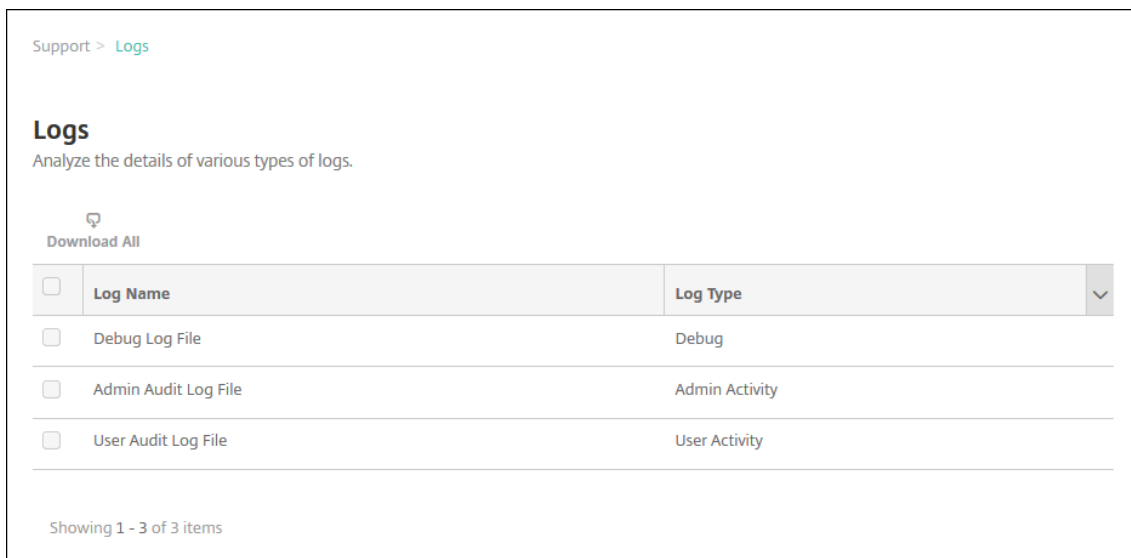

Support > Logs

Logs

Analyze the details of various types of logs.

Download All

<input type="checkbox"/>	Log Name	Log Type
<input type="checkbox"/>	Debug Log File	Debug
<input type="checkbox"/>	Admin Audit Log File	Admin Activity
<input type="checkbox"/>	User Audit Log File	User Activity

Showing 1 - 3 of 3 items

3. 表示するログをオンにします。

- デバッグログファイルには、エラーメッセージやサーバー関連のアクションなど、Citrix のサポート担当者向けの有用な情報が含まれています。
- 管理監査ログファイルには、XenMobile コンソール上の活動についての監査情報が含まれています。
- ユーザー監査ログファイルには構成済みユーザーに関連する情報が含まれています。

4. 表の上にあるアクションを使用して、すべてダウンロード、表示、交換、単一ログのダウンロード、選択したログの削除を行います。

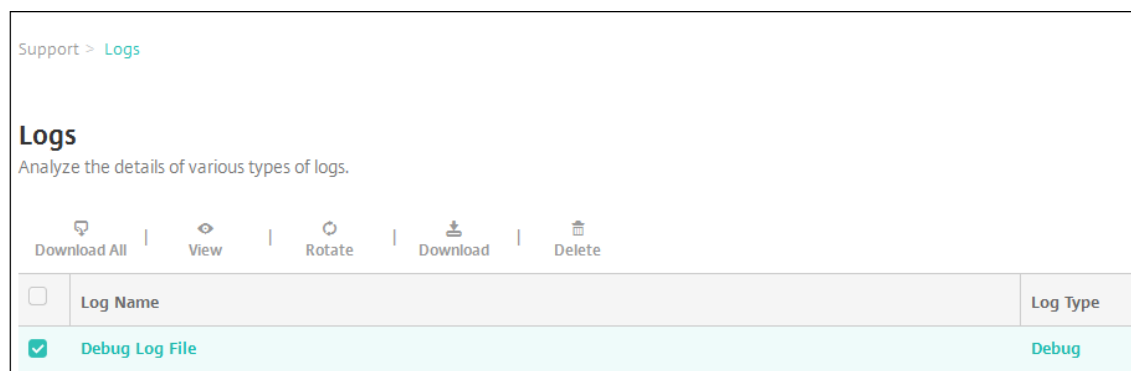

Support > Logs

Logs

Analyze the details of various types of logs.

Download All | View | Rotate | Download | Delete

<input type="checkbox"/>	Log Name	Log Type
<input checked="" type="checkbox"/>	Debug Log File	Debug

注:

- 複数のログファイルを選択した場合は、[すべてダウンロード] と [交換] のみを使用できます。
- XenMobile サーバーをクラスター化している場合は、接続しているサーバーのログのみを表示できます。ほかのサーバーのログを表示するには、ダウンロードオプションのいずれかを使用します。

5. 次のいずれかを行います:

- すべてをダウンロード: システム上に存在するすべてのログ (デバッグ、管理監査、ユーザー監査、サーバーのログなど) をダウンロードします。

- 表示: 表の下に選択したログの内容を表示します。
- 交換: 現在のログファイルをアーカイブし、ログエントリを取得するための新しいファイルを作成します。ログファイルをアーカイブ化するとき、ダイアログボックスが開きます。[交換] をクリックして続行します。
- ダウンロード: 選択されている単一の種類のログファイルのみをダウンロードします。アーカイブ済みの同じ種類のログもダウンロードされます。
- 削除: 選択したログファイルを完全に削除します。

Logs
Analyze the details of various types of logs.

Download All | View | Rotate | Download | Delete

<input type="checkbox"/>	Log Name	Log Type
<input checked="" type="checkbox"/>	Debug Log File	Debug
<input type="checkbox"/>	Admin Audit Log File	Admin Activity
<input type="checkbox"/>	User Audit Log File	User Activity

Showing 1 - 3 of 3 items

Log contents for Debug Log File

```

2016-11-06T06:28:38.908-0800 | INFO | node.scheduled.executor-8 | com.citrix.feature.FeatureManagerFactory | Enabling local feature management
2016-11-06T06:29:38.926-0800 | INFO | node.scheduled.executor-10 | com.citrix.feature.FeatureManagerFactory | Enabling local feature management
2016-11-06T06:30:38.762-0800 | INFO | node.pooled.executor2 | com.citrix.cg.task.handlers.NonPrvsnTask | Begin method executeNonPrvsnTaskjob: Sun Nov 06 06:45:38 PST 2016
2016-11-06T06:30:38.766-0800 | INFO | node.pooled.executor2 | com.citrix.cg.task.handlers.NonPrvsnTask | The number of non provision tasks Picked 2.
2016-11-06T06:30:38.945-0800 | INFO | node.scheduled.executor-2 | com.citrix.feature.FeatureManagerFactory | Enabling local feature management
2016-11-06T06:31:38.965-0800 | INFO | node.scheduled.executor-9 | com.citrix.feature.FeatureManagerFactory | Enabling local feature management
2016-11-06T06:32:38.995-0800 | INFO | node.scheduled.executor-4 | com.citrix.feature.FeatureManagerFactory | Enabling local feature management
2016-11-06T06:33:39.3-0800 | INFO | node.scheduled.executor-2 | com.citrix.feature.FeatureManagerFactory | Enabling local feature management
2016-11-06T06:34:39.24-0800 | INFO | node.scheduled.executor-8 | com.citrix.feature.FeatureManagerFactory | Enabling local feature management
2016-11-06T06:35:39.42-0800 | INFO | node.scheduled.executor-5 | com.citrix.feature.FeatureManagerFactory | Enabling local feature management
2016-11-06T06:36:50.503-0800 | INFO | Local_7_thread_1 | com.citrix.feature.FeatureManagerFactory | Enabling local feature management
                
```

XenMobile Analyzer ツール

January 22, 2021

XenMobile Analyzer は、構成やその他の機能についての XenMobile に関連する問題の診断とトラブルシューティングを行うことができる、クラウドベースのツールです。このツールにより、XenMobile 環境内でのデバイスまたはユーザーの登録と認証の問題がチェックされます。

XenMobile サーバーをポイントするようにこのツールを構成するとともに、サーバーの展開の種類、モバイルプラットフォーム、認証の種類、ユーザーの資格情報などの情報の入力を行います。設定が完了するとツールはサーバーに接続し、構成の問題をチェックするために環境をスキャンします。XenMobile Analyzer で問題が検出されると、ツールにより問題を修正するための推奨事項が示されます。

主な機能

- 安全なクラウドベースのマイクロサービスにより XenMobile 関連の問題すべてのトラブルシューティングを行うことができます。
- 正確な推奨事項により XenMobile の構成に関する問題を解決できます。

- サポートへの問い合わせ件数を低減し XenMobile 環境のトラブルシューティングを迅速化します。
- XenMobile サーバーの各種リリースに対してゼロデイのサポートを行います。
- ヘルスチェックのスケジュールを毎日または週ごとで設定できます。
- Citrix ADC 構成のチェックを行います。
- イン트라ネットサイトへの Secure Web の到達可能性をテストします。
- Secure Mail Autodiscovery サービスのチェックを行います。
- Citrix Files へのシングルサインオン (SSO) をチェックします。

新機能

- Citrix ADC 構成レポートに、推奨事項の数を示すバッジ通知が表示されます。推奨事項は、特定の Citrix Gateway に対する必須構成チェックに基づいて作成されます。
- ユーザーエクスペリエンスの向上のため、[Test Environment List] ページのグローバルナビゲーションバーに含まれるアイコンの順序が調整されました。

次のビデオでは、ユーザーインターフェイスのナビゲーションの変更点について概要をお伝えします。

Citrix XenMobile Analyzer: 新しい環境リストの UI

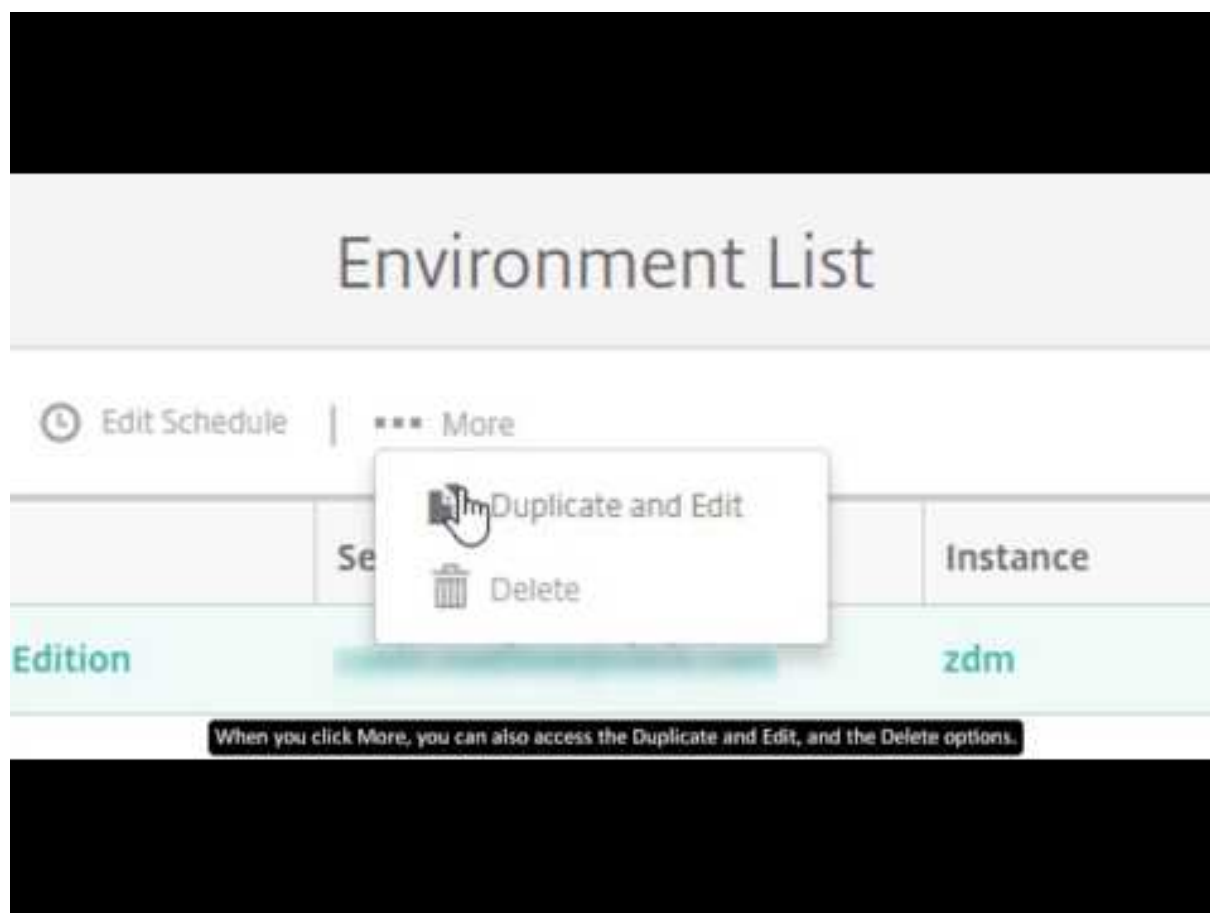

注:

このビデオには音声が含まれていません。全画面モードでご覧になることをお勧めします。

XenMobile Analyzer へのアクセスと起動

前提条件

製品	サポートされるバージョン
XenMobile Server	10.1.0 以降
Citrix Gateway	10.5 以降
クライアント登録シミュレーション	iOS または Android

XenMobile Analyzer へのアクセスは、次のいずれかの方法で行います。

- XenMobile コンソールの右上にあるレンチアイコンをクリックして、[トラブルシューティングとサポート] ページを開きます。
- My Citrix 資格情報を使用して<https://tools.xm.cloud.com/>からツールへアクセスします。表示された [XenMobile Management Tools] ページで、[**Analyze and Troubleshoot my XenMobile Environment**] をクリックして XenMobile Analyzer を起動します。

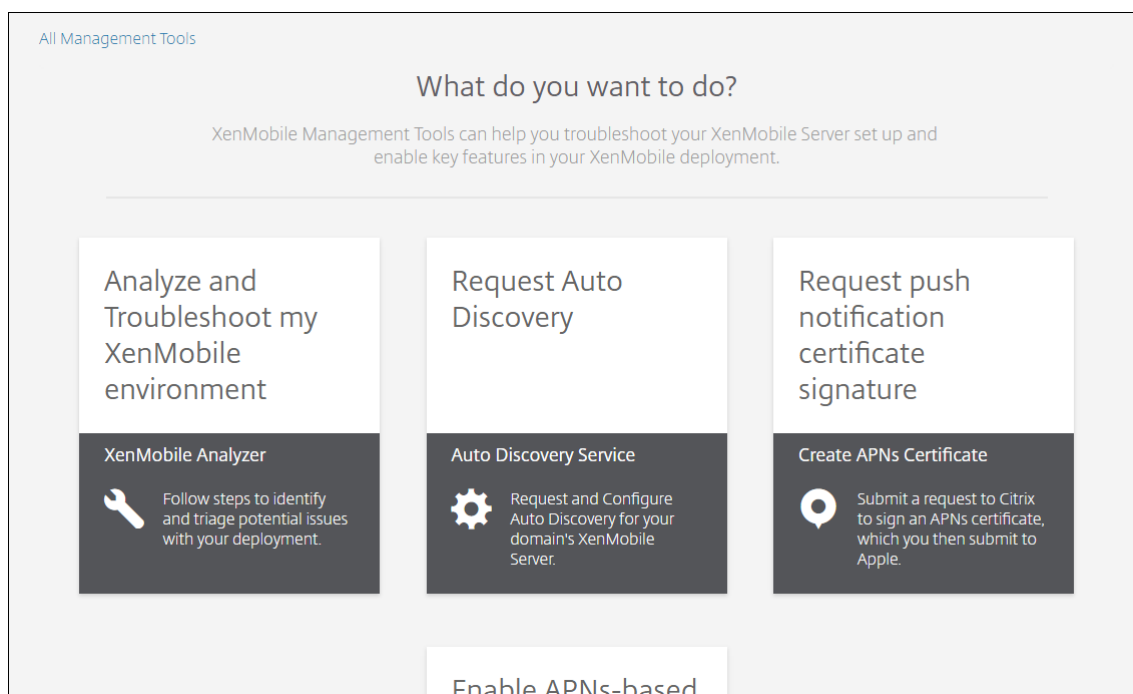

XenMobile Analyzer には、トリージブプロセスを実行しサポートチケットを削減するための 5 つのオプションがあります。これらのオプションにより、すべてのユーザーの負担を減らすことができます。

使用できるオプションは、次のとおりです。

- 環境チェック: この手順では、設定に問題がないかどうかをチェックするテストを設定します。また、デバイス、ユーザー登録、および認証に関する問題についての推奨事項も示されます。
- **Citrix ADC** チェック: この手順では、XenMobile 展開向けの NetScaler の構成が準備できているかをチェックします。
- 詳細診断: この手順では、環境チェックで見逃された可能性のある問題を Citrix Insight Services を使用して見つけるための情報が提供されます。
- サーバー接続チェック: この手順では、サーバーの接続性をテストする方法が示されます。
- **Citrix** サポートへの問い合わせ: この手順では、依然として問題が発生する場合に Citrix サポートケースを登録するためのサイトのリンクが表示されます。

以下のセクションで、これらのオプションについてより詳しく説明します。

環境チェックの実行

1. XenMobile Analyzer にログオンし、**[XenMobile Environment]** をクリックします。

XenMobile Analyzer

XenMobile Environment

Check the authentication and enrollment setup of your environment



XenMobile User Accounts & Apps

NetScaler Configuration

Check the NetScaler configuration to ensure a connection is set up properly



NetScaler Gateway XenMobile

Additional recommended checks:

Secure Mail Test Tool

Troubleshoot the ActiveSync Server for its readiness to be deployed with the XenMobile environment.

[Learn more](#)

Server Connectivity

Go To the XenMobile Console to test connectivity between NetScaler Gateway and XenMobile.

[How it Works](#)

Citrix Insight Services

Collect information of the environment by creating a Support Bundle then upload it to CIS for analysis.

[Learn more](#)

Still having issues? Citrix Support can help! [▼](#)

2. **[Add Test Environment]** をクリックします。
3. 新しい **[Add Test Environment]** ダイアログボックスで、以下の操作を行います。

Add Test Environment [Close]

Enter test name*

Environment Details | **Test Options** | **User Credentials**

FQDN, UPN login, Email or Invitation URL ?
Click to enter

Instance Name ?
zdm

Choose Platform
 iOS Android

[Advanced Deployment Options](#) ▾

Cancel Continue

- a) 今後テストを特定できるように、テストの一意の名前を入力します。
 - b) **[FQDN, UPN login, Email or URL Invitation]** に、サーバーへのアクセスに使用する情報を入力します。
 - c) カスタムインスタンスを使用している場合は、**[Instance Name]** にその値を入力します。
 - d) **[Choose Platform]** で、テスト用のプラットフォームとして **iOS** または **Android** を選択します。
 - e) **[Advanced Deployment Options]** を展開すると、**[Deployment Mode]** ボックスの一覧で、使用する XenMobile 展開モードを選択できます。使用できるオプションは **[Enterprise (MDM + MAM)]**、**[App Management (MAM)]**、**[Device Management (MDM)]** です。
 - f) [続行] をクリックします。
4. **[Test Options]** タブで次のテストを 1 つまたは複数選択して、**[Continue]** をクリックします。
- a) **Secure Web Connectivity**. イン트라ネットの URL を指定します。ツールにより、入力した URL への到達可能性がテストされます。このテストでは、イントラネットの URL への接続時に Secure Web アプリで生じる可能性のある、接続に関する問題が検出されます。

- b) **Secure Mail ADS**。ユーザーの電子メール ID を指定します。この ID を使用して、XenMobile 環境にある Microsoft Exchange Server の自動検出機能がテストされます。Secure Mail Autodiscovery 関連の問題があるかどうかを検出されます。
- c) **ShareFile SSO**。このオプションをオンにすると、Citrix Files の DNS 解決が正常に行われるかどうかテストされます。また、指定したユーザー資格情報で Citrix Files のシングルサインオン (SSO) を実行できるかどうかチェックされます。

The screenshot shows the 'Add Test Environment' dialog box. The environment name is 'testdev02'. The 'Test Options' tab is active, showing three optional connectivity tests: 'Secure Web connectivity', 'ShareFile SSO', and 'Secure Mail ADS', all of which are checked. The 'Secure Web connectivity' field is populated with '(https|http)://url:port' and the 'Secure Mail ADS' field is populated with 'Enter your email address'. 'Back' and 'Continue' buttons are at the bottom right.

5. サーバーの設定によっては、[**User Credentials**] タブに表示されるフィールドが異なる場合があります。[**Username**]、[**Username**] と [**Password**]、または [**Username**]、[**Password**]、[**Enrollment PIN**] が表示される可能性があります。

testdev02

Environment Details Test Options **User Credentials**

Secure Hub User Credentials ⓘ

Note: XenMobile Analyzer tool does not store credentials.

Username ⓘ

Enter user account to test

Password

Enter password for user account

Back **Save & Run**

6. **[Save & Run]** をクリックしてテストを開始します。

進行状況が表示されます。この進行状況を示すダイアログボックスは開いたままにしても、閉じても構いません。どちらの場合でもテストは続行されます。

問題なく完了したテストは緑色で表示されます。失敗したテストは赤色で表示されます。

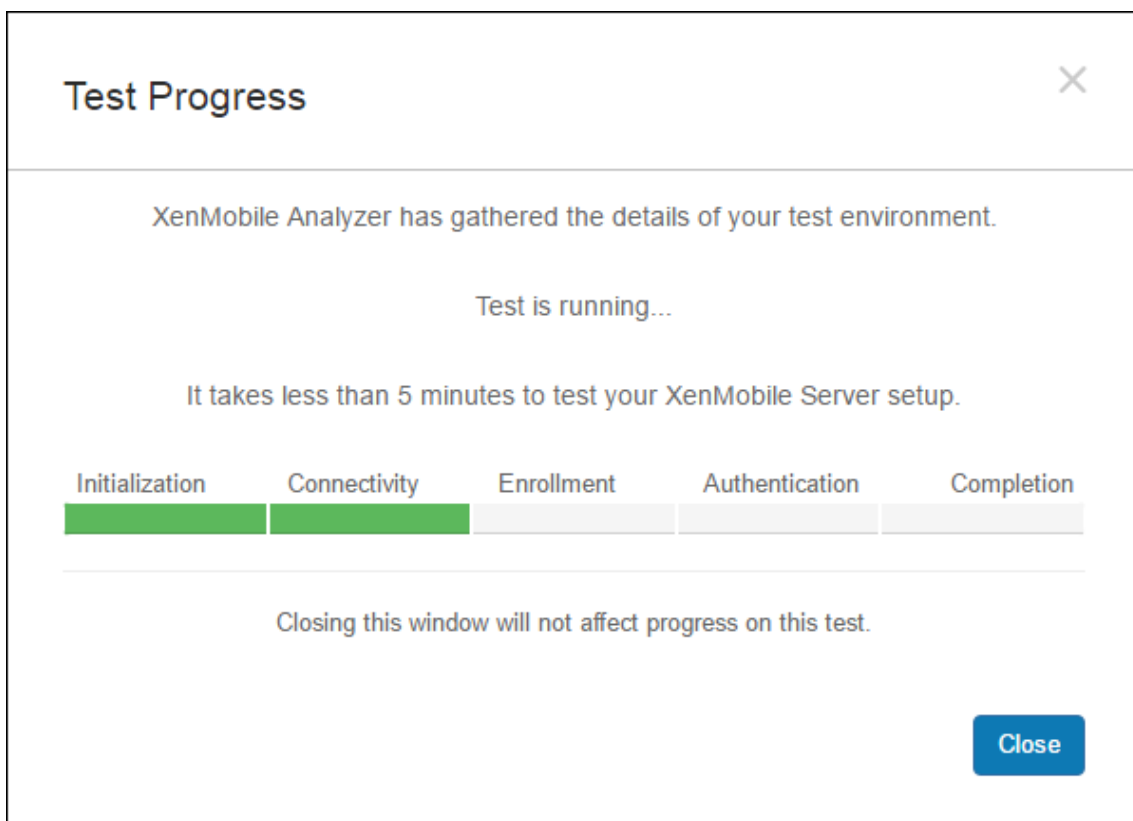

進捗状況ダイアログボックスを閉じると、[**Environments List**] ページに戻ります。

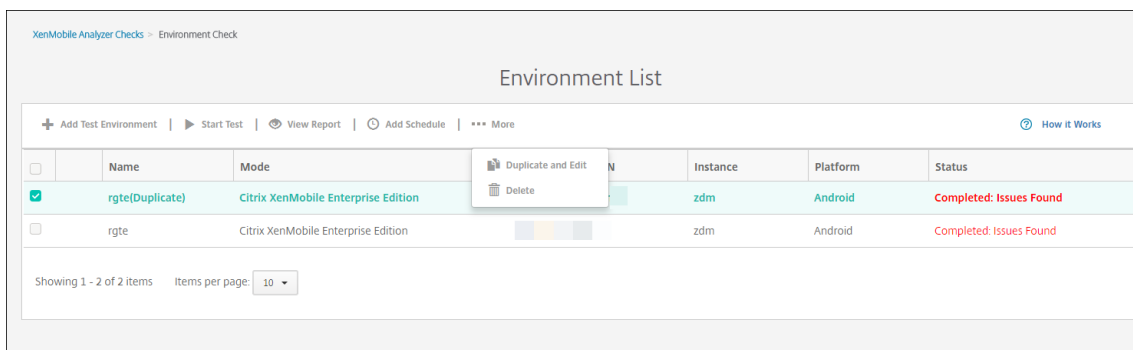

[**Results**] ページには、テストの詳細、推奨事項、結果が表示されます。

7. [**View Report**] アイコンをクリックすると、テストの結果が表示されます。

推奨事項に Citrix Knowledge Base の記事が関連している場合は、該当の記事がこのページに一覧表示されます。

8. [**Results**] タブをクリックすると、個別のカテゴリとツールにより実行されたテストが、結果とともに表示されます。
- レポートをダウンロードするには、[**Download Report**] をクリックします。
 - テスト環境の一覧に戻るには、[**Environment Check**] をクリックします。

- c) 同じテストをもう一度実行するには、**[Run Again]** をクリックします。
- d) 別のテストをもう一度実行するには、**[Test Environments]** に戻って再実行するテストを選択し、**[Start Test]** をクリックします。
- e) XenMobile Analyzer の別のオプションを選択するには、**[Go To XenMobile Analyzer Checks]** をクリックします。

Check Report
Check Complete: No Issues Found

Check Summary
Test Environment: testdoc
Start Time: 2017-Jun-07 12:26 PM UTC
Deployment Mode: Citrix XenMobile Enterprise Edition
Server FQDN: navin.mathew@citrix.com
Platform: iOS

[Do you need assistance?](#)
[Citrix Support is here to help!](#)
For additional information, please refer to the [Support Knowledge Center](#)
Download and share this report with your Citrix Support contact.

[Download Report](#)

Next, continue troubleshooting the XenMobile Environment using additional recommended checks:
[Troubleshoot the ActiveSync server using Secure Mail Test Tool.](#)
[Test connectivity of XenMobile Server and NetScaler Gateway.](#)
[Analyze logs and scan for known issues using Citrix Insight Services.](#)

[Go to XenMobile Analyzer Checks](#)

Detailed Results ✓
View all details of your test

	Category	Checks	Results
✓	Initialization and Connectivity	XenMobile Server FQDN DNS Resolution	Pass
		XenMobile Server FQDN Connectivity	Pass
		XenMobile Server Certificate Validation	Pass
		XenMobile Server instance name validation	Pass
✓	Enrollment	Enrollment Authentication	Pass
		XenMobile Enrollment	Pass
✓	Authentication	Is NetScaler Gateway configured?	Yes
		NetScaler Gateway Cert Auth Enabled?	No
		NetScaler Gateway DNS Resolution	Pass
		NetScaler Gateway Connectivity	Pass
		NetScaler Gateway Certificate Validation	Pass
		NetScaler Gateway Login	Pass
		XenMobile Server connectivity through NetScaler Gateway	Pass
		XenMobile Server Authentication	Pass
✓	App Enumeration	Store Connectivity	Pass
		Device Registration	Pass
		Store App Listing	Pass
⚠	Secure Web Connectivity	NetScaler Gateway DNS Resolution	Not Tested
		NetScaler Gateway server connectivity	Not Tested
⚠	ShareFile	ShareFile Subdomain Discovery	Not Tested
		ShareFile SAML SSO	Not Tested
⚠	Secure Mail ADS	Secure Mail Auto Discovery	Not Tested
✓	Logout	XenMobile Server Logout	Pass
		NetScaler Gateway Logout	Pass

9. **[Test Environments]** ページで、テストをコピーし、編集できます。このためには、テストを選択して **[More]** をクリックし、**[Duplicate and Edit]** を選択します。

選択したテストのコピーが作成され、**[Add Test Environment]** ダイアログが開いて新しいテストを変更できるようにになります。

XenMobile Server: 最新リリース

XenMobile Analyzer Checks > Environment Check

Environment List

+ Add Test Environment | ▶ Start Test | 👁 View Report | ⌚ Add Schedule | ⋮ More 🔗 How it Works

<input type="checkbox"/>	Name	Mode	Instance	Platform	Status
<input checked="" type="checkbox"/>	rgte(Duplicate)	Citrix XenMobile Enterprise Edition	zdm	Android	Completed: Issues Found
<input type="checkbox"/>	rgte	Citrix XenMobile Enterprise Edition	zdm	Android	Completed: Issues Found

Showing 1 - 2 of 2 items Items per page: 10

XenMobile Analyzer Checks > Environment Check

Environment List

+ Add Test Environment | 🔄 Refresh 🔗 How it Works

<input type="checkbox"/>	Name	Mode	Server/Email/UPN	Instance	Platform	Status
<input type="checkbox"/>	rgte(Duplicate)	Citrix XenMobile Enterprise Edition		zdm	Android	Completed: Issues Found
<input type="checkbox"/>	rgte	Citrix XenMobile Enterprise Edition				Completed: Issues Found

Showing 1 - 2 of 2 items Items per page: 10

Start Test | 👁 View Report | ⌚ Add Schedule | 📄 Duplicate and Edit | 🗑 Delete

環境チェックのスケジュールの追加

テストは、スケジュールに基づいて自動で実行し、構成した一覧のユーザーに結果を送信するように構成できます。

1. **[Environment List]** ページでスケジュールを設定する環境を選択し、**[Add Schedule]** をクリックします。

Name	Mode	Server/Email/UPN	Instance	Platform	Status
rgte(Duplicate)	Citrix XenMobile Enterprise Edition		zdm	Android	Completed: Issues Found
rgte	Citrix XenMobile E...		zdm	Android	Completed: Issues Found

2. **[Add Schedule]** ウィンドウに、スケジュールに基づいてテストを実行するために XenMobile Analyzer に

資格情報が保存されることを警告するメッセージが表示されます。スケジュールによるテストの実行には、アクセスが制限されたアカウントを使用することをお勧めします。[**I Agree**] をクリックして続行します。

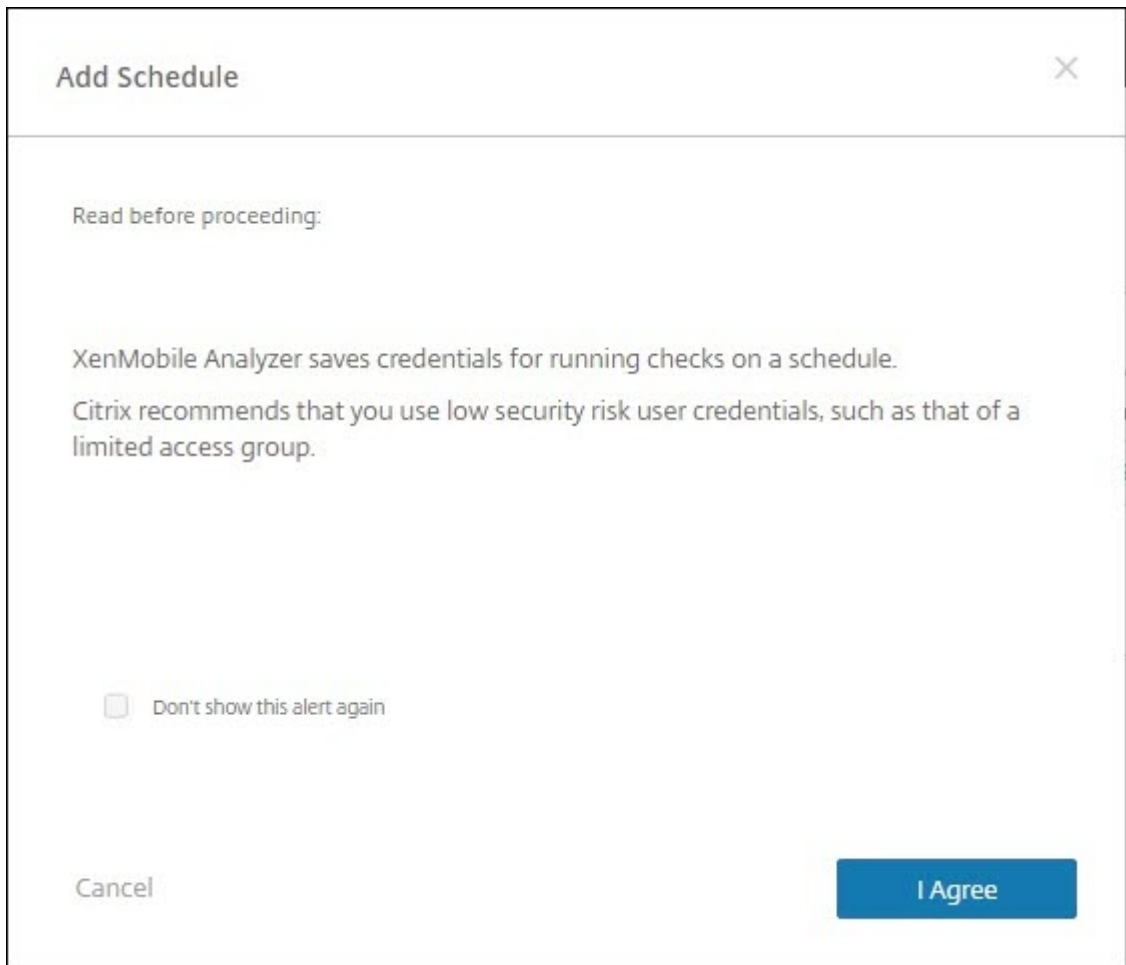

3. テストを実行するユーザー名とパスワードを入力します。

Add Schedule ✕

Enter credentials for the check

Test Name: testdoc	
Environment Information	Secure Hub User Credentials
FQDN, UPN Login, Email	Username
<input type="text"/>	<input type="text" value="Enter user account to test"/>
Instance Name	Password
zdm	<input type="text" value="Enter password for user account"/>
Platform	Note: Citrix stores this password securely
iOS	

Cancel Back Continue

4. テストを実行するスケジュールを構成します。ドロップダウンから **[Daily]** または **[Weekly]** を選択します。テストを実行する時刻とタイムゾーンを選択します。カレンダーを使用して、スケジュールしたテストの実行を停止する日付を選択します。テストを無期限に実行する場合は空白のままにします。レポートを送信するメールアドレスの一覧を、コンマで区切って入力します。[保存] をクリックします。

5. テストの左側に、スケジュールが構成されていることを示す時計アイコンが表示されます。テストの実行タイミングを変更するには、テストを選択して **[Edit Schedule]** をクリックします。

	Name	Mode	Server/Email/UPN	Instance	Platform	Status
<input type="checkbox"/>	testdoc	Citrix XenMobile Enterprise Edition	@citrix.com	zdm	iOS	Completed: No Issues Found

6. 表示されたウィンドウで、テストの実行タイミングを変更できます。最上部にあるスイッチをクリックして、テストを無効にすることもできます。変更が完了したら **[Save]** をクリックします。

Edit Schedule

Run checks automatically during this schedule ON
You can turn on/off schedule at any time.

When should it run?

Daily 6:15 PM (UTC-11:00) Midway Island, Samoa

When should it end?

06/08/2017

Recipients

@citrix.com

Cancel Edit Credentials Save

その他の有益なチェックの実行

XenMobile Analyzer の環境チェック手順では直接操作してテストを実行しますが、その他のオプションでは役立つ情報が提供されます。これらの各オプションでは、XenMobile 環境を正しく設定するために使用できる他のツールの情報が提供されます。

- **詳細診断**: 環境に関する情報を収集して、Citrix Insight Services にアップロードします。このツールによってデータが分析され、環境に合ったレポートが推奨される解決方法とともに提供されます。
- **Secure Mail** の用意: XenMobile Exchange ActiveSync Test アプリケーションをダウンロードして実行します。このアプリケーションでは、XenMobile 環境への展開についての ActiveSync サーバーのトラブルシューティングを行います。アプリケーションを実行した後に、レポートを確認したり他のユーザーと共有したりできます。
- **サーバー接続チェック**: XenMobile サーバー、認証サーバー、および Content Collaboration サーバーへの接続を確認するための手順が示されます。
- **Citrix** サポートへの問い合わせ: 他のすべての手順が失敗した場合に、Citrix サポートでサポートチケットを作成できます。

既知の問題

Citrix Endpoint Management アナライザーに関する既知の問題は次のとおりです。

- Secure Web の接続チェックを実行する場合、テキストボックスに複数の URL を入力することはできません。
- Secure Hub の共有デバイス認証機能は使用できません。
- Secure Web テストは入力された URL への接続をチェックするだけで、関連サイトへの認証はチェックしません。

解決された問題

以下の XenMobile Analyzer の問題は解決されました。

- 登録招待を使用してチェックを実行すると、テストは成功しますが登録招待は受理されません。

REST API

January 10, 2020

注:

この記事では、XenMobile Server の REST API について説明します。Endpoint Management 用の REST API については、「[REST API](#)」を参照してください。

XenMobile REST API により、XenMobile コンソールで公開されるサービスを呼び出すことができます。REST クライアントを使用して、REST サービスを呼び出すことができます。API について、サービスを呼び出すために XenMobile コンソールにサインオンする必要はありません。

現在使用できる API の全一覧については、『[Public API for REST Services](#)』（PDF）をダウンロードしてください。

REST API へのアクセスに必要な権限

REST API へのアクセスには、以下の権限のうち 1 つが必要です。

- 役割ベースのアクセス構成の一部として設定されたパブリック API アクセス権限詳しくは、「[RBAC を使用した役割の構成](#)」を参照してください。
- スーパーユーザー権限

REST API サービスを呼び出すには

REST クライアントまたは CURL コマンドを使用して、REST API サービスを呼び出すことができます。以下の例では、Advanced REST client for Chrome を使用します。

注:

以下の例のホスト名とポート番号は、自分の環境に合わせて変更してください。

ログイン

URL: `https://<host-name>:<port-number>/xenmobile/api/v1/authentication/login`

要求: { `"login": "administrator", "password": "password"`}

メソッドの種類: POST

コンテンツの種類: application/json

The screenshot shows a REST client interface with the following details:

- URL: `https://localhost:4443/xenmobile/api/v1/publicapi/login`
- Method: **POST** (selected)
- Headers: (empty)
- Payload:

```
{
  "login": "administrator",
  "password": "password"
}
```
- Content-Type: `application/json`
- Status: **200 OK** (Loading time: 265 ms)
- Request headers: `User-Agent: Mozilla/5.0 (Windows NT 6.3; WOW64) AppleWebKit/537.36 (KHTML, like Gecko) Chrome/41.0.2272.101 Safari/537.36`, `Origin: chrome-extension://hgmlfoofddfdnphfgcellkdfbfjeloo`, `Content-Type: application/json`, `Accept: */*`, `Accept-Encoding: gzip, deflate`, `Accept-Language: en-US,en;q=0.8`, `Cookie: JSESSIONID=6D607670BBCD51DE59CBFD6D91F9B163`
- Response headers: `Server: Apache-Coyote/1.1`, `Content-Type: text/plain`, `Content-Length: 53`, `Date: Sun, 22 Mar 2015 22:43:48 GMT`
- Response body:

```
{
  "auth_token": ""
}
```

関連情報

- [XenMobile REST API](#)

Endpoint Management コネクタ: Exchange ActiveSync 用

January 22, 2021

XenMobile Mail Manager は「Endpoint Management コネクタ: Exchange ActiveSync 用」になりました。シトリックス統合製品ラインについて詳しくは、[シトリックス製品名ガイド](#)を参照してください。

コネクタは、以下の方法で XenMobile の機能を拡張します:

- Exchange ActiveSync (EAS) デバイスに対するダイナミックアクセス制御。EAS デバイスの Exchange サービスに対するアクセスを自動的に許可または禁止できます。
- Exchange が提供する EAS デバイスパートナーシップ情報にアクセスする、XenMobile の機能。
- EAS のステータスに基づいてモバイルデバイスでワイプを実行する XenMobile の機能。
- Blackberry デバイスに関する情報にアクセスしたり、ワイプやパスワードリセットなどの制御操作を実行したりする XenMobile の機能。

EAS のステータスに基づいてデバイスをワイプするには、ActiveSync トリガーで自動化された操作を構成します。「[自動化された操作](#)」を参照してください。

Endpoint Management コネクタ: Exchange ActiveSync 用をダウンロードするには:

1. <https://www.citrix.com/downloads>に移動します。
2. **Citrix Endpoint Management** (および **Citrix XenMobile Server**) > **XenMobile Server** (オンプレミス) > **Product Software** > **XenMobile Server 10** > **Server Components** の順に移動します。
3. [**Citrix Endpoint Management コネクタ: Exchange ActiveSync 用**] タイルで [**Download File**] をクリックします。

新機能

以下のセクションでは、「Endpoint Management コネクタ: Exchange ActiveSync 用」(旧称: XenMobile Mail Manager) の新機能を示します。

バージョン **10.1.10** の新機能

バージョン 10.1.10 では、次の問題が解決されています。

- ネットワークの問題が頻繁に発生している場合、以前の 3 回の試行では、スナップショットを完了できない場合があります。このリリースでは、管理者は最大試行数 (1~10) を設定できます。この修正により、スナップショットの通信が複数回中断されても、スナップショット処理を完全に放棄する必要がなくなりました。
[CXM-70837]

The screenshot shows a 'Configuration' dialog box with the following settings:

- Type: On Premise
- Exchange Server: [Empty text box]
- User: [Empty text box]
- Password: [Empty text box]
- Major snapshot: Every 4 Hours
- Minor snapshot: Every 5 Minutes
- Snapshot Type: Shallow
- Default Access: Unchanged
- Command Mode: Powershell
- Connection Expiration: Every 00 Hours 30 Minutes
- Enable Diagnostics:
- Days to Keep Snapshot Data: 00
- Snapshot Maximum Attempts: 03
- View Entire Forest:
- Authentication: Kerberos
- Allow Redirection:

Buttons: Test Connectivity, Save, Cancel

- 以前のバージョンでは、Exchange 構成の一覧にスナップショットの種類が表示されませんでしたでしたが、スナップショットの種類が表示されるようになりました。[CXM-70846]
- PowerShell によって報告された PSRemotingTransport の例外は、Exchange へのセッションが実行可能ではなくなったことを示しています。この状態は、デフォルトで構成ファイルの [重大なエラー] の一覧に追加されます。これにより、PSRemotingTransportException が検出されると、この接続は後で廃棄のために [エラー] としてマークされます。次の通信では、有効な接続を使用するか、新しい接続を作成します。[XMHELP-2184, CXM-70836]
- 構成の変更を保存すると、新しい構成を読み込む前に、以前に構成された内部コンポーネントの一部が適切に廃棄されない可能性があります。この問題により、予期しない動作が発生する可能性があります。動作は、特定の変更によって、また変更が以前の構成と競合しているかどうかによって異なります。このリリースでは、新しい構成を読み込まれる前に、すべての内部コンポーネントが破棄されます。[XMHELP-2259, CXM-71388]

以前のバージョンの新機能

次のセクションでは、Endpoint Management コネクタ: Exchange ActiveSync 用の機能と、以前のバージョンから解決された問題の一覧を示します。

バージョン **10.1.9** の新機能

バージョン 10.1.9 では、次の問題が解決されています。

- 構成の変更は、より一貫性のある方法で処理されるようになりました。サービスが構成の変更を検出すると、各内部サブシステムが停止します。その結果、アクティブな処理またはスケジュールされた処理が中断されます。次に、新しい構成が読み込まれ、サブシステムが再起動します。つまり、すべてのスケジュールと他の内部インフラストラクチャが新しい設定で再確立されます。これによって、バージョン 10.1.8 の既知の問題が修正されます。[CXM-47709, CXM-61330]
- アップグレード中に、既存のデータベース構成が新しい構成ファイルにマージされませんでした。アップグレードされた構成ファイルにデータベース構成がマージされるようになりました。[CXM-49326]
- スナップショット関連の診断ファイルで、列見出しが見つかりませんでした。この見出しは復元されます。[CXM-62680]
- 以前のバージョンからアップグレードする場合、構成ファイルのデフォルトのセクションは、使用中の構成ファイルの類似セクションによって上書きされていました。この問題により、アップグレード後にサービスによって読み込まれるデフォルトのセクションに対する追加や機能向上が無視されていました。このバージョンでは、デフォルトのセクションには常に最新の構成が反映されます。[CXM-62681]
- 管理者は、アプリケーションの実行時に Shift キーを押すことで特定のオプションにアクセスできなくなります。これらのオプションは、以前は Citrix 権限で使用できました。[Allow Redirection] などの一部のオプションは完全に使用できるようになり、[Hang Detection] や [Count Correction] などの他のオプションは廃止されました。[CXM-62767]

The screenshot shows a 'Configuration' dialog box with the following settings:

- Type: On Premise
- Exchange Server: [Empty text box]
- User: [Empty text box]
- Password: [Empty text box]
- Major snapshot: Every 4 Hours
- Minor snapshot: Every 5 Minutes
- Snapshot Type: Shallow
- Default Access: Unchanged
- Command Mode: Powershell
- Connection Expiration: Every 00 Hours 30 Minutes
- Enable Diagnostics:
- Days to Keep Snapshot Data: 00
- View Entire Forest:
- Authentication: Kerberos
- Allow Redirection:

Buttons: Test Connectivity, Save, Cancel

バージョン 10.1.8 の新機能

バージョン 10.1.8 では、次の問題が解決されています。

- Citrix Endpoint Management コネクタ: Exchange ActiveSync サービス用が頻繁にコマンドを発行しないように、Exchange が調整することがあります。これは、Office 365 への接続でよくあることです。この結果、次のコマンドの送信前にサービスが一定期間停止する必要があります。構成コンソールで、停止の残り時間が表示されるようになりました。[CXM-48044]
- 構成ファイル (config.xml) の「Watchdog」セクションや「SpecialistsDefaults」セクションが変更されても、アップグレード後の構成ファイルに変更が反映されませんでした。このリリースでは、新しい構成ファイルに変更が正しく反映されます。[CXM-52523]
- Google Analytics に送信される分析内容 (特にスナップショット関連) にさらに詳細が追加されました。[CXM-56691]
- Exchange の接続性テスト機能が接続を開始しようとするのは 1 回だけです。Office 365 の接続は調整されることがあるため、調整時に接続性テストが失敗したように見ることがあります。Citrix Endpoint Management コネクタ: Exchange ActiveSync 用では、接続の開始を最大 3 回試行するようになりました。[CXM-58180]
- Exchange でポリシーを有効にするには、Citrix Endpoint Management コネクタ: Exchange ActiveSync 用が **Set-CASMailbox** コマンドを実行して、各メールボックスですべての関連デバイスを次の 2 つの一覧に

登録する必要があります: 許可およびブロック。デバイスがどちらの一覧にも含まれていない場合、Exchange はデフォルトのアクセス状態にフォールバックします。このデフォルトのアクセス状態がデバイスの必要な状態とは異なる場合、デバイスはコンプライアンス違反になります。したがって、許可が必要な Exchange のデフォルトのアクセス状態がブロックである場合、ユーザーはメールにアクセスできなくなる可能性があります。または、メールへのアクセスをブロックする必要があるユーザーにアクセス権が付与される場合もあります。Citrix Endpoint Management コネクタ: Exchange ActiveSync 用によって、必要な状態を有効にしたすべてのデバイスが各 **Set-CasMailbox** コマンドに含まれるようになりました。[CXM-61251]

バージョン 10.1.8 では、次の既知の問題が確認されています。

サービスがスナップショットやポリシー評価のような長期間の操作を実行しているときに構成データを変更する構成アプリケーションで管理者が変更を加えると、サービスが不確定の状態になることがあります。その結果、ポリシーの変更が処理されない、またはスナップショットが開始されないなどの現象が発生することがあります。サービスを稼働状態に戻すには、サービスを再起動する必要があります。サービスを開始する前に、Windows サービスマネージャーでサービスプロセスの終了が必要な場合があります。[CXM-61330]

バージョン **10.1.7** の新機能

- XenMobile Mail Manager は「Endpoint Management コネクタ: Exchange ActiveSync 用」になりました。
- [Exchange の構成] ダイアログボックスの [パイプライン処理を無効にする] オプションは廃止されました。同じ機能を実現するには、config.xml ファイルの各コマンドに複数の手順を設定します。[CXM-54593]

バージョン 10.1.7 では、次の問題が解決されています。

- [スナップショット履歴] ウィンドウでは、エラーメッセージにコンテキストがほとんど表示されないことがあります。エラーメッセージに、発生した場所のコンテキストが接頭辞に付くようになりました。[CXM-49157]
- XmmGoogleAnalytics.dll には、リリースに対応するファイルバージョンがありませんでした。[CXM-52518]
- 診断を改善するために、最近、メールボックスの許可/ブロック状態を設定するために使用するデバイス ID のリストの文字列形式を変更しました。ただし、デバイスが多すぎたため、仕様が最大文字列サイズを超えました。そのため内部配列データ構造を採用しました。この構造にサイズの制限はなく、データを診断の目的に適した形式にフォーマットします。[CXM-52610]
- Exchange に同期されていないデバイスポリシーが検出された場合、このデバイスポリシーのコマンドの対象には、関連するメールボックスに属していないデバイスが含まれる可能性があります。「Endpoint Management コネクタ: Exchange ActiveSync 用」では、Exchange へのコマンドが各メールボックスに属するデバイスのみを対象とするようになりました。[CXM-54842]
- 一部の環境では、Microsoft アセンブリは使用できません。必要なアセンブリがアプリケーションとともに明示的にインストールされるようになりました。[CXM-55439]
- デバイスまたはメールボックスの識別名で、属性名と等号の間にスペース、または等号の後にスペースが含まれている場合、「Endpoint Management コネクタ: Exchange ActiveSync 用」がデバイスをそのメールボックスに（またはその逆）正しく一致させないことがあります。その結果、スナップショットの調停時に一

部のデバイスやメールボックスが拒否される可能性があります。[CXM-56088]

注:

以下のセクションでは、「Endpoint Management コネクタ: Exchange ActiveSync 用」を旧称の XenMobile Mail Manager で呼びます。名前はバージョン 10.1.7 から変更されました。

バージョン **10.1.6.20** の更新点

10.1.6 に対する更新プログラムには、10.1.6.20 で追加された以下の修正が含まれています:

- Exchange に同期されていないデバイスポリシーが検出された場合、このデバイスポリシーのコマンドの対象には、関連するメールボックスに属していないデバイスが含まれる可能性がありました。XenMobile Mail Manager では、Exchange へのコマンドで各メールボックスに属するデバイスのみを対象とするようになりました。[CXM-54842]

バージョン **10.1.6** の新機能

XenMobile Mail Manager バージョン 10.1.6 では、次の問題の修正と機能の強化が行われました。

- [スナップショット履歴] ウィンドウが時々更新されなくなることがありました。このウィンドウの更新メカニズムが改善され、更新がより確実に行われるようになりました。[CXM-47983]
- パーティション化済みのスナップショットとパーティション化されていないスナップショットに、別々のモードおよびコードパスが使用されていました。パーティション化されていないスナップショットは、単一の「*」パーティションを用いた構成でパーティション化したスナップショットと同じであったため、パーティション化なしのスナップショットモードは削除されました。デフォルトのスナップショットモードは、36 個のパーティション (0~9、A~Z) でパーティション化されたスナップショットになりました。[CXM-49093]
- [スナップショット履歴] ウィンドウで、エラーメッセージが状態メッセージにより上書きされていました。このバージョンより、状態とエラーを同時に確認できるよう、XenMobile Mail Manager に 2 つの別々のフィールドが表示されるようになりました。[CXM-51942]
- Exchange Online (Office 365) に接続するときに、スナップショット関連のクエリによってデータセットの切り捨てが行われることがありました。この問題は、XenMobile Mail Manager で複数のコマンドをパイプラインでつないだスクリプトを実行すると発生していました。上流のコマンドから下流のコマンドへデータを渡す速度が十分ではなかったため、作業が途中で終了し、結果としてデータが不完全になっていました。このバージョンより、XenMobile Mail Manager でパイプラインそのものを再現できるようになったため、上流のコマンドが完了するまで待機してから、下流のコマンドが呼び出されるようになりました。この変更により、すべてのデータが処理され、記録されるようになります。[CXM-52280]
- Exchange に対するポリシー更新コマンドで解決不能なエラーが発生した場合、そのコマンドが長時間にわたって繰り返し作業キューへ返されていました。このため、Exchange に何度も同じコマンドが送信されていました。このバージョンの XenMobile Mail Manager では、エラーが生じたコマンドは、限られた回数だけ作業キューへ返されるようになりました。[CXM-52633]

- 特定のメールボックスのポリシー更新で全デバイスの許可またはブロックを行った場合：空のリストが **NULL** ではなく空の文字列に変換されていたため、発行した **Set-CASMailbox** コマンドが失敗していました。このバージョンより、適切なデータが送信されるようになりました。[CXM-53759]
- 新しいデバイスを処理する場合、Exchange では一定時間（通常 15 分）にわたり、「DeviceDiscovery」という状態が返されることがあります。XenMobile Mail Manager では、この状態を特に処理していませんでした。このバージョンより、XenMobile Mail Manager は、この状態を処理するようになりました。UI の [モニター] タブで、この状態にあるデバイスをフィルターできるようになりました。[CXM-53840]
- XenMobile Mail Manager では、XenMobile Mail Manager データベースへの書き込みが可能かどうかのチェックを行っていませんでした。そのため、権限に制限があると、動作を予測できていませんでした。このバージョンより、XenMobile Mail Manager は、データベースで必要な権限を取得、検証するようになりました。XenMobile Mail Manager で、接続のテスト中（表示メッセージ）、またはメインの [構成] ウィンドウ下部のデータベースインジケータ（マウスカーソルを重ねるとメッセージを表示）に、権限が足りないことが示されるようになりました。[CXM-54219]
- 実行中のワークロードによっては、XenMobile Mail Manager サービスに命令を出してもすぐに止まらないことがありました。このため、サービスは応答なし状態のようになっていました。改善により実施中のタスクを中断できるようになり、シャットダウンが正常に行われるようになりました。[CXM-54282]

バージョン **10.1.5** の新機能

XenMobile Mail Manager バージョン 10.1.5 では、次の問題が修正されています。

- Exchange が XenMobile Mail Manager のアクティビティを制限している場合でも、制限が行われていることがログ以外に示されていませんでした。このリリースでは、アクティブなスナップショットにマウスカーソルを重ねると、「制限中」状態が表示されるようになりました。また、XenMobile Mail Manager が制限を受けている場合、Exchange で制限が解除されるまでメジャースナップショットを開始できなくなりました。[CXM-49617]
- メジャースナップショット中に Exchange により XenMobile Mail Manager が制限されている場合：十分な時間が経過する前に、次のスナップショットが試行されることがありました。この問題により、さらに制限が行われ、スナップショットは失敗していました。このバージョンより、XenMobile Mail Manager は、各スナップショット試行の間に Exchange で指定された最小時間だけ待機するようになりました。[CXM-49618]
- 診断を有効にすると、コマンドファイルに、各プロパティ名の前にハイフンがついていない **Set-CasMailbox** コマンドが表示されていました。この問題は診断ファイルの書式内でのみ発生し、Exchange への実際のコマンドでは発生しません。ハイフンが不足しているため、コマンドを切り取って直接 PowerShell プロンプトに貼り付けて、テストや検証を行うことができませんでした。このバージョンより、ハイフンが追加されました。[CXM-52520]
- メールボックス ID の形式が「姓, 名」の場合、Exchange では、クエリのデータを返すときにコンマの前にバックスラッシュが追加されます。XenMobile Mail Manager でこの ID を使用してさらにデータのクエリを行う場合、このバックスラッシュは削除する必要があります。[CXM-52635]

既知の制限事項

注:

バージョン 10.1.6 では次の制限が解決されています。

XenMobile Mail Manager には、Exchange に対するコマンドの失敗の原因となる可能性がある既知の問題が存在しています。ポリシーの変更を Exchange に適用する場合、XenMobile Mail Manager により **Set_CASMailbox** コマンドが発行されます。このコマンドでは、許可リストと禁止リストの 2 つのデバイスリストを取ることができます。コマンドは、メールボックスのパートナーに設定されているデバイスに適用されます。

これらの各リストの文字数は、Microsoft の API により 256 文字までに制限されています。どちらかのリストの文字数がこの制限を超えると、コマンド全体が失敗し、指定したメールボックスのデバイスにはいずれのポリシーも設定されません。エラーは次のような形で、XenMobile Mail Manager ログに表示されます。禁止リストの場合の例を次に示します。

“メッセージ: ‘パラメーター ‘ActiveSyncBlockedDeviceIDs’ をターゲットにバインドできません。例外設定 ‘ActiveSyncBlockedDeviceIDs’: ” プロパティが長すぎます。文字数の上限は 256 文字であり、指定された値の長さは...”

デバイス ID の長さはさまざまですが、通常 10 台以上のデバイスを一度に許可または禁止しようとするこの制限を超える可能性があります。あまり行われませんが、多数のデバイスを特定のメールボックスに関連付けることは可能です。XenMobile Mail Manager が改善されこのようなシナリオに対処できるようになるまでは、ユーザーおよびメールボックスに関連付けるデバイスの数は 10 台以下に制限することをお勧めします。[CXM-52633]

バージョン **10.1.4** の新機能

XenMobile Mail Manager バージョン 10.1.4 では、次の問題が修正されています。

- セキュリティの弱化のため、TLS 1.0 は PCI 評議会の推奨でなくなりました。XenMobile Mail Manager に TLS 1.1 および 1.2 のサポートが追加されました。[CXM-38573、CXM-32560]
- XenMobile Mail Manager に新しい診断ファイルが追加されました。Exchange の仕様で [診断を有効にする] を選択すると、新しいスナップショット履歴ファイルが生成されます。スナップショットを試行するたびに、スナップショットの結果を含む行がファイルに追加されます。[CXM-49631]
- コマンド診断ファイルで、**Set-CASMailbox** コマンドで許可された、またはブロックされたデバイスの一覧が表示されませんでした。代わりに、関連する引数のファイルに内部クラス名が表示されていました。XenMobile Mail Manager で、deviceID の一覧がコンマ区切り一覧として表示されるようになりました。[CXM-50693]
- 不適切な仕様のために Exchange への接続の確立が失敗した場合: エラーメッセージが、「すべての接続が使用中です」という不適切なメッセージで上書きされます。「すべての接続が動作不能」、「接続プールが空です」、「すべての接続が抑制されている」、「使用可能な接続がありません」などのよりわかりやすいメッセージが表示されるようになりました。[CXM-50783]
- 一部のケースで、XenMobile Mail Manager の内部キャッシュに、Allow、Block、または Wipe コマンドが複数回キューイングされることがあります。この問題により、Exchange に送信されるコマンドの遅延が発生します。XenMobile Mail Manager は、各コマンドで 1 つのインスタンスのみをキューイングするようになりました。[CXM-51524]

バージョン 10.1.3 の新機能

- **Google Analytics** のサポート: 製品の改善可能な箇所に集中できるように、私たちはユーザーの皆様が XenMobile Mail Manager をどのように使用しているかについて知りたいと考えています。
- 診断を有効にするための設定: [診断を有効にする] チェックボックスが、[設定] ダイアログボックスの設定コンソールに表示されます。

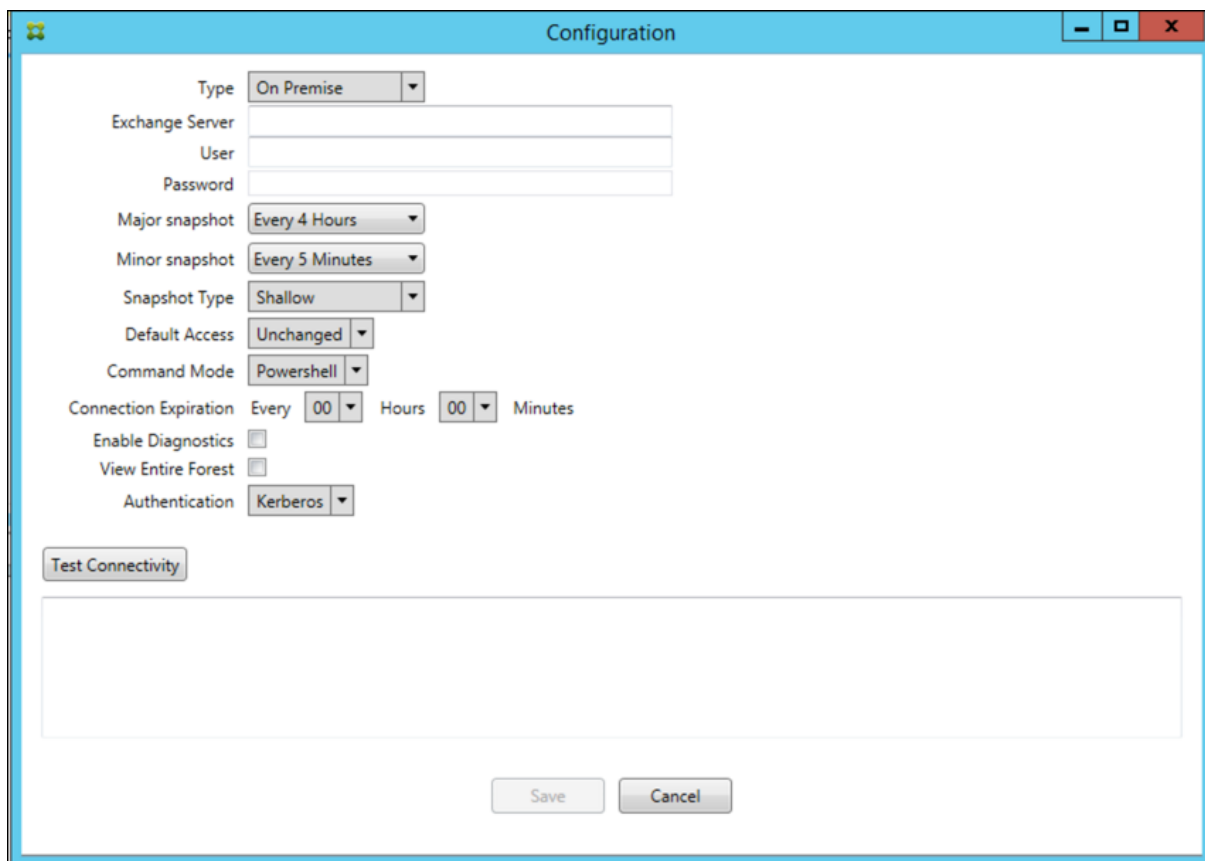

Version 10.1.3 で解決された問題

- [スナップショット履歴] ウィンドウで、スナップショットの現在の状態を示すツールチップに実際の状態が反映されません。[CXM-5570]
XenMobile Mail Manager がコマンド診断ファイルに書き込めないことがありました。これが発生すると、コマンド履歴全体が記録されません。[CXM-49217]
- 接続でエラーが発生した場合に、接続が「エラー」とマークされないことがあります。その結果、後続のコマンドが接続を使用しようとして、別のエラーを引き起こす可能性があります。[CXM-49495]
- Exchange Server からの調整が発生すると、ヘルスチェックルーチンで例外がスローされる場合があります。その結果、エラーが発生した、または期限切れになった接続が削除されないことがあります。また、XenMobile Mail Manager は調整時間の期限が切れるまで接続を作成しないことがあります。[CXM-49794]。
- Exchange の最大セッション数を超えた場合に XenMobile Mail Manager から「デバイスのキャプチャに失敗した」というエラーが報告されますが、このメッセージは正確ではありません。このメッセージではなく、

XenMobile Mail Manager が通常 Exchange 通信に使用する 2 つのセッションが使用中であることを示すメッセージを表示する必要があります。[CXM-49994]

バージョン **10.1.2** の新機能

- **Exchange** との接続の改善: XenMobile Mail Manager は PowerShell セッションを使用して Exchange と通信します。PowerShell セッション (特に Office 365 を扱う場合) は、しばらくすると不安定になり、その後のコマンドが正常に機能しなくなる可能性があります。XenMobile Mail Manager で接続の有効期限を設定できるようになりました。接続が有効期限に達すると、XenMobile Mail Manager は PowerShell セッションを即時シャットダウンしてセッションを作成します。これにより、PowerShell セッションが不安定になる可能性が低くなり、スナップショットの失敗の可能性が大幅に減少します。
- スナップショットのワークフローの改善: 大半のスナップショットは、プロセスを集中的に使用する時間のかかる操作です。スナップショット中にエラーが発生した場合に、XenMobile Mail Manager がスナップショットの完了を複数回 (最大 3 回) 試行するようになりました。その後の試行では最初からは開始されません。中断した場所から続行します。この機能拡張により、スナップショットの進行中に一時的なエラーが発生するのを許容することで、スナップショットの成功率が向上します。
- 診断の改善: スナップショット中に 3 つの新しい診断ファイルが生成されるようになり (オプション)、スナップショット操作のトラブルシューティングが簡単になりました。これらのファイルは、PowerShell コマンドの問題、情報が欠落しているメールボックス、およびメールボックスに関連付けできないデバイスを識別するのに役立ちます。管理者はこれらのファイルを使用して、Exchange 内の不適切なデータを識別できます。
- メモリ使用率の向上: XenMobile Mail Manager のメモリ使用効率が向上しました。管理者は、XenMobile Mail Manager を自動的に再起動し、システムにクリーンスレートが提供されるようにスケジュールできます。
- **Microsoft .NET Framework 4.6** の前提条件: Microsoft .NET Framework の前提条件がバージョン 4.6 になりました。

解決された問題

- 資格情報の要求エラー: Office 365 のセッションが不安定なために、このエラーが発生することがよくありました。Exchange への接続を改善する機能強化により、この問題に対応しています。(XMHELP-293、XMHELP-311、XMHELP-801)
- メールボックスとデバイス数が不正確: XenMobile Mail Manager で、メールボックスとデバイスの関連付けアルゴリズムが改善されました。診断機能の改善により、XenMobile Mail Manager が責任範囲外と判断したメールボックスとデバイスを識別できるようになりました。(XMHELP-623)
- Allow、Block、Wipe コマンドが認識されない: XenMobile Mail Manager の Allow、Block、Wipe コマンドが認識されないことがあるバグが修正されました。(XMHELP-489)
- メモリ管理: メモリ管理とメモリ緩和が改善されました。(XMHELP-419)

アーキテクチャ

次の図は「Endpoint Management コネクタ: Exchange ActiveSync 用」の主要コンポーネントを示しています。詳細なリファレンスアーキテクチャ図については、「[アーキテクチャ](#)」を参照してください。

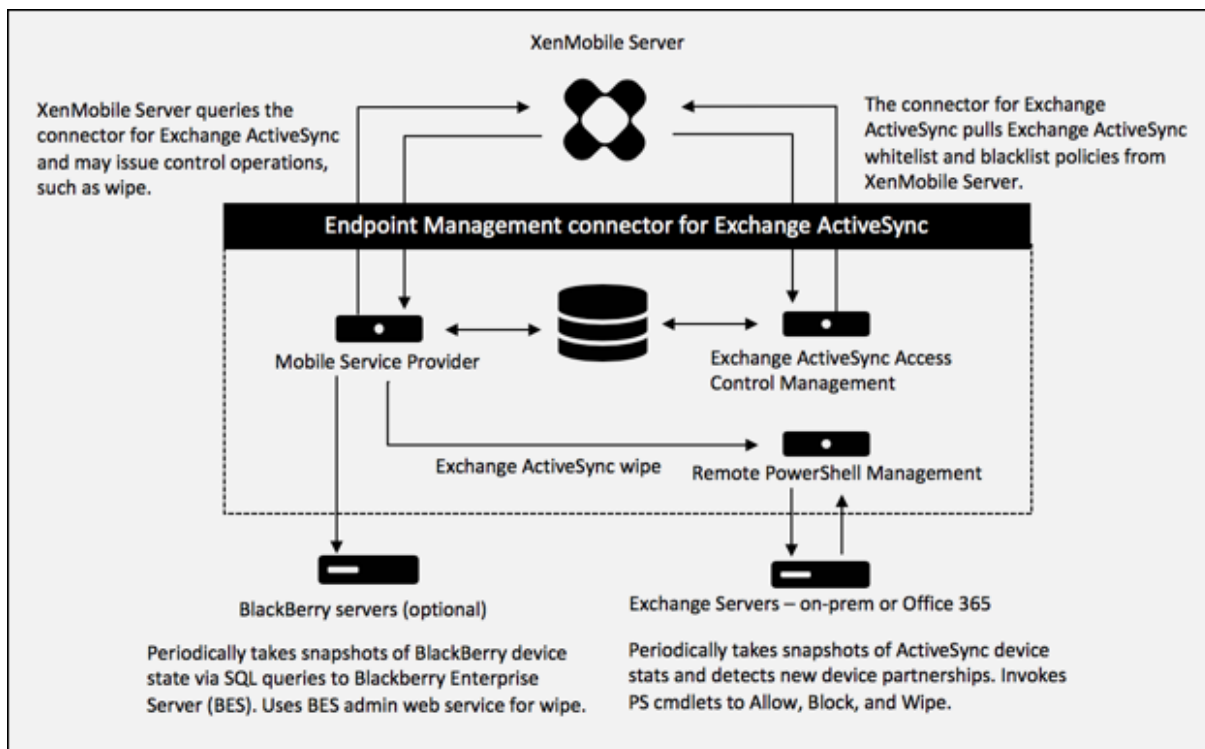

次の3つの主要コンポーネントがあります:

- **Exchange ActiveSync** アクセス制御管理: XenMobile と通信して、XenMobile から Exchange ActiveSync ポリシーを取得します。さらに、このポリシーをローカルに定義されているポリシーと統合して、Exchange へのアクセスを許可または拒否する Exchange ActiveSync デバイスを決定します。ローカルポリシーにより、Active Directory のグループ、ユーザー、デバイスの種類、またはデバイスのユーザーエージェント（一般的にはモバイルプラットフォームのバージョン）によってアクセス制御できるように、ポリシー規則を拡張できます。
- リモート **PowerShell** 管理: リモートの PowerShell コマンドのスケジュール設定と呼び出しを処理して、Exchange ActiveSync アクセス制御管理によって作成されたポリシーを有効にします。定期的に Exchange ActiveSync データベースのスナップショットを取得し、新規の、または変更された Exchange ActiveSync デバイスを検出します。
- モバイルサービスプロバイダー: XenMobile で Exchange ActiveSync デバイスや BlackBerry デバイスに対してクエリを実行したり、Wipe などの制御操作を発行したりできるように、Web サービスインターフェイスを提供します。

システム要件および前提条件

Endpoint Management コネクタ: Exchange ActiveSync 用を使用するには、次の最小システム要件が必要です:

- Windows Server 2016、Windows Server 2012 R2 または Windows Server 2008 R2 Service Pack 1。英語ベースのサーバーが必要です。Windows Server 2008 R2 Service Pack 1 のサポートは、2020 年 1 月 14 日に終了します。
- Microsoft SQL Server 2016 Service Pack 2、または SQL Server 2014 Service Pack 3。
- Microsoft .NET Framework 4.6。
- Blackberry Enterprise Service バージョン 5 (オプション)。

Microsoft Exchange Server のサポートされる最小バージョン:

- Microsoft Office 365
- Exchange Server 2016
- Exchange Server 2013
- Exchange Server 2010 Service Pack 3 (サポートは 2020 年 1 月 14 日に終了します)

前提条件

- Windows Management Framework がインストールされていること。
 - PowerShell V5、V4、V3
- PowerShell 実行ポリシーが Set-ExecutionPolicy RemoteSigned によって RemoteSigned に設定されていること。
- Endpoint Management コネクタ: Exchange ActiveSync 用を実行しているコンピューターとリモートの Exchange Server の間で、TCP ポート 80 が開いていること。
- デバイスのメールクライアント: すべてのメールクライアントが、デバイスに関して一貫して同じ ActiveSync ID を返すわけではありません。Endpoint Management コネクタ: Exchange ActiveSync 用は、各デバイスに対して一意の ActiveSync ID を前提とするため、デバイスごとに一意の同じ ActiveSync ID を一貫して生成するメールクライアントのみをサポートします。以下のメールクライアントはテスト済みで、エラーなく実行できます:
 - Samsung のネイティブメールクライアント
 - iOS のネイティブメールクライアント
- **Exchange:** Exchange を実行しているオンプレミスコンピューターの要件は以下のとおりです:

Exchange の構成 UI で指定される資格情報を使用して Exchange Server に接続でき、次の Exchange 固有の PowerShell コマンドレットを実行するためのフルアクセスが付与される必要があります。

- **Exchange Server 2010 SP2** の場合:
 - * Get-CASMailbox
 - * Set-CASMailbox
 - * Get-Mailbox
 - * Get-ActiveSyncDevice
 - * Get-ActiveSyncDeviceStatistics

- * Clear-ActiveSyncDevice
- * Get-ExchangeServer
- * Get-ManagementRole
- * Get-ManagementRoleAssignment
- **Exchange Server 2013** および **Exchange Server 2016** の場合:
 - * Get-CASMailbox
 - * Set-CASMailbox
 - * Get-Mailbox
 - * Get MobileDevice
 - * Get MobileDeviceStatistics
 - * Clear-MobileDevice
 - * Get-ExchangeServer
 - * Get-ManagementRole
 - * Get-ManagementRoleAssignment
- Endpoint Management コネクタ: Exchange ActiveSync 用がフォレスト全体を表示するように構成されている場合は、**Set-AdServerSettings -ViewEntireForest \$true** を実行するための権限が付与されている必要があります。
- 指定された資格情報には、リモートシェルを介して、Exchange Server に接続する権限が与えられている必要があります。デフォルトでは、Exchange をインストールしたユーザーがこの権限を持ちます。
- リモート接続を確立してリモートコマンドを実行するには、資格情報がリモートマシンの管理者であるユーザーに対応している必要があります。Set-PSSessionConfiguration を使用して管理要件を排除できますが、このコマンドの説明はこのドキュメントの範囲外です。詳しくは、Microsoft 社の[セッション構成について](#)を参照してください。
- Exchange Server は、HTTP を介してリモート PowerShell 要求をサポートするように構成されている必要があります。通常、Exchange Server で次の PowerShell コマンドを実行する管理者にとって必要なのは、WinRM QuickConfig だけです。
- Exchange には多くの調整ポリシーがあります。調整ポリシーのいずれかによって、各ユーザーに対して許可される PowerShell の同時接続数が制御されます。Exchange 2010 の場合、1 人のユーザーに許可されている同時接続数のデフォルトは 18 です。接続数の上限に達すると、Endpoint Management コネクタ: Exchange ActiveSync 用は Exchange Server に接続できなくなります。PowerShell の同時接続数の上限を変更する方法はいくつかありますが、このドキュメントでは扱いません。関心がある場合は、PowerShell によるリモート管理に関連する、Exchange の調整ポリシーについて調べてください。

Office 365 Exchange の要件

- 権限: Exchange の構成 UI で指定される資格情報を使用して Office 365 に接続でき、次の Exchange 固有の PowerShell コマンドレットを実行するためのフルアクセスが付与される必要があります:
 - Get-CASMailbox
 - Set-CASMailbox

- Get-Mailbox
 - Get MobileDevice
 - Get MobileDeviceStatistics
 - Clear-MobileDevice
 - Get-ExchangeServer
 - Get-ManagementRole
 - Get-ManagementRoleAssignment
- 特権: 指定された資格情報には、リモートシェルを介して、Office 365 サーバーに接続する権限が与えられている必要があります。デフォルトでは、Office 365 のオンライン管理者には、必要な権限が備えられています。
 - 調整ポリシー: Exchange には多くの調整ポリシーがあります。調整ポリシーのいずれかによって、各ユーザーに対して許可される PowerShell の同時接続数が制御されます。Office 365 の場合、1 人のユーザーに許可されている同時接続数のデフォルトは 3 です。接続数の上限に達すると、Endpoint Management コネクタ: Exchange ActiveSync 用は Exchange Server に接続できなくなります。PowerShell の同時接続数の上限を変更する方法はいくつかありますが、このドキュメントでは扱いません。関心がある場合は、PowerShell によるリモート管理に関連する、Exchange の調整ポリシーについて調べてください。

インストールと構成

1. XmmSetup.msi ファイルをクリックして、インストーラーのプロンプトに従い、Endpoint Management コネクタ: Exchange ActiveSync 用をインストールします。
 2. セットアップウィザードの最後の画面で、**[Launch the Configure utility]** をオンのままにしておきます。または、[スタート] メニューから、Endpoint Management コネクタ: Exchange ActiveSync 用を開きます。
 3. 次のデータベースプロパティを構成します:
 - **[Configure] > [Database]** タブをクリックします。
 - SQL Server の名前 (デフォルトは localhost) を入力します。
 - データベースはデフォルトの **CitrixXmm** のままにします。
 4. SQL に使用される次のいずれかの認証モードを選択します:
 - **SQL**: 有効な SQL ユーザーのユーザー名とパスワードを入力します。
 - **Windows 統合**: このオプションを選択した場合、Endpoint Management コネクタ: Exchange ActiveSync 用サービスのログオン資格情報を、SQL Server にアクセスするための権限を持つ Windows アカウントに変更する必要があります。これを行うには、[コントロールパネル]、[管理ツール]、[サービス] の順に選択し、Endpoint Management コネクタ: Exchange ActiveSync 用サービスエントリを右クリックし、[ログオン] タブをクリックします。
- BlackBerry データベース接続に対しても「Windows 統合」を選択している場合は、ここで指定されている Windows アカウントに BlackBerry データベースへのアクセスも付与する必要があります。
5. **[Test Connectivity]** をクリックして SQL Server に接続できることを確認し、**[Save]** をクリックします。

6. サービスの再起動を求めるメッセージが表示されます。[Yes] をクリックします。

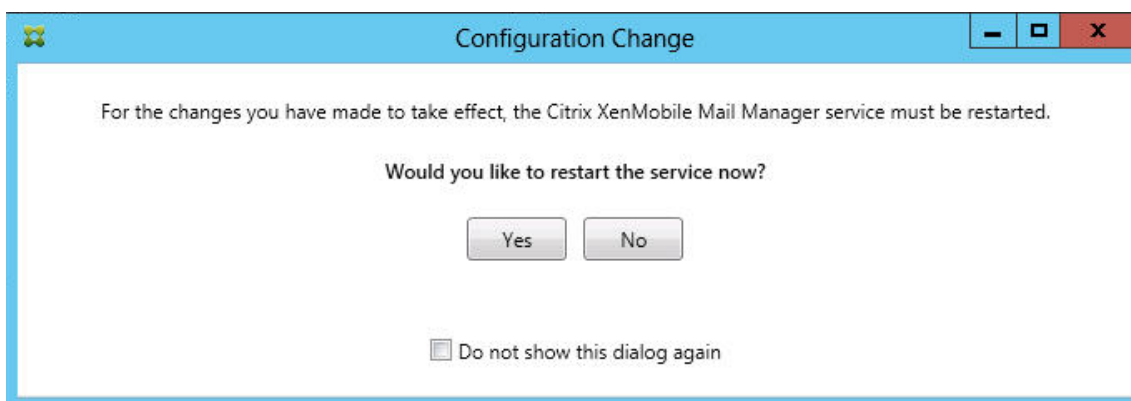

7. 1 つまたは複数の Exchange Server を構成します。

- 単一の Exchange 環境を管理している場合は、サーバーを 1 つのみ指定します。複数の Exchange 環境を管理している場合は、Exchange 環境ごとに 1 つの Exchange Server を指定する必要があります。
- [Configure] > [Exchange] タブをクリックし、[Add] をクリックします。

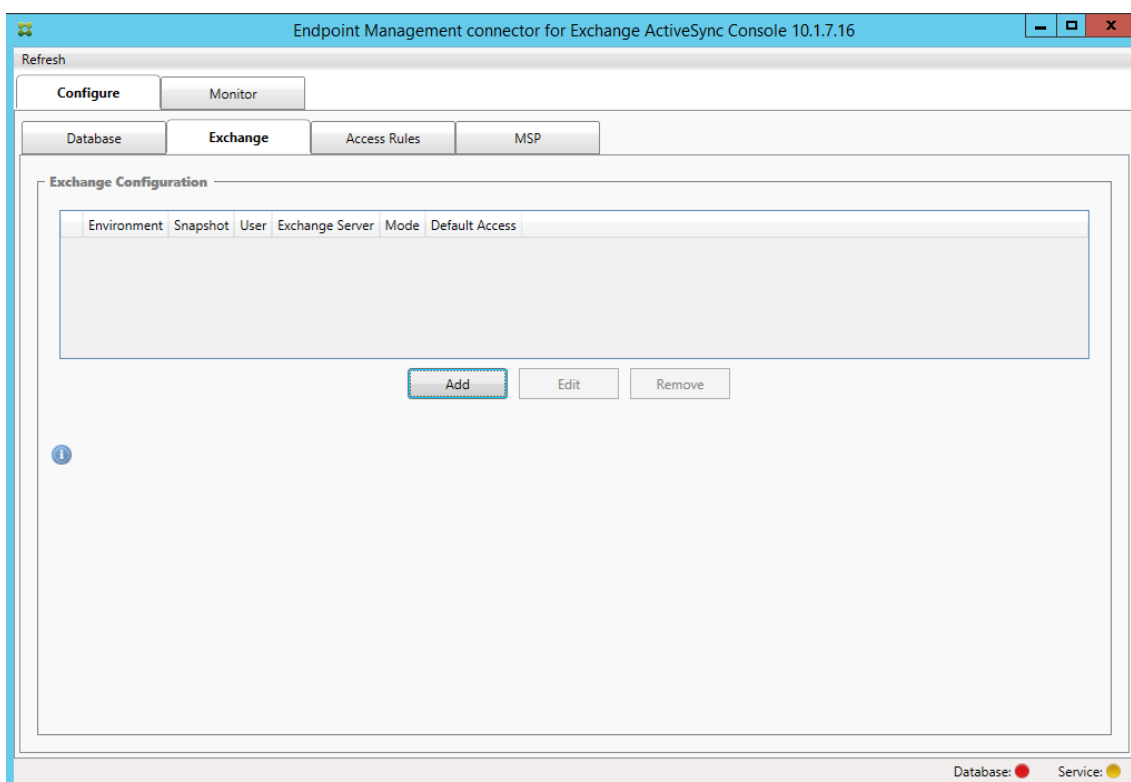

8. Exchange Server 環境の種類として [On Premise] または [Office 365] を選択します。

- [On Premise] を選択した場合は、リモート PowerShell コマンドで使用する Exchange Server の名前を入力します。
- 要件セクションに指定された、Exchange Server に対する適切な権限を持つ Windows ID のユーザー

名を入力し、その後そのユーザーのパスワードを入力します。

- メジャースナップショットを実行するスケジュールを選択します。メジャースナップショットにより、すべての Exchange ActiveSync パートナーシップが検出されます。
- マイナースナップショットを実行するスケジュールを選択します。マイナースナップショットにより、新しく作成された Exchange ActiveSync パートナーシップが検出されます。
- スナップショットの種類として、**[Deep]** または **[Shallow]** を選択します。通常、簡易スナップショットははるかに高速で、Endpoint Management コネクタ: Exchange ActiveSync 用の Exchange ActiveSync アクセス制御機能をすべて実行するには十分です。詳細スナップショットは、処理にかかる時間が長くなることもあり、モバイルサービスプロバイダーが ActiveSync に対して有効にされている場合にのみ必要です。このオプションを使用すると、XenMobile は非管理デバイスを照会できます。
- **[Default Access]** で、**[Allow]**、**[Block]**、または **[Unchanged]** を選択します。この設定により、明示的な XenMobile またはローカル規則で特定されたものを除くすべてのデバイスの処理方法が制御されます。**[Allow]** を選択すると、そのようなすべてのデバイスへの ActiveSync アクセスが許可されます。**[Block]** を選択すると、アクセスは拒否されます。**[Unchanged]** を選択すると、変更は行われません。
- **[ActiveSync Command Mode]** で、**[PowerShell]** または **[Simulation]** を選択します。
- **[PowerShell]** モードでは、Endpoint Management コネクタ: Exchange ActiveSync 用は PowerShell コマンドを発行し、必要なアクセス制御を有効にします。**[Simulation]** モードでは、Endpoint Management コネクタ: Exchange ActiveSync 用は PowerShell コマンドを発行しませんが、想定しているコマンドと結果をデータベースに記録します。**[Simulation]** モードでは、PowerShell モードを有効にした場合の結果を **[Monitor]** タブを使って確認できます。
- **[Connection Expiration]** で、接続の有効期間を分単位で設定します。接続が指定された経過時間に達すると、その接続は期限切れとマークされ、接続が再度使用されることはありません。期限切れの接続が使用されなくなると、Endpoint Management コネクタ: Exchange ActiveSync 用は接続を即時シャットダウンします。再接続が必要な場合は、使用可能なものがなければ、新しい接続が初期化されます。何も指定しないと、デフォルトの 30 分が使用されます。
- Exchange 環境で Active Directory フォレスト全体を表示するように Endpoint Management コネクタ: Exchange ActiveSync 用を構成するには、**[View Entire Forest]** を選択します。
- 認証プロトコルとして **[Kerberos]** または **[Basic]** を選択します。Endpoint Management コネクタ: Exchange ActiveSync 用は、オンプレミス展開の基本認証をサポートします。これにより、Endpoint Management コネクタ: Exchange ActiveSync 用サーバーが Exchange Server が存在するドメインのメンバーでなくても、使用できるようになります。
- **[Test Connectivity]** をクリックして SQL Server に接続できることを確認し、**[Save]** をクリックします。
- サービスの再起動を求めるメッセージが表示されます。**[Yes]** をクリックします。

9. アクセス規則を構成します: **[Configure]** > **[Access Rules]** タブの順に選択し、**[XMS Rules]** タブをクリックして、**[Add]** をクリックします。

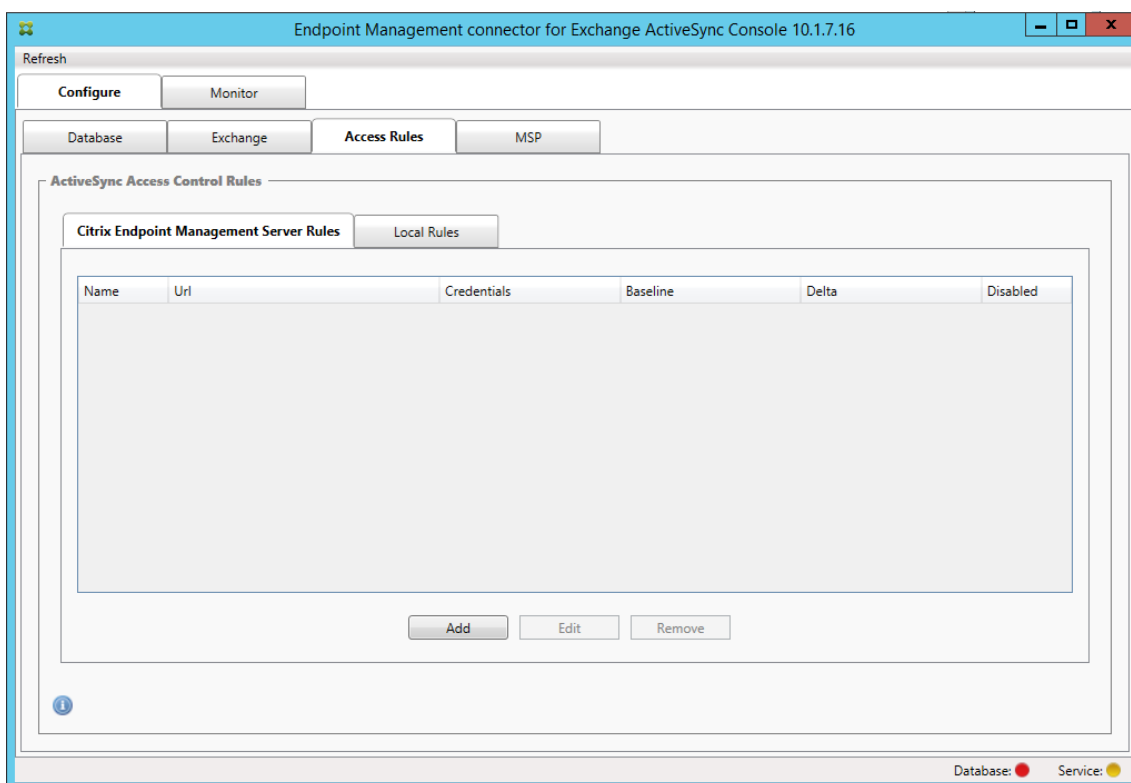

10. [XenMobile server Service Properties] ページで、XenMobile Server を指すように URL 文字列を変更します。たとえば、インスタンス名が **zdm** の場合は、<https://<XdmHostName>/zdm/services/MagConfigService> と入力します。この例では、**XdmHostName** を XenMobile Server の IP アドレスまたは DNS アドレスに置き換えます。

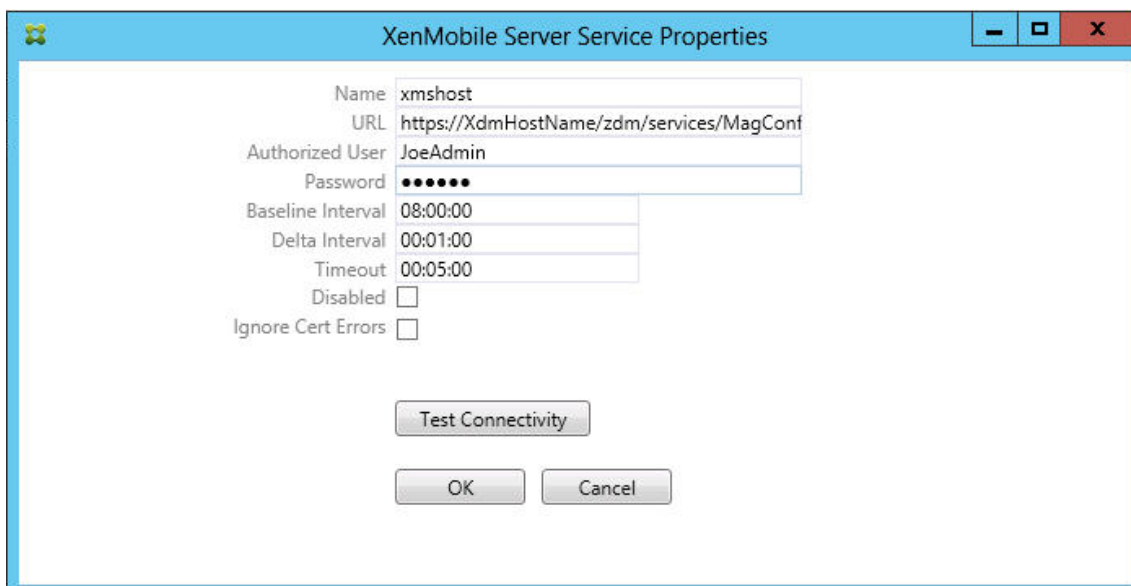

- サーバーで認証されているユーザーを入力します。
- そのユーザーのパスワードを入力します。
- [Baseline Interval]、[Delta Interval]、および [Timeout] の値をデフォルト値のままにします。

- **[Test Connectivity]** をクリックして、サーバーへの接続を確認し、**[OK]** をクリックします。

[Disabled] チェックボックスがオンの場合は、XenMobile Mail サービスで XenMobile からポリシーが収集されません。

11. **[Local Rules]** タブをクリックします。

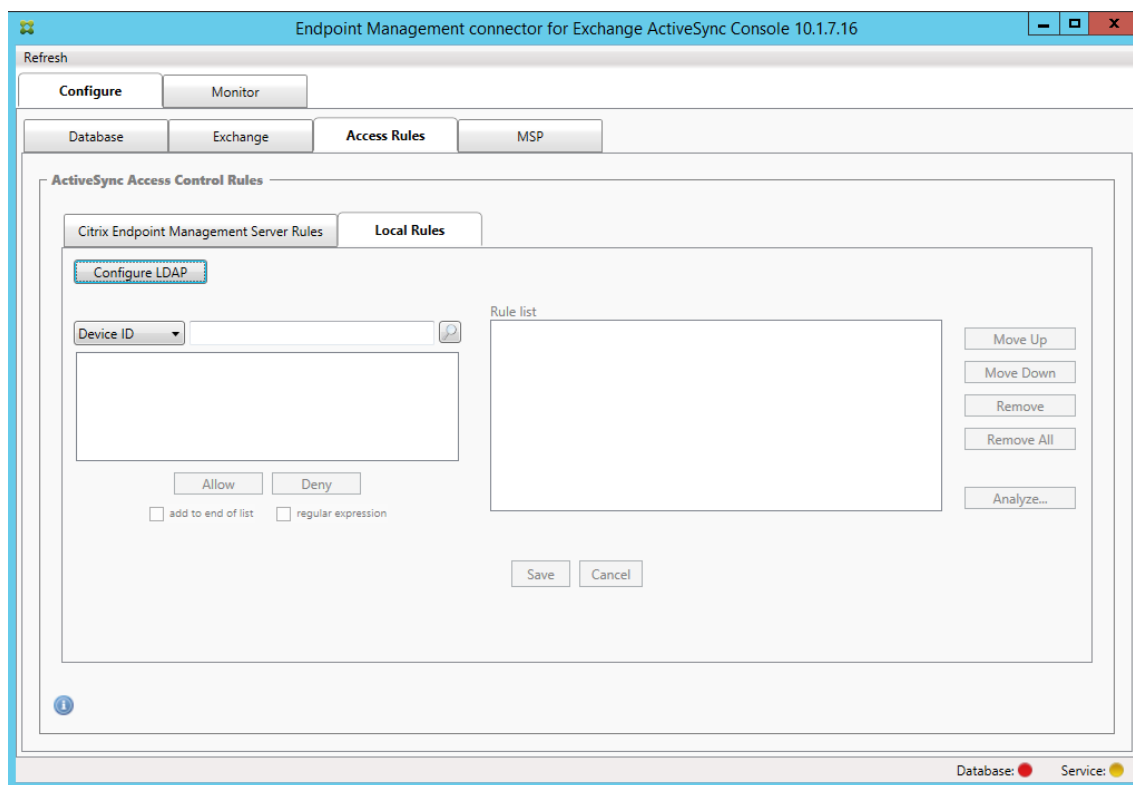

- **[ActiveSync Device ID]**、**[Device Type]**、**[AD Group]**、**[User]**、またはデバイスの **[UserAgent]** に基づいてローカル規則を追加できます。一覧で、適切な種類を選択します。
- テキストボックスにテキストまたはテキストフラグメントを入力します。必要に応じて、クエリボタンをクリックしてフラグメントに一致するエンティティを表示します。

[Group] 以外のすべての種類の場合、システムはスナップショットで見つかったデバイスに依存します。したがって、操作を開始したばかりでスナップショットが完了していない場合は、エンティティが使用できません。

- テキスト値を選択し、**[Allow]** または **[Deny]** をクリックして右側の **[Rule List]** ペインに追加します。**[Rule List]** ペインの右側にあるボタンを使用して、規則の順序を変更したり、規則を削除したりすることができます。順序は重要です。なぜなら、指定したユーザーおよびデバイスに対して規則が表示順に評価され、上位の規則（より上部に近い規則）に一致すると以降の規則が無効になるためです。たとえば、すべての iPad デバイスを許可する規則とユーザー「Matt」をブロックする下位の規則がある場合、Matt の iPad は許可されます。この理由は、「iPad」規則の効果の優先度が「Matt」規則よりも高いからです。
- 規則一覧内の規則の分析を実行して、上書き、競合、または補足構造の可能性を検出する場合は、**[Analyze]**、**[Save]** の順にクリックします。

12. Active Directory のグループに対して使用するローカル規則を作成する場合は、**[Configure LDAP]** をクリックし、LDAP 接続プロパティを構成します。

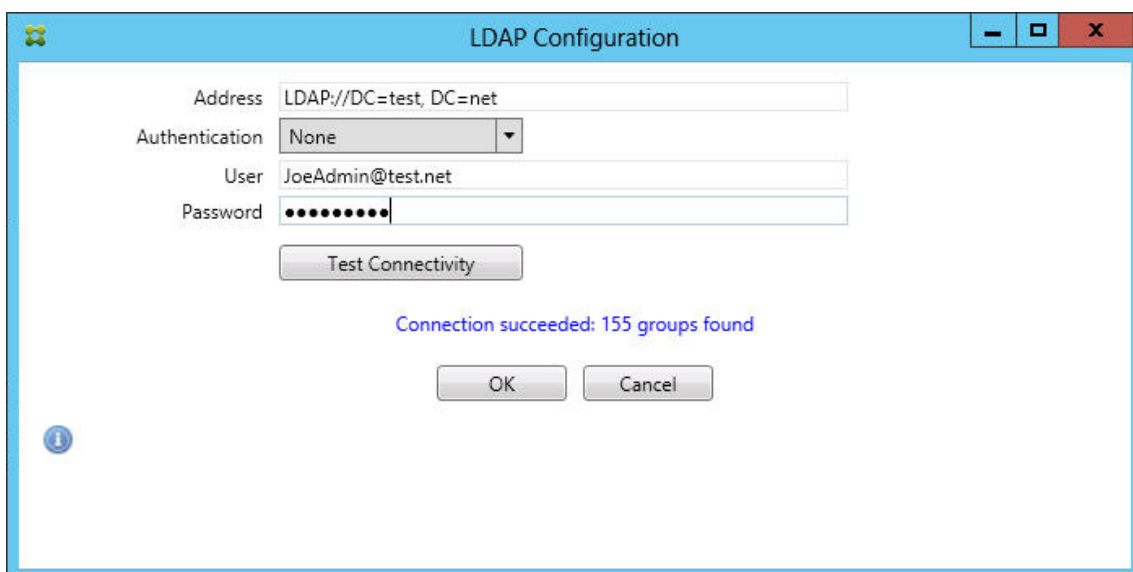

13. モバイルサービスプロバイダーを構成します。

モバイルサービスプロバイダーはオプションです。この設定は、モバイルサービスプロバイダーインターフェイスを使用して非管理対象デバイスを照会するように XenMobile が構成されている場合にのみ必要です。

- **[Configure]** > **[MSP]** の順にタブをクリックします。

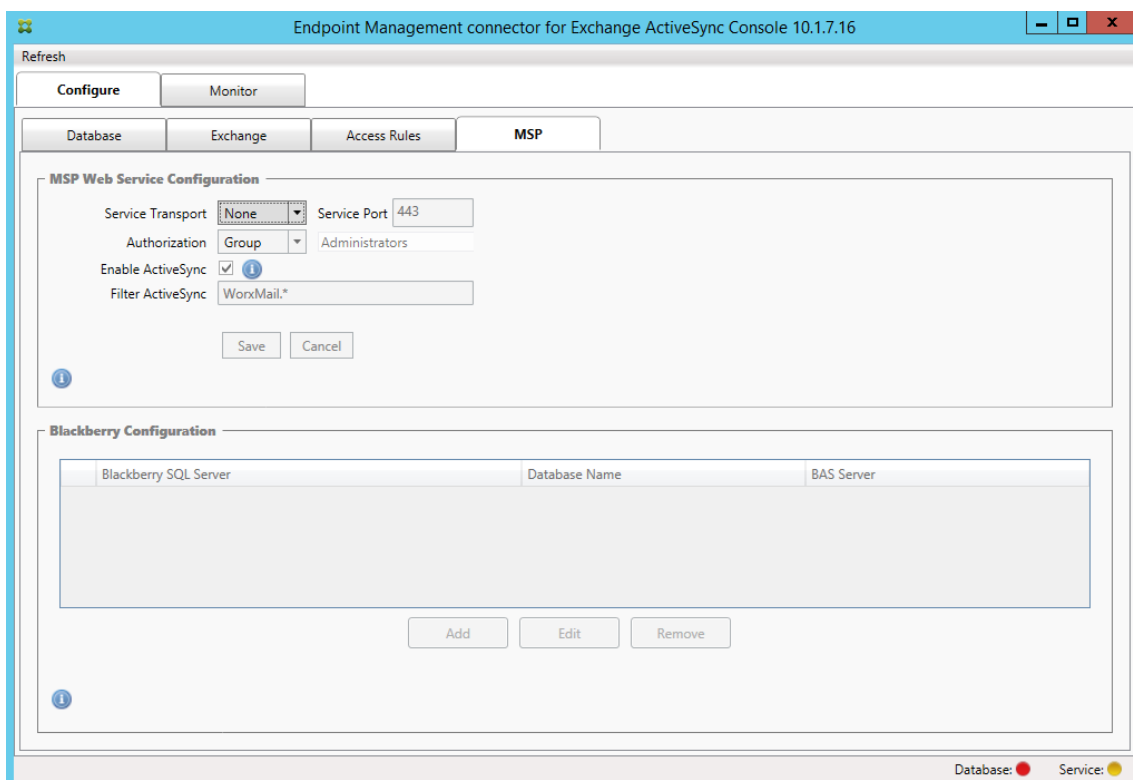

- モバイルサービスプロバイダーサービスのサービストランスポートの種類 (**HTTP** または **HTTPS**) を設定します。
- モバイルサービスプロバイダーサービスのサービスポート (通常、80 または 443) を設定します。ポート 443 を使用する場合は、IIS のこのポートにバインドされた SSL 証明書が必要です。
- **[Authorization Group]** または **[User]** を設定します。これにより、XenMobile からモバイルサービスプロバイダーサービス接続できるユーザーまたは一連のユーザーが設定されます。
- ActiveSync クエリを有効または無効に設定します。XenMobile サーバーで ActiveSync クエリが有効の場合は、Exchange Server (1 つまたは複数) のスナップショットの種類を **[Deep]** に設定する必要があります。この設定により、スナップショットの取得に相当なパフォーマンスコストがかかる場合があります。
- デフォルトでは、正規表現 WorxMail.* に一致する ActiveSync デバイスは、XenMobile に送信されません。この動作を変更するには、必要に応じて **[Filter ActiveSync]** フィールドを変更します。空白は、すべてのデバイスが XenMobile に転送されることを意味します。
- **[保存]** をクリックします。

14. 必要に応じて、BlackBerry Enterprise Server (BES) のインスタンスを 1 つ以上構成します: **[Add]** をクリックし、BES SQL Server のサーバー名を入力します

The screenshot shows the 'BES Properties' dialog box with two main sections:

- BES Sql Server:**
 - Server: BesServer
 - Database: BesMgmt
 - Authentication: Sql (dropdown)
 - User name: JoeAdmin
 - Password: [masked]
 - Test Connectivity button
 - Sync Schedule: Every 30 Minutes (dropdown)
- Blackberry Device Administration from XMS:**
 - Enabled:
 - BAS Server: BASServer
 - BAS Port: 443
 - Domain\User: ServerName\JoeAdmin
 - Password: [masked]
 - Test Connectivity button

At the bottom of the dialog are 'Save' and 'Cancel' buttons.

- BES 管理データベースのデータベース名を入力します。
- 認証モードを選択します。統合 Windows 認証を選択すると、Endpoint Management コネクタ: Exchange ActiveSync 用サービスのユーザーアカウントが、BES SQL Server への接続に使用するアカウントになります。Endpoint Management コネクタ: Exchange ActiveSync 用のデータベース接続に [Windows Integrated] を選択する場合は、ここで指定した Windows アカウントに、Endpoint Management コネクタ: Exchange ActiveSync 用データベースへのアクセス権も付与する必要があります。
- **SQL** 認証を選択する場合、ユーザー名とパスワードを入力します。
- **[Sync Schedule]** を設定します。これは、BES SQL Server への接続とデバイス更新のチェックに使用するスケジュールです。
- **[Test Connectivity]** をクリックして、SQL Server への接続を確認します。[Windows Integrated] を選択している場合、このテストでは、Endpoint Management コネクタ: Exchange ActiveSync 用サービスのユーザーではなく、現在ログオンしているユーザーが使用されるため、SQL 認証が正確にテストされません。
- XenMobile からの BlackBerry デバイスのリモートワイプや ResetPassword をサポートする場合は、[有効] チェックボックスをオンにします。
- BES の完全修飾ドメイン名 (Fully Qualified Domain Name: FQDN) を入力します。
- 管理者 Web サービスで使用する BES ポートを入力します。
- BES サービスに必要な完全修飾ユーザー名とパスワードを入力します。
- **[Test Connectivity]** をクリックして、BES への接続をテストします。
- [保存] をクリックします。

ActiveSync ID によるメールポリシーの適用

企業のメールポリシーによっては、特定のデバイスで企業メールを使用することが認められない場合があります。このポリシーに従うには、そのようなデバイスから従業員が企業メールにアクセスできないようにする必要があります。Endpoint Management コネクタ: Exchange ActiveSync 用と XenMobile を連携させ、こうしたメールポリシーを適用することができます。XenMobile は企業の電子メールアクセスのポリシーを設定し、承認されていないデバイスが XenMobile に登録すると、Endpoint Management コネクタ: Exchange ActiveSync 用がポリシーを適用します。

デバイス上のメールクライアントはデバイス ID を使用して Exchange Server (または Office 365) にクライアントの存在を通知します。この ID は ActiveSync ID としても知られており、デバイスを識別するために使用されます。Secure Hub では同様の識別子を取得し、デバイスが登録されると XenMobile にこの識別子を送信します。Endpoint Management コネクタ: Exchange ActiveSync 用で 2 つのデバイス ID を比較することによって、特定のデバイスに企業メールへのアクセスを許可するかどうか判定されます。次の図は、この概念を示しています:

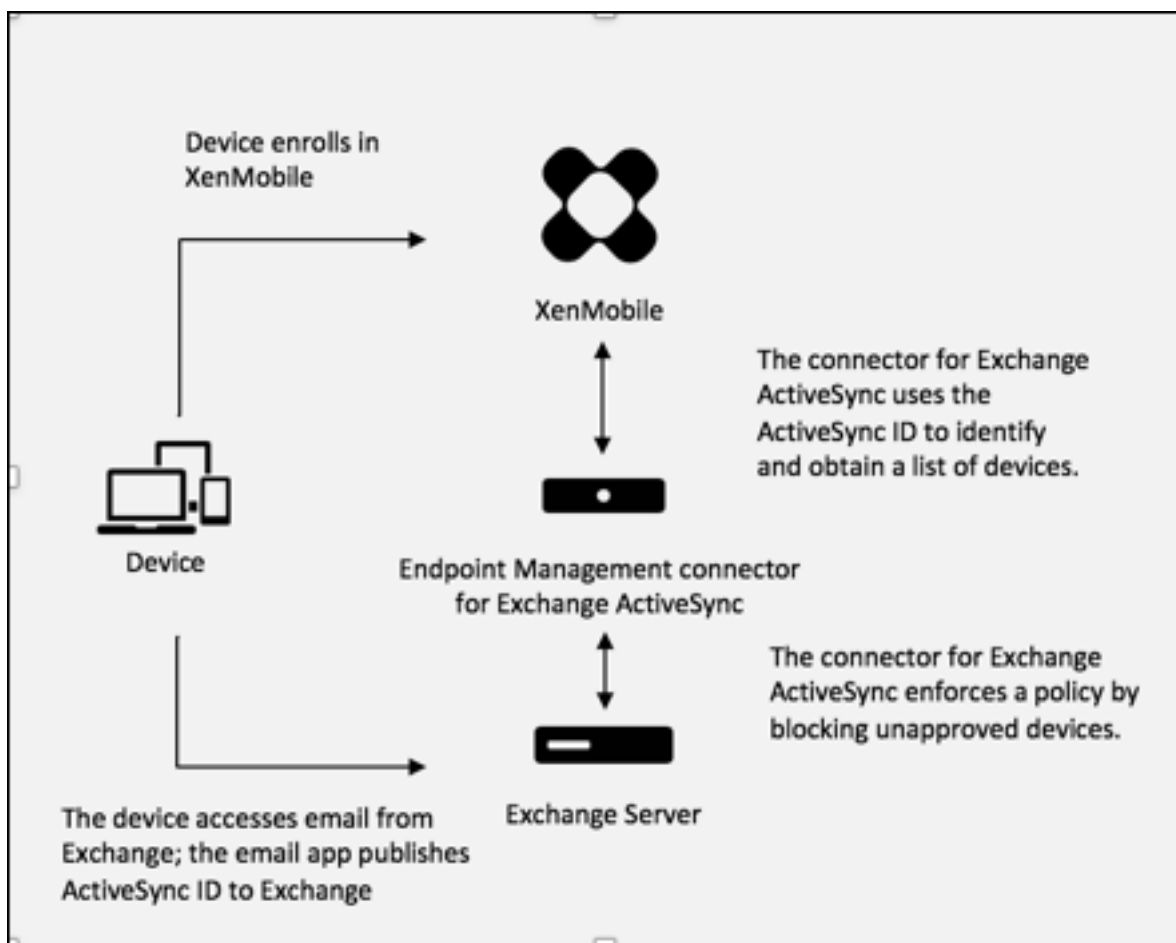

デバイスが Exchange に公開した ID と異なる ActiveSync ID が XenMobile から Endpoint Management コネクタ: Exchange ActiveSync 用に送信されると、Endpoint Management コネクタ: Exchange ActiveSync 用から Exchange に対してそのデバイスに対する処理を指示できません。

ほとんどのプラットフォームで、ActiveSync ID は確実に一致します。ただし、一部の Android の実装では、デバイスが送信する ActiveSync ID とメールクライアントが Exchange に通知する ID が異なることが判明しています。この問題を緩和するため、次のことを実行できます。

- Samsung SAFE プラットフォームでは、デバイスの ActiveSync 構成を XenMobile からプッシュします。

企業メールアクセスポリシーの適切な適用を保証するために、セキュリティについて防御的なスタンスをとり、静的なポリシーを [Deny by default] に設定することで Endpoint Management コネクタ: Exchange ActiveSync 用でメールをブロックするように構成することができます。つまり、従業員が Android デバイスでメールクライアントを構成し、ActiveSync ID の検出が適切に動作しない場合、従業員は企業メールへのアクセスを拒否されることになります。

アクセス制御規則

Endpoint Management コネクタ: Exchange ActiveSync 用では、Exchange ActiveSync デバイスのアクセス制御を動的に構成するための、規則に基づく手法が提供されます。Endpoint Management コネクタ: Exchange ActiveSync 用のアクセス制御規則は、一致式と目的のアクセス状態（許可またはブロック）の 2 つで構成されます。特定の Exchange ActiveSync デバイスに対して規則を評価して、その規則がデバイスに適用されるかどうか、またはデバイスと一致するかどうかを判別できます。一致式にはいくつかの種類があります。たとえば、規則は、特定のデバイスの種類のすべてのデバイス、特定の Exchange ActiveSync デバイス ID、特定のユーザーのすべてのデバイスと一致するなどの条件を指定できます。

規則一覧の規則を追加、削除、および並べ替えているときに **[Cancel]** をクリックすると、規則一覧が最初に開いたときの状態に戻ります。**[Save]** をクリックしない限り、構成ツールを閉じるとこのウィンドウに対して加えた変更が失われます。

Endpoint Management コネクタ: Exchange ActiveSync 用には、ローカル規則、XenMobile Server 規則 (XDM 規則とも呼ばれます)、およびデフォルトのアクセス規則の 3 種類の規則があります。

ローカル規則: ローカル規則が最も優先されます。デバイスがローカル規則と一致すると、規則の評価は停止します。XenMobile Server 規則とデフォルトのアクセス規則は参照されません。ローカル規則は、**[Configure] > [Access Rules] > [Local Rules]** タブから、Endpoint Management コネクタ: Exchange ActiveSync 用に対してローカルに構成します。サポート一致は、特定の Active Directory グループ内のユーザーのメンバーシップに基づきます。サポート一致は、次のフィールドの正規表現に基づいています:

- Active Sync デバイス ID
- ActiveSync デバイスの種類
- ユーザープリンシパル名 (UPN)
- ActiveSync ユーザーエージェント (通常、デバイスプラットフォームまたはメールクライアント)

メジャースナップショットが完了し、デバイスが検出されている限り、通常の規則または正規表現の規則のいずれかを追加できます。メジャースナップショットが完了していない場合、正規表現の規則のみを追加できます。

XenMobile Server 規則: 管理対象デバイスに関する規則を提供する外部 XenMobile Server への参照です。XenMobile Server は、デバイスがジェイルブレイク済みかどうかや、デバイスに禁止アプリが含まれるかどうかなど、XenMobile が認識しているプロパティに基づいてデバイスが許可されるか、ブロックされるかを識別する独自の高レベルの規則を使用して構成できます。XenMobile では、高レベルの規則が評価され、許可またはブロックする一連の ActiveSync デバイス ID が生成されて、これらが Endpoint Management コネクタ: Exchange ActiveSync 用に配信されます。

デフォルトのアクセス規則: デフォルトのアクセス規則は、すべてのデバイスと一致する可能性があり、常に最後に評価されるという点で独特です。この規則は、あらゆる状況に対応できる規則です。つまり、特定のデバイスがローカル規則と XenMobile Server 規則のいずれにも一致しない場合は、デフォルトのアクセス規則での目的のアクセス状態によってデバイスにおける目的のアクセス状態が決まります。

- デフォルトのアクセス - 許可: ローカル規則と XenMobile Server 規則のいずれにも一致しないすべてのデバイスが許可されます。

- デフォルトのアクセス - ブロック: ローカル規則と XenMobile Server 規則のいずれにも一致しないすべてのデバイスがブロックされます。
- デフォルトのアクセス - 変更なし: ローカル規則と XenMobile Server 規則のいずれにも一致しないすべてのデバイスのアクセス状態は、Endpoint Management コネクタ: Exchange ActiveSync 用によって変更されません。Exchange によってデバイスが Quarantine モードになっている場合、アクションは実行されません。たとえば、Quarantine モードからデバイスを削除する方法は、ローカル規則または XDM 規則で隔離を明示的に上書きすることのみです。

規則の評価について

Exchange から Endpoint Management コネクタ: Exchange ActiveSync 用に報告されるデバイスごとに、次のように優先度の高い順に規則が評価されます:

- ローカル規則
- XenMobile Server 規則
- デフォルトのアクセス規則

一致が検出されると、評価は停止します。たとえば、ローカル規則が特定のデバイスと一致すると、そのデバイスは XenMobile Server 規則またはデフォルトのアクセス規則に対して評価されません。このことは、特定の種類の規則内でも当てはまります。たとえば、ローカル規則一覧で、特定のデバイスに対して複数の一致がある場合、最初の一致が見つかる時点で評価は停止します。

デバイスプロパティが変更されたとき、デバイスが追加または削除されたとき、または規則自体が変更されたときは、現在定義されている一連の規則が Endpoint Management コネクタ: Exchange ActiveSync 用によって再評価されます。メジャースナップショットにより、構成可能な間隔でデバイスのプロパティ変更または削除が確認されます。マイナースナップショットにより、構成可能な間隔で新しいデバイスが確認されます。

Exchange ActiveSync にも、アクセスを管理する規則があります。これらの規則が Endpoint Management コネクタ: Exchange ActiveSync 用でどのように機能するかを理解することが重要です。Exchange は、個人の適用除外、デバイスの規則、組織の設定という 3 つのレベルの規則で構成できます。Endpoint Management コネクタ: Exchange ActiveSync 用では、リモート PowerShell 要求をプログラムで発行して個人の適用除外一覧に反映させることで、アクセス制御を自動化します。これらは、特定のメールボックスに関連する、許可またはブロックする Exchange ActiveSync デバイス ID の一覧です。展開すると、Endpoint Management コネクタ: Exchange ActiveSync 用は Exchange 内の適用除外一覧の管理機能を効果的に引き継ぎます。Microsoft の記事、[デバイスアクセスの制御](#)を参照してください。

分析は、同じフィールドに対して複数の規則が定義されている場合に特に便利です。規則間の関係をトラブルシューティングできます。規則フィールドの観点から分析を実行します。たとえば、ActiveSync デバイス ID、ActiveSync デバイスの種類、ユーザー、ユーザーエージェントなどの照合されるフィールドに基づくグループで規則が分析されます。

規則の用語

- 上書き規則: 同じデバイスに複数の規則が適用される可能性がある場合に上書きが発生します。一覧の優先度の順序で規則が評価されるので、優先度の低い、適用される可能性がある規則のインスタンスが評価されない場合があります。
- 競合規則: 同じデバイスに複数の規則が適用される可能性があり、アクセス（許可/ブロック）が一致しない場合に競合が発生します。競合規則が正規表現の規則でない場合、競合には常に暗黙的に上書きの意味も含まれます。
- 補足規則: 正規表現の規則が複数あるので、2つ（またはそれ以上）の正規表現を1つの正規表現の規則に結合できるか、またはそれらの機能が重複していないようにする必要がある場合に補足が発生します。補足規則もアクセス（許可/ブロック）で競合する場合があります。
- プライマリ規則: プライマリ規則は、ダイアログボックス内でクリックされた規則です。この規則は、実線の罫線で囲まれて示されます。この規則には、上方向または下方向を指す1つまたは2つの緑色の矢印も示されます。矢印が上方向を指している場合は、プライマリ規則よりも優先される補助規則があることを示しています。矢印が下方向を指している場合は、プライマリ規則よりも優先度の低い補助規則があることを示しています。アクティブにできるプライマリ規則は、常に1つのみです。
- 補助規則: 補助規則は、上書き、競合、または補足の関係のいずれかで、プライマリ規則と何らかの関係を持ちます。この規則は、破線の罫線で囲まれて示されます。各プライマリ規則に対して、1対多の補助規則を指定できます。下線付きのエントリをクリックしたときに強調表示される補助規則は、常にプライマリ規則の観点から示されます。たとえば、補助規則がプライマリ規則によって上書きされたり、プライマリ規則とアクセスで競合したり、プライマリ規則を補足したりします。

[Rule Analysis] ダイアログボックスに表示する規則の種類の外観

競合、上書き、または補足がない場合、[Rule Analysis] ダイアログボックスに下線付きのエントリは表示されません。どのアイテムをクリックしても影響はありません。通常の見逃しアイテムの表示になります。

[Rule Analysis] ウィンドウにあるチェックボックスを選択すると、競合、上書き、重複、または補足構造であるルールのみが表示されます。

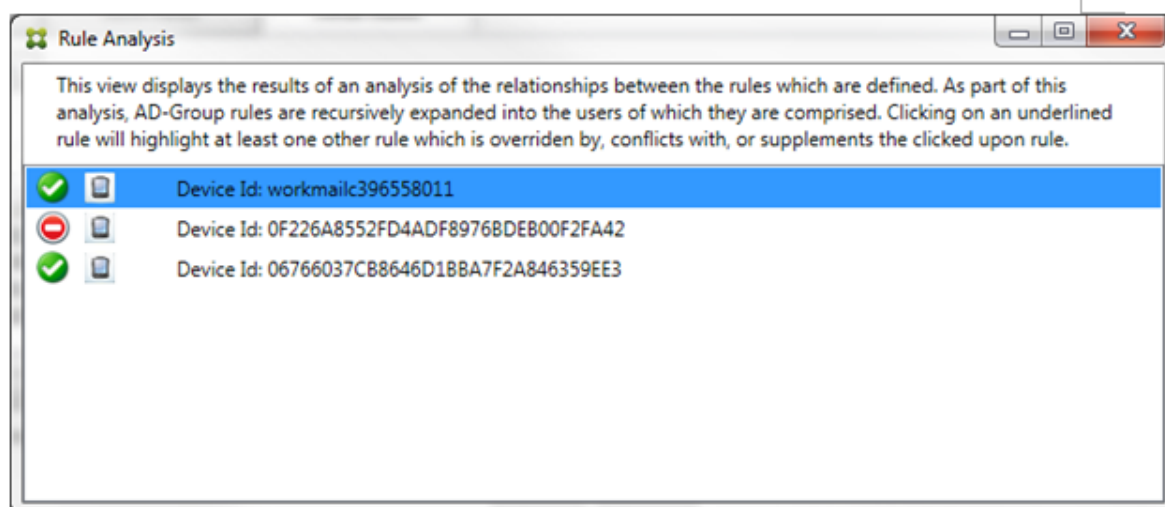

上書きが発生した場合、2 つ以上の規則（プライマリ規則と、1 つまたは複数の補助規則）に下線が付けられます。1 つ以上の補助規則が淡色のフォントで表示され、より優先度の高い規則によって上書きされたことが示されます。上書きされた規則をクリックして、その規則を上書きした規則を確認できます。規則がプライマリ規則または補助規則であることの結果として上書きされた規則が強調表示されている場合は常に、その規則が非アクティブであることを示す追加表示として、その規則の横に黒の円が表示されます。たとえば、規則をクリックする前は、次のようにダイアログボックスが表示されます：

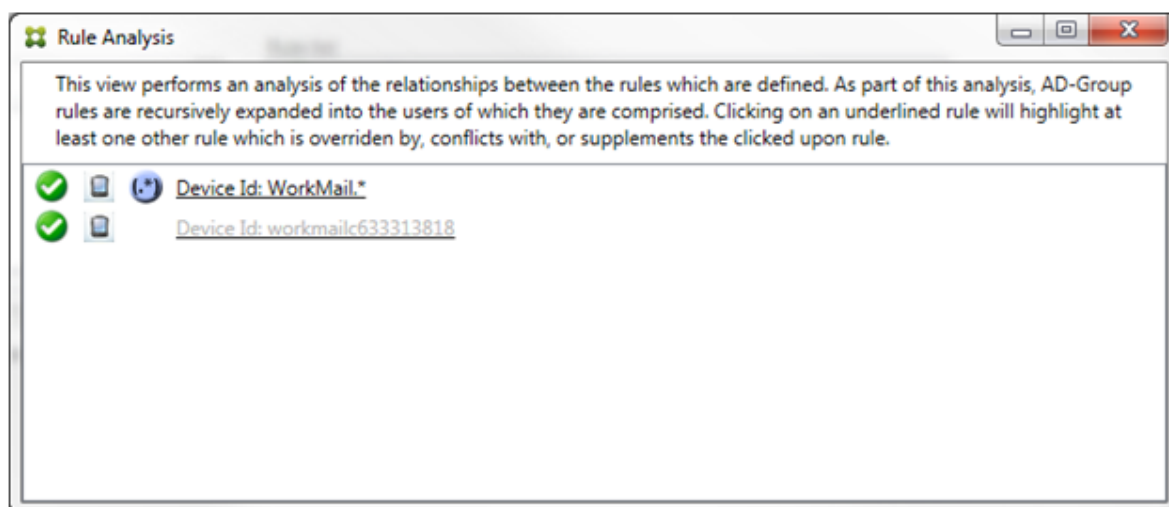

最も優先度の高い規則をクリックすると、ダイアログボックスの表示は次のようになります：

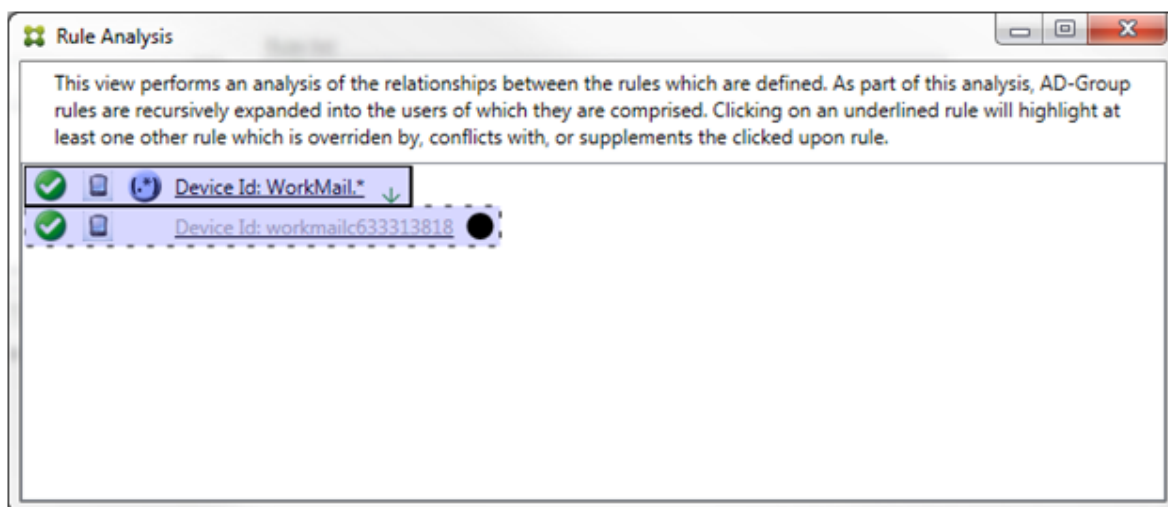

この例では、正規表現の規則WorkMail.*がプライマリ規則（実線の罫線で表示）で、通常の規則workmailc633313818が補助規則（破線の罫線で表示）です。補助規則の横の黒点は、より優先度の高い正規表現の規則が優先されるので、その規則が非アクティブである（評価されない）ことを示す追加表示です。上書きされる規則をクリックすると、ダイアログボックスの表示は次のようになります：

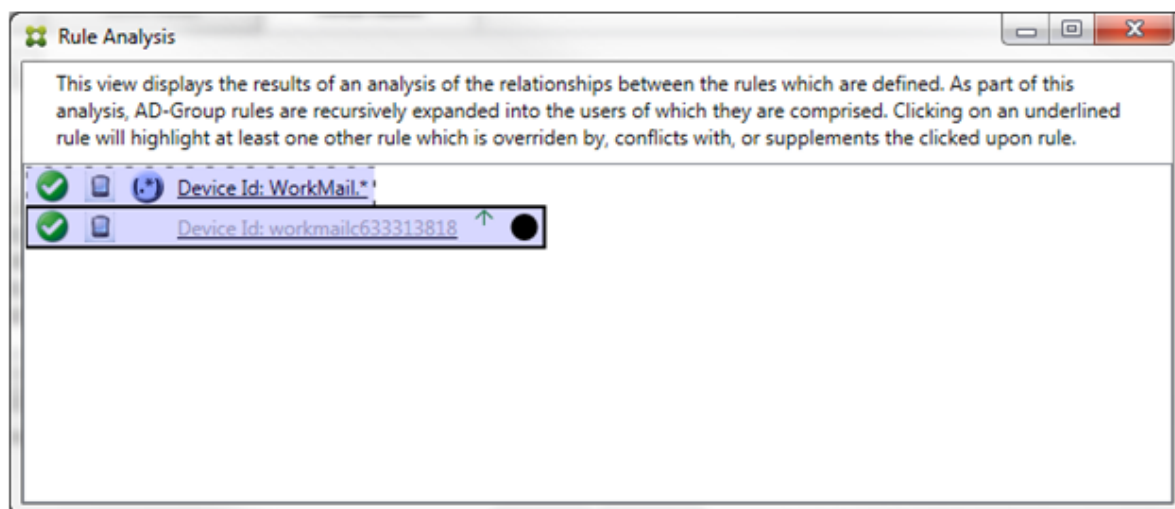

上記の例では、正規表現の規則WorkMail.*が補助規則（破線の罫線で表示）で、通常の規則workmailc633313818がプライマリ規則（実線の罫線で表示）です。このシンプルな例では、大きな違いはありません。より複雑な例については、このトピックで後述する複雑な式の例を参照してください。多くの規則が定義されたシナリオでは、上書きされる規則をクリックすると、その規則を上書きした規則がすばやく識別されます。

競合が発生した場合、2つ以上の規則（プライマリ規則と、1つまたは複数の補助規則）に下線が付けられます。競合している規則は赤色の点で示されます。相互に競合のみが発生している規則は、2つ以上の正規表現の規則が定義されている場合に限り発生します。ほかのすべての競合のシナリオでは、競合のみではなく、上書きも発生します。シンプルな例で説明すると、いずれかの規則をクリックする前は、次のようにダイアログボックスが表示されます：

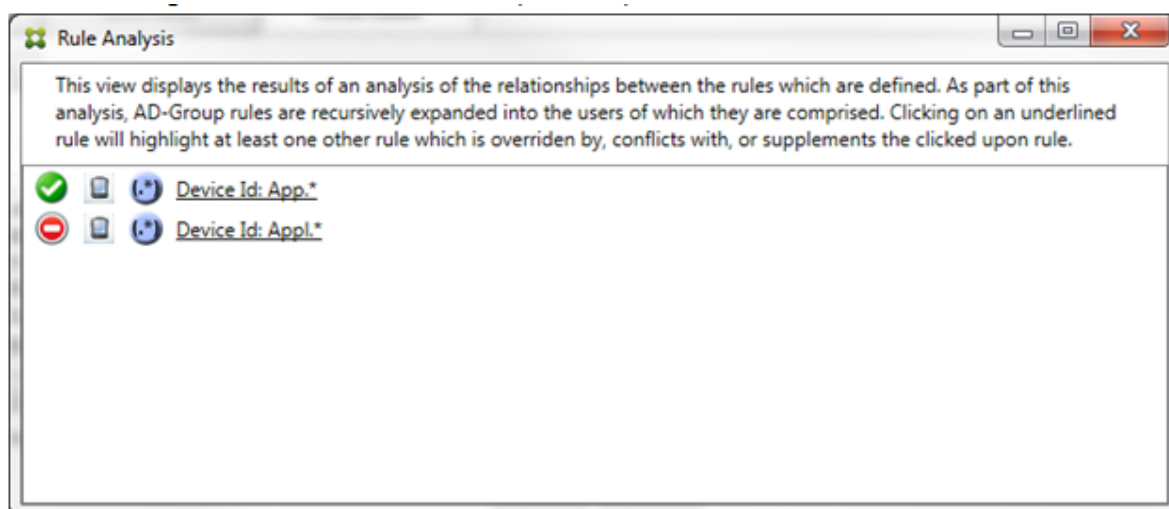

2つの正規表現の規則を確認すると、最初の規則で「App」がデバイス ID に含まれるすべてのデバイスを許可し、2つ目の規則で「Appl」がデバイス ID に含まれるすべてのデバイスを拒否することがわかります。さらに、2つ目の規則で「Appl」がデバイス ID に含まれるすべてのデバイスが拒否されますが、許可する規則の優先度の方が高いので、その一致条件のデバイスは決して拒否されません。最初の規則をクリックすると、ダイアログボックスの表示は次のようになります：

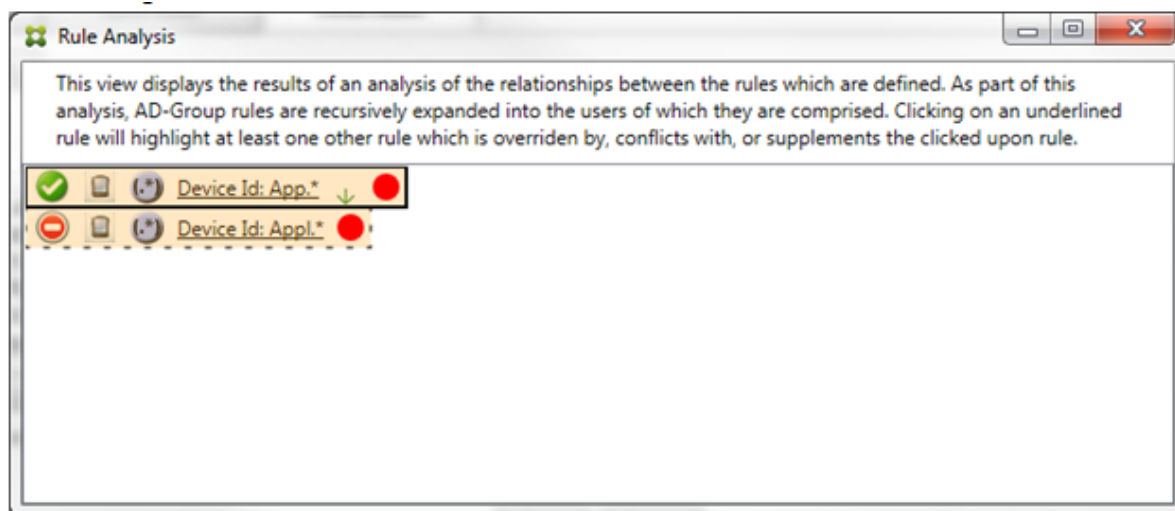

前述のシナリオでは、プライマリ規則（正規表現の規則App.*）と補助規則（正規表現の規則Appl.*）の両方が黄色で強調表示されます。これは、複数の正規表現の規則を単一の一致可能なフィールドに適用したことについての単純な警告の表示です。この警告は、冗長性の問題や、より深刻な問題を示す場合があります。

競合と上書きの両方を含むシナリオでは、プライマリ規則（正規表現の規則App.*）と補助規則（正規表現の規則Appl.*）の両方が黄色で強調表示されます。これは、複数の正規表現の規則を単一の一致可能なフィールドに適用したことについての単純な警告の表示です。この警告は、冗長性の問題や、より深刻な問題を示す場合があります。

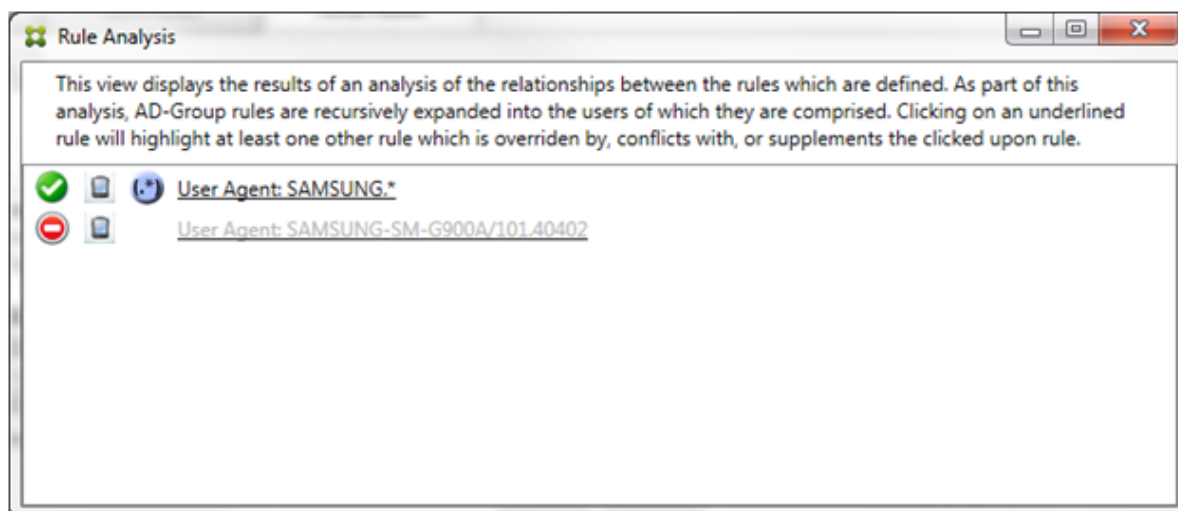

上記の例では、最初の規則（正規表現の規則SAMSUNG.*）が次の規則（通常の規則SAMSUNG-SM-G900A/101.40402）を上書きするだけでなく、2つの規則のアクセスが異なる（プライマリ規則では許可を指定し、補助規則ではブロックを指定）ことも容易に確認できます。2つ目の規則（通常の規則SAMSUNG-SM-G900A/101.40402）は淡色のテキストで表示され、上書きされて非アクティブであることが示されます。

正規表現の規則をクリックすると、ダイアログボックスの表示は次のようになります：

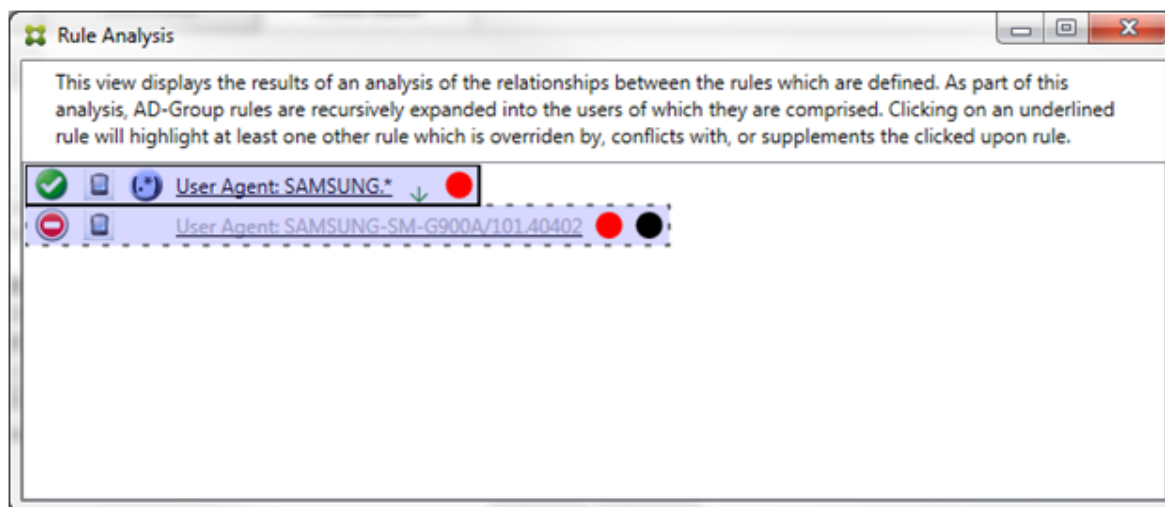

プライマリ規則（正規表現の規則SAMSUNG.*）の末尾には赤色の点が付けられて、アクセス状態が1つまたは複数の補助規則と競合していることが示されます。補助規則（通常の規則SAMSUNG-SM-G900A/101.40402）の末尾には赤色の点が付けられて、アクセス状態がプライマリ規則と競合していることが示されます。この規則の末尾には黒色の点が付けられて、上書きされたために非アクティブであることが示されます。

2つ以上の規則（プライマリ規則と、1つまたは複数の補助規則）に下線が付けられます。相互に補足のみが発生している規則には、正規表現の規則のみが定義されています。相互に補足が発生している規則は、黄色のオーバーレイで示されます。シンプルな例で説明すると、いずれかの規則をクリックする前は、次のようにダイアログボックスが表示されます：

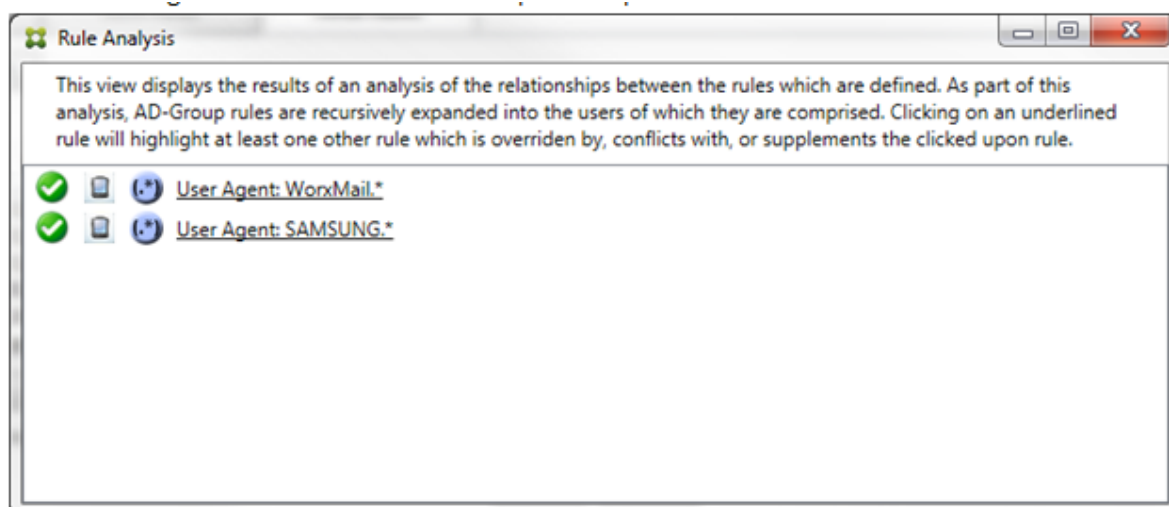

目視で確認すると、両方の規則が正規表現の規則で、両方とも Endpoint Management コネクタ: Exchange ActiveSync 用の [ActiveSync device ID] フィールドに適用されていることが容易にわかります。最初の規則をクリックすると、ダイアログボックスの表示は次のようになります:

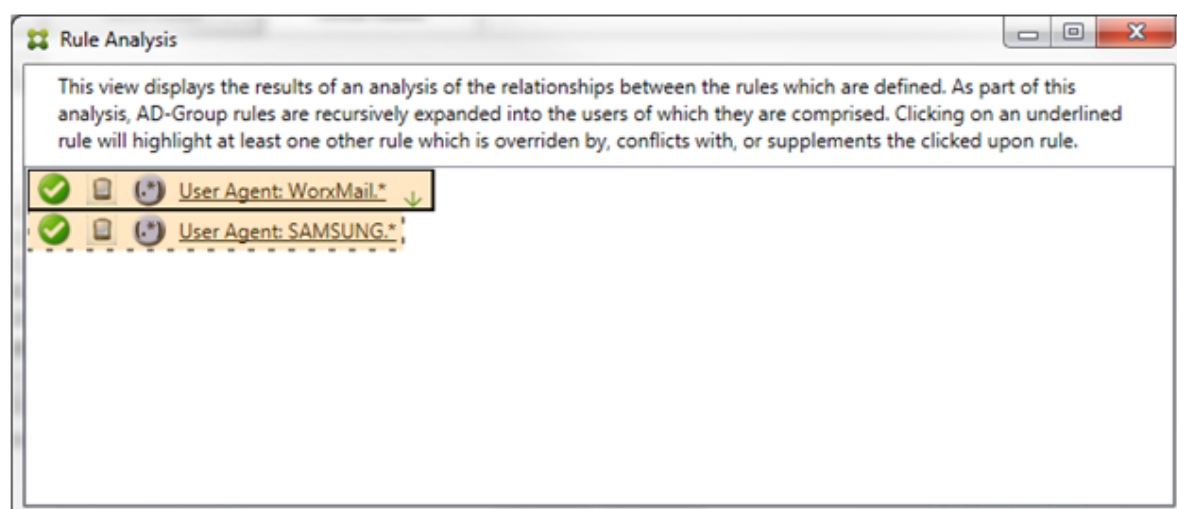

プライマリ規則 (正規表現の規則 `WorkMail.*`) が黄色のオーバーレイで強調表示され、正規表現の補助規則がほかに 1 つ以上存在することが示されます。補助規則 (正規表現の規則 `SAMSUNG.*`) が黄色のオーバーレイで強調表示され、この規則とプライマリ規則の両方が、Endpoint Management コネクタ: Exchange ActiveSync 用内の同じフィールドに適用されている正規表現の規則であることが示されます。この場合、そのフィールドは ActiveSync デバイス ID です。正規表現は重複する場合としない場合があります。正規表現が適切に作成されているかどうかの判断は、ユーザーに委ねられます。

複雑な式の例

発生する可能性のある上書き、競合、または補足は多くあるので、発生する可能性のあるシナリオの例をすべて示すことはできません。次の例では、すべきでないことについて説明し、ルール分析の完全な視覚的構造を示します。次の

図では、ほとんどのアイテムに下線が付けられています。多くのアイテムが淡色のフォントで表示され、問題となる規則が、何らかの方法でより優先度の高い規則によって上書きされていることが示されています。同様に、 アイコンで示される多数の正規表現の規則も一覧に含まれています。

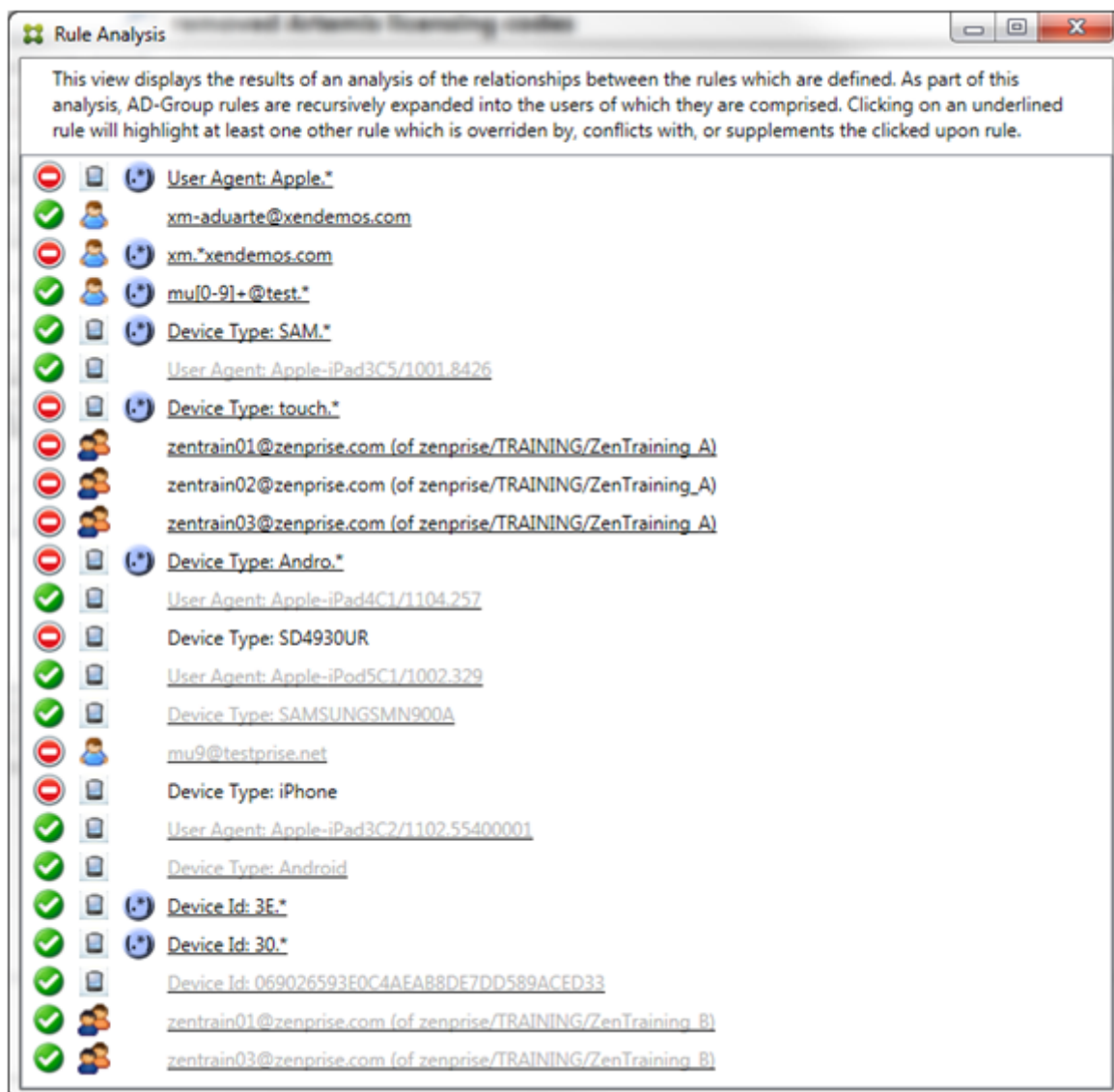

上書きの分析方法

特定の規則を上書きした規則を確認するには、その規則をクリックします。

例 1: この例では、zentrain01@zenprise.comが上書きされた理由を調べます。

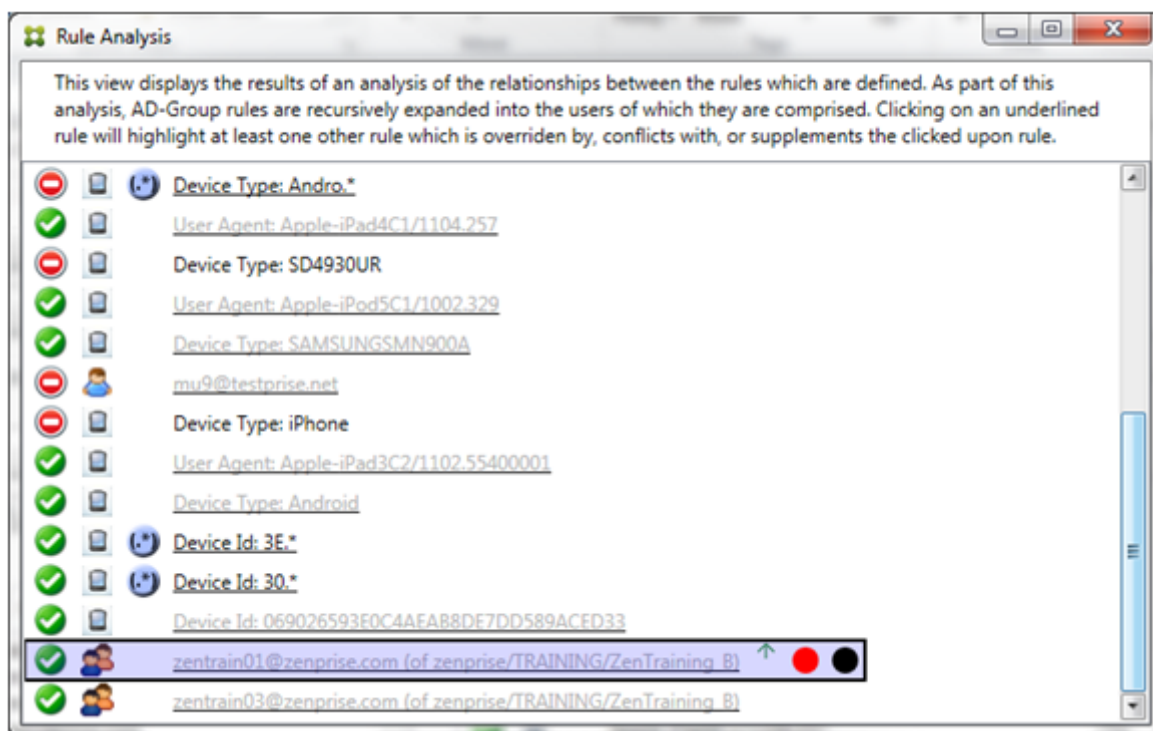

プライマリ規則（zentrain01@zenprise.comがメンバーとして属するADグループ規則zenprise/TRAINING/ZenTraining B）には、次の特性があります：

- 青色で強調表示され、実線の罫線で囲まれている。
- 上方向を指す緑色の矢印が付けられている（すべての補助規則がこの規則より上に表示されていることを示します）。
- 末尾に、1つまたは複数の補助規則とアクセスが競合していることを示す赤色の点と、プライマリ規則が上書きされて非アクティブであることを示す黒点が付けられている。

上方向にスクロールすると、次が表示されます：

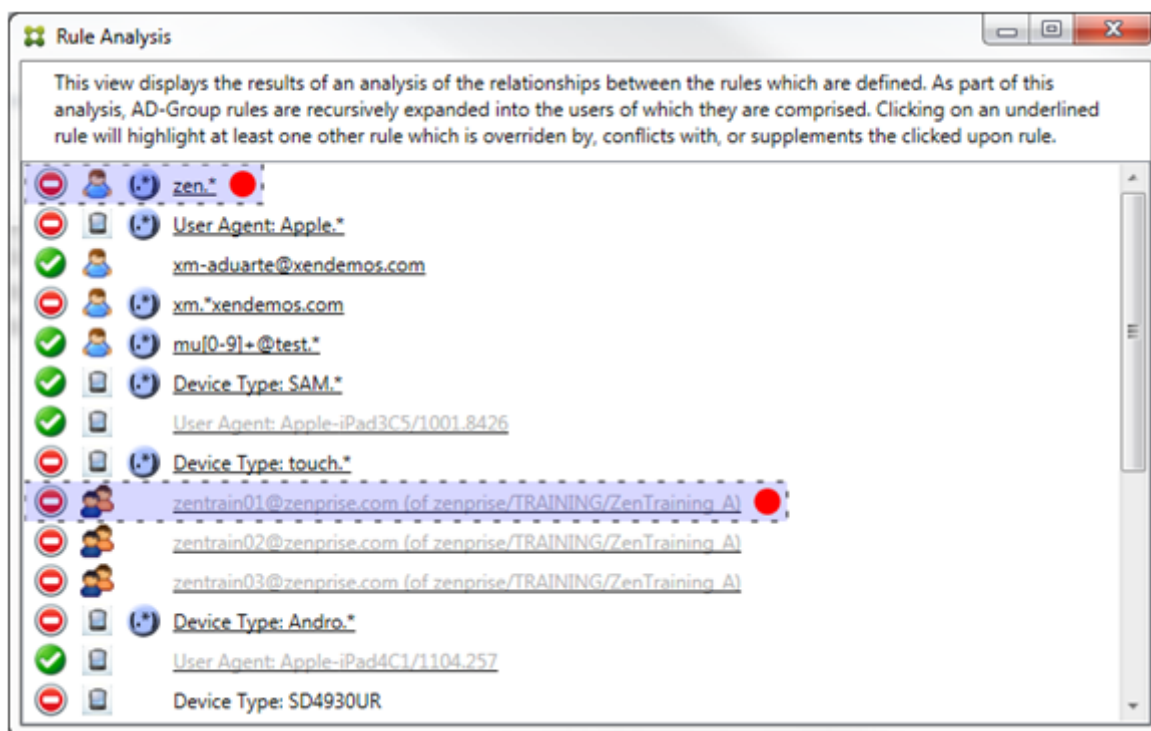

この場合、プライマリ規則を上書きする 2 つの補助規則があります：正規表現の規則zen.*と通常の規則zentrain01@zenprise.com (zenprise/TRAINING/ZenTraining Aの規則) です。後者の補助規則の場合、Active Directory グループ規則ZenTraining Aにユーザーzentrain01@zenprise.comが含まれる一方、Active Directory グループ規則ZenTraining Bにもユーザーzentrain01@zenprise.comが含まれることとなります。ただし、補助規則の優先度がプライマリ規則の優先度よりも高いので、プライマリ規則は上書きされています。プライマリ規則のアクセスが許可で、両方の補助規則のアクセスがブロックであるので、これらすべての末尾に赤色の点が付けられて、アクセスが競合していることも示されています。

例 2: 次の例は、ActiveSync デバイス ID が069026593E0C4AEAB8DE7DD589ACED33であるデバイスが上書きされた理由を示しています：

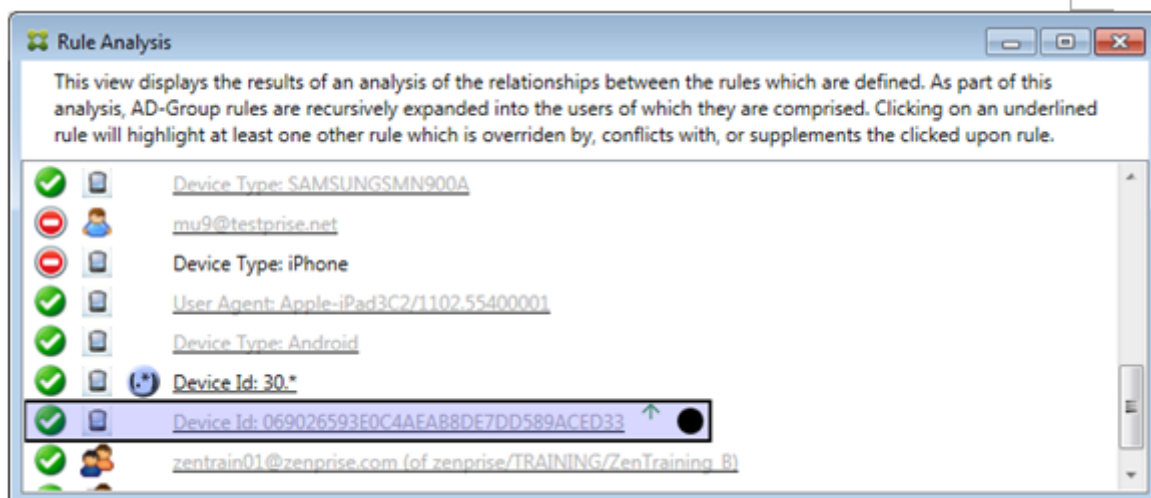

このプライマリ規則（通常のデバイス ID の規則069026593E0C4AEAB8DE7DD589ACED33）には、次の特性があります：

- 青色で強調表示され、実線の罫線で囲まれている。
- 上方向を指す緑色の矢印が付けられている（補助規則がこの規則より上に表示されていることを示します）。
- 末尾に、補助規則がそのプライマリ規則を上書きして、非アクティブであることを示す黒色の円が付けられている。

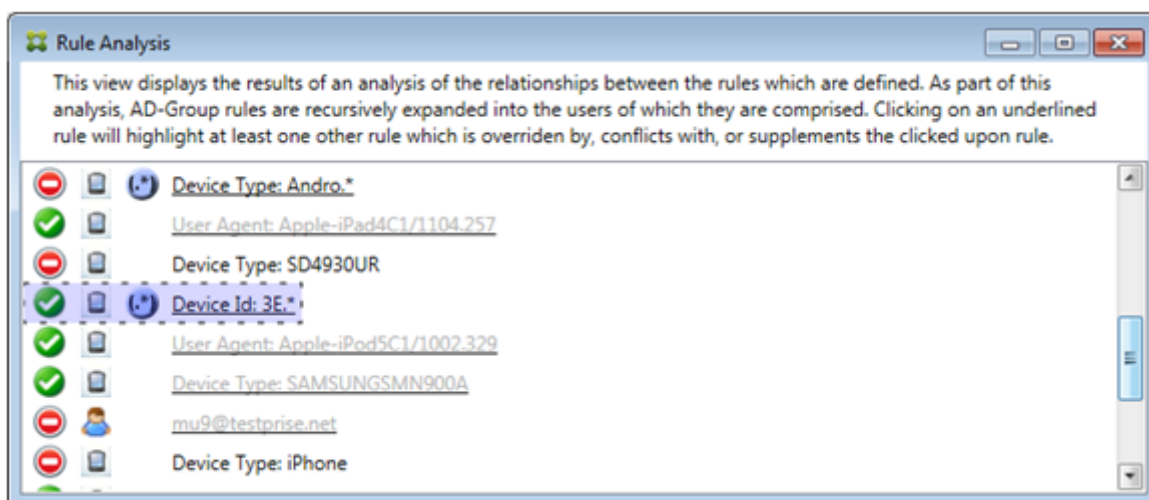

この場合、単一の補助規則（正規表現の ActiveSync デバイス ID の規則3E.*）がプライマリ規則を上書きします：正規表現3E.*が069026593E0C4AEAB8DE7DD589ACED33に一致するため、プライマリ規則は評価されません。

補足および競合の分析方法

この場合、プライマリ規則は正規表現の ActiveSync デバイスの種類の規則touch.*です。特性は次のとおりです：

- 実線の罫線で囲まれ、特定の規則フィールド（この場合は、ActiveSync デバイスの種類）に対して複数の正規表現の規則が使用されているという警告として、黄色のオーバーレイが適用されている。
- 上方向および下方向をそれぞれ指す2つの矢印が付けられ、より優先度の高い1つ以上の補助規則とより優先度の低い1つ以上の補助規則が存在することが示されている。
- 横に赤色の円が付けられ、1つ以上の補助規則のアクセスが許可に設定されて、プライマリ規則のアクセス状態のブロックと競合することが示されている。
- 2つの補助規則：正規表現の ActiveSync デバイスの種類の規則SAM.*と正規表現の ActiveSync デバイスの種類の規則Andro.*が存在する。
- 両方の補助規則が破線の罫線で囲まれ、補助規則であることが示されている。
- 両方の補助規則に黄色のオーバーレイが適用され、ActiveSync デバイスの種類の規則フィールドにこれらが適用されていることが示されている。

- このようなシナリオでは、正規表現の規則が冗長でないようにする必要がある。

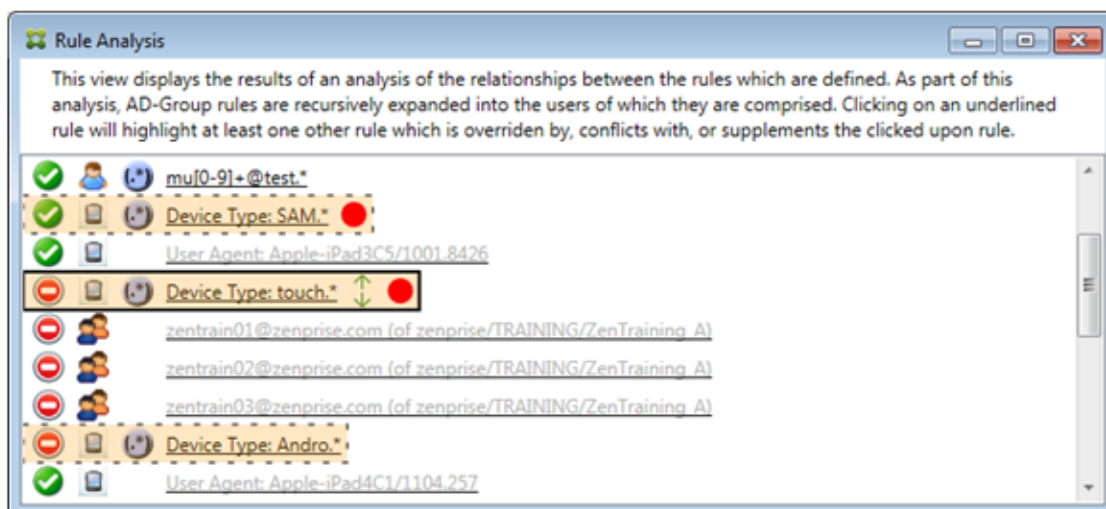

規則の高度な分析方法

次の例では、規則の関係が常にプライマリ規則の観点から示されるしくみを確認します。上記の例では、値がtouch.*のデバイスの種類の規則フィールドに適用される正規表現規則をクリックする方法を示しました。補助規則Andro.*をクリックすると、さまざまな一連の補助規則が強調表示されます。

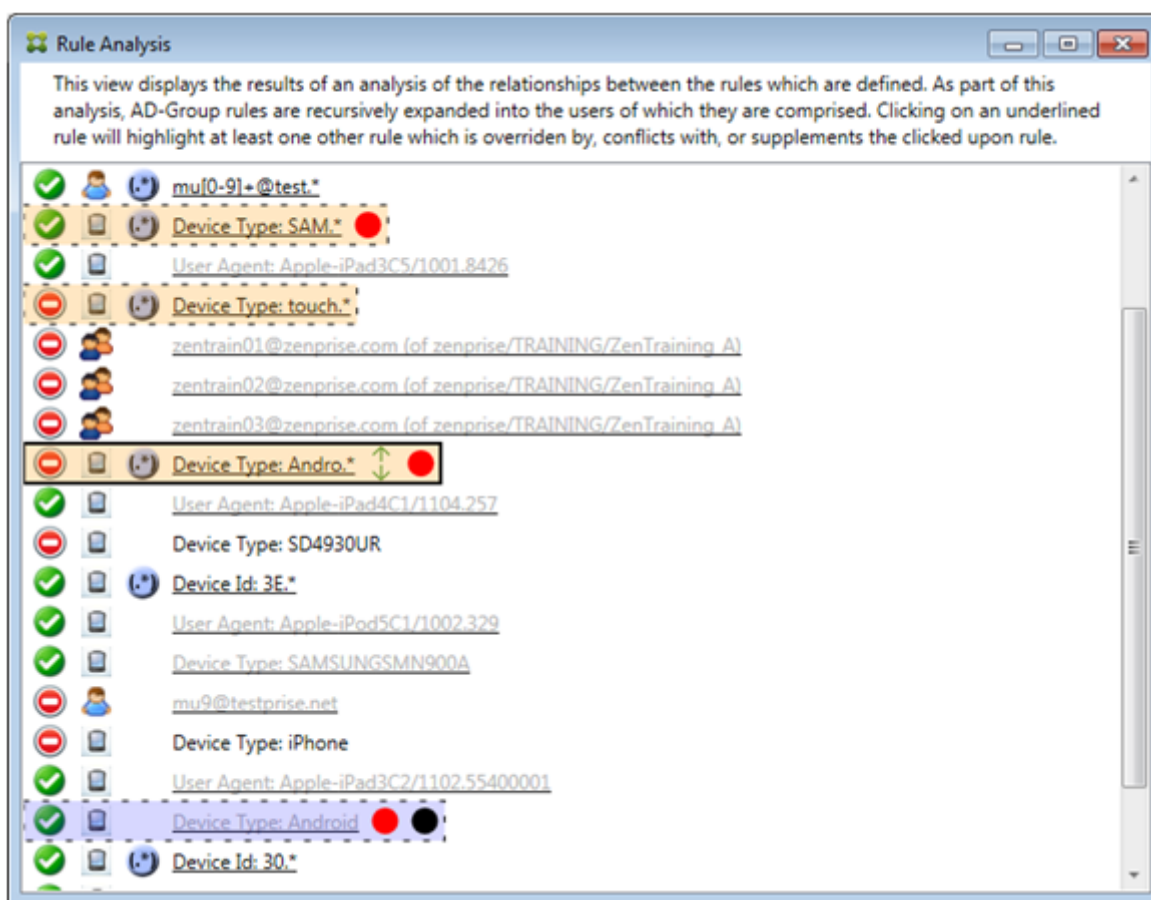

この例では、規則の関係に含まれる上書きされた規則が示されています。この規則は、通常の ActiveSync デバイスの種類の規則 `Android` です。この規則は上書きされている（淡色のフォントで示され、横に黒点が付けられています）と同時に、プライマリ規則（正規表現の ActiveSync デバイスの種類の規則 `Andro.*`）のアクセスと競合しています。この規則は、クリックされる前は補助規則でした。前述の例では、その時点でのプライマリ規則（正規表現の ActiveSync デバイスの種類の規則 `touch.*`）の観点からは関係しなかったため、通常の ActiveSync デバイスの種類の規則 `Android` は補助規則として表示されていませんでした。

通常の式のローカル規則を構成するには

1. **[Access Rules]** タブをクリックします。

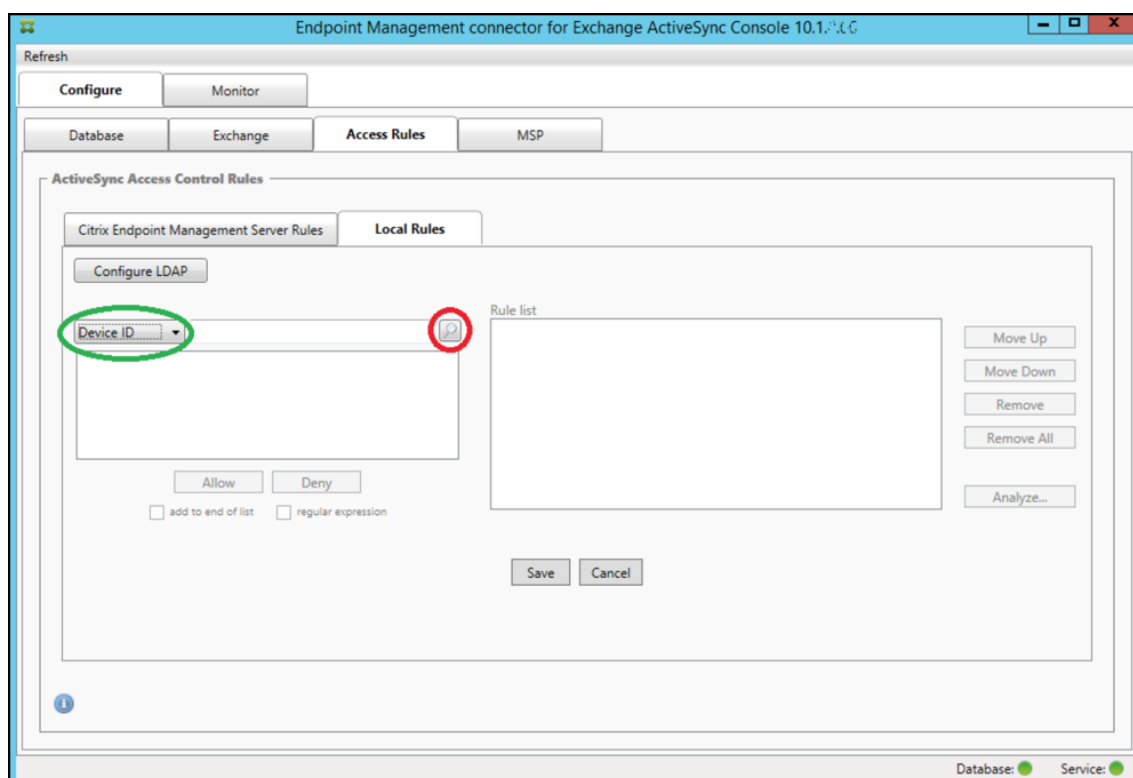

2. [Device ID] 一覧で、ローカル規則を作成するフィールドを選択します。
3. 虫眼鏡アイコンをクリックして、選択したフィールドに固有の一致をすべて表示します。この例では、[Device Type] フィールドが選択され、下のリストボックスに選択肢が表示されています。

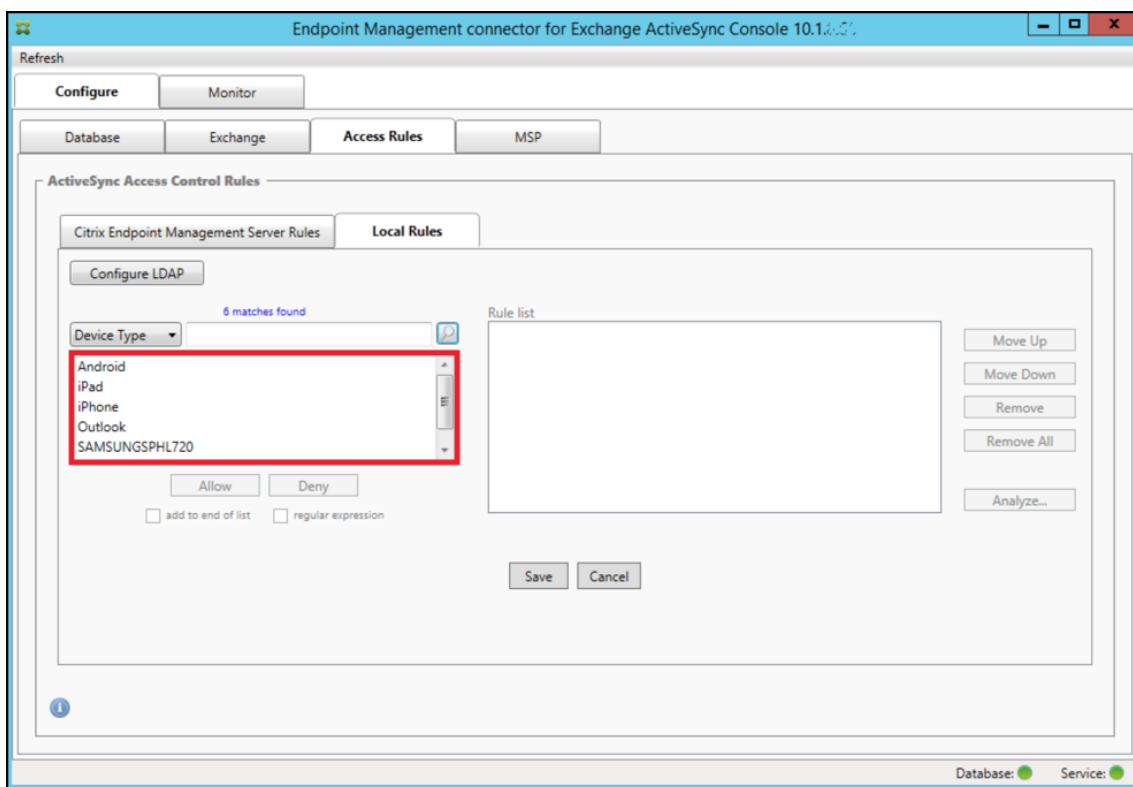

4. 表示されたリストボックスでいずれかのアイテムをクリックして、次のいずれかのオプションをクリックします:

- **Allow:** すべての一致するデバイスに対して、ActiveSync トラフィックを許可するように Exchange が構成されます。
- **Deny:** すべての一致するデバイスに対して、ActiveSync トラフィックを拒否するように Exchange が構成されます。

この例では、デバイスの種類が SamsungSPhl720 であるすべてのデバイスのアクセスが拒否されます。

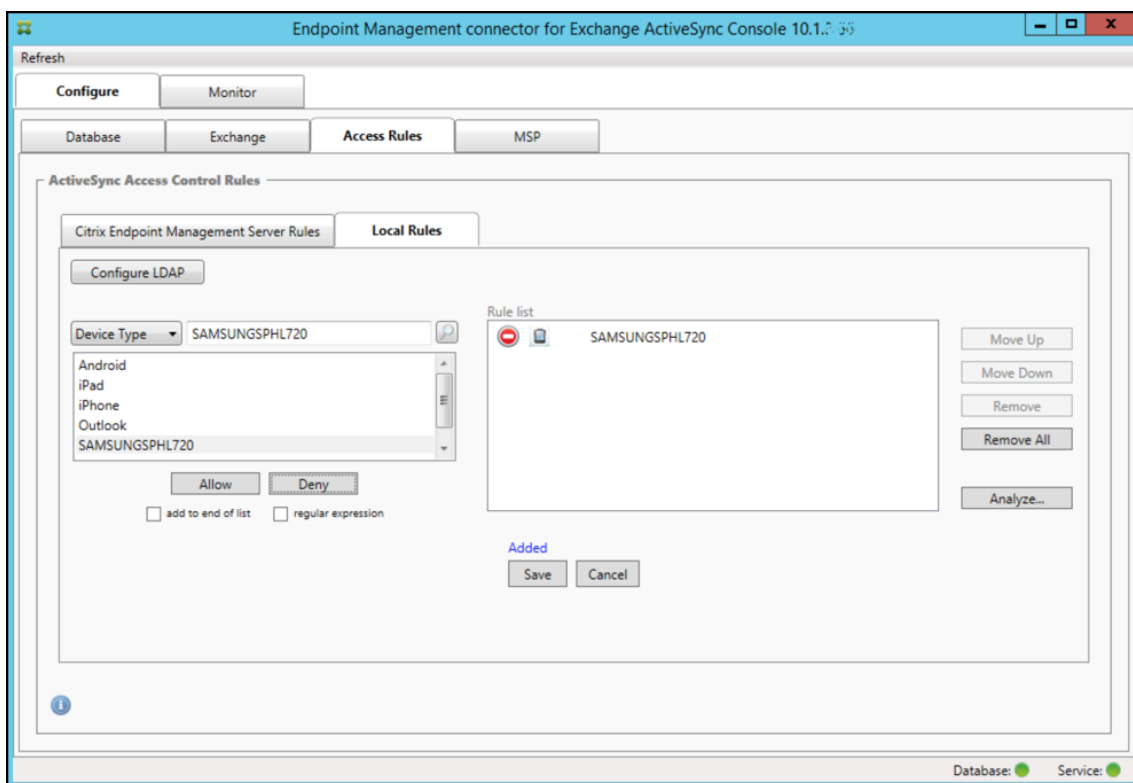

正規表現を追加するには



正規表現のローカル規則は、横に表示されるアイコン（）で識別できます。

正規表現の規則を追加するには、特定のフィールドの結果一覧にある既存の値から正規表現の規則を作成（メジャー スナップショットが完了している場合）するか、または必要な正規表現をそのまま入力します。

既存のフィールド値から正規表現を作成するには

1. **[Access Rules]** タブをクリックします。

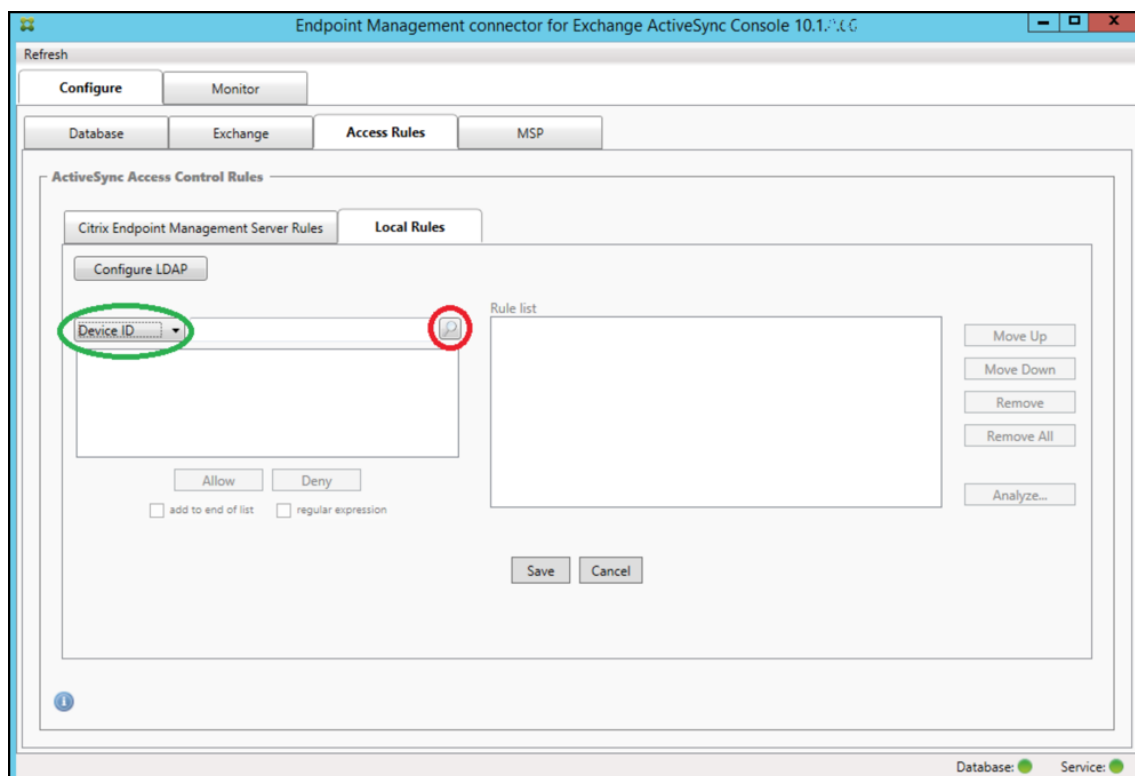

2. [Device ID] 一覧で、正規表現のローカル規則を作成するフィールドを選択します。
3. 虫眼鏡アイコンをクリックして、選択したフィールドに固有の一致をすべて表示します。この例では、[Device Type] フィールドが選択され、下のリストボックスに選択肢が表示されています。

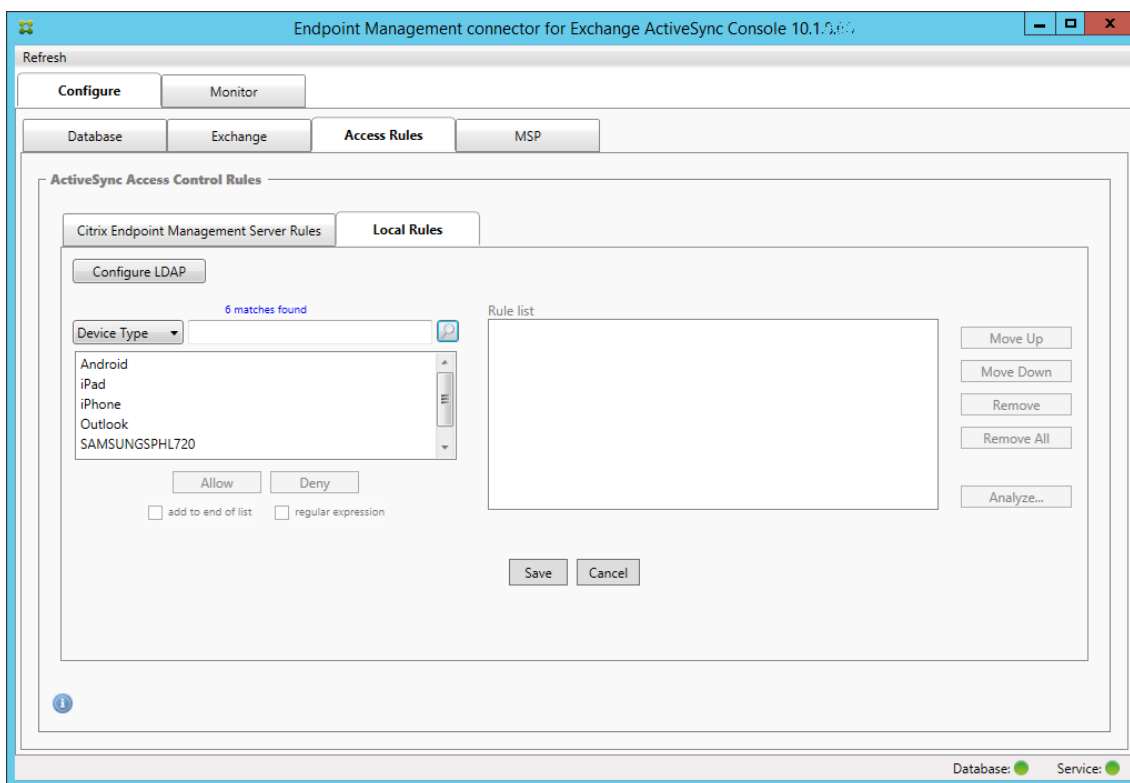

4. 結果一覧でいずれかのアイテムをクリックします。この例では、**SAMSUNGSPHL720** が選択され、それが [Device Type] に隣接するテキストボックスに表示されています。

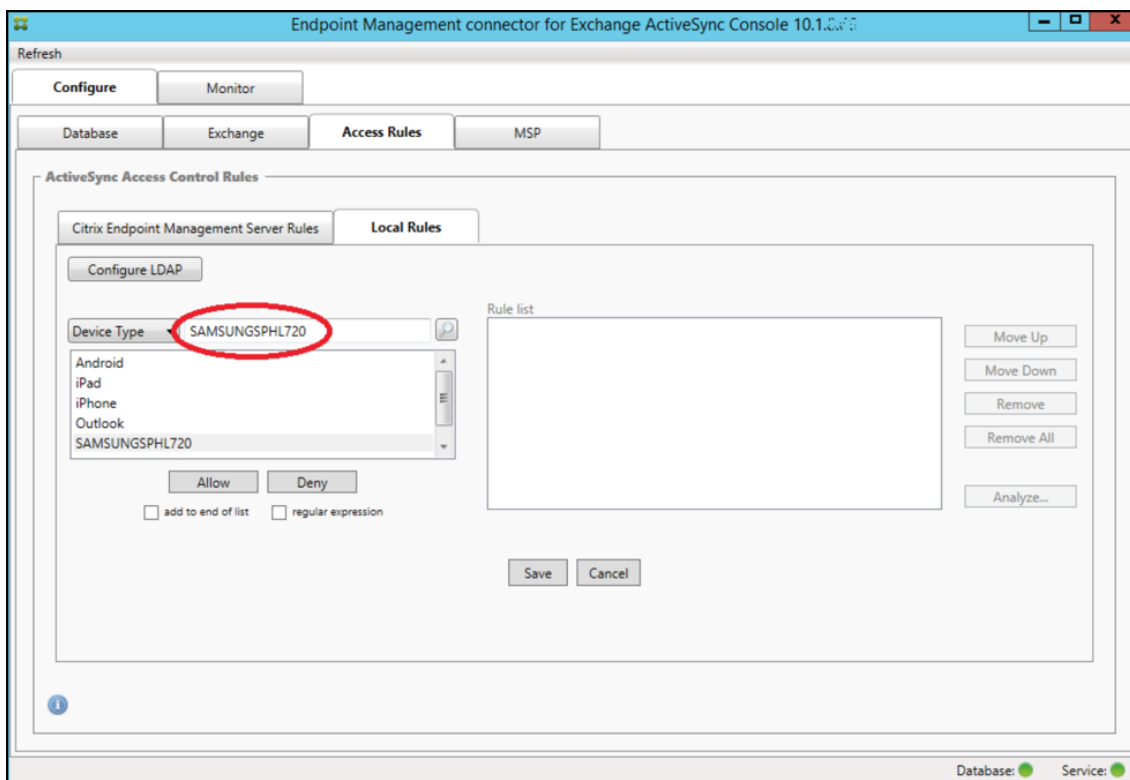

5. デバイスの種類の値に「Samsung」が含まれるすべてのデバイスの種類を許可するには、次の手順に従って正規表現の規則を追加します。
 - a) 選択済みアイテムのテキストボックス内をクリックします。
 - b) **SAMSUNGSPHL720** から **SAMSUNG.***。
 - c) [regular expression] チェックボックスをオンにします。
 - d) [**Allow**] をクリックします。

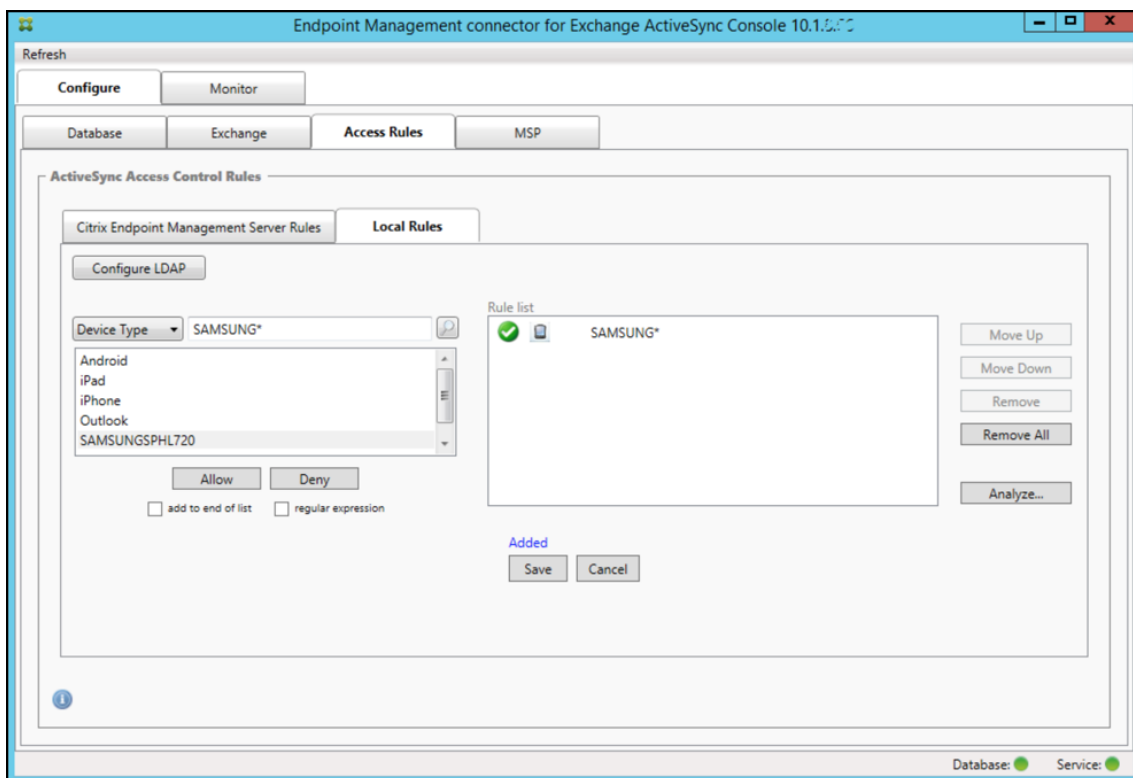

アクセス規則を作成するには

1. [**Local Rules**] タブをクリックします。
2. 正規表現を入力するには、[Device ID] 一覧と選択済みアイテムのテキストボックスの両方を使用する必要があります。

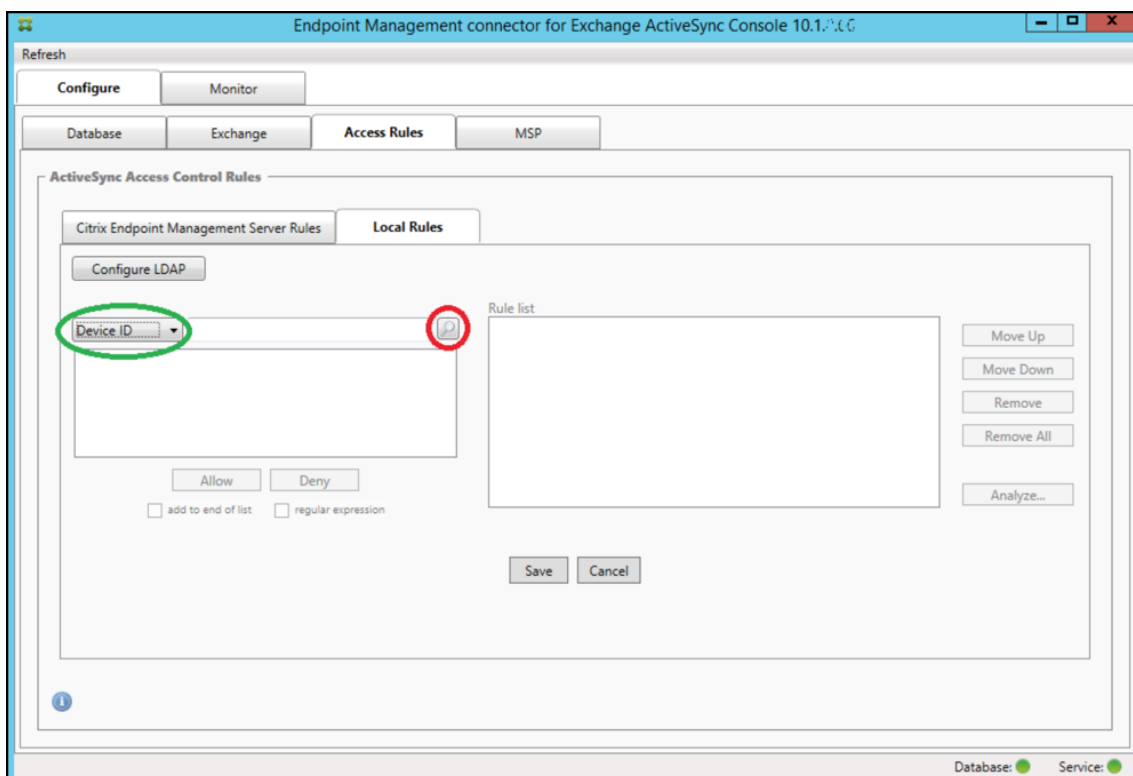

3. 照合するフィールドを選択します。この例では、[Device Type] を使用します。
4. 正規表現を入力します。この例では次の文字列を使用します: `samsung.*`
5. [regular expression] チェックボックスをオンにして、[Allow] または [Deny] をクリックします。この例では、[Allow] が選択されています。最終的な結果は次のとおりです:

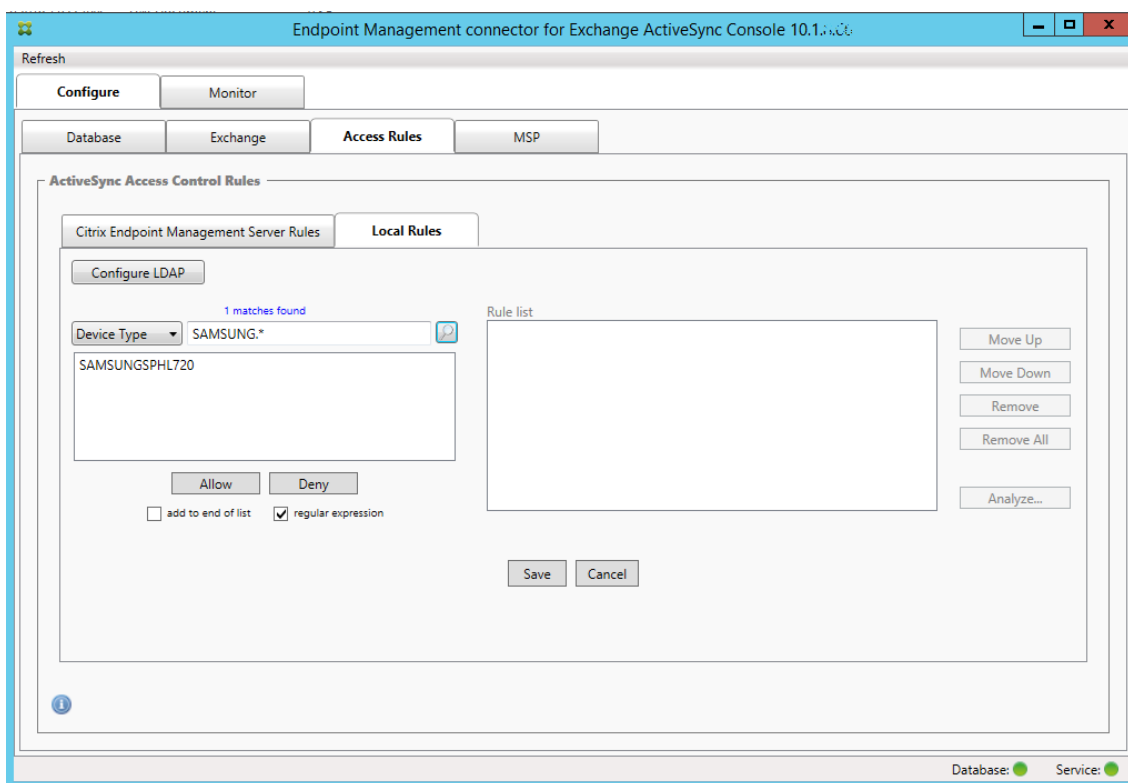

デバイスを検出するには

[regular expression] チェックボックスをオンにして、特定の式に一致する特定のデバイスの検索を実行できます。この機能は、メジャースナップショットが正常に完了している場合にのみ利用できます。正規表現の規則を使用しない場合でも、この機能を使用できます。たとえば、ActiveSync デバイス ID にテキスト「workmail」が含まれるすべてのデバイスを検出するとします。これを行うには、以下の手順に従います。

1. **[Access Rules]** タブをクリックします。
2. デバイスの照合フィールドセクターが [Device ID] (デフォルト) に設定されていることを確認します。

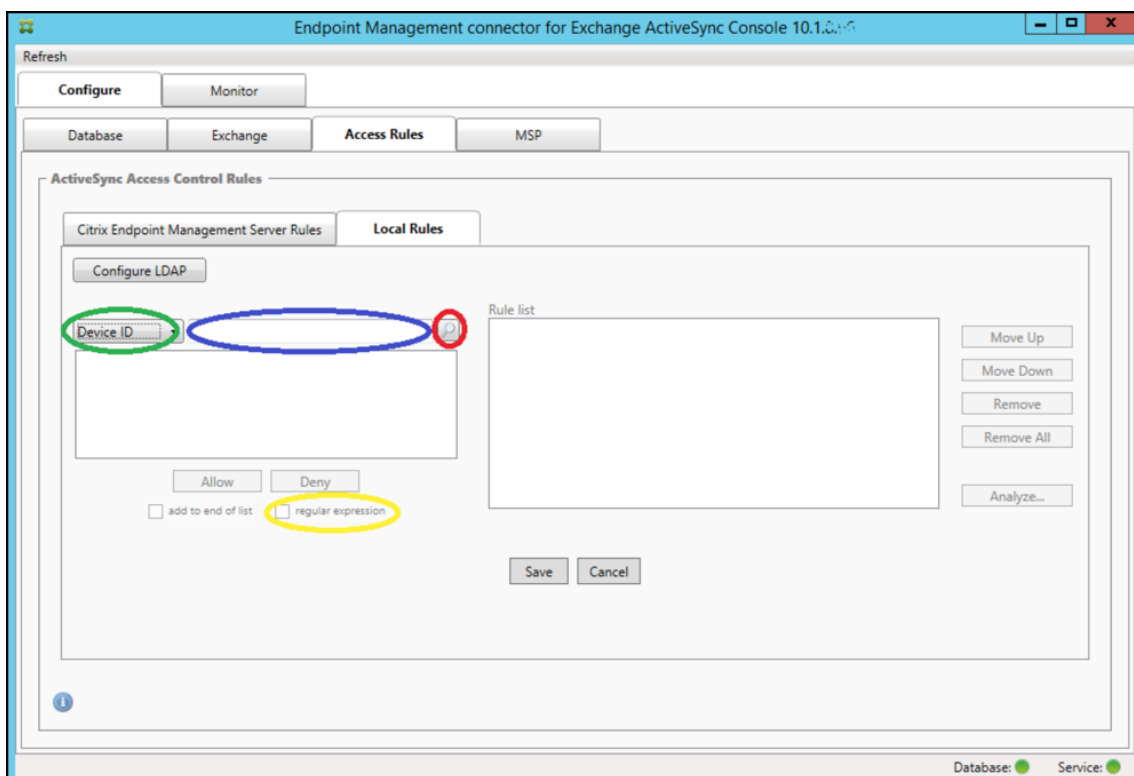

3. 選択済みアイテムのテキストボックス内（上記の図に青色で示されています）をクリックし、「workmail.*」と入力します。
4. [regular expression] チェックボックスをオンにして、虫眼鏡アイコンをクリックし、次の図に示すように一致を表示します。

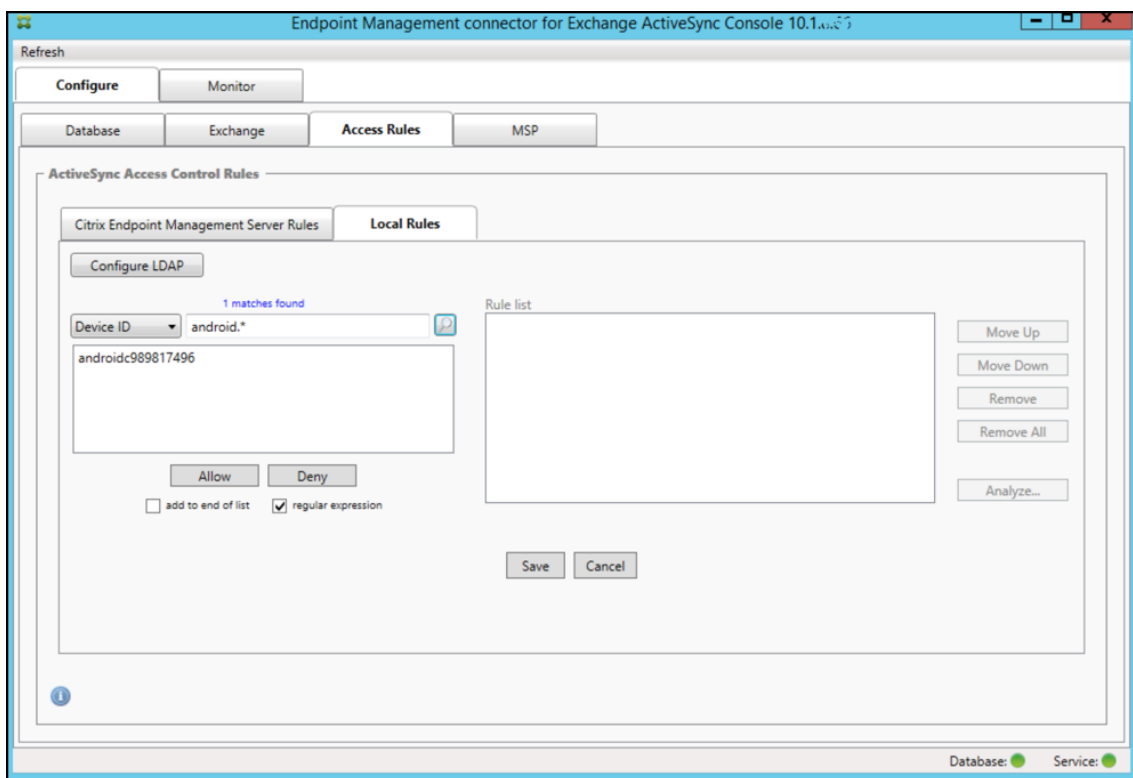

個々のユーザー、デバイス、またはデバイスの種類を静的規則に追加するには

[ActiveSync Devices] タブで、ユーザー、デバイス ID、またはデバイスの種類に基づく静的規則を追加できます。

1. **[ActiveSync Devices]** タブをクリックします。
2. 一覧で、ユーザー、デバイス、またはデバイスの種類を右クリックして、選択内容を許可するか、または拒否するかを選択します。

次の図は、user1 を選択したときの許可/拒否オプションを示しています。

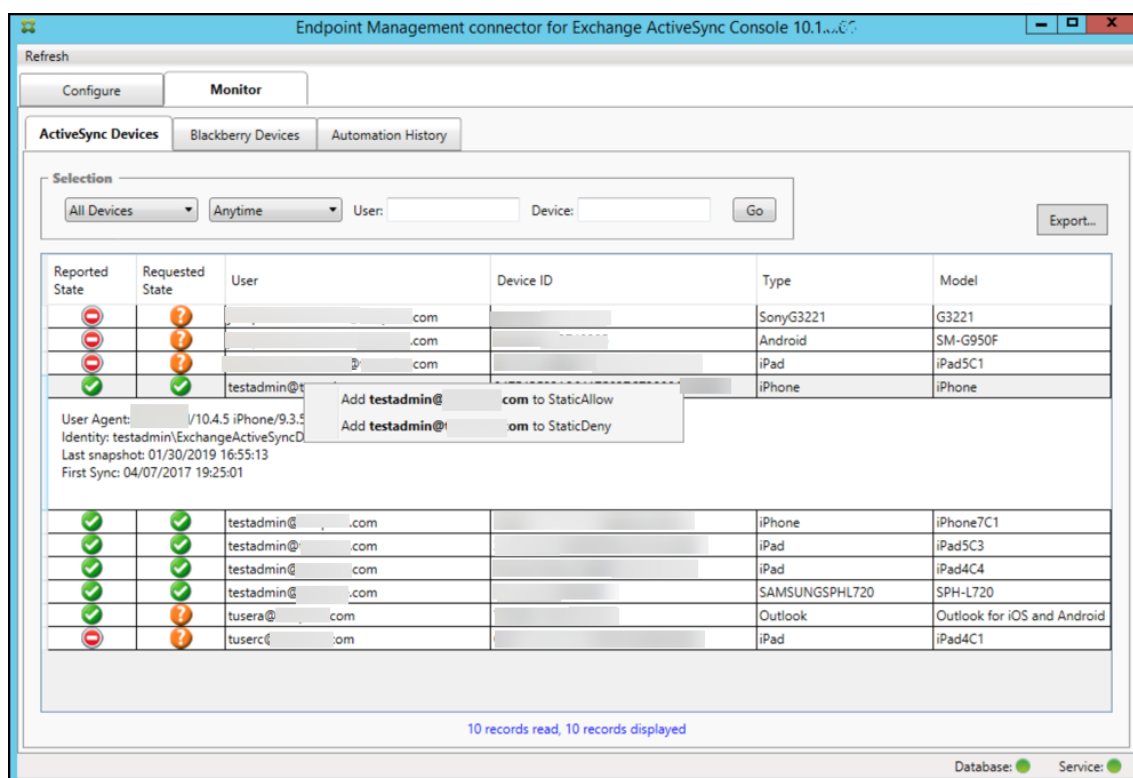

デバイス監視

Endpoint Management コネクタ: Exchange ActiveSync 用の **[Monitor]** タブでは、検出された Exchange ActiveSync デバイスおよび BlackBerry デバイスと、これまで自動で発行された PowerShell コマンドの履歴を参照できます。**[Monitor]** タブには、次の 3 つのタブがあります。

- **ActiveSync Devices:**

- **[Export]** をクリックして、表示されている ActiveSync デバイスパートナーシップをエクスポートできます。
- **[User]**、**[Device ID]**、または **[Type]** 列を右クリックし、許可またはブロックから適切な規則の種類を選択して、ローカル（静的）規則を追加できます。
- 展開した行を折りたたむには、Ctrl キーを押しながらその行をクリックします。

- **Blackberry Devices**

- **Automation History**

[Configure] タブにはすべてのスナップショットの履歴が表示されます。スナップショットの履歴には、スナップショットの作成時刻、作成にかかった時間、検出されたデバイス数、発生したすべてのエラーが表示されます。

- **[Exchange]** タブで、目的の Exchange Server の情報アイコンをクリックします。
- **[MSP]** タブで、目的の BlackBerry Server の情報アイコンをクリックします。

トラブルシューティングおよび診断

Endpoint Management コネクタ: Exchange ActiveSync 用では、エラーなどの動作情報が以下のログファイルに記録されます: *Install Folder\log\XmmWindowsService.log* Endpoint Management コネクタ: Exchange ActiveSync 用は、重要なイベントを Windows イベントログにも記録します。

ログレベルを変更するには

Endpoint Management コネクタ: Exchange ActiveSync 用には [エラー]、[情報]、[警告]、[デバッグ]、[トレース] というログレベルがあります。

注:

各レベルで生成される情報は、この順に詳しく（データが多く）なっていきます。たとえば、[エラー] レベルは最も情報量が少なく、[トレース] レベルは最も情報量が多くなります。

ログレベルを変更するには、次の手順を実行します:

1. C:\Program Files\Citrix\Citrix Endpoint Management connector にある *nlog.config* ファイルを開きます。
2. ファイル内の `<rules>` セクションで、*minilevel* パラメーターを任意のログレベルに変更します。例:

```
1 <rules>
2
3 <logger name="*" writeTo="file" minlevel="Debug" />
4
5 </rules>
6 <!--NeedCopy-->
```

3. ファイルを保存します。

変更内容は直ちに有効になるため、Exchange ActiveSync 用コネクタを再起動する必要はありません。

一般的なエラー

一般的なエラーを以下に示します。

- Endpoint Management コネクタ: Exchange ActiveSync 用サービスが開始されない

ログファイルと Windows イベントログでエラーを確認します。一般的な原因は次のとおりです。

- Endpoint Management コネクタ: Exchange ActiveSync 用サービスが、SQL Server にアクセスできません。これは、次の問題が原因である可能性があります。
 - * SQL Server サービスが実行されていない。
 - * 認証エラー。

統合 Windows 認証が構成されている場合、Endpoint Management コネクタ: Exchange ActiveSync 用サービスのユーザーアカウントは、許可された SQL ログオンでなければなりません。Endpoint Management コネクタ: Exchange ActiveSync 用サービスのアカウントは、デフォルトではローカルシステムですが、ローカルの管理者権限を持つ任意のアカウントに変更できます。[SQL authentication] が構成されている場合、SQL ログオンが SQL で適切に構成されている必要があります。

- Mobile Service Provider (MSP) に対して構成されたポートが使用できない。システムのほかのプロセスで使用されていないリスンポートを選択する必要があります。

- XenMobile が MSP に接続できない

Endpoint Management コネクタ: Exchange ActiveSync 用コンソールの **[Configure]** > **[MSP]** タブで、MSP サービスポートとトランスポートが適切に構成されていることを確認します。承認グループまたはユーザーが適切に設定されていることを確認します。

HTTPS が構成されている場合は、有効な SSL サーバー証明書がインストールされている必要があります。IIS がインストールされている場合は、証明書のインストールに IIS マネージャーを使用できます。IIS がインストールされていない場合、「[How to configure a party with an SSL certificate](#)」で証明書のインストールの詳細を参照してください。

Endpoint Management コネクタ: Exchange ActiveSync 用には、MSP サービスへの接続をテストするためのユーティリティプログラムが含まれています。*InstallFolder\MspTestServiceClient.exe* プログラムを実行して、URL と資格情報を XenMobile で構成される URL と資格情報に設定して、**[Test Connectivity]** をクリックします。これにより、XenMobile Server が発行する Web サービス要求がシミュレートされます。HTTPS が構成されている場合は、サーバーの実際のホスト名 (SSL 証明書で指定された名前) を指定する必要があります。

[Test Connectivity] をクリックするときは、少なくとも 1 つ ActiveSyncDevice レコードがあることを確認してください。レコードがないとテストが失敗する可能性があります。

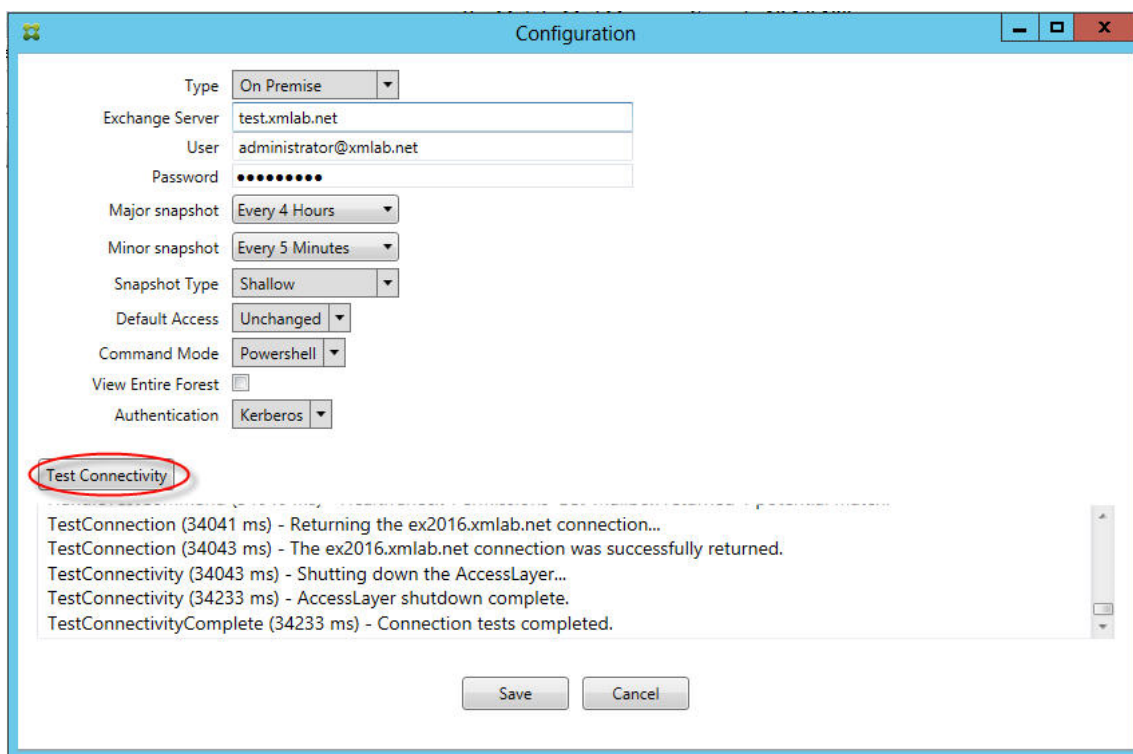

トラブルシューティングツール

Support\PowerShell フォルダに、トラブルシューティング用の PowerShell ユーティリティー式が用意されています。

トラブルシューティングツールは、ユーザーのメールボックスやデバイスを詳細に分析してエラー条件や障害が発生しやすい領域を検出し、また、ユーザーの詳細 RBAC 分析を行います。すべてのコマンドレットの未加工の出力をテキストファイルに保存することができます。

Citrix Gateway コネクタ：Exchange ActiveSync 用

January 22, 2021

XenMobile Citrix ADC Connector は Citrix Gateway コネクタ：Exchange ActiveSync 用になりました。シトリックス統合製品ラインについて詳しくは、[シトリックス製品名ガイド](#)を参照してください。

Exchange ActiveSync のコネクタでは、Exchange ActiveSync プロトコルのリバースプロキシとして動作する Citrix ADC に、ActiveSync クライアントのデバイスレベルの認証サービスを提供します。認証は、XenMobile 内で定義されているポリシーの組み合わせと、Citrix Gateway コネクタ：Exchange ActiveSync 用によりローカルで定義されているルールによって制御されます。

詳しくは、「[ActiveSync ゲートウェイ](#)」を参照してください。

詳細なリファレンスアーキテクチャ図については、「[アーキテクチャ](#)」を参照してください。

Exchange ActiveSync 用の Citrix Gateway コネクタの現在のリリースは、バージョン 8.5.2 です。

新機能

以下のセクションでは、Citrix Gateway コネクタ: Exchange ActiveSync 用 (旧称: XenMobile Citrix ADC Connector) の最新および以前のバージョンの新機能を示します。

バージョン 8.5.3 の新機能

- このリリースでは、ActiveSync プロトコル 16.0 および 16.1 のサポートが追加されています。
- Google Analytics に送信される分析内容 (特にスナップショット関連) にさらに詳細が追加されました。
[CXM-52261]

バージョン 8.5.2 の新機能

- XenMobile Citrix ADC Connector は Citrix Gateway コネクタ: Exchange ActiveSync 用になりました。

このリリースでは、以下の問題が解決されています。

- ポリシー規則の定義に複数の基準が使用され、条件の 1 つにユーザー ID が含まれている場合、次の問題が発生する可能性があります。ユーザーに別名がある場合、ルール適用時に別名もチェックされません。
[CXM-55355]

注:

以下の新機能セクションでは、「Citrix Gateway コネクタ: Exchange ActiveSync 用」を旧称の XenMobile Citrix ADC Connector で呼びます。名前はバージョン 8.5.2 から変更されました。

バージョン 8.5.1.11 の新機能

- システム要件の変更: 現在のバージョンの Citrix ADC Connector では、Microsoft .NET Framework 4.5 が必要です。
- **Google Analytics** のサポート: 製品の改善可能な箇所に集中できるように、私たちはユーザーの皆様が XenMobile Citrix ADC Connector をどのように使用しているかについて知りたいと考えています。
- **TLS 1.1** および **1.2** のサポート: セキュリティの弱化のため、TLS 1.0 は PCI 評議会の推奨でなくなりました。XenMobile Citrix ADC Connector に TLS 1.1 および 1.2 のサポートが追加されました。

Citrix Gateway コネクタ: Exchange ActiveSync 用の監視

Citrix Gateway コネクタ: Exchange ActiveSync 用構成ユーティリティでは、Secure Mobile Gateway によって許可またはブロックされる、Exchange Server 経由のすべてのトラフィックを表示するために使用できる詳細な

ログが提供されます。

認証のために Citrix ADC によって Citrix Gateway コネクタ: Exchange ActiveSync 用に転送される ActiveSync 要求の履歴を確認するには、[Log] タブを使用します。

また、Citrix Gateway コネクタ: Exchange ActiveSync 用 Web サービスが実行されていることを確認するには、コネクタサーバー上のブラウザーに URL (<https://<host:port>/services/ActiveSync/Version>) をロードします。この URL をロードした結果、製品バージョンが文字列で返される場合は、Web サービスが応答しています。

Citrix Gateway コネクタ: Exchange ActiveSync 用で ActiveSync トラフィックをシミュレートするには

Citrix Gateway コネクタ: Exchange ActiveSync 用を使用して、ポリシーとともに ActiveSync トラフィックがどのようになるかシミュレートすることができます。コネクタ構成ユーティリティで、[Simulator] タブをクリックします。構成した規則にしたがってポリシーがどのように適用されるかが表示されます。

Citrix Gateway コネクタ: Exchange ActiveSync 用のフィルタの選択

Citrix Gateway コネクタ: Exchange ActiveSync 用のフィルターは、指定のポリシー違反またはプロパティ設定についてデバイスを解析することにより機能します。デバイスが条件に合致すると、デバイスは [Device List] に置かれます。この [Device List] は、許可リストおよび禁止リストのどちらでもありません。これは、定義された条件に合ったデバイスの一覧です。XenMobile 内では、Citrix Gateway コネクタ: Exchange ActiveSync 用で次のフィルターを使用できます。各フィルターの 2 つのオプションは、[Allow] または [Deny] です。

- 匿名デバイス: XenMobile に登録されているが、ユーザーの ID が不明なデバイスが許可または拒否されます。たとえばこのユーザーは、登録されているが Active Directory パスワードの有効期限が切れている、または不明な資格情報を使って登録されている場合があります。
- **Samsung KNOX** 構成証明に失敗しました: Samsung デバイスは、セキュリティと診断の機能を備えています。このフィルターは、デバイスが KNOX 用に設定されているかどうかを確認します。詳しくは、「[Samsung Knox](#)」を参照してください。
- 禁止アプリ: 禁止リストポリシーによって定義されたデバイスの一覧と禁止されたアプリの存在に基づいて、デバイスが許可または拒否されます。
- 暗黙的な許可/拒否: そのほかのフィルタールール条件に合致しないすべてのデバイスの一覧が作成され、この一覧に基づいてデバイスが許可または拒否されます。[暗黙的な許可/拒否] オプションを使用すると、[デバイス] タブにある Citrix Gateway コネクタ: Exchange ActiveSync 用の状態が確実に有効化され、デバイスのコネクタの状態が表示されます。また、[暗黙的な許可/拒否] オプションにより、選択されていないほかのすべてのコネクタのフィルターが制御されます。たとえば、[暗黙的な許可/拒否] オプションが [許可] に設定されているため、コネクタは禁止されたアプリは拒否しますが、他のすべてのフィルターを許可します。
- 非アクティブデバイス: XenMobile との通信が特定の期間に行われていないデバイスの一覧が作成されます。これらのデバイスは非アクティブと見なされます。これに従って、フィルターはデバイスを許可または拒否します。

- 不足必須アプリ：ユーザーが登録すると、インストールする必要のある必須アプリの一覧がこのユーザーに送信されます。[不足必須アプリ] のフィルターは、ユーザーが1つまたは複数のアプリを削除するなどして、必須アプリのうち1つまたは複数のアプリが不足していることを示します。
- 非推奨アプリ：ユーザーが登録すると、インストールする必要のあるアプリの一覧がこのユーザーに送信されます。[非推奨アプリ] のフィルターは、この一覧に含まれていないアプリがデバイスにインストールされていないかをチェックします。
- 非準拠パスワード：デバイスでパスワードが設定されていないすべてのデバイスの一覧が作成されます。
- コンプライアンス外デバイス：独自の内部 IT コンプライアンス条件に合致するデバイスが拒否または許可されます。コンプライアンスは、Out of Compliance という名前のデバイスプロパティによって定義される任意の設定であり、**True** または **False** のいずれかになるブール型のフラグです（このプロパティを手動で作成して値を設定するか、デバイスが特定の条件に合致する場合、または合致しない場合は、自動化された操作を使用してデバイス上でこのプロパティを作成できます）。
 - **Out of Compliance = True**。デバイスが、IT 部門によって設定されたコンプライアンス基準およびポリシー定義に合致しない場合、デバイスはコンプライアンス違反になります。
 - **Out of Compliance = False**。デバイスが、IT 部門によって設定されたコンプライアンス基準およびポリシー定義に合致する場合、デバイスはコンプライアンスに準拠しています。
- 失効状態：取り消されたすべてのデバイスの一覧が作成され、取り消された状態に基づいてデバイスが許可または拒否されます。
- **Root** 化済み **Android** デバイス/ジェイルブレイクされた **iOS** デバイス。ルートされていることを示すフラグが付けられたすべてのデバイスの一覧が作成され、ルートされた状態に基づいてデバイスが許可または拒否されます。
- 非管理デバイス。XenMobile データベース内のすべてのデバイスの一覧が作成されます。Mobile Application Gateway は、ブロックモードで展開する必要があります。

Citrix Gateway コネクタ：Exchange ActiveSync 用への接続を構成するには

Citrix Gateway コネクタ：Exchange ActiveSync 用は、セキュアな Web サービスを通じて XenMobile およびその他のリモート設定プロバイダと通信します。

1. コネクタの構成ユーティリティで、[**Config Providers**] タブをクリックし、[**Add**] をクリックします。
2. [**Config Providers**] ダイアログボックスの [**Name**] に、XenMobile Server での HTTP 基本認証に使用する、管理者権限を持つユーザー名を入力します。
3. [**Url**] に、XenMobile GCS の Web アドレス(通常は `https://<FQDN>/<instanceName>/services/<MagConfigService>` という形式) を入力します。MagConfigService の名前は大文字と小文字が区別されます。
4. [**Password**] に、XenMobile Server での HTTP 基本認証に使用するパスワードを入力します。
5. [**Managing Host**] に、コネクタのサーバー名を入力します。
6. [**Baseline Interval**] で、新しく更新された動的規則のセットが Device Manager から取得される期間を指定します。
7. [**Delta interval**] で、動的規則の更新が取得される期間を指定します。

8. **[Request Timeout]** で、サーバー要求のタイムアウト間隔を指定します。
9. **[Config Provider]** で、構成プロバイダーのサーバーインスタンスによってポリシー構成を提供するかどうかを選択します。
10. **[Events Enabled]** で、デバイスがブロックされたときにコネクタから XenMobile に通知する場合はこのオプションを有効にします。XenMobile の自動化された操作でコネクタ規則を使用する場合、このオプションが必要です。
11. **[Save]** をクリックし、**[Test Connectivity]** をクリックして、ゲートウェイから構成プロバイダーへの接続をテストします。接続に失敗した場合、ローカルファイアウォールの設定が接続を許可していることをチェックするか、管理者に問い合わせてください。
12. 接続が成功した場合、**[Disabled]** チェックボックスをオフにし、**[Save]** をクリックします。

新しい設定プロバイダを追加すると、Citrix Gateway コネクタ: Exchange ActiveSync 用によって、プロバイダに関連付けられた 1 つ以上のポリシーが自動的に作成されます。これらのポリシーは、config\policyTemplates.xml の NewPolicyTemplate セクションに含まれているテンプレート定義によって定義されます。このセクション内で定義される各ポリシー要素に対して、新しいポリシーが作成されます。

以下が当てはまる場合は、演算子を使用して、ポリシー要素を追加、削除、または変更できます。ポリシー要素がスキーマ定義に適合しており、標準の置換文字列（中かっこで囲まれている）が変更されていない場合。次に、プロバイダーの新しいグループを追加し、ポリシーを更新してこの新しいグループを含めます。

XenMobile からポリシーをインポートするには

1. Citrix Gateway コネクタ: Exchange ActiveSync 用構成ユーティリティで、**[Config Providers]** タブをクリックし、**[Add]** をクリックします。
2. [構成プロバイダー] ダイアログボックスの [名前] に、XenMobile Server での HTTP 基本認証に使用する、管理者権限を持つユーザー名を入力します。
3. **[Url]** に、XenMobile Gateway Configuration Service (GCS) の Web アドレス（通常は `https://<xdmHost>/xdm/services/<MagConfigService>` という形式）を入力します。MagConfigService の名前は大文字と小文字が区別されます。
4. **[Password]** に、XenMobile Server での HTTP 基本認証に使用するパスワードを入力します。
5. **[Test Connectivity]** をクリックし、ゲートウェイから構成プロバイダーへの接続をテストします。接続に失敗した場合、ローカルファイアウォールの設定が接続を許可していることをチェックするか、管理者に問い合わせてください。
6. 接続が成功した場合、**[Disabled]** チェックボックスをオフにし、**[Save]** をクリックします。
7. **[Managing Host]** で、ローカルホストコンピューターの DNS 名をデフォルトのままにします。1 つのアレイ内で複数の Forefront Threat Management Gateway (TMG) が構成されている場合、この設定を使用して、XenMobile との通信を調整します。

設定を保存してから、GCS を開きます。

Citrix Gateway コネクタ: Exchange ActiveSync 用ポリシーモードの構成

Citrix Gateway コネクタ: Exchange ActiveSync 用は、次の 6 つのモードで実行できます。

- **Allow All**。このポリシーモードでは、コネクタを経由するすべてのトラフィックのアクセスが許可されます。そのほかのフィルター規則は使用されません。
- **Deny All**。このポリシーモードでは、コネクタを経由するすべてのトラフィックのアクセスがブロックされます。そのほかのフィルター規則は使用されません。
- **Static Rules: Block Mode**。このポリシーモードでは、最後に暗黙的な拒否ステートメントまたはブロックステートメントを使って静的規則が実行されます。ほかのフィルター規則によって許可または許容されないデバイスは、コネクタでブロックされます。
- **Static Rules: Permit Mode**。このポリシーモードでは、最後に暗黙的な許容ステートメントまたは許可ステートメントを使って静的規則が実行されます。ほかのフィルター規則によってブロックまたは拒否されないデバイスは、コネクタで許可されます。
- **Static + ZDM Rules: Block Mode**。このポリシーモードでは、最初に静的規則が実行され、最後に暗黙的な拒否ステートメントまたはブロックステートメントを使って XenMobile から動的規則が実行されます。デバイスは、定義済みのフィルターおよび Device Manager の規則に基づいて許可または拒否されます。定義済みのフィルターおよび規則に一致しないデバイスはブロックされます。
- **Static + ZDM Rules: Permit Mode**。このポリシーモードでは、最初に静的規則が実行され、最後に暗黙的な許容ステートメントまたは許可ステートメントを使って XenMobile から動的規則が実行されます。デバイスは、定義済みのフィルターおよび XenMobile の規則に基づいて許容または拒否されます。定義済みのフィルターおよび規則に一致しないデバイスは許可されます。

Citrix Gateway コネクタ: Exchange ActiveSync 用の処理によって、XenMobile から受け取った iOS モバイルデバイスおよび Windows ベースのモバイルデバイス用の一意の ActiveSync ID に基づいて、動的規則が許容またはブロックされます。Android デバイスの場合、製造元によって動作が異なり、一部の Android デバイスでは、一意の ActiveSync ID が直ちに提供されません。代わりに、XenMobile により Android デバイスのユーザー ID 情報が送信され、許容するかブロックするかを決定します。その結果、ユーザーが 1 台の Android デバイスしか持っていない場合でも、許容およびブロック機能が正常に動作します。ユーザーが複数の Android デバイスを持っている場合は、Android デバイスを区別できないため、すべてのデバイスが許可されます。これらのデバイスが既知の場合は、ActiveSyncID で静的にブロックするようにゲートウェイを構成できます。また、デバイスの種類またはユーザーエージェントに基づいてブロックするようにゲートウェイを構成することもできます。

ポリシーモードを指定するには、SMG Controller Configuration ユーティリティで次の操作を実行します。

1. **[Path Filters]** タブをクリックし、**[Add]** をクリックします。
2. **[Path Properties]** ダイアログボックスの **[Policy]** リストからポリシーモードを選択し、**[Save]** をクリックします。

[Policies] タブで規則を確認できます。この規則は、Citrix Gateway コネクタ: Exchange ActiveSync 用で上から順に処理されます。**[Allow]** が設定されたポリシーは緑のチェックマークで示されます。**[Deny]** が設定されたポリシーは中央に線が入った赤い丸で示されます。画面を更新して、最近更新された規則を表示するには、**[Refresh]** をクリックします。config.xml ファイル内の規則の順序を変更することもできます。

規則をテストするには、[**Simulator**] タブをクリックします。フィールドに値を指定します。これらの値をログから取得することもできます。[**Allow**] または [**Block**] が指定された結果メッセージが表示されます。

静的規則を構成するには

ActiveSync 接続の HTTP 要求の ISAPI フィルターによって読み取られる値を使用して静的規則を入力します。静的規則を使用すると、Citrix Gateway コネクタ: Exchange ActiveSync 用で次の条件に基づいてトラフィックを許可またはブロックすることができます。

- **User**。Citrix Gateway コネクタ: Exchange ActiveSync 用は、デバイスの登録時に取得された許可されたユーザーの値と名前の構造を使用します。これは通常、LDAP 経由で Active Directory に接続された XenMobile を実行しているサーバーによって参照される domain\username に示されています。コネクタ構成ユーティリティ内の [ログ] タブには、コネクタを経由して渡される値が表示されます。値の構造を決定する必要がある場合、または値の構造が異なる場合に、値が渡されます。
- **Deviceid (ActiveSyncID)**。接続されたデバイスの ActiveSyncID と呼ばれます。この値は、通常、XenMobile コンソールの特定のデバイスプロパティページ内にあります。また、コネクタ構成ユーティリティの [Log] タブから、この値を確認できます。
- **DeviceType**。コネクタでは、デバイスが iPhone、iPad、またはそのほかの種類のデバイスかどうかを特定し、その条件に基づいてデバイスを許可またはブロックできます。ほかの値の場合と同じように、コネクタ構成ユーティリティを使用して、ActiveSync 接続のために処理中の接続済みデバイスの種類をすべて表示できます。
- **UserAgent**。使用する ActiveSync クライアントの情報が含まれます。ほとんどの場合、指定された値は、モバイルデバイスプラットフォームのオペレーティングシステムの特定のビルドおよびバージョンに対応します。

サーバーで実行中のコネクタ構成ユーティリティによって、静的規則は常に管理されます。

1. SMG Controller Configuration ユーティリティで、[**Static Rules**] タブをクリックし、[**Add**] をクリックします。
2. [**Static Rule Properties**] ダイアログボックスで、条件として使用する値を指定します。たとえば、ユーザー名（たとえば、「AllowedUser」）を入力して、アクセスを許可するユーザーを指定し、[**Disabled**] チェックボックスをオフにします。
3. [保存] をクリックします。

これで、静的規則が有効になりました。また、正規表現を使用して値を定義できますが、config.xml ファイルで規則処理モードを有効化する必要があります。

動的な規則を構成するには

XenMobile のデバイスポリシーおよびプロパティは動的な規則を定義し、Citrix Gateway コネクタ: Exchange ActiveSync 用の動的フィルターをトリガーできます。トリガーは、ポリシー違反またはプロパティ設定の有無に基づいています。コネクタのフィルターは、指定のポリシー違反またはプロパティ設定についてデバイスを解析するこ

とにより機能します。デバイスが条件に合致すると、デバイスは [Device List] に置かれます。この [Device List] は、許可リストおよび禁止リストのどちらでもありません。これは、定義した条件に合致するデバイスの一覧です。次の構成オプションでは、コネクタを使用して [Device List] のデバイスを許可または拒否するかどうかを定義できます。

注:

動的規則を構成するには、XenMobile コンソールを使用する必要があります。

1. XenMobile コンソールで、右上の歯車アイコンをクリックします。[設定] ページが開きます。
2. [サーバー] の下の **[ActiveSync ゲートウェイ]** をクリックします。[ActiveSync ゲートウェイ] ページが開きます。
3. [次の規則をアクティブ化] で、有効にするルールを 1 つまたは複数オンにします。
4. [Android のみ] の **[Android ドメインユーザーを ActiveSync ゲートウェイに送信]** で [はい] をクリックし、XenMobile によって Android デバイスの情報が Secure Mobile Gateway に送信されるようになります。

このオプションを有効にすると、Android デバイスユーザーの ActiveSync 識別子が XenMobile がない場合でも、XenMobile によって Android デバイスの情報が Citrix Gateway コネクタ: Exchange ActiveSync 用に送信されます。

Citrix Gateway コネクタ: Exchange ActiveSync 用の XML ファイルを編集してカスタムポリシーを構成するには

Citrix Gateway コネクタ: Exchange ActiveSync 用構成ユーティリティの **[Policies]** タブで、デフォルトの構成の基本ポリシーを確認できます。カスタムポリシーを作成する場合、コネクタの XML 構成ファイル (config\config.xml) を編集できます。

1. ファイル内の **PolicyList** セクションに移動し、新しい **Policy** 要素を追加します。
2. 別の静的グループや別の GCP をサポートするグループなどの新しいグループも必要な場合は、新しい **Group** 要素を **GroupList** セクションに追加します。
3. 必要に応じて、**GroupRef** 要素を並べ替えることにより、既存のポリシー内のグループの順序を変更できます。

Citrix Gateway コネクタ: Exchange ActiveSync 用の XML ファイルの構成

Citrix Gateway コネクタ: Exchange ActiveSync 用では、XML 構成ファイルを使用して、コネクタのアクションが指示されます。このファイルにより、ほかのエントリと同様に、グループファイルと、HTTP 要求を評価するときにフィルターにより実行される関連アクションが指定されます。デフォルトでは、このファイルには config.xml という名前が付けられ、次の場所に配置されます: ..\Program Files\Citrix\XenMobile Citrix ADC Connector\config\

GroupRef ノード

GroupRef ノードにより、論理的なグループ名が定義されます。デフォルトでは、AllowGroup と DenyGroup です。

注:

GroupRefList ノードに表示される GroupRef ノードの順序は重要です。

GroupRef ノードの ID 値により、特定のユーザーアカウントまたはデバイスを一致させるために使用するメンバーの論理的なコンテナまたはコレクションが特定されます。アクションの属性により、コレクション内の規則に一致するメンバーをフィルターで処理する方法が指定されます。たとえば、AllowGroup セット内の規則に一致するユーザーアカウントまたはデバイスは「合格」します。合格すると、Exchange CAS へのアクセスが許可されます。DenyGroup セット内の規則に一致するユーザーアカウントまたはデバイスは「拒否」されます。拒否されると、Exchange CAS へのアクセスが許可されません。

特定のユーザーアカウント/デバイスまたはその組み合わせが両方のグループの規則に一致する場合、優先する規則を使用して要求の結果が指定されます。優先順位は、config.xml ファイルの GroupRef ノードの最上位から最下位へと至る順序で表されています。GroupRef ノードは優先度によりランク付けされています。許可グループの特定条件の規則は、拒否グループの同じ条件の規則よりも常に優先されます。

グループノード

さらに、config.xml により、グループノードが定義されます。これらのノードによって、論理的なコンテナ、つまり AllowGroup および DenyGroup が外部 XML ファイルとリンクされます。外部ファイルに格納されたエントリは、フィルター規則の基礎を形成します。

注:

このリリースでは、外部 XML ファイルのみがサポートされています。

デフォルトのインストールでは、構成に 2 つの XML ファイル (allow.xml と deny.xml) が実装されます。

Citrix Gateway コネクタ: Exchange ActiveSync 用の構成

[Active Sync Service ID]、[Device type]、[User Agent] (デバイスのオペレーティングシステム)、[Authorized user]、[ActiveSync Command] といったプロパティに基づいて、ActiveSync 要求を選択的にブロックまたは許可するように Citrix Gateway コネクタ: Exchange ActiveSync 用を構成できます。

デフォルトの構成では、静的グループと動的グループの組み合わせがサポートされています。静的グループは、SMG Controller Configuration コーティリティを使用して保守します。静的グループは、特定のユーザーエージェントを使用するすべてのデバイスなど、デバイスの既知のカテゴリで構成される場合があります。

動的グループは、ゲートウェイ構成プロバイダーと呼ばれる外部ソースによって保守されます。グループは Citrix Gateway コネクタ: Exchange ActiveSync 用によって定期的に接続されます。XenMobile を使用して、許可されたデバイスとユーザーおよびブロックされたデバイスとユーザーのグループをコネクタにエクスポートできます。

動的グループは、ゲートウェイ構成プロバイダーと呼ばれる外部ソースによって保守され、XCitrix Gateway コネクタ: Exchange ActiveSync 用によって定期的に収集されます。XenMobile を使用して、許可されたデバイスとユーザーおよびブロックされたデバイスとユーザーのグループをコネクタにエクスポートできます。

ポリシーとは、アクション（許可またはブロック）が関連付けられた各グループの順序指定された一覧と、グループメンバーの一覧のことで、ポリシーには、任意の数のグループを含めることができます。ポリシー内のグループの順序は重要です。これは、1 つの一致が見つかったら、グループのアクションが実行され、以降のグループは評価されないからです。

メンバーにより、要求のプロパティに一致する方法が定義されます。デバイス ID などの単一のプロパティ、またはデバイスの種類およびユーザーエージェントなどの複数のプロパティに一致することが可能です。

Citrix Gateway コネクタ: Exchange ActiveSync 用のセキュリティモデルの選択

あらゆる規模の組織にとって、モバイルデバイスを適切に展開するには、セキュリティモデルの確立が不可欠です。保護または隔離されたネットワーク制御を使用して、ユーザー、コンピューター、またはデバイスへのアクセスをデフォルトで許可することは一般的ですが、これは必ずしも望ましい方法ではありません。IT セキュリティを管理する各組織では、モバイルデバイスのセキュリティに対して多少異なったアプローチまたは組織に合わせたアプローチをとっている場合があります。

モバイルデバイスのセキュリティについても、同じことが言えます。多くのモバイルデバイスおよびその種類、ユーザーごとのモバイルデバイス数、利用できるオペレーティングシステムプラットフォームおよびアプリを考慮すると、許可モデルの使用はお勧めできません。多くの組織では、制限モデルの使用が最適な選択となります。

Citrix Gateway コネクタ: Exchange ActiveSync 用と XenMobile の統合で許可される構成シナリオは次のとおりです。

許可モデル ([Permit Mode])

許可セキュリティモデルは、デフォルトでアクセスがすべて許可または付与されているという前提で動作します。規則およびフィルターの使用時のみ、ブロックされたり、制限が適用されたりします。許可セキュリティモデルは、モバイルデバイスに対するセキュリティ上の懸念が比較的少ない組織に適しています。このモデルでは、アクセスを拒否するのが適切な場合（ポリシー規則が失敗した場合）にのみ、制限コントロールが適用されます。

制限モデル ([Block Mode])

制限セキュリティモデルは、デフォルトでアクセスが許可または付与されていないという前提に基づきます。セキュリティチェックポイントを通過するすべてのデータがフィルターおよび検査され、アクセスを許可する規則をパスしない限り、アクセスが拒否されます。制限セキュリティモデルは、モバイルデバイスに対するセキュリティ上の条件が比較的厳しい組織に適しています。このモードでは、アクセスを許可するすべての規則をパスした場合にのみ、ネットワークサービスの使用と機能へのアクセスが許可されます。

Citrix Gateway コネクタ: Exchange ActiveSync 用の管理

Citrix Gateway コネクタ: Exchange ActiveSync 用を使用してアクセス制御規則を作成できます。この規則は、管理対象デバイスからの ActiveSync 接続要求へのアクセスを許可またはブロックします。アクセスは、デバイスのステータス、アプリの許可リストまたは禁止リスト、およびその他のコンプライアンス設定状況に基づきます。

Citrix Gateway コネクタ: Exchange ActiveSync 用構成ユーティリティを使用して、社内のメールポリシーを適用する動的および静的規則を作成し、コンプライアンス基準に違反しているユーザーをブロックすることができます。また、Exchange Server を経由して管理対象デバイスに送信されるすべての添付ファイルを暗号化して、管理対象デバイスで権限のあるユーザーのみが添付ファイルを表示できるようにメールの添付ファイル暗号化をセットアップすることができます。

Citrix Gateway コネクタ: Exchange ActiveSync 用をアンインストールするには

1. 管理者アカウントで XncInstaller.exe を実行します。
2. 画面の指示に従って、アンインストールを完了します。

Citrix Gateway コネクタ: Exchange ActiveSync 用をインストール、アップグレード、またはアンインストールするには

1. 管理者アカウントで XncInstaller.exe を実行してコネクタをインストールするか、既存のコネクタをアップグレードまたは削除できます。
2. 画面の指示に従って、インストール、アップグレード、またはアンインストールを完了します。

コネクタをインストールした後、XenMobile の構成サービスおよび通知サービスを手動で再起動する必要があります。

Citrix Gateway コネクタ: Exchange ActiveSync 用のインストール

Citrix Gateway コネクタ: Exchange ActiveSync 用を専用の Windows Server にインストールします。

コネクタがサーバーに与える CPU 負荷は、管理対象デバイスの数によって異なります。多数のデバイス (50,000 個以上) がある場合に、クラスター環境がないときは、追加のコアが必要になることがあります。コネクタのメモリサイズは、追加メモリを保証するのに十分ではありません。

Citrix Gateway コネクタ: Exchange ActiveSync 用のシステム要件

Citrix Gateway コネクタ: Exchange ActiveSync 用では、Citrix ADC アプライアンスで構成された SSL ブリッジを介して Citrix ADC との通信が行われます。SSL ブリッジを使用すると、アプライアンスですべてのセキュアトラフィックを XenMobile に直接ブリッジすることができます。コネクタの最小構成要件は、以下のとおりです:

コンポーネント	条件
コンピューターとプロセッサ	Pentium III 733MHz 以上のプロセッサ。Pentium III 2.0GHz 以上のプロセッサ（推奨）
Citrix ADC	ソフトウェアバージョン 10 を備えた Citrix ADC アプリアンス
メモリ	1GB
ハードディスク	150MB のハードディスクスペースがある、NTFS でフォーマットしたローカルパーティション
オペレーティングシステム	Windows Server 2016、Windows Server 2012 R2 または Windows Server 2008 R2 Service Pack 1。英語ベースのサーバーが必要です。Windows Server 2008 R2 Service Pack 1 のサポートは、2020 年 1 月 14 日に終了します。
その他のデバイス	ホストオペレーティングシステムと互換性があるネットワークアダプター（内部ネットワークとの通信用）
Microsoft .NET Framework。	バージョン 8.5.1.11 では、Microsoft .NET Framework 4.5 が必要です。
表示	VGA 以上の解像度のモニター

Citrix Gateway コネクタ: Exchange ActiveSync 用のホストコンピューターには、次の最小ハードディスクスペースが必要です:

- アプリケーション: 10~15MB (推奨値は 100MB)
- ログ: 1GB (推奨値は 20GB)

Citrix Gateway コネクタ: Exchange ActiveSync 用のプラットフォームのサポートについて詳しくは、「[サポートされるデバイスオペレーティングシステム](#)」を参照してください。

デバイスのメールクライアント

すべてのメールクライアントが、デバイスに関して一貫して同じ ActiveSync ID を返すわけではありません。Citrix Gateway コネクタ: Exchange ActiveSync 用は、各デバイスに対して一意の ActiveSync ID を前提とするため、デバイスごとに一意の同じ ActiveSync ID を一貫して生成するメールクライアントのみをサポートします。以下のメールクライアントはテスト済みで、エラーなく実行できます:

- Samsung のネイティブメールクライアント
- iOS のネイティブメールクライアント

Citrix Gateway コネクタ: Exchange ActiveSync 用の展開

Citrix Gateway コネクタ: Exchange ActiveSync 用では、Citrix ADC を使用して、XenMobile による管理対象デバイスと XenMobile Server 間の通信をプロキシ接続したり、負荷分散したりできます。コネクタと XenMobile 間の通信は定期的に行われ、ポリシーが同期されます。コネクタと XenMobile をまとめて、または別々にクラスター化したり、Citrix ADC によって負荷を分散したりできます。

Citrix Gateway コネクタ: Exchange ActiveSync 用のコンポーネント

- **Citrix Gateway** コネクタ: **Exchange ActiveSync** 用サービス: このサービスでは、Citrix ADC によって呼び出される REST Web サービスのインターフェイスが提供され、デバイスからの ActiveSync 要求が承認されるかどうか決定されます。
- **XenMobile** 構成サービス: このサービスでは、XenMobile との通信が行われ、XenMobile ポリシーの変更がコネクタと同期されます。
- **XenMobile** 通知サービス: このサービスでは、XenMobile への承認されていないデバイスのアクセスが通知されます。これにより XenMobile では、デバイスがブロックされた理由をユーザーに通知するなどの適切な処置を施すことができます。
- **Citrix Gateway** コネクタ: **Exchange ActiveSync** 用構成ユーティリティ: このアプリケーションにより、管理者はコネクタを構成および監視できます。

Citrix Gateway コネクタ: Exchange ActiveSync 用のリッスンアドレスをセットアップするには

Citrix Gateway コネクタ: Exchange ActiveSync 用が Citrix ADC から要求を受信して ActiveSync トラフィックを承認できるようにするには、次の手順を実行します。コネクタが Citrix ADC Web サービス呼び出しをリッスンするポートを指定します。

1. [スタート] ボタンをクリックして、Citrix Gateway コネクタ: Exchange ActiveSync 用構成ユーティリティを選択します。
2. [Web Service] タブをクリックし、コネクタ Web サービスのリッスンアドレスを入力します。**HTTP** と **HTTPS** のいずれかまたは両方を選択できます。コネクタが XenMobile と共存している場合（同じサーバーにインストールされている場合）、XenMobile と競合しないポート値を選択します。
3. この値を構成した後、[Save] をクリックして、[Start Service] をクリックし、Web サービスを起動します。

Citrix Gateway コネクタ: Exchange ActiveSync 用でデバイスのアクセス制御ポリシーを構成するには

管理対象デバイスに適用するアクセス制御ポリシーを構成するには、次の操作を実行します。

1. Citrix Gateway コネクタ: Exchange ActiveSync 用構成ユーティリティで [Path Filters] タブをクリックします。
2. 最初の行の [Microsoft-Server-ActiveSync is for ActiveSync] を選択し、[Edit] をクリックします。

3. **[Policy]**の一覧から、目的のポリシーを選択します。XenMobile ポリシーが含まれるポリシーの場合、**[Static + ZDM: Permit Mode]** または **[Static + ZDM: Block Mode]** を選択します。これらのポリシーでは、ローカル（または、静的）規則と XenMobile の規則が組み合わせられます。**[Permit Mode]** では、規則によって明示的に特定されないすべてのデバイスが ActiveSync へのアクセスを許可されます。**[Block Mode]** では、そのようなデバイスがブロックされます。
4. ポリシーを設定したら、**[Save]** をクリックします。

XenMobile との通信を構成するには

Citrix Gateway コネクタ: Exchange ActiveSync 用および Citrix ADC で使用する XenMobile Server（構成プロバイダーともいいます）の名前およびプロパティを指定します。

注:

このタスクでは、XenMobile がインストールされていて、構成済みであることを前提としています。

1. Citrix Gateway コネクタ: Exchange ActiveSync 用構成ユーティリティで、**[Config Providers]** タブをクリックし、**[Add]** をクリックします。
2. この展開で使用する XenMobile Server の名前および URL を入力します。マルチテナント展開で複数の XenMobile Server がある場合は、この名前は各サーバーインスタンスで固有である必要があります。たとえば、**[Name]** に「XMS」を入力します。
3. **[Url]** に、XenMobile GlobalConfig Provider (GCP) の Web アドレス（通常は `https://<FQDN>/<instanceName>/services/<MagConfigService>` という形式）を入力します。*MagConfigService* の名前は大文字と小文字が区別されます。
4. **[Password]** に、XenMobile Web サーバーでの HTTP 基本認証に使用するパスワードを入力します。
5. **[Managing Host]** に、Citrix Gateway コネクタ: Exchange ActiveSync 用をインストールしたサーバー名を入力します。
6. **[Baseline Interval]** で、新しく更新された動的規則のセットが XenMobile から取得される期間を指定します。
7. **[Request Timeout]** で、サーバー要求のタイムアウト間隔を指定します。
8. **[Config Provider]** で、構成プロバイダーのサーバーインスタンスによってポリシー構成を提供するかどうかを選択します。
9. **[Events Enabled]** で、デバイスがブロックされたときに Secure Mobile Gateway から XenMobile に通知する場合はこのオプションを有効にします。Device Manager の自動化された操作で Secure Mobile Gateway の規則を使用する場合、このオプションが必要です。
10. サーバーを構成したら、**[Test Connectivity]** をクリックして、XenMobile への接続をチェックします。
11. 接続が確立したら、**[Save]** をクリックします。

冗長性およびスケーラビリティのための Citrix Gateway コネクタ: Exchange ActiveSync 用の展開

Citrix Gateway コネクタ: Exchange ActiveSync 用および XenMobile 展開のスケーラビリティを向上させるには、コネクタのインスタンスを複数の Windows サーバーにインストールして同じ XenMobile インスタンスを参照

させ、Citrix ADC を使用してこれらのサーバーの負荷を分散します。

Citrix Gateway コネクタ: Exchange ActiveSync 用の構成には、次の 2 種類のモードがあります:

- 非共有モードでは、Citrix Gateway コネクタ: Exchange ActiveSync 用の各インスタンスが XenMobile Server と通信し、結果として生成されるポリシーの独自のプライベートコピーを保持します。たとえば、XenMobile Server のクラスターがある場合、コネクタインスタンスを各 XenMobile Server で実行すると、コネクタにより、ローカル XenMobile からポリシーが取得されます。
- 共有モードでは、コネクタの 1 つのノードがプライマリノードに指定され、このノードと XenMobile との通信が行われます。Windows ネットワーク共有または Windows (または、サードパーティの) レプリケーションによって、結果として生成される構成がほかのノード間で共有されます。

コネクタの構成全体は、単一のフォルダー (数個の XML ファイルから構成されます) にあります。コネクタの処理によって、このフォルダー内のファイルに加えられた変更が検出され、構成が自動的に再ロードされます。共有モードのプライマリノードに対するフェイルオーバーはありません。ただし、システムでは、前回の正常な構成がコネクタの処理にキャッシュされるため、プライマリサーバーが数分間停止 (たとえば、再起動のために) しても許容されます。

高度な設定

August 22, 2019

注:

この記事では、XenMobile Server の高度な概念について説明します。エンドポイント管理の詳細については、「[高度な概念](#)」を参照してください。

XenMobile の高度な設定の記事では、XenMobile の製品ドキュメントをさらに詳しく紹介しています。その目的は専門家の技術を使用して開発期間の短縮を支援することです。その記事では、コンテンツを作成した 1 人または複数の技術者に言及する場合があります。

エンドツーエンド XenMobile 環境の決定ポイント、推奨事項、よくある質問、およびユースケースについては、このセクションの「[XenMobile 環境ハンドブック](#)」を参照してください。

XenMobile のコミュニティサポートフォーラムについては、[Citrix Discussions](#)を参照してください。

オンプレミス **XenMobile** の **Active Directory** とのやり取り

January 10, 2020

寄稿者: Siddartha Vuppala

この記事では、XenMobile サーバーと Active Directory のやり取りについて説明します。XenMobile サーバーと Active Directory のやり取りは、インラインとバックグラウンドの両方で行われます。以下のセクションでは、

Active Directory とのやり取りを伴うインライン操作およびバックグラウンド操作の詳細について説明します。

注:

この記事ではやり取りの概要のみを示し、細かい詳細については扱いません。XenMobile コンソールで Active Directory と LDAP を設定する方法について詳しくは、「[ドメインまたはドメイン+セキュリティトークン認証](#)」を参照してください。

インラインでのやり取り

XenMobile サーバーは、管理者が構成する LDAP 設定を使用して Active Directory との通信を行います。この設定により、ユーザーとグループに関する情報が取得されます。XenMobile サーバーと Active Directory 間のやり取りが生じる操作を次に示します。

1. **LDAP** 構成。Active Directory 自体を構成するため、Active Directory とのやり取りが行われます。XenMobile サーバーは Active Directory で構成情報の認証を行うことで、構成情報の検証を試みます。この認証は、インターネットプロトコル、ポート、および指定のサービスアカウントの資格情報を使用して行われます。バインドが成功すれば、接続は適切に構成されています。
2. グループベースの対話。
 - a) 役割ベースのアクセス制御 (RBAC) 時およびデリバリーグループの定義の作成時における 1 つ以上のグループの検索。XenMobile サーバーの管理者が、XenMobile コンソールで検索テキストを入力します。XenMobile サーバーにより、指定した文字列の一部が含まれるすべてのグループについて選択したドメインが検索されます。次に、XenMobile サーバーは検索で見つかったグループの objectGUID 属性、sAMAccountName 属性、識別名属性を取得します。

注:

この情報は、XenMobile サーバーのデータベースには格納されません。

- b) RBAC および展開グループの定義の追加または更新。XenMobile サーバーの管理者が上記の検索結果に基づいて目的の Active Directory グループを選択し、展開グループの定義に追加します。XenMobile サーバーにより、Active Directory 内で指定したグループが一度に 1 つずつ検索されます。XenMobile サーバーは objectGUID 属性を検索し、メンバーシップ情報を含む選択した属性を取得します。グループのメンバーシップ情報により、取得したグループと XenMobile サーバーデータベースの既存のユーザーまたはグループ間のメンバーシップが特定されます。グループのメンバーシップを変更すると、影響を受けるユーザーメンバーに関わる RBAC および展開グループが確認され、ユーザーの権利割り当てが行われます。

注:

展開グループの定義を変更すると、影響を受けるユーザーのアプリまたはポリシーの使用権が変更される場合があります。

- c) ワンタイム **PIN (OTP)** 招待状。XenMobile サーバー管理者が、XenMobile サーバーデータベースに存在する Active Directory グループの一覧からグループを選択します。このグループのすべてのユ

ユーザーが、直接および間接的に Active Directory から取得されます。前の手順で特定されたユーザーに対して、OTP 招待状が送られます。

注:

上記3つのやり取りは、XenMobile サーバーの構成変更によりグループベースのやり取りが開始されることを示しています。構成に変更がない場合、これらのやり取りでは Active Directory との通信は行われません。また、定期的にバックグラウンドジョブでグループ側の変更を取得する必要はありません。

3. ユーザーベースの対話。

a) ユーザー認証。ユーザー認証のワークフローでは、Active Directory と 2 種類のやり取りが行われます。

- 指定した資格情報によるユーザーの認証
- XenMobile サーバーデータベースへの選択したユーザー属性 (objectGUID、識別名、sAMAccountName、グループのダイレクトメンバーシップなど) の追加または更新。グループのメンバーシップを変更すると、アプリ、ポリシー、アクセス資格の再評価が行われます。

ユーザーは、デバイスと XenMobile サーバーコンソールのどちらからでも認証を行うことができます。どちらの場合でも、Active Directory とのやり取りの動作は同じです。

b) App Store へのアクセスおよび更新。ストアを更新すると、ダイレクトグループメンバーシップを含むユーザー属性が更新されます。この処理により、ユーザー資格の再評価が可能になります。

c) デバイスのチェックイン。管理者は、定期的に XenMobile コンソールでデバイスのチェックインを構成します。デバイスのチェックインが行われるたびに、ダイレクトグループメンバーシップを含む対応するユーザー属性が更新されます。こうしたチェックインにより、ユーザー資格の再評価が可能になります。

d) グループ単位での OTP による招待。XenMobile サーバー管理者が、XenMobile サーバーデータベースに存在する Active Directory グループの一覧からグループを選択します。ユーザーメンバーが直接および間接的 (入れ子構造の場合) に Active Directory から取得され、XenMobile サーバーデータベースに保存されます。前の手順で特定されたユーザーメンバーに対して、OTP 招待状が送られます。

e) ユーザー単位での OTP による招待。管理者が、XenMobile コンソールで検索テキストを入力します。XenMobile サーバーにより Active Directory に対する紹介が行われ、入力したテキストに一致するユーザーレコードが返されます。次に、管理者が OTP 招待状の送信先となるユーザーを選択します。ユーザーへの招待状の送信前に、XenMobile サーバーが Active Directory からユーザーの詳細を取得してデータベースの該当する情報を更新します。

バックグラウンドでのやり取り

Active Directory とのインライン通信で 1 つわかることは、XenMobile サーバーの構成が変更されるとグループベースのやり取りが行われるということです。構成に変更がない場合、グループについて Active Directory との通信は行われません。

こうしたやり取りではバックグラウンドジョブにより、Active Directory と定期的に同期して変更内容を対象のグループに反映する必要があります。

Active Directory をのやり取りを行うバックグラウンドジョブを次に示します。

1. グループ同期ジョブ。このジョブの目的は、対象のグループについて一度に 1 グループずつ Active Directory に照会し、識別名属性または sAMAccountName 属性の変更がないか確認することです。この Active Directory に対する検索クエリでは、対象グループの objectGUID を使用して識別名属性と sAMAccountName 属性の現在の値を取得します。対象グループの識別名または sAMAccountName の値の変更結果で、データベースが更新されます。

注:

このジョブでは、ユーザーのグループメンバーシップ情報は更新されません。

2. ネストされたグループ同期ジョブ。このジョブでは、対象グループの入れ子構造の変更内容が反映されます。XenMobile サーバーでは、対象グループの直接メンバーと間接メンバーの両方が資格を得ることができます。ユーザーのダイレクトメンバーシップは、ユーザーベースのインラインでのやり取りの際に更新されます。このジョブはバックグラウンドで実行され、間接メンバーシップを追跡します。間接メンバーシップとは、対象グループのメンバーであるグループにユーザーが属している状態を指します。

このジョブでは、XenMobile サーバーデータベースから Active Directory グループのリストを取得します。Active Directory のグループは、展開グループか RBAC 定義のどちらかに含まれます。このリストの各グループについて、XenMobile サーバーがグループのメンバーを取得します。グループのメンバーは、ユーザーとグループの両方を表す識別名をリスト化したものです。XenMobile サーバーは Active Directory に対して別のクエリを実行し、対象グループのユーザーメンバーのみを取得します。これら 2 つのリストの差を取ると、対象グループのグループメンバーのみが残ります。メンバーグループへの変更結果がデータベースに反映されます。階層内のすべてのグループについて、同じ手順が繰り返されます。

入れ子構造を変更すると、影響を受けるユーザーに対して資格の変更処理が行われます。

3. 無効なユーザーのチェック。このジョブは、XenMobile 管理者が無効なユーザーをチェックする操作を作成した場合のみ実行されます。このジョブはグループ同期ジョブの範囲内で実行されます。このジョブでは、Active Directory に対してクエリを実行し、対象ユーザーの無効化状態を一度に 1 ユーザーずつ確認します。

よくある質問

デフォルトでは、バックグラウンドジョブの実行頻度はどのようになっていますか？

- グループ同期ジョブはローカル時間の 02:00 から 5 時間ごとに実行されます。
- 入れ子グループの同期ジョブは 1 日に 1 回、ローカル時間の深夜に実行されます。

なぜグループ同期ジョブが必要なのですか？

- Active Directory のユーザーレコードの memberOf 属性から、ユーザーが直接メンバーとなっているグループのリストが得られます。組織単位間でグループが移動された場合、memberOf 属性には識別名の最新の値が反映されます。また、XenMobile サーバーデータベースには最後に更新された値が保持されます。グル

ープの識別名が一致しない場合、ユーザーは展開グループにアクセスできなくなります。同時に、展開グループに関連付けられているアプリやポリシーにもアクセスできなくなります。

- バックグラウンドジョブにより、XenMobile サーバーデータベースのグループの識別名属性が最新の状態に保たれるため、ユーザーは使用権へのアクセスを確保できます。
- Active Directory でのグループが変更される頻度は高くないと考えられるため、同期ジョブは 5 時間間隔でスケジュールされています。

グループ同期ジョブは無効化できますか？

- 組織単位間で対象グループが変更されないことがわかっている場合は、ジョブを無効化できます。

なぜ入れ子グループによる処理中のバックグラウンドジョブが必要なのですか？

- Active Directory 内のグループの入れ子構造の変更は、毎日発生するわけではありません。対象グループの入れ子構造を変更すると、影響を受けるユーザーの使用権が変更されます。階層にグループを追加すると、そのメンバーユーザーに各役割の使用権が付与されます。グループが入れ子構造から外されると、そのグループのメンバーユーザーはこうした役割ベースの使用権にアクセスできなくなる場合があります。
- 入れ子構造の変更内容は、ユーザーによる更新時には取得されません。入れ子構造の変更をオンデマンドで行うことはできないため、変更内容はバックグラウンドジョブにより取得されます。
- 入れ子構造の変更はあまり行われたいものと考えられるため、このバックグラウンドジョブは 1 日に 1 回実行され、変更の有無を確認します。

入れ子グループによる処理中のジョブは無効化できますか？

- 該当するグループに入れ子構造の変更が発生していないことがわかっている場合は、ジョブを無効化できます。

XenMobile の展開

November 6, 2020

XenMobile の展開を計画する際には、考慮すべき点がたくさんあります：

- どのデバイスを選択するか。
- デバイスをどのように管理するか。
- 良好なユーザーエクスペリエンスを実現しながらネットワークを安全に保つにはどうすればよいか。
- どんなハードウェアを用意し、そのトラブルシューティングをどのように行うか。

本セクションの各記事は、これらの質問に答えることを目的としています。展開の問題に関連したユースケースや推奨事項を取り上げています。

ガイドラインや推奨事項は、すべての環境やユースケースに適用されるわけではないことに注意してください。XenMobile の展開を開始する前に、テスト環境を設定してください。

本セクションの各記事は、次の領域について説明します：

- 評価：展開を計画する際に考慮すべき共通のユースケースと質問

- 設計と構成: 環境の設計と構成に関する推奨事項
- 動作と監視: 実行環境の円滑な動作の確保

評価

どの環境でも、ニーズを評価することが最優先事項です。XenMobile に対する一番のニーズは何ですか。環境内のすべてのデバイスを管理する必要があるのか、それともアプリだけ管理すればよいのか。もしかすると両方を管理する必要があるかもしれません。XenMobile 環境にはどの程度の安全性が必要ですか。展開を計画する際に考慮すべき共通のユースケースと質問を見ていきましょう。

- [管理モード](#)
- [デバイスの要件](#)
- [セキュリティとユーザーエクスペリエンス](#)
- [アプリ](#)
- [ユーザーコミュニティ](#)
- [メール戦略](#)
- [XenMobile 統合](#)
- [複数サイトの要件](#)

設計と構成

展開ニーズの評価が完了したら、環境の設計と構成に関する意思決定を下すことができます。以下は、検討が必要な項目の例です:

- サーバー用のハードウェアの選定
- アプリおよびデバイスのポリシーの設定
- ユーザーの登録

このセクションには、これらのシナリオやその他のユースケースと推奨事項が含まれています。

- [Citrix ADC および Citrix Gateway との統合](#)
- [MDX アプリの SSO とプロキシの考慮事項](#)
- [認証](#)
- [オンプレミス環境のリファレンスアーキテクチャ](#)
- [サーバープロパティ](#)
- [デバイスポリシーとアプリポリシー](#)
- [ユーザー登録オプション](#)
- [XenMobile の動作の調整](#)

動作と監視

XenMobile 環境が稼働したら、スムーズに動作するように監視を行います。「監視」セクションでは、XenMobile とそのコンポーネントが生成するさまざまなログとメッセージの格納場所と、それらのログの見方について説明しま

す。また、このセクションでは、カスタマーサポートのフィードバックにかかる時間を短縮できる一般的なトラブルシューティングの手順も紹介します。

- [アプリのプロビジョニングとプロビジョニング解除](#)
- [ダッシュボードベースの操作](#)
- [役割ベースのアクセス制御と XenMobile のサポート](#)
- [システムの監視](#)
- [障害回復](#)
- [Citrix のサポートプロセス](#)

管理モード

April 7, 2021

各 XenMobile インスタンス（単一のサーバーまたはノードのクラスター）に対し、デバイス、アプリ、またはその両方を管理するかどうかを選択できます。XenMobile は、デバイス管理モードとアプリ管理モードで次の用語を使用します：

- モバイルデバイス管理（MDM）モード
- モバイルアプリケーション管理（MAM）モード
- MDM + MAM（企業）モード

モバイルデバイス管理（MDM）モード

重要：

MDM モードに構成し、後で ENT モードに変更する場合は、必ず同じ（Active Directory）認証を使用してください。XenMobile では、ユーザー登録後の認証モードの変更をサポートしていません。詳しくは、「[アップグレード](#)」を参照してください。

MDM を使用すると、モバイルデバイスを設定、保護、およびサポートできます。MDM では、システムレベルでデバイス上のデバイスとデータを保護できます。ポリシー、アクション、およびセキュリティ機能を設定できます。たとえば、デバイスが紛失や盗難にあたり、コンプライアンス違反となった場合に、デバイスを選択的にワイプできます。アプリ管理は MDM モードでは利用できませんが、このモードではパブリックアプリストアやエンタープライズアプリなどのモバイルアプリを配信できます。以下は、MDM モードの一般的なユースケースです。

- MDM は、完全なワイプ、選択的なワイプ、またはジオロケーションなどのデバイスレベルの管理ポリシーや制約が必要な企業所有デバイスが考慮されています。
- 顧客が実際のデバイスの管理を必要としながら、アプリのコンテナ化、アプリデータの共有の制御、マイクロ VPN などの MDX ポリシーを必要としない場合。
- ユーザーはモバイルデバイス上のネイティブメールクライアントへのメールの配信のみが必要で、Exchange ActiveSync やクライアントアクセスサーバーにはすでに外部からアクセス可能な場合。このユースケースでは、MDM を使用してメールの配信を設定できます。

- ネイティブエンタープライズアプリ（非 MDX）、パブリックアプリストアアプリ、またはパブリックストアから配信された MDX アプリを展開する場合。MDM ソリューションだけでは、デバイス上のアプリ間の機密情報の漏洩を防止できない可能性があることを考慮してください。データ漏洩は、Office 365 アプリでのコピー & ペースト操作や名前を付けて保存操作で発生する可能性があります。

モバイルアプリケーション管理（MAM）モード

MAM はアプリデータを保護し、アプリデータ共有を制御できるようにします。また、個人データとは別に企業のデータやリソースの管理も可能です。XenMobile を MAM モードに設定すると、MDX 対応のモバイルアプリを使用し、アプリごとのコンテナ化と制御を提供できます。MAM モードは、MAM-only モードとも呼ばれます。この用語は、このモードを従来の MAM モードと区別するものです。

MDX ポリシーを活用することにより、XenMobile はネットワークアクセス（マイクロ VPN など）、アプリとデバイスのやり取り、データの暗号化、およびアプリへのアクセスをアプリレベルで制御します。

デバイスは管理されませんが企業データの保護は維持されるため、多くの場合 MAM は私的デバイス活用（BYO）に適しています。MDX には、MDM 制御を必要としない MAM のみのポリシーが多数あります。

MAM モードでは、業務用モバイルアプリもサポートされます。このサポートには、Citrix Secure Mail へのメールの安全な配信、保護対象の業務用モバイルアプリ間でのデータ共有、および Citrix Files の安全なデータストレージが含まれます。詳しくは、「[業務用モバイルアプリ](#)」を参照してください。

多くの場合、MAM は次の例に適しています。

- アプリレベルで管理されている MDX アプリなどのモバイルアプリを配信する。
- システムレベルでデバイスを管理する必要がない。

MDM + MAM（企業）モード

MDM + MAM はハイブリッドモードで、エンタープライズモードとも呼ばれ、XenMobile Enterprise Mobility Management (EMM) ソリューションで利用できるすべての機能セットを使用できます。XenMobile を MDM + MAM モードで構成すると、MDM と MAM の両方の機能が有効になります。

XenMobile では、ユーザーがデバイス管理をオプトアウトできるか、またはデバイス管理が必要かどうかを指定できます。この柔軟性は、複数のユースケースが混在する環境で役立ちます。これらの環境では、MAM リソースへのアクセスで、MDM ポリシーに基づいたデバイスの管理が必要な場合とそうでない場合があります。

多くの場合、MDM + MAM は次の例に適しています。

- MDM と MAM の両方が必要なユースケースが 1 つだけある。MAM リソースにアクセスするために MDM が必要である。
- MDM が必要なユースケースもあるが、そうでないユースケースもある。
- MAM が必要なユースケースもあるが、そうでないユースケースもある。

XenMobile Server の管理モードは、サーバーモードプロパティで指定します。XenMobile コンソールでこの設定を構成できます。サーバーモードは、MDM、MAM、または ENT（MDM + MAM）です。

次の表に示すとおり、ライセンスを保有する XenMobile エディションによって使用可能な管理モードとその他の機能が決まります。

XenMobile MDM Edition	XenMobile Advanced Edition	XenMobile Enterprise Edition のみです。
MDM の機能	MDM の機能	MDM の機能
-	MAM の機能	MAM の機能
-	MDX Toolkit	MDX Toolkit
Secure Hub	Secure Hub	Secure Hub
-	Secure Mail	Secure Mail
-	Secure Web	Secure Web
QuickEdit	QuickEdit	QuickEdit
-	-	ShareConnect
-	-	Citrix Files

管理モードと登録プロファイル

管理モードと登録プロファイルは連携して機能します。登録プロファイルを使用して、Android および iOS デバイスのデバイス管理およびアプリ管理の登録オプションを構成します。Android の場合、MDM+MAM サーバーモードで利用可能な登録オプションは、MDM モードのオプションとは異なります。詳しくは、「[登録プロファイル](#)」を参照してください。

デバイス管理と MDM 登録

XenMobile Enterprise 環境には、MAM リソースへのアクセスを許可する MDM ポリシーによるデバイス管理が必要なユースケースが混在している場合があります。業務用モバイルアプリをユーザーに展開する前に、ユースケースを十分に評価し、MDM 登録を必須にするかどうかを決定してください。MDM 登録の必要性を後で変更すると、ユーザーがデバイスを再登録しなければならない場合もあります。

注:

ユーザーが MDM に登録する必要があるかどうかを指定するには、XenMobile コンソールの XenMobile Server プロパティ [登録が必要] を使用します ([設定] > [サーバープロパティ])。そのグローバルサーバープロパティは、XenMobile インスタンスのすべてのユーザーとデバイスに適用されます。このプロパティは、XenMobile Server モードが ENT の場合にのみ適用されます。

次に、XenMobile Enterprise モードでの展開において MDM 登録を必要とする場合のメリットとデメリットを（緩和策とともに）示します。

MDM 登録をオプションとする場合

長所:

- ユーザーはデバイスを MDM 管理下に置くことなく、MAM リソースにアクセスできる。このオプションは、ユーザーへの導入を増やすことができます。
- MAM リソースへのアクセスを保護し、企業データを保護できる。
- アプリのパスコードなどの MDX ポリシーで、各 MDX アプリのアプリアクセスを制御できる。
- Citrix ADC、XenMobile Server、およびアプリケーションごとのタイムアウトを Citrix PIN で構成すると、保護が強化される。
- MDM アクションはデバイスには適用されませんが、一部の MDX ポリシーを MAM アクセスを拒否するのに使用できます。この拒否は、ジェイルブレイクデバイスまたは Root 化済みデバイスなどのシステム設定に基づいて行なわれます。
- ユーザーは初回使用時に、MDM を使用してデバイスを登録するかどうかを選択できます。

短所:

- MAM リソースを MDM に登録されていないデバイスで使用できる。
- MDM のポリシーとアクションを、MDM に登録されているデバイスでしか使用できない。

緩和オプション:

- コンプライアンスに違反した場合はユーザーが責任を負うという企業の契約条件に対して、本人の同意を得ます。管理者に「管理されないデバイス」を監視させます。
- アプリケーションタイマーを使用して、アプリケーションアクセスとセキュリティを管理します。タイムアウト値を小さくするとセキュリティは向上しますが、ユーザーエクスペリエンスに影響する場合があります。
- MDM 登録が必要な 2 番目の XenMobile 環境はオプションです。このオプションを検討する場合には、2 つの環境を管理するためにオーバーヘッドが増え、追加のリソースが必要となることに留意してください。

MDM 登録を必要とする場合

長所:

- MAM リソースへのアクセスを MDM が管理するデバイスだけに制限できる。
- MDM のポリシーとアクションを、必要に応じて環境内のすべてのデバイスに適用できる。
- ユーザーがデバイス登録をオプトアウトすることはできない。

短所:

- すべてのユーザーを MDM に登録する必要がある。
- 個人用デバイスの企業管理に反対するユーザーへの導入が減る可能性がある。

緩和オプション:

- XenMobile が実際にデバイス上の何を管理するか、管理者がどの情報にアクセスできるかについてユーザーを教育します。
- MDM 管理が不要なデバイスで、MAM のサーバーモード (MAM-only モードとも呼ばれます) にした 2 番目の XenMobile 環境を使用できます。このオプションを検討する場合には、2 つの環境を管理するためにオーバーヘッドが増え、追加のリソースが必要となることに留意してください。

MAM と従来の MAM モードについて

XenMobile 10.3.5 では、新しい MAM-only サーバーモードが導入されます。以前の MAM モードと新しい MAM モードを区別するために、このドキュメントでは次の用語を使用します。新しいモードを MAM-only または MA とし、以前の MAM モードを従来の MAM モードとします。

XenMobile のサーバーモードプロパティが MAM の場合、MAM-only モードが有効になります。デバイスは MAM モードで登録します。

従来の MAM 機能は、XenMobile サーバーモードプロパティが ENT であり、ユーザーがデバイス管理を行わないことを選択した場合に有効になります。その場合、デバイスは MAM モードで登録します。MDM 管理を行わないユーザーは、従来の MAM 機能を引き続き使用できます。

注:

以前は、サーバーモードプロパティを MAM に設定すると、ENT に設定するのと同じ効果がありました。MDM 管理を行わないユーザーは従来の MAM 機能を使用できました。

次の表は、特定のライセンスの種類および機能のデバイスモードで使用するサーバーモードの概要を示しています。

現在のエディションのライセンス	デバイスを登録するモード	必要なサーバーモードプロパティの設定
Enterprise/ Advanced/MDM	MDM モード	MDM
Enterprise/Advanced	MAM モード (MAM-only モードとも呼ばれます)	MAM
Enterprise/Advanced	MDM+MAM モード	ENT (デバイス管理を行わないユーザーは従来の MAM モードで操作します)

MAM-only モードでは、以前は ENT でのみ使用可能だった以下の機能がサポートされています。これらの機能は、Windows Phone では利用できません。

- 証明書ベースの認証: MAM-only モードでは、証明書ベースの認証がサポートされます。Active Directory のパスワードの有効期限が切れても、ユーザーは引き続きアプリにアクセスできます。MAM デバイスに証明書ベースの認証を使用する場合は、Citrix Gateway を構成する必要があります。デフォルトでは、**[XenMobile**

設定] > [Citrix Gateway] の [認証用のユーザー証明書を配信] は [オフ] であり、これはユーザー名とパスワードによる認証が使用されていることを意味します。その設定を [オン] に変更すると証明書による認証が有効になります。

- **Self Help Portal:** ユーザーは独自のアプリロックとアプリワイプを実行できます。これらの操作は、デバイス上のすべてのアプリに適用されます。アプリロックとアプリワイプのアクションは、[設定] > [アクション] で設定できます。
- 全登録セキュリティモード: [高セキュリティ]、[招待 URL]、[2 要素] が含まれます。[管理] > [登録招待] で設定します。
- **Android と iOS** デバイスのデバイス登録制限: サーバードプロパティ [ユーザーごとのデバイスの数] は [構成] > [登録プロファイル] に移動し、すべてのサーバーモードに適用されるようになりました。
- **MAM-only API:** MAM-only デバイスでは、REST クライアントと XenMobile REST API を使用して REST サービスを呼び出し、XenMobile コンソールで公開されているサービスを呼び出します。
- MAM-only API を使用すると、次のことが可能になります。
 - 招待 URL とワンタイム PIN を送信する。
 - デバイスでアプリロックとアプリワイプを発行する。

次の表は、従来の MAM と MAM-only との機能の違いをまとめたものです。

登録シナリオおよびその他の機能	従来の MAM (サーバーモード ENT)	MAM-only モード (サーバーモード MAM)
証明書認証	サポートされません。	サポートされます。証明書認証を使用するには、Citrix Gateway が必要です。
展開要件	XenMobile サーバーは、デバイスから直接アクセスできるようにする必要はありません。	XenMobile サーバーは、デバイスから直接アクセスできるようにする必要はありません。
登録オプション	Citrix Gateway FQDN を使用するか、MDM FQDN を使用する場合は登録しないことを選択してください。	XenMobile Server FQDN を使用してください。
登録方法 *	ユーザー名およびパスワード	[User name + Password]、[High Security]、[Invitation URL]、[Invitation URL + PIN]、[Invitation URL + Password]、[Two Factor]、[User name + PIN]
アプリロックおよびアプリワイプ	サポートされます。	サポートされます。

アプリロックおよびアプリワイプの Self Help Portal オプション	サポートされません。	サポートされます。
アプリワイプの動作	アプリはデバイス上に残りますが、使うことはできません。XenMobile は、クライアント上のアカウントのみを削除します。	アプリはデバイス上に残りますが、使うことはできません。XenMobile は、クライアント上のアカウントのみを削除します。
MAM-only ユーザー向けの自動化された操作	イベント、デバイスプロパティ、ユーザープロパティ操作がサポートされます。インストールされたアプリベースの自動化された操作はサポートされません。	イベント、デバイスプロパティ、ユーザープロパティ、アプリワイプやアプリロックなどの一部のアプリベースの操作がサポートされます。
Active Directory ユーザーが削除された場合の組み込み操作	アプリワイプがサポートされます。	アプリワイプがサポートされます。
登録の制限	サポートされます。登録プロファイル経由で設定されます。	サポートされます。登録プロファイル経由で設定されます。
ソフトウェアインベントリ	サポートされます。XenMobile は、デバイスにインストールされているアプリの一覧を作成します。	サポートされません。

* 通知について: SMTP は、登録招待状の送信でサポートされる唯一の方法です。

重要:

MAM-only モードでは、以前に登録したユーザーはデバイスを再登録する必要があります。登録に必要な XenMobile Server の FQDN をユーザーに提供してください。MAM-only モードでは、ENT モードと同様、デバイスの登録に XenMobile Server の FQDN を使用します。従来の MAM モードでは、デバイスの登録に Citrix Gateway の完全修飾ドメイン名 (Fully Qualified Domain Name: FQDN) を使用します。

デバイスの要件

March 30, 2021

展開で検討すべき重要なポイントは、展開を計画するデバイスです。iOS、Android、および Windows プラットフォームでは、多くの選択肢があります。XenMobile でサポートされるデバイスについて詳しくは、「[サポート対象のデバイスプラットフォーム](#)」を参照してください。

独自のデバイス (Bring Your Own Device: BYOD) 環境では、サポート対象のプラットフォームを混在させることができます。ただし、登録可能なデバイスについてユーザーに通知するときは、サポート対象のデバイスプラットフォームの記事に記載されている制限事項を考慮してください。ご使用の環境で 1 台または 2 台のデバイスだけを許可する場合でも、XenMobile は iOS、Android、および Windows デバイスで機能が若干異なります。各プラットフォームで異なる機能セットを使用できます。

また、すべてのアプリが、タブレットとスマートフォン両方のフォームファクタを対象とした設計になっているわけではありません。広範囲に変更を加える前にアプリをテストして、アプリを展開するデバイスの画面に合わせるようにしてください。

登録要素を検討することもできます。Apple と Google ではエンタープライズ登録プログラムを提供しています。[Apple Deployment Programs](#) および [Google Android Enterprise](#) を通して、従業員が使用する準備が整った事前設定済みデバイスを購入できます。

登録について詳しくは、「[ユーザー登録オプション](#)」を参照してください。

セキュリティとユーザーエクスペリエンス

April 7, 2021

すべての組織にとってセキュリティは重要ですが、その一方でセキュリティとユーザーエクスペリエンスのバランスをとる必要があります。たとえば、ユーザーにとって使いにくいセキュリティが厳しい環境があります。また、ユーザーにとって使いやすいものの、アクセス制御が厳しくない環境もあります。この仮想ハンドブックの他のセクションでは、セキュリティ機能について詳しく説明します。この記事は、XenMobile で一般的なセキュリティ上の問題や利用できるセキュリティオプションの概要についてユーザーに提供することを目的とします。

各ユースケースで留意する重要な考慮事項は次のとおりです：

- 特定のアプリ、デバイス全体、またはその両方を保護しますか。
- どのような方法でユーザーの ID が認証されるようにしますか。LDAP、証明書ベースの認証、またはこの 2 つの組み合わせを使用しますか。
- ユーザーセッションのタイムアウトをどのように処理しますか。バックグラウンドサービス、Citrix ADC、およびオフラインでのアプリへのアクセスでは、タイムアウト値が異なることに留意してください。
- ユーザーがデバイスレベルのパスコードやアプリレベルのパスコード、あるいはその両方を設定するようにしますか。ユーザーに許容されるログオン試行回数は何回ですか。MAM で実装された追加のアプリごとの認証要件が、ユーザーエクスペリエンスにどのように影響するかを念頭に置いてください。
- ユーザーに対して、他にどのような制限を加えますか。Siri などのクラウドサービスへのアクセスをユーザーに許可しますか。使用できるそれぞれのアプリで、ユーザーができること、およびできないことは何ですか。オフィス内にいるときに携帯データ通信プランが消費されるのを防ぐために、企業の Wi-Fi ポリシーを導入する必要がありますか。

アプリとデバイス

まず考慮すべきことの1つは、モバイルアプリケーション管理 (MAM: Mobile Application Management) を使用して特定のアプリのみを保護するのか、モバイルデバイス管理 (MDM: Mobile Device Management) を使用してデバイス全体を管理するのかということです。一般に、デバイスレベルの制御が不要な場合は、モバイルアプリのみを管理すれば十分です。これは特に、BYOD (Bring Your Own Device) がサポートされている組織に当てはまります。

XenMobile が管理しないデバイスを持つユーザーは、アプリストアからアプリをインストールできます。選択的ワイプや完全なワイプなどのデバイスレベルの制御ではなく、アプリポリシーに従ってアプリへのアクセスを制御します。ポリシーでは、設定した値に応じて、デバイスが XenMobile を定期的にチェックして、アプリの実行が引き続き許可されていることを確認する必要があります。

MDM を使用すると、デバイス上のすべてのソフトウェアのインベントリを取得する機能など、デバイス全体をセキュリティ保護できます。デバイスがジェイルブレイクされているか Root 化されている場合、安全でないソフトウェアがインストールされている場合に、登録を阻止することができます。ただし、このレベルで制御すると、ユーザーは自分が使用する個人用デバイスに対してこのような権限を許可することに慎重になり、登録率が低下する可能性があります。

認証

認証は、ユーザーエクスペリエンスの重要な部分を占めています。既に Active Directory を実行している組織では、Active Directory を使用することが、ユーザーをシステムにアクセスさせる最も簡単な方法です。

そのほかに、認証におけるユーザーエクスペリエンスで重要な要素となるのがタイムアウトです。高度なセキュリティ環境では、ユーザーがシステムにアクセスするたびにログオンさせる場合がありますが、このオプションはすべての組織にとって最適とは言えません。たとえば、メールにアクセスするたびに資格情報を入力しなければならないとなると、ユーザーエクスペリエンスに大きな影響を与える可能性があります。

ユーザーエン트로ピー

セキュリティを強化するために、ユーザーエン트로ピーと呼ばれる機能を有効にすることができます。Citrix Secure Hub や他のアプリでは、パスワード、PIN、および証明書などの共通データを共有することで、すべてが適正に機能するようになっています。この情報は、Secure Hub 内の汎用コンテナに保存されます。[シークレットの暗号化] オプションでユーザーエン트로ピーを有効にすると、XenMobile は UserEntropy という名前の新しいコンテナを作成し、汎用コンテナからこの新しいコンテナに情報を移動させます。Secure Hub や他のアプリがこのデータにアクセスするには、ユーザーはパスワードまたは PIN を入力する必要があります。

ユーザーエン트로ピーを有効にすると、複数の場所で認証が強化されます。その結果、アプリが UserEntropy コンテナ内の共有データ (証明書など) にアクセスするたびに、ユーザーがパスワードか PIN を入力する必要があります。

ユーザーエン트로ピーについては、「[MDX Toolkit について](#)」を参照してください。ユーザーエン트로ピーをオンにする場合は、関連する設定項目を [クライアントプロパティ](#) で見つけることができます。

ポリシー

MDX ポリシーと MDM ポリシーは、組織に大きな柔軟性をもたらす一方で、ユーザーが制限される場合もあります。たとえば、さまざまな場所に機密データが送信される可能性のある、Siri や iCloud などのクラウドアプリケーションへのアクセスを禁止する必要がある場合、これらのサービスへのアクセスを禁止するポリシーを設定できますが、このようなポリシーによって意図しない結果がもたらされる可能性もあることに注意してください。iOS のキーボード上のマイクもクラウドアクセスに依存しているため、この機能へのアクセスも禁止されることになります。

アプリ

エンタープライズモビリティ管理 (EMM: Enterprise Mobility Management) は、モバイルデバイス管理 (MDM: Mobile Device Management) とモバイルアプリケーション管理 (MAM: Mobile Application Management) に分けられます。MDM を利用するとモバイルデバイスを保護し、制御できる一方、MAM ではアプリケーションの配信と管理を簡単に行えます。BYOD の導入率が増加した場合、一般的には、アプリケーション配信、ソフトウェアライセンス、構成、アプリケーションライフサイクル管理を支援するため、MAM ソリューションを実装します。

XenMobile を使用すると、データの漏洩などのセキュリティ上の脅威を防ぐように特定の MAM ポリシーと VPN 設定を構成し、こうしたアプリの保護をさらに強化できます。XenMobile は柔軟性に優れており、以下のいずれかのソリューションを展開できます：

- MAM 専用環境
- MDM 専用環境
- 同じプラットフォームで MDM と MAM の両方の機能を提供する統合 XenMobile Enterprise 環境

XenMobile は、モバイルデバイスへのアプリ配信機能に加えて、MDX テクノロジーによるアプリのコンテナ化機能も備えています。MDX では、プラットフォームが提供するデバイスレベルの暗号化とは別の暗号化によってアプリを保護します。アプリはワイプまたはロック可能であり、ポリシーベースで詳細に制御することができます。独立系ソフトウェアベンダー (ISV: Independent Software Vendor) では、Mobile Apps SDK を使用してこうした制御を行うことができます。

企業環境では、ユーザーは職務の助けとしてさまざまなモバイルアプリを利用しています。こうしたアプリには、パブリックアプリストアのアプリや社内アプリ、ネイティブアプリも含まれます。XenMobile では、これらのアプリは次のように分類されます：

パブリックアプリ：これらのアプリには、Apple App Store や Google Play などのパブリックアプリストアで無料または有料で提供されているアプリが含まれます。組織外のベンダーの多くは、パブリックアプリストアで自社のアプリを公開しています。こうすることで、ベンダーの顧客はインターネットから直接アプリをダウンロードできます。ユーザーのニーズによっては、組織内でパブリックアプリが数多く使用される場合があります。こうしたアプリには、GoToMeeting、Salesforce、EpicCare などがあります。

Citrix では、パブリックアプリストアからアプリバイナリを直接ダウンロードすることおよび、こうしたバイナリを社内配布用に MDX Toolkit でラップすることはサポートしていません。MDX 対応サードパーティアプリケーションをラップするには、アプリベンダーに連絡してアプリのバイナリを入手します。MDX Toolkit を使用してバイナリをラップするか、MAM SDK をバイナリと統合できます。

社内アプリ: 多くの組織には社内開発者がおり、特定の機能を備え、組織内で独自に開発および配布されるアプリを作成しています。組織によっては、ISV から提供されるアプリを導入している場合もあります。こうしたアプリは、ネイティブアプリとして展開するか、XenMobile などの MAM ソリューションを使用してコンテナ化できます。たとえば、医療機関で、医師が患者の情報をモバイルデバイスで確認できる社内アプリを作成したとします。さらに、アプリを MAM SDK 対応にするまたは MDM ラップすることで、患者の情報を保護するとともに、バックエンドの患者データベースサーバーへの VPN アクセスを有効化できます。

Web アプリおよび SaaS アプリ: これらのアプリには、内部ネットワークからアクセスするアプリ (Web アプリ) やパブリックネットワーク経由でアクセスするアプリ (SaaS) が含まれます。XenMobile では、さまざまなアプリコネクタを使用して、カスタムの Web アプリおよび SaaS アプリを作成することもできます。これらのアプリコネクタを利用することで、既存の Web アプリへのシングルサインオン (SSO: Single Sign-On) を簡単に行えます。詳しくは、「[アプリコネクタの種類](#)」を参照してください。たとえば、Google Apps 向けのセキュリティアサーションマークアップランゲージ (SAML: Security Assertion Markup Language) を基にした、SSO 用の Google Apps SAML を使用できます。

業務用モバイルアプリ: シトリックスが開発したアプリであり、XenMobile ライセンスに含まれています。詳しくは、「[業務用モバイルアプリについて](#)」を参照してください。Citrix では、ISV が Mobile Apps SDK を使用して開発した[ビジネス対応アプリ](#)も提供しています。

HDX アプリ: StoreFront で公開される、Windows でホストされたアプリです。Citrix Virtual Apps and Desktops 環境を使用している場合、こうしたアプリを XenMobile に統合し、登録済みユーザーに公開することができます。

基になる構成およびアーキテクチャは、XenMobile で展開および管理するモバイルアプリの種類によって異なります。たとえば、1つのアプリを権限レベルの異なる複数のユーザーグループが使用する場合、このアプリを2つのバージョンで展開するには、別々のデリバリーグループが必要となる可能性があります。さらに、ユーザーデバイスでのポリシーの不一致を避けるため、ユーザーグループのメンバーシップが相互に排他的であることを確認する必要があります。

iOS アプリケーションのライセンスは、Apple の一括購入で管理することもできます。この方法を使用するには、XenMobile コンソールで Apple の一括購入に登録し、一括購入ライセンスでアプリを配信するように XenMobile の設定を構成する必要があります。このようにユースケースは多様であるため、XenMobile 環境を実装する前に、MAM 戦略を評価し計画することが重要です。MAM 戦略の計画は、次の事柄を定義することから始めることをお勧めします。

アプリの種類: サポートするアプリの種類を一覧にし、分類します (例: パブリックアプリ、ネイティブアプリ、業務用モバイルアプリ、Web アプリ、社内アプリ、ISV アプリなど)。また、iOS や Android などのデバイスプラットフォームごとにもアプリを分類します。このように分類することで、アプリの種類ごとに必要な XenMobile の設定を調整しやすくなります。たとえば、一部のアプリをラップの対象から除外する場合や、ほかのアプリとのやり取りのための特別な API を有効にするために、Mobile Apps SDK が必要となる場合があります。

ネットワーク要件: アプリには、適切に設定した明確なネットワークアクセス要件を構成します。たとえば、VPN 経由で内部ネットワークにアクセスする必要があるアプリもあれば、DMZ 経由でアクセスをルーティングするためにインターネットアクセスが必要なアプリもあります。こうしたアプリが必要なネットワークに接続できるようにする

には、さまざまな設定を適切に構成しなければなりません。アプリごとのネットワーク要件を定義することで、アーキテクチャに関する決定事項を早期に確定し、実装プロセス全体の効率を高めることができます。

セキュリティ要件: 個々またはすべてのアプリに適用されるセキュリティ要件を定義することが重要です。この計画により、XenMobile Server をインストールするときに適切な構成を作成できます。MDX ポリシーなどの設定は個々のアプリに適用されますが、セッションと認証の設定はすべてのアプリに適用されます。また、アプリによっては、展開を簡単に行うため、暗号化、コンテナ化、ラップ化、認証、ジオフェンシング、パスワード、あるいはデータ共有に関する特定の要件を事前に定める必要があります。

展開の要件: 公開したアプリを適合したユーザーのみがダウンロードできるように、ポリシーベースの展開を使用する必要がある場合があります。たとえば、特定のアプリで次の要件を適用できます:

- デバイスのプラットフォームベースの暗号化が有効になっている
- デバイスが管理されている
- デバイスがオペレーティングシステムの最小バージョンに対応している
- 特定のアプリはコーポレートユーザーのみが使用可能

また、特定のアプリをコーポレートユーザーだけに利用可能にする必要がある場合もあります。適切な展開ルールまたはアクションを構成できるように、こうした要件の概要を事前に定めます。

ライセンス要件: アプリ関連のライセンス要件の記録を維持します。こうした記録により、ライセンスの使用状況を効率的に管理できるとともに、XenMobile で特定のライセンス管理支援機能を構成するかを判断できます。たとえば、無料または有料の iOS アプリを展開した場合、Apple によりユーザーに iTunes アカウントへのサインインが求められ、アプリにライセンス要件が適用されます。こうしたアプリは、Apple の一括購入に登録することで、XenMobile 経由で配信および管理できます。一括購入を利用することで、ユーザーは各自の iTunes アカウントにサインインすることなくアプリをダウンロードできるようになります。さらに、Samsung SAFE や Samsung Knox などのツールには、機能を展開する前に履行する必要のある特殊なライセンス要件が備わっています。

許可リストと禁止リストの要件: ユーザーがアプリをインストールまたは使用するのを阻止できます。デバイスがコンプライアンス違反になるアプリの許可リストを作成します。次に、デバイスが非準拠になったときにトリガーするポリシーを設定します。一方で、使用が容認されるアプリが、なんらかの理由で禁止リストに該当する可能性もあります。このような場合には、許可リストにそのアプリを追加し、アプリは使用してもよいが必須ではないと示すことができます。また、新しいデバイスにあらかじめインストールされているアプリの中には、オペレーティングシステムには含まれていないものの一般的に使用されているアプリもあります。こうしたアプリは、禁止リストの方針に抵触する可能性があります。

アプリの使用例

ある医療機関が、同機関のモバイルアプリ向けの MAM ソリューションとして XenMobile を導入する予定を立てました。モバイルアプリは、コーポレートユーザーおよび BYOD ユーザーに配信されます。IT 部門は、次のアプリを配信および管理することを決定しました。

- **業務用モバイルアプリ:** Citrix が提供する iOS アプリおよび Android アプリ。
- **Secure Mail:** メール、カレンダー、連絡先アプリ。

- **Secure Web:** インターネットとイントラネットサイトへのアクセスを提供するセキュアな Web ブラウザー。
- **Citrix Files:** 共有データにアクセスし、ファイルを共有、同期、編集するためのアプリ。

パブリックアプリストア

- **Secure Hub:** すべてのモバイルデバイスで XenMobile との通信に使用するクライアント。IT 部門では、Secure Hub クライアントを経由してセキュリティ設定、構成、およびモバイルアプリをモバイルデバイスにプッシュします。Android デバイスおよび iOS デバイスは、Secure Hub 経由で XenMobile に登録されます。
- **Citrix Receiver:** Virtual Apps and Desktops でホストされているアプリケーションをユーザーがモバイルデバイス上で開くことができるモバイルアプリ。
- **GoToMeeting:** ほかのコンピューターユーザー、顧客、クライアント、同僚とインターネット経由でリアルタイムに話し合うことができる、オンライン会議、デスクトップ共有、ビデオ会議用クライアント。
- **SalesForce1:** モバイルデバイスから Salesforce へのアクセスを可能にし、あらゆる Salesforce ユーザーが統一されたエクスペリエンスで Chatter、CRM、カスタムアプリ、およびビジネスプロセスを利用できるようにするモバイルアプリ。
- **RSA SecurID:** 2 要素認証用のソフトウェアベーストークン。
- **EpicCare** アプリ: 医療従事者がモバイルデバイスで患者のカルテおよびリスト、スケジュールに安全にアクセスし、メッセージを通信できるようにするアプリ。
 - **Haiku:** iPhone および Android スマートフォン向けのモバイルアプリ。
 - **Canto:** iPad 用モバイルアプリ
 - **Rover:** iPhone および iPad 用のモバイルアプリ。

HDX: これらのアプリは、Citrix Virtual Apps and Desktops 経由で配信されます。

- **Epic Hyperspace:** 電子カルテ管理用の Epic のクライアントアプリケーション。

ISV

- **Vocera:** iPhone や Android スマートフォンで時間や場所を問わず Vocera 音声技術を利用できるようにする、HIPAA に準拠したボイスオーバー IP およびメッセージ用モバイルアプリ。

社内アプリ

- **HCMail:** 暗号化されたメッセージを作成し、内部メールサーバー上のアドレス帳を検索して、暗号化されたメッセージをメールクライアントで連絡先へ送信できるアプリ。

社内 Web アプリ

- **PatientRounding:** 複数の部署で患者の健康情報の記録に使用する Web アプリケーション。
- **Outlook Web Access:** Web ブラウザー経由でメールにアクセスできるようになります。

- **SharePoint**: 組織全体でのファイルおよびデータの共有に使用します。

次の表に、MAM の構成に必要な基本情報を示します。

アプリ名	アプリの種類	MDX によるラップ	iOS	Android
Secure Mail	XenMobile アプリ	バージョン 10.4.1 以降では ×	はい	はい
Secure Web	XenMobile アプリ	バージョン 10.4.1 以降では ×	はい	はい
Citrix Files	XenMobile アプリ	バージョン 10.4.1 以降では ×	はい	はい
Secure Hub	パブリックアプリ	-	はい	はい
Citrix Receiver	パブリックアプリ	-	はい	はい
GoToMeeting	パブリックアプリ	-	はい	はい
SalesForce1	パブリックアプリ	-	はい	はい
RSA SecurID	パブリックアプリ	-	はい	はい
Epic Haiku	パブリックアプリ	-	はい	はい
Epic Canto	パブリックアプリ	-	はい	いいえ
Epic Rover	パブリックアプリ	-	はい	いいえ
Epic Hyperspace	HDX アプリ	-	はい	はい
Vocera	ISV アプリ	はい	はい	はい
HCMail	社内アプリ	はい	はい	はい
PatientRounding	Web アプリ	-	はい	はい
Outlook Web Access	Web アプリ	-	はい	はい
SharePoint	Web アプリ	-	はい	はい

次の表に、XenMobile での MAM ポリシーの構成の参考要件を示します。

アプリ名	VPN の要否	相互作用	相互作用	デバイスのプラットフォームベースの暗号化
(コンテナ外のアプリに対して)		(コンテナ外のアプリから)		
-----		-----		
Secure Mail	○	選択的に許可	許可	不要
Secure Web	○	許可	許可	不要

Citrix Files	○	許可	許可	不要
Secure Hub	○	-	-	-
Citrix Receiver	○	-	-	-
GoToMeeting	×	-	-	-
Salesforce1	×	-	-	-
RSA SecurID	×	-	-	-
Epic Haiku	○	-	-	-
Epic Canto	○	-	-	-
Epic Rover	○	-	-	-
Epic Hyperspace	○	-	-	-
Vocera	○	禁止	禁止	不要
HCMail	○	禁止	禁止	必須
PatientRounding	○	-	-	必須
Outlook Web Access	○	-	-	不要
SharePoint	○	-	-	不要

アプリ名	プロキシのフィ ルタリング	ライセンス	ジオフェンシン グ	Mobile Apps SDK	オペレーティン グシステムの最 小バージョン
Secure Mail	必須	-	選択的に必須化	-	適用する
Secure Web	必須	-	不要	-	適用する
Citrix Files	必須	-	不要	-	適用する
Secure Hub	不要	一括購入	不要	-	適用しない
Citrix Receiver	不要	一括購入	不要	-	適用しない
GoToMeeting	不要	一括購入	不要	-	適用しない
SalesForce1	不要	一括購入	不要	-	適用しない
RSA SecurID	不要	一括購入	不要	-	適用しない
Epic Haiku	不要	一括購入	不要	-	適用しない
Epic Canto	不要	一括購入	不要	-	適用しない
Epic Rover	不要	一括購入	不要	-	適用しない
Epic Hyperspace	不要	-	不要	-	適用しない
Vocera	必須	-	必須	必須	適用する
HCMail	必須	-	必須	必須	適用する

アプリ名	プロキシのフィ ルタリング	ライセンス	ジオフェンシン グ	Mobile Apps SDK	オペレーティ ングシステムの最 小バージョン
PatientRoundir	必須	-	不要	-	適用しない
Outlook Web Access	必須	-	不要	-	適用しない
SharePoint	必須	-	不要	-	適用しない

ユーザーコミュニティ

すべての組織は、異なる機能的役割を持つ多様なユーザーコミュニティで構成されています。これらのユーザーコミュニティは、ユーザーのモバイルデバイスを通して提供されるさまざまなリソースを使用して、さまざまなタスクを実行しオフィス機能を果たします。ユーザーは、提供されたモバイルデバイスを使用して、自宅やリモートオフィスで作業する場合があります。また、特定のセキュリティコンプライアンスルールの対象となるツールへのアクセスが許可された個人のモバイルデバイスを使用する場合があります。

モバイルデバイスを使用するユーザーコミュニティが増えるにつれ、データ漏洩を防止し、セキュリティ制限を実施するために、エンタープライズモビリティ管理（EMM）が非常に重要になります。効率的で高度なモバイルデバイス管理を実現するために、ユーザーコミュニティを分類することができます。そうすることにより、ユーザーとリソースのマッピングが簡素化され、適切なセキュリティポリシーを適切なユーザーに適用できます。

次の例は、医療機関のユーザーコミュニティにおける EMM 向けの分類方法を示したものです。

ユーザーコミュニティの使用例

この医療機関の例では、ネットワークやアフィリエイトの従業員、ボランティアなどの複数のユーザーに技術リソースやアクセスを提供します。この組織は EMM ソリューションを非幹部ユーザーのみに展開することを選択しました。

この医療機関のユーザー役割と機能は、医療、医療以外、契約社員などのサブグループに分けられます。指定されたグループのユーザーが企業のモバイルデバイスを受け取ります。その他のユーザーは個人のデバイスから限られた企業リソースにアクセスできます。適切なレベルのセキュリティ制限を実施し、データ漏洩を防止するために、この組織では、登録された各デバイス（企業所有のデバイスまたは BYOD（Bring Your Own Device））を企業の IT 部門が管理することに決定しました。また、ユーザーが登録できるデバイスは 1 台のみです。

以下のセクションでは、各サブグループの役割と機能の概要について説明します。

医療

- 看護師
- 医師（医師、外科医など）
- スペシャリスト（栄養士、麻酔医、放射線科医、心臓病専門医、がん専門医など）

- 外部の医師（外来の医師とリモートオフィスで作業するオフィスワーカー）
- 在宅医療サービス（患者の往診で医療サービスを行うオフィスワーカーとモバイルワーカー）
- 研究スペシャリスト（医薬における問題解決のための臨床研究を行う 6 つの研究機関のナレッジワーカーとパワーユーザー）
- 教育と訓練（教育と訓練に従事する看護師、医師、スペシャリスト）

医療以外

- 共通サービス（人事、給与、財務、サプライチェーンサービスなどのさまざまなバックオフィス機能を果たすオフィスワーカー）
- 医療サービス（管理サービス、分析およびビジネスインテリジェンス、ビジネスシステム、クライアントサービス、財務、総合的健康管理、患者アクセスソリューション、収益サイクルソリューションなどの、さまざまな医療管理、管理サービス、ビジネスプロセスソリューションをプロバイダーに提供するオフィスワーカー）
- サポートサービス（福利厚生管理、医療の統合、コミュニケーション、報酬および業績管理、施設および土地サービス、ヒューマンリソーステックシステム、情報サービス、内部監査およびプロセス改善など、医療以外のさまざまな機能を果たすオフィスワーカー）
- 慈善プログラム（慈善プログラムを支援するさまざまな機能を果たすオフィスワーカーとモバイルワーカー）

契約社員

- メーカーやベンダーのパートナー（オンサイト、またはサイト間 VPN 経由でリモート接続された、医療以外のさまざまなサポート機能を提供する人々）

上記の情報に基づいて、この医療機関では以下のエンティティを作成しました。XenMobile のデリバリーグループの詳細については、「[リソースの展開](#)」を参照してください。

Active Directory 組織単位 (OU) とグループ

OU = XenMobile リソース:

- OU = 医療; グループ =
 - XM-看護師
 - XM-医師
 - XM-スペシャリスト
 - XM-外部の医師
 - XM-在宅医療サービス
 - XM-研究スペシャリスト
 - XM-教育と訓練
- OU = 医療以外; グループ =
 - XM-共通サービス
 - XM-医療サービス
 - XM-サポートサービス

- XM-慈善プログラム

XenMobile のローカルユーザーとグループ

グループ = 契約社員、ユーザー =

- ベンダー 1
- ベンダー 2
- ベンダー 3
- ...ベンダー 10

XenMobile デリバリーグループ

- 医療-看護師
- 医療-医師
- 医療-スペシャリスト
- 医療-外部の医師
- 医療-在宅医療サービス
- 医療-研究スペシャリスト
- 医療-教育と訓練
- 医療以外-共通サービス
- 医療以外-医療サービス
- 医療以外-サポートサービス
- 医療以外-慈善プログラム

デリバリーグループとユーザーグループのマッピング

Active Directory グループ	XenMobile デリバリーグループ
XM-看護師	医療-看護師
XM-医師	医療-医師
XM-スペシャリスト	医療-スペシャリスト
XM-外部の医師	医療-外部の医師
XM-在宅医療サービス	医療-在宅医療サービス
XM-研究スペシャリスト	医療-研究スペシャリスト
XM-教育と訓練	医療-教育と訓練
XM-共通サービス	医療以外-共通サービス

XM-医療サービス	医療以外-医療サービス
XM-サポートサービス	医療以外-サポートサービス
XM-慈善プログラム	医療以外-慈善プログラム

デリバリーグループとリソースのマッピング

次の表は、この使用例で各デリバリーグループに割り当てられたリソースを示しています。最初の表は、モバイルアプリの割り当てを示しています。2番目の表はパブリックアプリ、HDX アプリ、デバイス管理リソースを示しています。

XenMobile デリバリーグループ	Citrix モバイルアプリ	パブリックモバイルアプリ	HDX モバイルアプリ
医療-看護師	○		
医療-医師			
医療-スペシャリスト			
医療-外部の医師	○		
医療-在宅医療サービス	○		
医療-研究スペシャリスト	○		
医療-教育と訓練		○	○
医療以外-共通サービス		○	○
医療以外-医療サービス		○	○
医療以外-サポートサービス	○	○	○
医療以外-慈善プログラム	○	○	○
契約社員	○	○	○

	パブリック デリバリー グループ	パブリック アプリ: RSA SecurID	パブリック アプリ: EpicCare Haiku	HDX アプ リ: Epic Hyper- space	パスコード ポリシー	デバイスの 制限	自動化され た操作	Wi-Fi ポリ シー
医療-看護 師								○
医療-医師						○		
医療-スベ シャリスト								
医療-外部 の医師								
医療-在宅 医療サービ ス								
医療-研究 スペシャリ スト								
医療-教育 と訓練		○	○					
医療以 外-共通サ ービス		○	○					
医療以 外-医療サ ービス		○	○					
医療以 外-サポー トサービス		○	○					

注意事項と考慮事項

- XenMobile は初期構成時に「すべてのユーザー」というデフォルトのデリバリーグループを作成します。このデリバリーグループを無効にしないと、すべての Active Directory ユーザーに XenMobile への登録権限が付与されます。
- XenMobile は、LDAP サーバーとの動的接続により Active Directory のユーザーとグループをオンデマン

ドで同期します。

- ユーザーが XenMobile にマップされていないグループに属している場合、そのユーザーは登録できません。同様に、ユーザーが複数のグループのメンバーである場合、XenMobile はユーザーを XenMobile にマップされているグループにのみ分類します。
- MDM の登録を必須にするには、XenMobile コンソールで [サーバープロパティ] の [登録が必要] オプションを [はい] に設定する必要があります。詳しくは、「[サーバープロパティ](#)」を参照してください。
- XenMobile デリバリーグループからユーザーグループを削除するには、dbo.userlistgrps 内にある SQL Server データベースのエントリを削除します。

注意: この操作を実行する前に、XenMobile とデータベースのバックアップを作成してください。

XenMobile のデバイスの所有権について

ユーザーデバイスの所有者に応じてユーザーをグループ化できます。デバイスの所有権には、企業所有のデバイスと、BYOD (Bring Your Own Device) と呼ばれるユーザー所有のデバイスがあります。XenMobile コンソールの 2 つの場所: [設定] ページの各リソースタイプの [展開規則] とサーバープロパティで、BYOD デバイスをネットワークに接続する方法を制御できます。展開規則の詳細については、XenMobile のドキュメントの「[展開規則の構成](#)」を参照してください。詳しくは、「[サーバープロパティ](#)」を参照してください。

すべての BYOD ユーザーに対して企業によるデバイス管理を受け入れてからアプリにアクセスするように要求できます。または、ユーザーのデバイスを管理せずに、ユーザーに企業アプリへのアクセス権を付与することもできます。

サーバー設定 **wsapi.mdm.required.flag** を **true** に設定すると、XenMobile がすべての BYOD デバイスを管理し、登録を拒否したユーザーはアプリへのアクセスが拒否されます。XenMobile にユーザーのデバイスが登録されることによって実現する高いセキュリティと優れたユーザーエクスペリエンスを企業の IT チームが必要とする環境では、**wsapi.mdm.required.flag** を **true** に設定することを検討してください。

wsapi.mdm.required.flag をデフォルト設定の **false** のままにした場合、ユーザーは登録を拒否できますが、引き続き XenMobile Store を通じてデバイス上のアプリにアクセスできます。プライバシー、法律、または規制上の制約によりデバイスの管理が不要で、エンタープライズアプリの管理のみが必要な環境では、**wsapi.mdm.required.flag** を **false** に設定することを検討してください。

XenMobile が管理しないデバイスを持つユーザーは、XenMobile Store からアプリをインストールできます。選択的ワイプや完全なワイプなどのデバイスレベルの制御ではなく、アプリポリシーに従ってアプリへのアクセスを制御します。ポリシーでは、設定した値に応じて、デバイスが XenMobile Server を定期的にチェックして、アプリの実行が引き続き許可されていることを確認する必要があります。

セキュリティ要件

XenMobile 環境を展開する場合は、セキュリティ上のさまざまな点を考慮する必要が生じてきます。さまざまな部分や設定が連動しています。スムーズに開始して許容できる保護レベルを選択できるように、以下の表で、高いセキュリティ、より高いセキュリティ、および最高のセキュリティに関する推奨事項を概説します。

展開モードを選択する際は、セキュリティ以外のことも考慮する必要があります。展開モードを選択する前に、ユースケースの要件を確認して、セキュリティの問題を軽減できるかどうかを判断することが重要です。

高: この設定を使用すると、ほとんどの組織で許容可能な基本レベルのセキュリティを維持しながら、最適なユーザーエクスペリエンスを実現できます。

より高い: この設定では、セキュリティとユーザービリティ間でよりバランスがとれています。

最高: この推奨事項に従うと、高いレベルのセキュリティが実現しますが、ユーザービリティとユーザーへの導入が犠牲になります。

展開モードのセキュリティに関する考慮事項

次の表は、各セキュリティレベルでの展開モードを示しています。

高セキュリティ	より高いセキュリティ	最高のセキュリティ
MAM または MDM	MDM + MAM	MDM + MAM、プラス FIPS

メモ:

- 使用例によっては、MDM のみ、または MAM のみの展開でセキュリティ要件を満たし、優れたユーザーエクスペリエンスを提供できる場合もあります。
- アプリのコンテナ化、マイクロ VPN、またはアプリ固有のポリシーが不要な場合は、デバイスの管理と保護に MDM を使用すれば十分です。
- アプリのコンテナ化のみでビジネスとセキュリティ上のすべての要件が満たされる BYOD のような使用例では、MAM のみのモードをお勧めします。
- 高セキュリティ環境（および企業がデバイスを支給）の場合、利用可能なすべてのセキュリティ機能を利用するために MDM + MAM をお勧めします。必ず MDM 登録を適用してください。
- FIPS は、連邦政府などの、最高水準のセキュリティが求められる環境向けのオプションです。

FIPS モードを有効にする場合は、SQL トラフィックを暗号化するように SQL Server を構成する必要があります。

Citrix ADC と Citrix Gateway のセキュリティに関する考慮事項

次の表は、各セキュリティレベルの Citrix ADC および Citrix Gateway の推奨事項を示しています。

高セキュリティ	より高いセキュリティ	最高のセキュリティ
---------	------------	-----------

<p>Citrix ADC は推奨。Citrix Gateway は MAM と ENT に必須、MDM に推奨。</p>	<p>XenMobile が DMZ 内にある場合は、SSL ブリッジを使用した標準の Citrix ADC for XenMobile ユーザー構成。XenMobile Server が内部ネットワークにあり、セキュリティの標準を満たす必要がある場合には、SSL オフロードを使用します。</p>	<p>エンドツーエンド暗号化による SSL オフロード</p>
---	---	---------------------------------

メモ:

- XenMobile Server を、NAT や、既存のサードパーティプロキシおよびロードバランサーを介してインターネットに公開することは、MDM のオプションになります。ただし、この設定では SSL トラフィックが XenMobile Server 上で終端する必要があるため、セキュリティ上のリスクが発生する可能性があります。
- 高度なセキュリティ環境を実現するには、通常、Citrix ADC とデフォルトの XenMobile 構成の組み合わせがセキュリティ要件を満たしているか、それ以上の条件を備えている必要があります。
- 最高水準のセキュリティが求められる MDM 環境を実現するには、SSL の終端を Citrix ADC にすることで、エンドツーエンドの SSL 暗号化を維持しながら境界でトラフィックを検査できます。
- SSL/TLS 暗号を定義するオプション。
- SSL FIPS Citrix ADC ハードウェアも利用できます。
- 詳しくは、「[Citrix Gateway および Citrix ADC との統合](#)」を参照してください。

登録のセキュリティに関する考慮事項

次の表は、各セキュリティレベルの Citrix ADC および Citrix Gateway の推奨事項を示しています。

高セキュリティ	より高いセキュリティ	最高のセキュリティ
<p>Active Directory グループメンバーシップのみ。すべてのユーザーデリバリーグループが無効になっています。</p>	<p>招待のみの登録セキュリティモード。Active Directory グループメンバーシップのみ。すべてのユーザーデリバリーグループが無効になっています。</p>	<p>デバイス ID に関連付けられた登録セキュリティモード。Active Directory グループメンバーシップのみ。すべてのユーザーデリバリーグループが無効になっています。</p>

メモ:

- 事前定義された Active Directory グループ内のユーザーのみに登録を制限することをお勧めします。そのためには、組み込みのすべてのユーザーデリバリーグループを無効にする必要があります。
- 登録招待状を使用すると、招待状を持つユーザーだけが登録できるように制限できます。登録招待状は、Android Enterprise および Windows デバイスでは利用できません。
- 2 要素認証ソリューションとしてワンタイム PIN (OTP) による登録招待状を使用し、ユーザーが登録できるデバイス数を制御できます。
- 環境のセキュリティ要件が非常に厳しい場合は、SN、UD、または EMEI を使用して登録招待状とデバイスを関連付けることができます。Active Directory のパスワードと OTP を求める 2 要素認証オプションも用意されています (OTP は現在 Windows デバイスのオプションではありません)。

デバイスのパスコードのセキュリティに関する考慮事項

次の表は、各セキュリティレベルでのデバイスのパスコードの推奨事項を示しています。

高セキュリティ	より高いセキュリティ	最高のセキュリティ
<p>推奨。デバイスレベルの暗号化には高いセキュリティが必要です。MDM を使用して適用されます。MDX ポリシー、非準拠のデバイスの動作を使用して、MAM のみで必要な高セキュリティに設定できます。</p>	<p>MDM、MDX ポリシー、またはその両方を使用して適用されます。</p>	<p>MDM および MDX ポリシーを使用して適用されます。MDM の複雑なパスコードポリシー。</p>

メモ:

- デバイスのパスコードを使用することをお勧めします。
- MDM ポリシーを使用してデバイスのパスコードを適用できます。
- MDX ポリシーを使用して、管理対象アプリの使用にデバイスのパスコードを必須にすることができます。たとえば、BYOD に使用する場合があります。
- MDM + MAM 環境では、セキュリティを強化するために MDM と MDX のポリシーオプションを組み合わせることをお勧めします。
- セキュリティ要件が最も高い環境では、複雑なパスコードポリシーを構成し、MDM でこのポリシーを適用できます。デバイスがパスコードポリシーに準拠していない場合は、管理者に通知したり、デバイスの選択的またはフルワイプを発行したりする自動アクションを構成できます。

アプリ

April 7, 2021

エンタープライズモビリティ管理 (EMM: Enterprise Mobility Management) は、モバイルデバイス管理 (MDM: Mobile Device Management) とモバイルアプリケーション管理 (MAM: Mobile Application Management) に分けられます。MDM を利用するとモバイルデバイスを保護し、制御できる一方、MAM ではアプリケーションの配信と管理を簡単に行えます。BYOD の導入をサポートするため、一般的には、以下の実行に役立つ XenMobile などの MAM ソリューションを実装します:

- アプリケーションの配信
- ソフトウェアライセンス
- 構成
- アプリケーションのライフサイクル管理

ユーザーに MDM 管理を選択することを要求または許可することもできます。

XenMobile を使用すると、データの漏洩などのセキュリティ上の脅威を防ぐように特定の MAM ポリシーと VPN 設定を構成し、こうしたアプリの保護をさらに強化できます。XenMobile は柔軟性に優れており、以下としてソリューションを展開できます:

- MAM 専用環境
- MDM 専用環境
- MDM と MAM の両方の機能を提供する統合 XenMobile Enterprise 環境

XenMobile は、モバイルデバイスへのアプリ配信機能に加えて、MDX テクノロジによるアプリのコンテナ化機能も備えています。アプリはポリシーベースで詳細に制御できます。独立系ソフトウェアベンダー (ISV: Independent Software Vendor) では、Mobile Apps SDK を使用してこうした制御を行うことができます。

企業環境では、ユーザーは職務の助けとしてさまざまなモバイルアプリを利用しています。こうしたアプリには、パブリックアプリストアのアプリや社内アプリ、ネイティブアプリも含まれます。XenMobile では、これらのアプリは次のように分類されます:

- **パブリックアプリ:** これらのアプリには、Apple App Store や Google Play などのパブリックアプリストアで無料または有料で提供されているアプリが含まれます。組織外のベンダーの多くは、パブリックアプリストアで自社のアプリを公開しています。こうすることで、ベンダーの顧客はインターネットから直接アプリをダウンロードできます。ユーザーのニーズによっては、組織内でパブリックアプリが数多く使用される場合があります。こうしたアプリには、GoToMeeting、Salesforce、EpicCare などがあります。
 - **MAM SDK** を使用する場合: アプリベンダーからアプリのバイナリを入手します。その後、MAM SDK をアプリに統合します。
 - **MDX Service** または **MDX Toolkit** を使用する場合: シトリックスでは、パブリックアプリストアからアプリバイナリを直接ダウンロードすること、およびこうしたバイナリを社内配布用に MDX Toolkit でラップすることはサポートしていません。サードパーティのアプリケーションをラップするには、そ

のアプリのベンダーと協力してアプリのバイナリを入手します。その後、MDX Toolkit を使用してバイナリをラップすることができます。

- 社内アプリ: 多くの組織には社内開発者がおり、特定の機能を備え、組織内で独自に開発および配布されるアプリを作成しています。組織によっては、ISV から提供されるアプリを導入している場合もあります。こうしたアプリは、ネイティブアプリとして展開するか、XenMobile などの MAM ソリューションを使用してコンテナ化できます。

たとえば、医療機関で、モバイルデバイスで医師が患者の情報を確認できる社内アプリを作成したとします。さらに、患者の情報を保護するとともに、以下のいずれかを使用して患者データベースへの VPN アクセスを有効化できます:

- MAM SDK
- MDX Service または MDX Toolkit

- **Web** アプリおよび **SaaS** アプリ: これらのアプリには、内部ネットワークからアクセスするアプリ (Web アプリ) やパブリックネットワーク経由でアクセスするアプリ (SaaS) が含まれます。XenMobile では、さまざまなアプリコネクタを使用して、カスタムの Web アプリおよび SaaS アプリを作成することもできます。これらのアプリコネクタを利用することで、既存の Web アプリへのシングルサインオン (SSO: Single Sign-On) を簡単に行えます。詳しくは、「[アプリコネクタの種類](#)」を参照してください。たとえば、Google Apps 向けのセキュリティアサーションマークアップランゲージ (SAML: Security Assertion Markup Language) を基にした、SSO 用の Google Apps SAML を使用できます。
- **業務用モバイルアプリ**: 業務用モバイルアプリはシトリックスが開発したアプリであり、XenMobile ライセンスに含まれています。詳しくは、「[業務用モバイルアプリについて](#)」を参照してください。Citrix では、ISV が Mobile Apps SDK を使用して開発した[ビジネス対応アプリ](#)も提供しています。
- **HDX** アプリ: HDX アプリは StoreFront で公開される、Windows でホストされたアプリです。Citrix Virtual Apps and Desktops と Citrix Workspace を使用する場合、登録ユーザーは HDX アプリを利用できます。

基になる構成は、XenMobile で展開および管理するモバイルアプリの種類によって異なります。たとえば、1つのアプリを権限レベルの異なる複数のユーザーグループが使用する場合、別々のデリバリーグループを作成して、このアプリを2つのバージョンで展開する必要があります。さらに、ユーザーデバイスでのポリシーの不一致を避けるため、ユーザーグループのメンバーシップが相互に排他的であることを確認する必要があります。

iOS アプリケーションのライセンスは、Apple の一括購入で管理することもできます。この方法を使用するには、XenMobile コンソールで一括購入プログラムを登録し、一括購入の設定を構成する必要があります。この構成によって、一括購入ライセンスでアプリを配信できるようになります。ユースケースは多様であるため、XenMobile 環境を実装する前に、MAM 戦略を評価し計画することが重要です。MAM 戦略の計画は、次の事柄を定義することから始めることをお勧めします。

- **アプリの種類**: パブリックアプリ、ネイティブアプリ、Web アプリ、社内アプリ、ISV アプリなど、サポート予定のアプリの種類をリストアップして分類します。また、iOS や Android などのデバイスプラットフォームごとにもアプリを分類します。このように分類することで、アプリの種類ごとに必要な XenMobile の設定

を調整しやすくなります。たとえば、一部のアプリでは、ほかのアプリとのやり取りのための特別な API を有効にするために、Mobile Apps SDK の使用が必要となる場合があります。

- ネットワーク要件: 特定のネットワークアクセス要件のあるアプリの設定を構成します。たとえば、VPN 経由で内部ネットワークにアクセスする必要があるアプリもあれば、DMZ 経由でアクセスをルーティングするためにインターネットアクセスが必要なアプリもあります。こうしたアプリが必要なネットワークに接続できるようにするには、さまざまな設定を適切に構成しなければなりません。アプリごとのネットワーク要件を定義することで、アーキテクチャに関する決定事項を早期に確定し、実装プロセス全体の効率を高めることができます。
- セキュリティ要件: 個々またはすべてのアプリに適用されるセキュリティ要件を定義できます。
 - MDX ポリシーなどの設定は、個々のアプリに適用されます
 - セッションと認証の設定はすべてのアプリに適用されます
 - 一部のアプリには、特定のコンテナ化、MDX、認証、ジオフェンシング、パスコード、またはデータ共有の要件があります。

展開を簡単に行うために、こうした要件の概要を事前に定めます。Endpoint Management のセキュリティの詳細については、「[セキュリティとユーザーエクスペリエンス](#)」を参照してください。

- 展開の要件 - 公開したアプリを適合したユーザーのみがダウンロードできるように、ポリシーベースの展開を使用する必要がある場合があります。たとえば、特定のアプリについて、デバイスが管理対象であること、またはデバイスがオペレーティングシステムの最小バージョンを満たしていることを必須にできます。また、特定のアプリをコーポレートユーザーだけに利用可能にする必要がある場合もあります。適切な展開ルールまたはアクションを構成できるように、こうした要件の概要を事前に定めます。
- ライセンス要件: アプリ関連のライセンス要件の記録を維持します。こうした記録により、ライセンスの使用状況を効率的に管理できるとともに、XenMobile で特定のライセンス管理支援機能を構成するかを判断できます。たとえば、無料または有料の iOS アプリを展開した場合、Apple がアプリにライセンス要件を適用します。その結果、ユーザーは Apple Store アカウントへのサインインが必要となります。

ただし、Apple の一括購入に登録することで、XenMobile を使用してこれらのアプリを配信および管理できます。一括購入を利用することで、ユーザーは各自の Apple App Store アカウントにサインインすることなくアプリをダウンロードできるようになります。

Samsung SAFE や Samsung Knox などの一部のプラットフォームには、機能を展開する前に履行する必要のある特別なライセンス要件があります。

- 許可リストと禁止リストの要件: ユーザーにインストールや使用を禁止する必要があるアプリを指定できます。禁止リストを作成することで、コンプライアンス違反イベントを定義します。次に、イベントが発生したときに起動するようにポリシーを設定できます。一方で、使用が容認されるアプリが、なんらかの理由で禁止リストに該当する可能性もあります。このような場合には、許可リストにそのアプリを追加し、アプリは使用してもよいが必須ではないと示すことができます。また、新しいデバイスにあらかじめインストールされているアプリの中には、オペレーティングシステムには含まれていないものの一般的に使用されているアプリもあります。こうしたアプリは、禁止リストの方針に抵触する可能性があります。

使用例

ある医療機関が、同機関のモバイルアプリ向けの MAM ソリューションとして XenMobile を導入する予定を立てました。モバイルアプリは、コーポレートユーザーおよび BYOD ユーザーに配信されます。IT 部門は、次のアプリを配信および管理することを決定しました。

業務用モバイルアプリ: Citrix が提供する iOS アプリおよび Android アプリ。詳しくは、「[業務用モバイルアプリ](#)」を参照してください。

Citrix Secure Hub: すべてのモバイルデバイスで XenMobile との通信に使用するクライアント。Secure Hub を使用してセキュリティ設定、構成、およびモバイルアプリをモバイルデバイスにプッシュします。Android デバイスおよび iOS デバイスは、Secure Hub 経由で XenMobile に登録されます。

Citrix Receiver: モバイルデバイスユーザーが Citrix Virtual Apps でホストされているアプリケーションを開くことができるモバイルアプリ。

GoToMeeting: ほかのコンピューターユーザー、顧客、クライアント、同僚とインターネット経由でリアルタイムに話し合うことができる、オンライン会議、デスクトップ共有、ビデオ会議用クライアント。

SalesForce1: モバイルデバイスから Salesforce へのアクセスを可能にし、あらゆる Salesforce ユーザーが統一されたエクスペリエンスで Chatter、CRM、カスタムアプリ、およびビジネスプロセスを利用できるようにするモバイルアプリ。

RSA SecurID: 2 要素認証用のソフトウェアベーストークン。

EpicCare アプリ: 医療従事者がモバイルデバイスで患者のカルテおよびリスト、スケジュールに安全にアクセスし、メッセージを通信できるようにするアプリ。

Haiku: iPhone および Android スマートフォン向けのモバイルアプリ。

Canto: iPad 用モバイルアプリ

Rover: iPhone および iPad 用のモバイルアプリ。

HDX: Citrix Virtual Apps は HDX アプリを配信します。

- **Epic Hyperspace:** 電子カルテ管理用の Epic のクライアントアプリケーション。

ISV:

- **Vocera:** iPhone や Android スマートフォンで時間や場所を問わず Vocera 音声技術を利用できるようにする、HIPAA に準拠したボイスオーバー IP およびメッセージ用モバイルアプリ。

社内アプリ:

- **HCMail:** 暗号化されたメッセージを作成し、内部メールサーバー上のアドレス帳を検索して、暗号化されたメッセージをメールクライアントで連絡先へ送信できるアプリ。

社内 Web アプリ:

- **PatientRounding:** 複数の部署で患者の健康情報の記録に使用する Web アプリケーション。
- **Outlook Web Access:** Web ブラウザー経由でメールにアクセスできるようになります。

- **SharePoint**: 組織全体でのファイルおよびデータの共有に使用します。

次の表に、MAM の構成に必要な基本情報を示します。

アプリ名	アプリの種類	MAM SDK 統合または MDX ラッピング	iOS	Android
Secure Mail	XenMobile アプリ	バージョン 10.4.1 以降では ×	はい	はい
Secure Web	XenMobile アプリ	バージョン 10.4.1 以降では ×	はい	はい
Citrix Files	XenMobile アプリ	バージョン 10.4.1 以降では ×	はい	はい
Secure Hub	パブリックアプリ	-	はい	はい
Citrix Receiver	パブリックアプリ	-	はい	はい
GoToMeeting	パブリックアプリ	-	はい	はい
SalesForce1	パブリックアプリ	-	はい	はい
RSA SecurID	パブリックアプリ	-	はい	はい
Epic Haiku	パブリックアプリ	-	はい	はい
Epic Canto	パブリックアプリ	-	はい	いいえ
Epic Rover	パブリックアプリ	-	はい	いいえ
Epic Hyperspace	HDX アプリ	-	はい	はい
Vocera	ISV アプリ	はい	はい	はい
HCMail	社内アプリ	はい	はい	はい
PatientRounding	Web アプリ	-	はい	はい
Outlook Web Access	Web アプリ	-	はい	はい
SharePoint	Web アプリ	-	はい	はい

次の表に、XenMobile での MAM ポリシーの構成の参考要件を示します。

アプリ名	VPNの 要否	通信（コ ンテナ外 のアプリ に対して）	通信（コ ンテナ外 のアプリ から）	プロキシ のフィル タリング	ライセン ス	ジオフェ ンシング	Mobile Apps SDK	オペレー ティング システム の最小バ ージョン
Secure Mail	○	選択的に 許可	許可	必須	-	選択的に 必須化	-	適用する
Secure Web	○	許可	許可	必須	-	不要	-	適用する
Citrix Files	○	許可	許可	必須	-	不要	-	適用する
Secure Hub	○	-	-	不要	一括購入	不要	-	適用しない
Citrix Re-ceiver	○	-	-	不要	一括購入	不要	-	適用しない
GoToMeeting	-	-	-	不要	一括購入	不要	-	適用しない
SalesForce	×	-	-	不要	一括購入	不要	-	適用しない
RSA SecurID	×	-	-	不要	一括購入	不要	-	適用しない
Epic Haiku	○	-	-	不要	一括購入	不要	-	適用しない
Epic Canto	○	-	-	不要	一括購入	不要	-	適用しない
Epic Rover	○	-	-	不要	一括購入	不要	-	適用しない
Epic Hyper-space	○	-	-	不要	-	不要	-	適用しない
Vocera	○	禁止	禁止	必須	-	必須	必須	適用する
HCMail	○	禁止	禁止	必須	-	必須	必須	適用する
PatientRc	○	-	-	必須	-	不要	-	適用しない

アプリ名	VPN の要否	通信（コ ンテナ外 のアプリ に対して）	通信（コ ンテナ外 のアプリ から）	プロキシ のフィル タリング	ライセン ス	ジオフェ ンシング	Mobile Apps SDK	オペレー ティング システム の最小バ ージョン
Outlook Web Access	○	-	-	必須	-	不要	-	適用しな い
SharePoi	○	-	-	必須	-	不要	-	適用しな い

ユーザーコミュニティ

November 6, 2020

すべての組織は、異なる機能的役割を持つ多様なユーザーコミュニティで構成されています。これらのユーザーコミュニティは、ユーザーのモバイルデバイスを通して提供されるさまざまなリソースを使用して、さまざまなタスクを実行しオフィス機能を果たします。ユーザーは、提供されたモバイルデバイスを使用して、自宅やリモートオフィスで作業する場合があります。また、特定のセキュリティコンプライアンスルールの対象となるツールへのアクセスが許可された個人のモバイルデバイスを使用する場合があります。

モバイルデバイスを使用するユーザーコミュニティが増えるにつれ、データ漏洩を防止し、組織のセキュリティ制限を実施するために、エンタープライズモビリティ管理（EMM）が非常に重要になります。効率的で高度なモバイルデバイス管理を実現するために、ユーザーコミュニティを分類することができます。そうすることにより、ユーザーとリソースのマッピングが簡素化され、適切なセキュリティポリシーを適切なユーザーに適用できます。

ユーザーコミュニティを分類するには、次のコンポーネントを使用できます。

- Active Directory 組織単位（OU）とグループ

特定の Active Directory セキュリティグループに追加されたユーザーは、ポリシーと、アプリなどのリソースを受け取ることができます。Active Directory セキュリティグループからユーザーを削除すると、以前に許可された XenMobile リソースへのアクセスが削除されます。

- XenMobile のローカルユーザーとグループ

Active Directory にアカウントを持たないユーザーの場合は、ローカルの XenMobile ユーザーとしてユーザーを作成できます。ローカルユーザーをデリバリーグループに追加し、Active Directory ユーザーと同じ方法でリソースをプロビジョニングできます。

- XenMobile デリバリーグループ

権限レベルの異なるユーザーからなる複数のグループが 1 つのアプリを使用する場合は、個別のデリバリーグループの作成が必要になる場合があります。個別のデリバリーグループを使用すると、同じアプリの 2 つの異なるバージョンを展開できます。

- デリバリーグループとユーザーグループのマッピング

デリバリーグループと Active Directory グループのマッピングは、1 対 1 または 1 対多のいずれでもかまいません。基本のポリシーとアプリを 1 対多のデリバリーグループマッピングに割り当てます。機能に固有のポリシーとアプリを 1 対 1 のデリバリーグループマッピングに割り当てます。

- アプリのデリバリーグループとリソースのマッピング

特定のアプリを各デリバリーグループに割り当てます。

- MDM リソースのデリバリーグループとリソースのマッピング

アプリと特定のデバイス管理リソースを各デリバリーグループに割り当てます。たとえば、アプリの種類（パブリック、HDX など）、アプリの種類別の特定のアプリ、リソース（デバイスポリシーや自動アクションなど）を任意に組み合わせてデリバリーグループを設定します。

次の例は、医療機関のユーザーコミュニティにおける EMM 向けの分類方法を示したものです。

使用例

この医療機関の例では、ネットワークやアフィリエイトの従業員、ボランティアなどの複数のユーザーに技術リソースやアクセスを提供します。この組織は EMM ソリューションを非幹部ユーザーのみに展開することを選択しました。

この医療機関のユーザー役割と機能は、医療、医療以外、契約社員などのサブグループに分けられます。指定されたグループのユーザーが企業のモバイルデバイスを受け取ります。その他のユーザーは個人のデバイス（BYOD）から限られた企業リソースにアクセスできます。適切なレベルのセキュリティ制限を実施し、データ漏洩を防止するために、この組織では、登録された各デバイスを企業の IT 部門が管理することに決定しました。また、ユーザーが登録できるデバイスは 1 台のみです。

以下のセクションでは、各サブグループの役割と機能の概要について説明します。

医療

- 看護師
- 医師（医師、外科医など）
- スペシャリスト（栄養士、採血師、麻酔医、放射線科医、心臓病専門医、がん専門医など）
- 外部の医師（外来の医師とリモートオフィスで作業するオフィスワーカー）
- 在宅医療サービス（患者の往診で医療サービスを行うオフィスワーカーとモバイルワーカー）
- 研究スペシャリスト（医薬における問題解決のための臨床研究を行う 6 つの研究機関のナレッジワーカーとパワーユーザー）
- 教育と訓練（教育と訓練に従事する看護師、医師、スペシャリスト）

医療以外

- 共通サービス（人事、給与、財務、サプライチェーンサービスなどのさまざまなバックオフィス機能を果たすオフィスワーカー）
- 医療サービス（管理サービス、分析およびビジネスインテリジェンス、ビジネスシステム、クライアントサービス、財務、総合的健康管理、患者アクセスソリューション、収益サイクルソリューションなどの、さまざまな医療管理、管理サービス、ビジネスプロセスソリューションをプロバイダーに提供するオフィスワーカー）
- サポートサービス（福利厚生管理、医療の統合、コミュニケーション、報酬および業績管理、施設および土地サービス、ヒューマンリソーステックシステム、情報サービス、内部監査およびプロセス改善など、医療以外のさまざまな機能を果たすオフィスワーカー）
- 慈善プログラム（慈善プログラムを支援するさまざまな機能を果たすオフィスワーカーとモバイルワーカー）

契約社員

- メーカーやベンダーのパートナー（オンサイト、またはサイト間 VPN 経由でリモート接続された、医療以外のさまざまなサポート機能を提供する人々）

上記の情報に基づいて、この医療機関では以下のエンティティを作成しました。XenMobile のデリバリーグループの詳細については、XenMobile 製品ドキュメントの「[リソースの展開](#)」を参照してください。

Active Directory 組織単位（OU）とグループ

OU = XenMobile リソース

- OU = 医療; グループ =
 - XM-看護師
 - XM-医師
 - XM-スペシャリスト
 - XM-外部の医師
 - XM-在宅医療サービス
 - XM-研究スペシャリスト
 - XM-教育と訓練
- OU = 医療以外; グループ =
 - XM-共通サービス
 - XM-医療サービス
 - XM-サポートサービス
 - XM-慈善プログラム

XenMobile のローカルユーザーとグループ

グループ = 契約社員、ユーザー =

- ベンダー 1
- ベンダー 2
- ベンダー 3
- ...ベンダー 10

XenMobile デリバリーグループ

- 医療-看護師
- 医療-医師
- 医療-スペシャリスト
- 医療-外部の医師
- 医療-在宅医療サービス
- 医療-研究スペシャリスト
- 医療-教育と訓練
- 医療以外-共通サービス
- 医療以外-医療サービス
- 医療以外-サポートサービス
- 医療以外-慈善プログラム

デリバリーグループとユーザーグループのマッピング

Active Directory グループ	XenMobile デリバリーグループ
XM-看護師	医療-看護師
XM-医師	医療-医師
XM-スペシャリスト	医療-スペシャリスト
XM-外部の医師	医療-外部の医師
XM-在宅医療サービス	医療-在宅医療サービス
XM-研究スペシャリスト	医療-研究スペシャリスト
XM-教育と訓練	医療-教育と訓練
XM-共通サービス	医療以外-共通サービス
XM-医療サービス	医療以外-医療サービス
XM-サポートサービス	医療以外-サポートサービス
XM-慈善プログラム	医療以外-慈善プログラム

アプリのデリバリーグループとリソースのマッピング

	Secure Mail	Secure Web	ShareFile Receiver	SalesForce	RSA SecurID	EpicCare Haiku	Epic Hyper-space
医療-看護師	○	○	○				
医療-医師							
医療-スペシャリスト							
医療-外部の医師	○		○				
医療-在宅医療サービス	○		○				
医療-研究スペシャリスト	○		○				
医療-教育と訓練						○	○
医療以外-共通サービス						○	○
医療以外-医療サービス						○	○
医療以外-サポートサービス	○		○			○	○
医療以外-慈善プログラム	○		○			○	○

契約社員	○	○	○	○	○	○
------	---	---	---	---	---	---

MDM リソースのデリバリーグループとリソースのマッピング

	MDM: パスコード ポリシー	MDM: デバイスの 制限事項	MDM: 自動化され た操作	MDM: Wi-Fi ポリ シー
医療-看護師				○
医療-医師		○		
医療-スペシャリス ト				
医療-外部の医師				
医療-在宅医療サー ビス				
医療-研究スペシャ リスト				
医療-教育と訓練				
医療以外-共通サー ビス				
医療以外-医療サー ビス				
医療以外-サポート サービス				
医療以外-慈善プロ グラム				
契約社員				○

注意事項と考慮事項

- XenMobile は初期構成時に「すべてのユーザー」というデフォルトのデリバリーグループを作成します。このデリバリーグループを無効にしないと、すべての Active Directory ユーザーに XenMobile への登録権限が付与されます。
- XenMobile は、LDAP サーバーとの動的接続により Active Directory のユーザーとグループをオンデマンド

ドで同期します。

- ユーザーが XenMobile にマップされていないグループに属している場合、そのユーザーは登録できません。同様に、ユーザーが複数のグループのメンバーである場合、XenMobile はユーザーを XenMobile にマップされているグループにのみ分類します。
- MDM の登録を必須にするには、XenMobile コンソールで [サーバープロパティ] の [登録が必要] オプションを [はい] に設定します。詳しくは、「[サーバープロパティ](#)」を参照してください。
- XenMobile デリバリーグループからユーザーグループを削除するには、dbo.userlistgrps 内にある SQL Server データベースのエントリを削除します。

注意:

この操作を実行する前に、XenMobile とデータベースのバックアップを作成してください。

XenMobile のデバイスの所有権について

ユーザーデバイスの所有者に応じてユーザーをグループ化できます。デバイスの所有権には、企業所有のデバイスと、BYOD (Bring Your Own Device) と呼ばれるユーザー所有のデバイスがあります。XenMobile コンソールの 2 つの場所: [設定] ページの [展開規則] と XenMobile Server プロパティで、BYOD デバイスをネットワークに接続する方法を制御できます。展開規則の詳細については、XenMobile のドキュメントの「[リソースの展開](#)」を参照してください。サーバープロパティの詳細については、このハンドブックの「[サーバープロパティ](#)」を参照してください。

サーバープロパティを設定することで、すべての BYOD ユーザーに対して企業によるデバイス管理を受け入れてからアプリにアクセスするように要求できます。または、ユーザーのデバイスを管理せずに、ユーザーに企業アプリへのアクセス権を付与することもできます。

サーバープロパティ **wsapi.mdm.required.flag** を **true** に設定すると、XenMobile がすべての BYOD デバイスを管理し、登録を拒否したユーザーはアプリへのアクセスが拒否されます。企業の IT チームが登録中に高いセキュリティと優れたユーザーエクスペリエンスを必要とする環境では、**wsapi.mdm.required.flag** を **true** に設定することを検討してください。

wsapi.mdm.required.flag をデフォルト設定の **false** にしておくと、ユーザーは登録を拒否できます。ただし、ユーザーは XenMobile Store からデバイス上のアプリにアクセスできます。プライバシー、法律、または規制上の制約によりデバイスの管理が不要で、エンタープライズアプリの管理のみが必要な環境では、**wsapi.mdm.required.flag** を **false** に設定することを検討してください。

XenMobile が管理しないデバイスを持つユーザーは、XenMobile Store からアプリをインストールできます。選択的ワイプや完全なワイプなどのデバイスレベルの制御ではなく、アプリポリシーに従ってアプリへのアクセスを制御します。一部のポリシー設定では、デバイスが XenMobile Server を定期的にチェックして、アプリの実行が引き続き許可されていることを確認する必要があります。

メール戦略

January 22, 2021

モバイルデバイスからメールに安全にアクセスできるようにすることは、組織のモビリティ管理の取り組みを推進するうえで主要な要因の 1 つです。適切なメール戦略を決定することは、XenMobile 設計の鍵となる要素です。XenMobile では、セキュリティ、ユーザーエクスペリエンス、および統合の要件に基づいて、さまざまなユースケースに対応するためのオプションを提供しています。この記事では、クライアントの選択からメールのトラフィックフローまで、最適なソリューションを選択するための典型的な設計決定プロセスと考慮事項について説明します。

メールクライアントの選択

通常、クライアントの選択は、メール戦略の設計全体において最初に行うべき項目です。Citrix Secure Mail、特定のモバイルプラットフォームのオペレーティングシステムに含まれるネイティブメール、またはパブリックアプリストアを通じて利用できる他のサードパーティクライアントから選択できます。必要に応じて、単一の（標準）クライアントを使用したり、クライアントの組み合わせを使用したりして、ユーザーコミュニティをサポートできます。

次の表に、使用可能なさまざまなクライアントオプションで設計上考慮すべき事項を示します：

トピック	Secure Mail	ネイティブ (iOS Mail など)	サードパーティのメールクライアント
XenMobile の最小エディション	詳細設定	MDM	MDM
構成	MDX ポリシーによって構成された Exchange アカウントプロファイル。	MDM ポリシーによって構成された Exchange アカウントプロファイル。Android のサポートは次に限定されます： SAFE/KNOX、Android Enterprise。他のすべてのクライアントはサードパーティのクライアントと見なされます。	一般に、ユーザーが手動で構成する必要があります。

セキュリティ	<p>これ自体がセキュアに設計されており、最高のセキュリティを提供します。データ暗号化レベルが強化された MDX ポリシーを使用します。Secure Mail は、MDX ポリシーによって完全に管理されているアプリです。Citrix PIN により、認証が強化されています。</p>	<p>ベンダーおよびアプリの機能セットに基づきます。より高いセキュリティを提供します。デバイスの暗号化設定を使用します (MDX ポリシーによるセキュリティなし)。アプリへのアクセスでデバイスレベルの認証に依存します。</p>	<p>ベンダーおよびアプリの機能セットに基づきます。高いセキュリティを提供します。</p>
統合	<p>デフォルトで管理対象 (MDX) アプリの操作を許可します。Citrix Secure Web で Web URL を開きます。Citrix Files にファイルを保存し、Citrix Files からファイルを添付します。GoToMeeting への直接参加およびダイヤルイン。</p>	<p>デフォルトでは、他の非管理対象 (非 MDX) アプリのみ操作できます。</p>	<p>デフォルトでは、他の非管理対象 (非 MDX) アプリのみ操作できます。</p>
展開/ライセンス	<p>MDM を通じて、パブリックアプリストアから直接 Secure Mail をプッシュできます。XenMobile の Advanced および Enterprise Edition のライセンスに含まれています。</p>	<p>クライアントアプリは、プラットフォームのオペレーティングシステムに含まれています。追加のライセンス要件はありません。</p>	<p>エンタープライズアプリとして MDM 経由で、またはパブリックアプリストアから直接、プッシュできます。アプリベンダーに基づき、関連ライセンスモデル/コスト。</p>

サポート	クライアントおよび EMM ソリューションを提供する単一ベンダーのサポート (Citrix)。Secure Hub/アプリのデバッグログ機能にサポートの連絡先情報が埋め込まれています。サポートするクライアントは 1 つです。	ベンダーによって定義されたサポート (Apple/Google)。デバイスのプラットフォームに基づいて異なるクライアントをサポートする必要がある場合があります。	ベンダーによって定義されたサポート。サードパーティのクライアントがすべての管理対象デバイスプラットフォームでサポートされていることを前提に、1 つのクライアントをサポートします。
------	--	--	---

メールのトラフィックフローとフィルタリングに関する考慮事項

ここでは、XenMobile のコンテキストでのメール (ActiveSync) のトラフィックフローに関する 3 つの主要なシナリオと設計上の考慮事項について説明します。

シナリオ 1: インターネットに接続された **Exchange**

外部クライアントをサポートする環境では、通常、Exchange ActiveSync サービスがインターネットに接続されています。モバイルの ActiveSync クライアントは、この外部に対するパスを通じて、リバースプロキシ (Citrix ADC など) またはエッジサーバーを介して接続します。このオプションは、ネイティブまたはサードパーティのメールクライアントを使用する場合に必要です。このため、このシナリオではこれらのクライアントが一般的な選択になります。また、一般的な方法ではありませんが、このシナリオで Secure Mail クライアントを使用することもできます。これにより、MDX ポリシーの使用とアプリの管理によって提供されるセキュリティ機能のメリットが得られます。

シナリオ 2: **Citrix ADC** 経由のトンネリング (**Micro VPN** および **STA**)

Secure Mail の Micro VPN 機能により、Secure Mail クライアントを使用する場合はこのシナリオがデフォルトになります。この場合、Secure Mail クライアントは、Citrix Gateway 経由で ActiveSync へのセキュリティで保護された接続を確立します。本質的に、Secure Mail は、内部ネットワークから ActiveSync に直接接続するクライアントと考えることができます。通常 Citrix のお客様は、最適なモバイル ActiveSync クライアントとして Secure Mail を標準に決定します。この決定は、1 つ目のシナリオで説明したように、インターネットに接続された Exchange Server 上で、ActiveSync サービスがインターネットに接続されないようにする取り組みの一部です。

マイクロ VPN 機能を使用できるのは、MAM SDK 対応アプリまたは MDX でラップされたアプリのみです。MDX ラッピングを使用する場合、このシナリオはネイティブクライアントには適用されません。MDX Toolkit を使用してサードパーティのクライアントをラップすることは可能ですが、この方法は一般的ではありません。ネイティブまたは

サードパーティのクライアントにトンネルを介したアクセスを許可するためにデバイスレベルの VPN クライアントを使用することは煩雑であり、実行可能なソリューションではないことが実証されています。

シナリオ 3: クラウドでホストされた **Exchange** サービス

クラウドでホストされた Exchange サービス (Microsoft Office 365 など) の普及が進んでいます。ActiveSync サービスもインターネットに接続しているため、XenMobile のコンテキストでは、このシナリオは 1 つ目のシナリオと同じように扱うことができます。この場合、クラウドサービスプロバイダーの要件によってクライアントの選択が決まります。一般的にこの選択には、Secure Mail や他のネイティブクライアントまたはサードパーティクライアントなど、ほとんどの ActiveSync クライアントのサポートが含まれます。

このシナリオでは、XenMobile は次の 3 つの領域で価値を付加できます：

- MDX ポリシーを含むクライアントと Secure Mail によるアプリの管理
- サポートされているネイティブメールクライアントでの MDM ポリシーを使用したクライアント構成
- Endpoint Management コネクタ: Exchange ActiveSync 用を使用した ActiveSync のフィルターオプション

メールトラフィックのフィルタリングに関する考慮事項

インターネットに接続している大半のサービスと同様に、パスを保護し、承認されたアクセスに対してフィルターを提供する必要があります。XenMobile ソリューションには、ネイティブクライアントとサードパーティクライアントに ActiveSync のフィルタリング機能を提供するために特別に設計された 2 つのコンポーネントである、Citrix Gateway コネクタ: Exchange ActiveSync 用、Endpoint Management コネクタ: Exchange ActiveSync 用が含まれています。

Citrix Gateway コネクタ: **Exchange ActiveSync** 用

Citrix Gateway コネクタ: Exchange ActiveSync 用は、ActiveSync トラフィックのプロキシとして Citrix ADC を使用して、境界で ActiveSync フィルタリングを提供します。その結果、フィルタリングコンポーネントはメールトラフィックフローのパスの一部として、メールが環境に入出入りする時にインターセプトします。Citrix Gateway コネクタ: Exchange ActiveSync 用は、Citrix ADC と XenMobile Server 間の仲介役を果たします。デバイスが Citrix ADC 上の ActiveSync 仮想サーバーを介して Exchange と通信する場合、Citrix ADC は Exchange ActiveSync サービス用コネクタに対して HTTP コールアウトを実行します。このサービスは、XenMobile を使用してデバイスの状態を確認します。Exchange ActiveSync 用コネクタは Citrix ADC に応答し、デバイスの状態に基づいて接続を許可または拒否します。また、ユーザー、エージェント、デバイスの種類や ID に基づいてアクセスをフィルターするように静的規則を構成することもできます。

この設定では、不正なアクセスを防ぐためにセキュリティレイヤーを追加して、Exchange ActiveSync サービスのインターネットへの接続を許可します。設計上の考慮事項は次のとおりです：

- Windows Server: Exchange ActiveSync コンポーネント用コネクタには Windows Server が必要です。

- フィルター規則のセット: Exchange ActiveSync 用コネクタは、ユーザー情報ではなくデバイスの状態と情報に基づいてフィルターするように設計されています。ユーザー ID でフィルターするように静的規則を構成することもできますが、たとえば Active Directory グループのメンバーシップに基づいてフィルターするオプションはありません。Active Directory グループのフィルターが必要な場合は、代わりに Endpoint Management コネクタ: Exchange ActiveSync 用を使用できます。
- Citrix ADC のスケーラビリティ: Citrix ADC を介した ActiveSync トラフィックのプロキシ要件を考慮すると、すべての ActiveSync SSL 接続によって追加されたワークロードをサポートするには、Citrix ADC インスタンスの適切なサイズ設定が不可欠です。
- Citrix ADC 統合キャッシュ: Citrix ADC 上の Exchange ActiveSync 用コネクタの構成では、統合キャッシュ機能を使用して Exchange ActiveSync 用コネクタからの応答をキャッシュします。この構成により、Citrix ADC では、特定のセッション内のすべての ActiveSync トランザクションに対して Citrix Gateway コネクタ: Exchange ActiveSync 用に要求を発行する必要がありません。適切なパフォーマンスとスケーラビリティを実現するにはこの構成も不可欠です。統合キャッシュは、Citrix ADC Platinum Edition で使用できます。また、Enterprise Edition では個別に機能のライセンスを取得できます。
- カスタムのフィルターポリシー: カスタムの Citrix ADC ポリシーを作成して、特定の ActiveSync クライアントを標準のネイティブモバイルクライアント以外に制限する必要がある場合があります。この構成では、ActiveSync HTTP 要求と Citrix ADC のレスポンスポリシーの作成に関する知識が必要です。
- Secure Mail クライアント: Secure Mail には、境界でのフィルターが不要なマイクロ VPN 機能が組み込まれています。一般に、Secure Mail クライアントは、Citrix Gateway を介して接続されている場合、内部の (信頼できる) ActiveSync クライアントとして扱われます。ネイティブおよびサードパーティクライアント (Exchange ActiveSync 用コネクタを使用)、および Secure Mail クライアントのサポートが必要な場合: Secure Mail のトラフィックが、Exchange ActiveSync 用コネクタで使用される Citrix ADC 仮想サーバー経由でフローしないようにすることをお勧めします。これを実行するには、トラフィックが DNS 経由でフローし、Exchange ActiveSync 用コネクタポリシーが Secure Mail クライアントに影響を与えないようにします。

XenMobile 展開の Citrix Gateway コネクタ: Exchange ActiveSync 用の図については、「[オンプレミス環境のリファレンスアーキテクチャ](#)」を参照してください。

Endpoint Management コネクタ: Exchange ActiveSync 用

Endpoint Management コネクタ: Exchange ActiveSync 用は、Exchange サービスレベルで ActiveSync フィルターを提供する XenMobile コンポーネントです。つまり、メールが XenMobile 環境に到達した時ではなく、Exchange サービスに到達した後にのみフィルタリングが行われます。Mail Manager は、PowerShell を使用して Exchange ActiveSync にデバイスパートナーシップ情報のクエリを実行し、デバイスの隔離操作を通じてアクセスを制御します。これらのアクションは、Endpoint Management コネクタ: Exchange ActiveSync 用の規則条件に基づいて、デバイスを検疫に出し入れします。Citrix Gateway コネクタ: Exchange ActiveSync 用と同様に、Endpoint Management コネクタ: Exchange ActiveSync 用では XenMobile を使用してデバイスの状態を確認し、デバイスのコンプライアンスに基づいてアクセスをフィルターします。また、デバイスの種類や ID、エージェントのバージョン、Active Directory グループのメンバーシップに基づいてアクセスをフィルターするように静的規

則を構成することもできます。

このソリューションでは、Citrix ADC を使用する必要はありません。既存の ActiveSync トラフィックのルーティングに変更を加えることなく、Endpoint Management コネクタ: Exchange ActiveSync 用を展開できます。設計上の考慮事項は次のとおりです:

- Windows Server: Endpoint Management コネクタ: Exchange ActiveSync 用には Windows Server の展開が必要です。
- フィルター規則のセット: Citrix Gateway コネクタ: Exchange ActiveSync 用と同様に、Endpoint Management コネクタ: Exchange ActiveSync 用には、デバイスの状態を評価するためのフィルター規則が含まれています。さらに、Endpoint Management コネクタ: Exchange ActiveSync 用は、Active Directory グループのメンバーシップに基づいてフィルターする静的規則をサポートしています。
- Exchange の統合: Endpoint Management コネクタ: Exchange ActiveSync 用では、ActiveSync の役割をホストしている Exchange クライアントアクセスサーバー (CAS) に直接アクセスし、デバイスの隔離操作を制御する必要があります。環境アーキテクチャとセキュリティ状況によっては、この要件により課題がもたらされる可能性があります。この技術要件を前もって評価することが重要です。
- 他の ActiveSync クライアント: Endpoint Management コネクタ: Exchange ActiveSync 用は ActiveSync サービスレベルでフィルターするため、XenMobile 環境外の他の ActiveSync クライアントについて考慮します。Endpoint Management コネクタ: Exchange ActiveSync 用の静的規則を構成して、他の ActiveSync クライアントへの意図しない影響を防ぐことができます。
- 拡張された Exchange 機能: Exchange ActiveSync との直接統合により、Endpoint Management コネクタ: Exchange ActiveSync 用は、モバイルデバイス上で Exchange ActiveSync のワイプを実行する機能を XenMobile に提供します。また Endpoint Management コネクタ: Exchange ActiveSync 用では、XenMobile が Blackberry デバイスに関する情報にアクセスしたり、その他の制御操作を実行することを許可します。

XenMobile 展開の Endpoint Management コネクタ: Exchange ActiveSync 用の図については、「[オンプレミス環境のリファレンスアーキテクチャ](#)」を参照してください。

電子メールプラットフォーム決定木

次の図は、XenMobile の展開でネイティブメールまたは Secure Mail のソリューションを使用する場合のメリットとデメリットを理解するのに役立ちます。選択ごとに、サーバー、ネットワーク、およびデータベースにアクセスするための XenMobile の関連オプションと要件がまとめられています。メリットとデメリットには、セキュリティ、ポリシー、およびユーザーインターフェイスの考慮事項に関する詳細が含まれています。

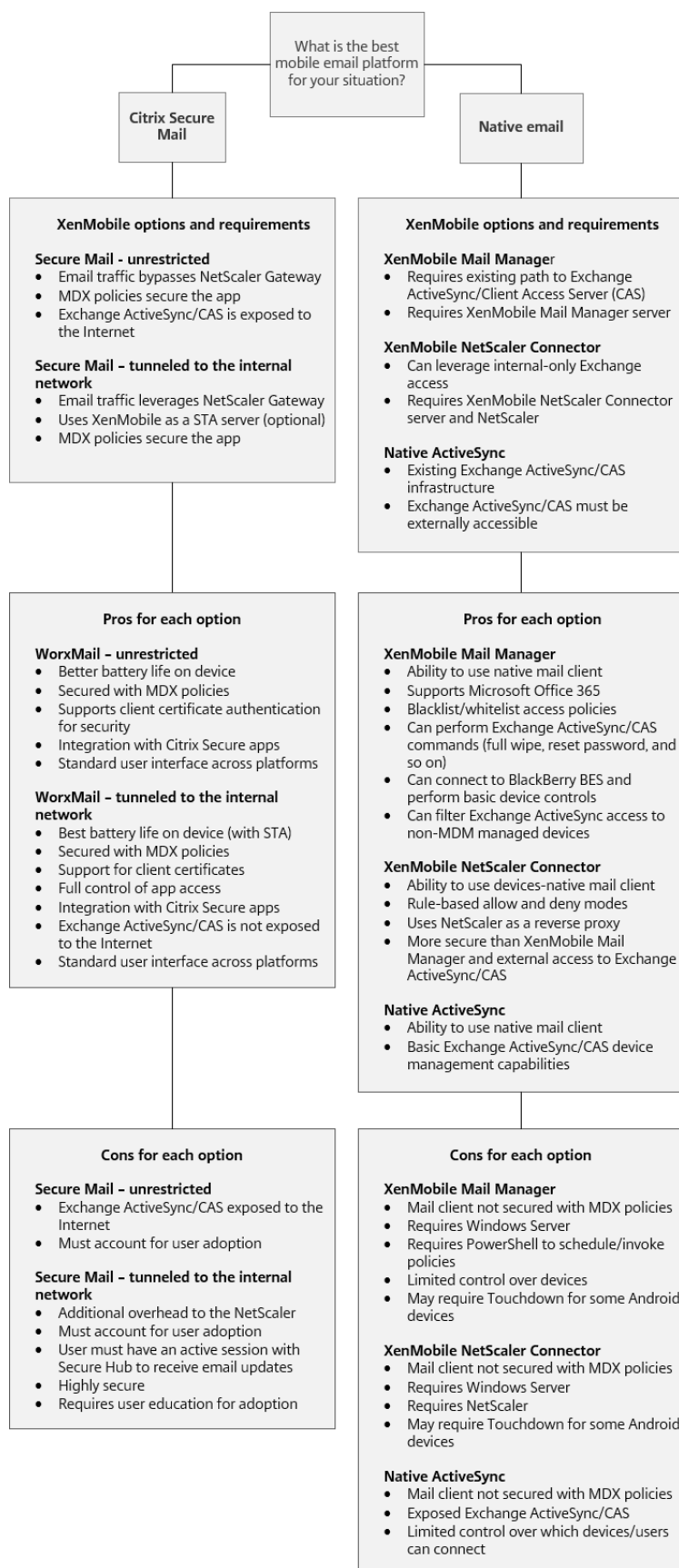

XenMobile 統合

July 13, 2020

この記事では、XenMobile を既存のネットワークおよびソリューションと統合する方法を計画するときに考慮すべき点について説明します。たとえば、Virtual Apps and Desktops 用の Citrix ADC を既に使用している場合は、次の点を考慮します：

- 既存の Citrix ADC インスタンス、または専用の新しいインスタンスを使用する必要がありますか。
- StoreFront を使用して公開されている HDX アプリを XenMobile と統合しますか。
- XenMobile で Citrix Files を使用する予定ですか。
- XenMobile に統合するネットワークアクセス制御のソリューションがありますか。
- ネットワークからのすべてのアウトバウンドトラフィックに対して Web プロキシを展開していますか。

Citrix ADC および Citrix Gateway

Citrix Gateway は、XenMobile の ENT モードと MAM モードで必須です。Citrix Gateway は、すべての企業リソースにアクセスするためのマイクロ VPN パスを提供し、強力な多要素認証をサポートします。次の場合、すべての XenMobile Server デバイスモードで Citrix ADC の負荷分散が必要です：

- XenMobile Server が複数ある場合
- または、XenMobile Server が DMZ または内部ネットワーク内にある場合（つまり、デバイスから Citrix ADC、XenMobile の順にトラフィックが流れる場合）

既存の Citrix ADC インスタンスを使用することも、XenMobile 用に新しいインスタンスを設定することもできます。以下のセクションでは、既存、または新規の専用の Citrix ADC インスタンスを使用する長所と短所について説明します。

XenMobile 用に作成された Citrix Gateway VIP との Citrix ADC MPX の共有

長所：

- Citrix のすべてのリモート接続：Citrix Virtual Apps and Desktops、完全 VPN、およびクライアントレス VPN に共通の Citrix ADC インスタンスを使用します。
- 証明書の認証や DNS、LDAP、NTP などのサービスへのアクセスに、Citrix ADC の既存の構成を使用します。
- 単一の Citrix ADC プラットフォームライセンスを使用します。

短所：

- 同じ Citrix ADC で 2 つの異なるユースケースを処理する場合は、スケールの計画が難しくなります。
- Citrix Virtual Apps and Desktops のユースケースに特定のバージョンの Citrix ADC が必要になる場合があります。この特定のバージョンで、XenMobile の既知の問題がある場合があります。または、XenMobile に、Citrix ADC のこのバージョンに関する既知の問題がある場合があります。

- Citrix Gateway がある場合は、XenMobile 用の Citrix ADC 構成を作成するために、Citrix ADC for XenMobile ウィザードを再度実行することはできません。
- Platinum ライセンスが Citrix Gateway 11.1 以降で使用されている場合を除き、Citrix ADC にインストールされ、VPN 接続に必要なユーザーアクセスライセンスはプールされます。これらのライセンスはすべての Citrix ADC 仮想サーバーで使用可能であるため、XenMobile 以外のサービスによってライセンスが消費される可能性があります。

専用の Citrix ADC VPX/MPX インスタンス

長所:

専用の Citrix ADC インスタンスを使用することをお勧めします。

- スケールの計画が容易になるほか、既にリソースの制約がある可能性のある Citrix ADC インスタンスから XenMobile のトラフィックが分離されます。
- XenMobile と Citrix Virtual Apps and Desktops で必要な Citrix ADC ソフトウェアのバージョンが異なる事態を回避できます。通常、XenMobile と互換性のある最新の Citrix ADC バージョンおよびビルドを使用することをお勧めします。
- 組み込みの Citrix ADC for XenMobile ウィザードを使用して、XenMobile 用に Citrix ADC を構成できます。
- サービスの仮想的および物理的な分離。
- Citrix Gateway 11.1 以降で Platinum ライセンスが使用されている場合を除きます: XenMobile に必要なユーザーアクセスライセンスは、Citrix ADC 上の XenMobile サービスでのみ使用できます。

短所:

- XenMobile の構成をサポートするために、Citrix ADC で追加のサービスを設定する必要があります。
- 別の Citrix ADC プラットフォームライセンスが必要です。Citrix Gateway の Citrix ADC インスタンスごとにライセンスを取得します。

Citrix ADC と Citrix Gateway を各 XenMobile サーバーモードと統合する際の考慮事項については、「[Citrix ADC および Citrix Gateway との統合](#)」を参照してください。

StoreFront

Citrix Virtual Apps and Desktops 環境の場合は、StoreFront を使用して HDX アプリケーションを XenMobile と統合できます。HDX アプリを XenMobile と統合すると:

- XenMobile に登録されているユーザーがこのアプリを利用できます。
- このアプリが、XenMobile Store で他のモバイルアプリと共に表示されます。
- XenMobile は、StoreFront の従来の PNAgent (サービス) サイトを使用します。
- Citrix Receiver がデバイスにインストールされると、HDX アプリはこの Citrix Receiver の使用を開始します。

StoreFront には、StoreFront インスタンスごとに 1 つのサービスサイトの制限があります。複数のストアがあり、他の実稼働環境での使用から分離する必要があるとします。その場合は、通常、XenMobile 用の新しい StoreFront インスタンスとサービスサイトを検討することをお勧めします。

考慮事項は次のとおりです：

- StoreFront では認証要件が異なりますか。StoreFront サービスサイトでは、ログオンに Active Directory 資格情報が必要です。証明書ベースの認証のみを使用するユーザーは、同じ Citrix Gateway を使用して XenMobile 経由でアプリケーションを列挙することはできません。
- 同じストアを使用しますか。それとも新しいストアを作成しますか。
- 同じ StoreFront サーバーを使用しますか。それとも別の StoreFront サーバーを使用しますか。

以下のセクションでは、Citrix Receiver と業務用モバイルアプリで StoreFront を個別に使用する場合と組み合わせて使用する場合のメリットとデメリットについて説明します。

既存の **StoreFront** インスタンスを **XenMobile** サーバーと統合する

長所：

- 同じストア：HDX アクセスに同じ Citrix ADC VIP を使用する場合、XenMobile では StoreFront の追加の構成が不要です。同じストアを使用する選択をし、Citrix Receiver には新しい Citrix ADC VIP へアクセスするように指示するとします。その場合は、StoreFront に適切な Citrix Gateway 構成を追加します。
- 同じ StoreFront サーバー：StoreFront の既存のインストールと構成を使用します。

短所：

- 同じストア：Virtual Apps and Desktops のワークロードをサポートするように StoreFront を再構成すると、XenMobile にも悪影響が及ぶ可能性があります。
- 同じ StoreFront サーバー：大規模な環境では、XenMobile がアプリの列挙と起動で PNAgent を使用することにより、追加の負荷がかかる点を考慮する必要があります。

XenMobile サーバーとの統合に新しい専用の **StoreFront** インスタンスを使用する

長所：

- 新しいストア：XenMobile で使用する StoreFront ストアの構成を変更しても、Virtual Apps and Desktops の既存のワークロードには影響しません。
- 新しい StoreFront サーバー：サーバー構成の変更は、Virtual Apps and Desktops のワークフローに影響しません。さらに、XenMobile がアプリの列挙と起動で PNAgent を使用する以外の負荷は、スケーラビリティに影響しません。

短所：

- 新しいストア：StoreFront ストアの構成。
- 新しい StoreFront サーバー：StoreFront の新規のインストールと構成が必要です。

詳しくは、XenMobile のドキュメントの「[Citrix Secure Hub を介した Virtual Apps and Desktops](#)」を参照してください。

Citrix Content Collaboration および Citrix Files

Citrix Files を使用すると、ユーザーは任意のデバイスからすべてのデータにアクセスして同期することができます。Citrix Files を使用すると、ユーザーは組織内外のユーザーとデータを安全に共有できます。Citrix Content Collaboration を XenMobile Advanced Edition または Enterprise Edition と統合すると、XenMobile によって Citrix Files に以下が提供されます：

- XenMobile Apps ユーザーのシングルサインオン認証。
- Active Directory ベースのユーザーアカウントのプロビジョニング。
- 包括的なアクセス制御ポリシー。

モバイルユーザーに完全な Enterprise アカウント機能セットのメリットをもたらすことができます。

または、Storage Zone Connector とのみ統合するように XenMobile を構成することもできます。ストレージゾーンコネクタを介して、Citrix Files は以下へのアクセスを提供します：

- ドキュメントとフォルダー
- ネットワークファイル共有
- SharePoint サイトの場合：サイトコレクションとドキュメントライブラリ。

接続したファイル共有には、Citrix Virtual Apps and Desktops 環境で使用されるのと同じネットワークのホームドライブを含めることができます。XenMobile コンソールを使用して、Citrix Files または Storage Zone Connector との統合を構成します。詳しくは、「[Citrix Files と XenMobile との連携](#)」を参照してください。

次のセクションでは、Citrix Files の設計を決定するときに確認すべき質問項目について説明します。

Citrix Files またはストレージゾーンコネクタのみとの統合

確認すべき質問項目：

- Citrix 管理のストレージゾーンにデータを保存する必要がありますか。
- ユーザーにファイルの共有および同期の機能を提供しますか。
- Citrix Files Web サイト上のファイルにユーザーがアクセスできるようにしますか。またはモバイルデバイスから Office 365 のコンテンツおよび個人向けクラウドコネクタにアクセスできるようにしますか。

設計の決定：

- 上記の質問のいずれかの回答が「はい」の場合は、Citrix Files と統合します。
- ストレージゾーンコネクタのみと統合すると、iOS ユーザーは、SharePoint サイトやネットワークファイル共有などの既存のオンプレミスのストレージリポジトリに安全にモバイルアクセスできます。この構成では、Content Collaboration サブドメインの設定や Citrix Files に対するユーザーのプロビジョニング、Citrix Files データのホストが不要になります。XenMobile で Storage Zone Connector を使用すると、社内ネットワーク外へのユーザー情報漏洩に対するセキュリティ規制に準拠します。

Storage Zone Controller サーバーの場所

確認すべき質問項目:

- オンプレミスのストレージや機能（ストレージゾーンコネクタなど）が必要ですか。
- Citrix Files のオンプレミス機能を使用する場合、Storage Zone Controller はネットワーク内のどこに配置されますか。

設計の決定:

- Citrix Files クラウド、オンプレミスの単一テナントストレージシステム、またはサポートされているサードパーティのクラウドストレージに、Storage Zone Controller サーバーを配置するかどうかを決定します。
- Storage Zone Controller は、Citrix Files コントロールプレーンと通信するためにインターネットアクセスが必要です。直接アクセス、NAT および PAT の設定、プロキシ設定など、いくつかの方法で接続できます。

ストレージゾーンコネクタ

確認すべき質問項目:

- CIFS 共有パスは何ですか。
- SharePoint の URL は何ですか。

設計の決定:

- オンプレミスの Storage Zone Controller がこれらの場所にアクセスする必要があるかどうかを判断します。
- Storage Zone Connector は、ファイルリポジトリ、CIFS 共有、SharePoint などの内部リソースと通信するため、Storage Zone Controller は、DMZ ファイアウォールの内側にあり、Citrix ADC が前に置かれた内部ネットワークに配置することをお勧めします。

SAML と XenMobile Enterprise の統合

確認すべき質問項目:

- Citrix Files に Active Directory 認証が必要ですか。
- XenMobile で Citrix Files アプリを初めて使用するときに SSO が必要ですか。
- 現在の環境に標準の IdP がありますか。
- いくつのドメインで SAML を使用する必要がありますか。
- Active Directory ユーザーに複数のメールエイリアスがありますか。
- Active Directory ドメインの移行が進行中、または近日中に予定されていますか。

設計の決定:

XenMobile Enterprise 環境では、Citrix Files の認証メカニズムとして SAML の使用を選択できます。認証オプションは次のとおりです:

- SAML の ID プロバイダー (IdP) として XenMobile Server を使用します。

このオプションは、優れたユーザーエクスペリエンスを提供し、Citrix Files アカウントの作成を自動化するだけでなく、モバイルアプリの SSO 機能を有効にすることができます。

- XenMobile Server はこのプロセスのために強化されています：そのため、Active Directory の同期は不要です。
- ユーザープロビジョニングに Citrix Files User Management Tool を使用します。
- サポートされているサードパーティベンダーを SAML の IdP として使用します。

既存のサポートされている IdP があり、モバイルアプリの SSO 機能が不要な場合は、このオプションが最適です。また、このオプションでは、アカウントのプロビジョニングに Citrix Files User Management Tool を使用する必要があります。

サードパーティの IdP ソリューション (ADFS など) を使用すると、Windows クライアント側にも SSO 機能が提供される場合があります。Citrix Files の SAML ID プロバイダーを選択する前に、ユースケースを評価するようにします。

さらに、両方のユースケースを満たすために、[ADFS と XenMobile をデュアル ID プロバイダーとして構成](#)できます。

モバイルアプリ

確認すべき質問項目：

- どの Citrix Files モバイルアプリ (パブリック、MDM、MDX) を使用する予定ですか。

設計の決定：

- 業務用モバイルアプリは Apple App Store や Google Play ストアから配信できます。パブリックアプリストアからの配信では、Citrix ダウンロードページからラップされたアプリを入手します。
- セキュリティレベルが低くコンテナ化が不要の場合、パブリックの Citrix Files アプリケーションは適切でない可能性があります。MDM-only 環境では、XenMobile を MDM モードで使用して、Citrix Files アプリの MDM バージョンを配信できます。
- 詳しくは、「[アプリ](#)」および「[Citrix Files for XenMobile](#)」を参照してください。

セキュリティ、ポリシー、およびアクセス制御

確認すべき質問項目：

- デスクトップ、Web、およびモバイルユーザーにはどのような制限が必要ですか。
- ユーザーに対する標準的なアクセス制御をどのような設定にしますか。
- どのようなファイル保持ポリシーを使用する予定ですか。

設計の決定：

- Citrix Files を使用すると、従業員の権限とデバイスのセキュリティを管理できます。詳しくは、「[従業員の権限](#)」および「[デバイスとアプリの管理](#)」を参照してください。

- 一部の Citrix Files のデバイスセキュリティ設定と MDX ポリシーは、同じ機能を制御します。そのような場合は XenMobile のポリシーが優先され、次に Citrix Files のデバイスセキュリティ設定が適用されます。例: 外部アプリを Citrix Files で無効にし、XenMobile では有効にすると、Citrix Files ではこの外部アプリが無効になります。XenMobile では PIN とパスコードが不要、Citrix Files アプリでは PIN とパスコードが必要ないようにアプリを構成できます。

標準ストレージゾーンと制限付きストレージゾーン

確認すべき質問項目:

- 制限付きストレージゾーンが必要ですか。

設計の決定:

- 標準ストレージゾーンは機密性の低いデータを対象としており、従業員は非従業員とデータを共有できます。このオプションは、ドメイン外でデータを共有するワークフローをサポートします。
- 制限付きストレージゾーンでは機密データが保護され、認証されたドメインユーザーのみが、ゾーンに格納されたデータにアクセスできます。

Web プロキシ

XenMobile トラフィックを HTTP(S)/SOCKS プロキシ経由でルーティングする、最もありがちなシナリオは、次のとおりです: XenMobile サーバーが存在するサブネットに、必要な Apple、Google、または Microsoft IP アドレスへの送信方向のインターネットアクセスがない場合。XenMobile でプロキシサーバーの設定を指定すると、すべてのインターネットトラフィックをプロキシサーバーにルーティングできます。詳しくは、「[プロキシサーバーの有効化](#)」を参照してください。

次の表に、XenMobile で使用される最も一般的なプロキシの長所と短所を示します。

オプション	長所	短所
XenMobile サーバーで HTTP(S)/SOCKS プロキシを使用します。	ポリシーにより、XenMobile サーバーのサブネットからの送信インターネット接続が許可されない場合: インターネット接続を提供するように HTTP(S) または SOCKS プロキシを構成できます。	プロキシサーバーに障害が発生すると、APNs (iOS) または Firebase Cloud Messaging (Android) の接続が切断されません。その結果、すべての iOS 端末と Android 端末でデバイスの通知が失敗します。

Secure Web で HTTP (S) プロキシを使用してください。	HTTP/HTTPS トラフィックを監視して、インターネット活動が組織の標準に準拠していることを確認できます。	この構成では、すべての Secure Web Internet トラフィックを企業ネットワークにトンネリングしてからインターネットに送り返す必要があります。インターネット接続でブラウズが制限されている場合：この設定はインターネットブラウジングのパフォーマンスに影響する可能性があります。
--------------------------------------	---	---

分割トンネリングの Citrix ADC セッションプロファイル設定は、次のようにトラフィックに影響します。

Citrix ADC 分割トンネリングがオフの場合：

- MDX ネットワークアクセスポリシーが [内部ネットワークヘトンネル] の場合：すべてのトラフィックは、Microsoft VPN またはクライアントレス VPN (cVPN) トンネルを使用して Citrix Gateway に強制的に戻されます。
- プロキシサーバーの Citrix ADC トラフィックポリシー/プロファイルを設定し、それらを Citrix Gateway VIP にバインドします。

重要：

必ず Secure Hub cVPN トラフィックをプロキシから除外してください。

- 詳しくは、「[XenMobile Secure Hub Traffic Through Proxy Server in Secure BrowseMode](#)」を参照してください。

Citrix ADC 分割トンネリングがオンの場合：

- アプリが MDX ネットワークアクセスポリシーで [内部ネットワークヘトンネル] に設定されている場合：アプリケーションは、まず Web リソースを直接取得しようとします。Web リソースが公開されていない場合、それらのアプリケーションは Citrix Gateway にフォールバックします。
- プロキシサーバーの Citrix ADC トラフィックポリシーとプロファイルを設定します。次に、これらのポリシーとプロファイルを Citrix Gateway VIP にバインドします。

重要：

必ず Secure Hub cVPN トラフィックをプロキシから除外してください。

[分割 **DNS**] の Citrix ADC セッションプロファイル設定 ([クライアントエクスペリエンス] 配下) は、分割トンネリングと同様に機能します。

[分割 **DNS**] が [両方] に設定されている場合：

- クライアントはまず FQDN をローカルで解決し、障害発生時には Citrix ADC にフォールバックして DNS を解決しようとします。

[分割 **DNS**] が [リモート] に設定されている場合:

- DNS 解決は Citrix ADC でのみ発生します。

[分割 **DNS**] が [ローカル] に設定されている場合:

- クライアントは FQDN をローカルに解決しようとします。DNS 解決に Citrix ADC は使用されません。

アクセス制御

企業はネットワーク内外のモバイルデバイスを管理できます。XenMobile などのエンタープライズモビリティ管理ソリューションは、場所に関係なくモバイルデバイスのセキュリティと制御を提供することに優れていますが、ネットワークアクセス制御 (NAC) ソリューションと組み合わせると、ネットワーク内部のデバイスに対する QoS を向上させ、よりきめ細かい制御を行うことができます。この組み合わせにより、NAC ソリューションを通じて XenMobile のデバイスセキュリティ評価を強化できます。NAC ソリューションは XenMobile のセキュリティ評価を使用して、認証の決定を効率的に処理することができます。

次のいずれかのソリューションを使用して、NAC ポリシーを適用できます:

- Citrix Gateway
- Cisco Identity Services Engine (ISE)
- ForeScout

他の NAC ソリューションとの統合は保証されていません。

XenMobile との NAC ソリューション統合の利点は次のとおりです:

- 社内ネットワーク上のすべてのエンドポイントのセキュリティ、コンプライアンス、制御の強化。
- NAC ソリューションでは、次のことが可能です:
 - ネットワークに接続しようとするデバイスを瞬時に検出します。
 - XenMobile にデバイス属性を照会します。
 - このデバイス情報を使用して、デバイスを許可、禁止、制限、またはリダイレクトするかどうかを決定します。これらの決定は、適用されるセキュリティポリシーによって異なります。
- NAC ソリューションでは、IT 管理者に非管理デバイスと非準拠デバイスのビューを提供します。

XenMobile でサポートされている NAC 準拠フィルターと構成の概要については、「[ネットワークアクセス制御](#)」を参照してください。

複数サイトの要件

April 1, 2020

複数サイトの高可用性と障害回復を含めた XenMobile 展開環境を構築し、構成できます。この記事では、XenMobile の展開で使用される高可用性および障害回復モデルの概要を説明します。

高可用性

- XenMobile クラスタノードの場合、Citrix ADC は負荷分散を処理します。詳しくは、「[クラスタリングの構成](#)」を参照してください。
- XenMobile サーバーノードは、アクティブ/アクティブ構成で動作します。
- 容量が必要な場合は、追加の XenMobile サーバーノードが高可用性クラスタに追加されます。1 つのノードで最大約 8,500 のユーザーデバイスを処理できます（詳細については「[スケーラビリティとパフォーマンス](#)」を参照）。
- Citrix では、「n + 1」台の XenMobile サーバーを構成することを推奨しています：つまり、8,500 個のユーザーデバイスごとに 1 台のサーバーと、冗長性のために 1 台のサーバーを追加します。
- 可能であれば、すべての Citrix ADC インスタンスに高可用性を設定して、設定を 2 番目の Citrix ADC と同期させることをお勧めします。
- 標準の Citrix ADC 高可用性ペアは、アクティブ/パッシブ構成で動作します。

一般的な高可用性 XenMobile 環境には次のものが含まれます：

- 二つの Citrix ADC インスタンス（VPX または MPX）。Citrix ADC SDX プラットフォームを使用する場合は、高可用性も考慮する必要があります。
- 同じデータベース設定で構成された 2 台以上の XenMobile サーバー。

障害回復

1 つのアクティブデータセンターと 1 つのパッシブデータセンターを持つ 2 つのデータセンターにまたがって XenMobile を障害回復用に構成できます。Citrix ADC と GSLB（Global Server Load Balancing）を使用してアクティブ/アクティブデータパスを作成し、ユーザーエクスペリエンスがアクティブ/アクティブセットアップのエクスペリエンスになるようにします。

障害回復の場合、XenMobile 環境には次のものが含まれます：

- 2 つのデータセンター。それぞれに 1 つ以上の Citrix ADC インスタンス、XenMobile サーバー、および SQL Server データベースが含まれています。
- データセンターにトラフィックを誘導する GSLB サーバー。GSLB サーバーは、サイトへの XenMobile 登録 URL と Citrix Gateway URL の両方のトラフィックを処理するように設定されています。
- Citrix ADC for XenMobile ウィザードを使用して Citrix Gateway を設定した場合、デフォルトでは GSLB は、MAM 負荷分散サーバーへの途上で XenMobile 登録サーバーへのトラフィックと Citrix Gateway へのトラフィックを解決できるようになっていません。その結果、追加のステップが必要になります。これらの手順の準備と実装の詳細については、「[障害回復](#)」を参照してください。
- Always On 可用性グループのクラスタ化 SQL サーバー
- XenMobile サーバーと SQL Server の間の遅延は、5 ミリ秒未満でなければなりません。

注:

このハンドブックで説明されている障害回復方法は、アクセスレイヤーの自動障害回復のみを提供します。デバイスが XenMobile サーバーに接続するには、フェールオーバーサイトですべての XenMobile サーバーノードと SQL Server データベースを手動で起動する必要があります。

Citrix Gateway および Citrix ADC との統合

December 24, 2020

XenMobile と統合すると、Citrix Gateway を経由して MAM (Mobile Application Management: モバイルアプリケーション管理) デバイス用の内部ネットワークにアクセスできる認証メカニズムを、リモートデバイスで利用できるようになります。この統合を利用すると、業務用モバイルアプリはマイクロ VPN を介して、イントラネット内にある社内サーバーにアクセスすることができます。マイクロ VPN は、モバイルデバイス上のアプリから Citrix Gateway に作成されます。Citrix Gateway は、すべての企業リソースにアクセスするためのマイクロ VPN パスを提供し、強力な多要素認証をサポートします。

次の場合、すべての XenMobile Server デバイスモードで Citrix ADC の負荷分散が必要です:

- XenMobile Server が複数ある場合
- または、XenMobile Server が DMZ または内部ネットワーク内にある場合 (つまり、デバイスから Citrix ADC、XenMobile の順にトラフィックが流れる場合)

XenMobile Server モードの統合要件

Citrix Gateway と Citrix ADC の統合要件は、XenMobile Server のモード (MAM、MDM、ENT) によって異なります。

MAM

XenMobile Server を MAM モードで使用する場合:

- **Citrix Gateway** は必須です。Citrix Gateway は、すべての企業リソースにアクセスするためのマイクロ VPN パスを提供し、強力な多要素認証をサポートします。
- 負荷分散には **Citrix ADC** をお勧めします。

XenMobile を高可用性構成で展開することをお勧めしています。高可用性構成では、XenMobile の前にロードバランサーが必要です。詳しくは、「[MAM と従来の MAM モードについて](#)」を参照してください。

MDM

XenMobile Server を MDM モードで使用する場合:

- Citrix Gateway は必須ではありません。MDM の展開では、モバイルデバイス VPN として Citrix Gateway をお勧めします。
- セキュリティと負荷分散のために Citrix ADC をお勧めします。

セキュリティと負荷分散のために、XenMobile Server の前に Citrix ADC アプライアンスを配置することをお勧めします。DMZ 内に XenMobile を標準展開する場合は、Citrix ADC for XenMobile ウィザードを使用し、SSL ブリッジモードでの XenMobile Server の負荷分散をお勧めします。次のような展開では、SSL オフロードを検討することもできます：

- XenMobile Server が DMZ ではなく内部ネットワークに存在する
- または、セキュリティチームが SSL ブリッジの構成を必要としている

XenMobile Server を、NAT や、MDM の既存のサードパーティプロキシまたはロードバランサーを介してインターネットに公開することは推奨されていません。これらの構成は、SSL トラフィックが XenMobile Server (SSL ブリッジ) で終了した場合でも、潜在的なセキュリティリスクをもたらします。

高度なセキュリティ環境を実現するには、Citrix ADC とデフォルトの XenMobile 構成の組み合わせがセキュリティ要件を満たしているか、それ以上の条件を備えている必要があります。

最高水準のセキュリティが求められる MDM 環境を実現するには、SSL の終端を Citrix ADC にすることで、エンドツーエンドの SSL 暗号化を維持しながら境界でトラフィックを検査できます。詳しくは、「[セキュリティ要件](#)」を参照してください。Citrix ADC ではオプションとして SSL/TLS 暗号と SSL FIPS Citrix ADC ハードウェアを定義できます。

ENT (MAM + MDM)

XenMobile Server を ENT モードで使用する場合：

- Citrix Gateway は必須です。Citrix Gateway は、すべての企業リソースにアクセスするためのマイクロ VPN パスを提供し、強力な多要素認証をサポートします。

XenMobile Server モードが ENT の場合にユーザーが MDM 登録をオプトアウトすると、デバイスは従来の MAM モードで動作します。従来の MAM モードでは、デバイスの登録に Citrix Gateway の完全修飾ドメイン名 (Fully Qualified Domain Name: FQDN) を使用します。詳しくは、「[MAM と従来の MAM モードについて](#)」を参照してください。

- 負荷分散には Citrix ADC をお勧めします。詳細については、この記事の前半の「MDM」にある Citrix ADC の箇所を参照してください。

重要：

初回の登録では、負荷分散用仮想サーバーを SSL オフロードまたは SSL ブリッジのいずれかで構成する場合でも、ユーザーデバイスからのトラフィックは XenMobile Server 上で認証されます。

設計の決定

以下のセクションでは、Citrix Gateway と XenMobile との統合を計画するときに検討すべき、多くの設計上の決定についてまとめています。

ライセンスとエディション

決定の詳細:

- Citrix ADC のどのエディションを使用するか
- Citrix ADC にプラットフォームライセンスを適用しているか
- MAM の機能が必要な場合は、Citrix ADC ユニバーサルアクセスライセンスを適用しているか

設計ガイド:

Citrix Gateway に適切なライセンスを適用するようにしてください。Citrix Gateway コネクタ: Exchange ActiveSync 用を使用している場合、統合キャッシュが必要な場合があります。そのため、適切な Citrix ADC のエディションを使用していることを確認する必要があります。

Citrix ADC の機能を有効にするためのライセンス要件は次のとおりです。

- XenMobile MDM の負荷分散では、Citrix ADC の標準プラットフォームライセンスが最低限必要となります。
- ストレージゾーンコントローラーを使用した Content Collaboration の負荷分散には、Citrix ADC の標準プラットフォームライセンスが最低限必要となります。
- XenMobile Enterprise Edition には、MAM に必要な Citrix Gateway ユニバーサルライセンスが含まれています。
- Exchange の負荷分散には、Citrix ADC Platinum プラットフォームライセンスまたは Citrix ADC Enterprise プラットフォームライセンスに、Integrated Caching ライセンスを追加する必要があります。

Citrix ADC for XenMobile のバージョン

決定の詳細:

- XenMobile 環境で実行されている Citrix ADC のバージョンは何か
- 別のインスタンスは必要か

設計ガイド:

Citrix Gateway 仮想サーバーに専用の Citrix ADC インスタンスを使用することをお勧めします。最低限必要となる Citrix ADC のバージョンおよびビルドを、XenMobile 環境で使用していることを確認してください。通常、XenMobile と互換性のある最新の Citrix ADC バージョンおよびビルドを使用するのが最適です。Citrix Gateway のアップグレードが既存の環境に影響する場合は、XenMobile の 2 つ目の専用インスタンスが適切な場合があります。

VPN 接続を使用する XenMobile およびその他のアプリ用に Citrix ADC インスタンスを共有する場合は、両方で使用する VPN ライセンスの数が足りていることを確認してください。XenMobile のテスト環境および実稼働環境では、Citrix ADC インスタンスを共有できないことに留意してください。

証明書

決定の詳細:

- 登録や XenMobile 環境へのアクセスに高度なセキュリティが必要か
- LDAP は選択しないか

設計ガイド:

XenMobile のデフォルト構成は、ユーザー名とパスワードによる認証です。登録および XenMobile 環境へのアクセスのセキュリティを強化するには、証明書ベースの認証の使用を考慮してください。LDAP で 2 要素認証の証明書を使用すると、RSA サーバーを必要とせずに高度なセキュリティを提供できます。

LDAP やスマートカードの使用または同様の方法を許可しない場合、証明書を構成すると XenMobile にスマートカードを提示できます。ユーザーはそれにより、XenMobile が生成する一意の PIN を使用して登録できます。ユーザーがアクセス権を獲得すると、XenMobile は、XenMobile 環境を認証するために使用される証明書を作成して展開します。

XenMobile は、サードパーティ証明機関でのみ証明書失効一覧 (CRL) をサポートします。Microsoft CA が構成されている場合、XenMobile は Citrix ADC を使用して失効を管理します。クライアント証明書ベースの認証を構成する場合、Citrix ADC 証明書失効一覧 (CRL) 設定 [**Enable CRL Auto Refresh**] を構成する必要があるかどうか検討します。この手順を使用すると、MAM のみで登録したデバイスのユーザーがデバイス上の既存の証明書を使用して認証できなくなります。ユーザー証明書が失効してもユーザーによる生成が制限されるわけではないので、XenMobile は新しい証明書を再発行します。この設定は、CRL が期限切れの PKI エンティティを確認する場合、PKI エンティティのセキュリティを強化します。

ネットワークトポロジ

決定の詳細:

- どの Citrix ADC トポロジーが必要か

設計ガイド:

XenMobile には Citrix ADC インスタンスを使用することをお勧めします。ただし、トラフィックを内部ネットワークから DMZ に送信したくない場合は、Citrix ADC の追加インスタンスを設定することを検討してください。Citrix ADC インスタンスは、内部ユーザー用に 1 つ、外部ユーザー用に 1 つ使用します。ユーザーが内部ネットワークと外部ネットワークを切り替えると、DNS レコードのキャッシュによって Secure Hub のログオンプロンプトの回数が増える場合があります。

XenMobile は、Citrix Gateway のダブルホップをサポートしていません。

専用または共有の **Citrix Gateway VIP** アドレス

決定の詳細:

- 現在、Virtual Apps and Desktops 用の Citrix Gateway を使用しているか
- Virtual Apps and Desktops と同じ Citrix Gateway を XenMobile で利用するか
- 両方のトラフィックフローの認証要件は何か

設計ガイド:

Citrix 環境に XenMobile と、Virtual Apps and Desktops が含まれている場合は、両方で同じ Citrix ADC インスタンスと Citrix Gateway 仮想サーバーを使用できます。バージョンによる競合が起きたり環境が孤立したりする可能性があるため、Citrix ADC インスタンスと Citrix Gateway は、それぞれの XenMobile 環境専用にするをお勧めします。ただし、専用の Citrix ADC インスタンスを選択しない場合は、専用の Citrix Gateway 仮想サーバーを使用して、Secure Hub のトラフィックフローを分離することをお勧めします。この構成では、XenMobile と Virtual Apps and Desktops との間で共有される仮想サーバーは使用しません。

LDAP 認証を使用する場合、Citrix Receiver と Secure Hub は同じ Citrix Gateway で問題なく認証できます。証明書ベースの認証を使用する場合、XenMobile は MDX コンテナ内の証明書をプッシュし、Secure Hub はその証明書を使用して Citrix Gateway で認証します。Citrix Receiver は Secure Hub とは異なり、Secure Hub と同じ証明書を使用して同じ Citrix Gateway と認証することはできません。

2 台の Citrix Gateway VIP で同じ FQDN を使用できる、以下の回避策を検討することもできます。

- 同じ IP アドレスで 2 つの Citrix Gateway VIP を作成します。Secure Hub 用の VIP には標準の 443 ポートを使用し、(Citrix Receiver を展開する) Virtual Apps and Desktops 用の VIP にはポート 444 を使用します。
- その結果、1 つの FQDN が同じ IP アドレスに解決されます。
- この方法ではデフォルトのポート 443 ではなく、ポート 444 に ICA ファイルを返すよう StoreFront を構成する必要がある場合があります。この回避策では、ユーザーはポート番号を入力する必要はありません。

Citrix Gateway のタイムアウト

決定の詳細:

- XenMobile のトラフィックに対する Citrix Gateway のタイムアウトをどのように構成するか

設計ガイド:

Citrix Gateway には、セッションタイムアウトと強制タイムアウトの設定があります。詳しくは、「[推奨構成](#)」を参照してください。バックグラウンドサービス、Citrix ADC、およびオフラインでのアプリケーションへのアクセスでは、タイムアウト値が異なることに留意してください。

MAM 用の **XenMobile** ロードバランサー **IP** アドレス

決定の詳細:

- VIP アドレスに内部 IP アドレスまたは外部 IP アドレスを使用しているか

設計ガイド:

Citrix Gateway の VIP アドレスにパブリック IP アドレスを使用できる環境では、その方法で XenMobile の負荷分散 VIP アドレスを割り当てると、登録のエラーにつながります。

そのシナリオでは負荷分散 VIP アドレスに内部 IP を使用し、登録のエラーが起こらないようにしてください。この VIP アドレスは、RFC 1918 標準のプライベート IP アドレスに準拠する必要があります。この仮想サーバーに非プライベート IP アドレスを使用すると、Citrix ADC は認証プロセスで XenMobile Server に正常に接続できなくなります。詳しくは、「<https://support.citrix.com/article/CTX200430>」を参照してください。

MDM の負荷分散の仕組み

決定の詳細:

- Citrix Gateway でどのように XenMobile Server の負荷分散を行うか

設計ガイド:

XenMobile が DMZ 内にある場合は、SSL ブリッジを使用します。XenMobile が内部ネットワークにあり、セキュリティの標準を満たす必要がある場合には、SSL オフロードを使用します。

- Citrix ADC VIP アドレスを設定した XenMobile Server を SSL ブリッジモードで負荷分散すると、インターネットのトラフィックは接続が終了する XenMobile Server に直接流れます。SSL ブリッジモードはセットアップとトラブルシューティングが最も簡単なモードです。
- Citrix ADC VIP アドレスを設定した XenMobile Server を SSL オフロードモードで負荷分散すると、インターネットのトラフィックは接続が終了する Citrix ADC に直接流れます。その後、Citrix ADC が Citrix ADC から XenMobile Server へのセッションを新たに確立します。SSL オフロードモードでのセットアップとトラブルシューティングはさらに複雑です。

SSL オフロードを使用する MDM 負荷分散用のサービスポート

決定の詳細:

- 負荷分散に SSL オフロードモードを使用する場合、バックエンドサービスはどのポートを使用するか

設計ガイド:

SSL オフロードでは、次のようにポート 80 またはポート 8443 を選択します。

- オフロードの効果を得るには、XenMobile Server へのポートとしてポート 80 を使用します。
- エンドツーエンドの暗号化、つまりトラフィックの再暗号化はサポートされていません。詳細については、Citrix のサポート記事「[NetScaler と XenMobile Server 間でサポートされているアーキテクチャ](#)」を参照してください。

登録 FQDN

決定の詳細:

- 登録用の FQDN と XenMobile インスタンスまたは負荷分散 VIP アドレス用の FQDN として何を使用するか

設計ガイド:

クラスター内の最初の XenMobile Server の初期設定では、XenMobile Server の FQDN を入力する必要があります。その FQDN は、MDM の VIP アドレス URL と内部 MAM の負荷分散 VIP アドレス URL と一致する必要があります (Citrix ADC の内部アドレスレコードにより、MAM 負荷分散 VIP アドレスが解決されます)。詳細については、この記事の後半の「各管理モードの登録 FQDN」を参照してください。

さらに、次と同じ証明書を使用する必要があります:

- XenMobile SSL リスナー証明書
- 内部 MAM 負荷分散 VIP 証明書
- MDM VIP 証明書 (MDM VIP に SSL オフロードを使用している場合)

重要:

登録 FQDN を構成すると、変更はできません。新しい登録 FQDN を使用するには、新しい SQL Server データベースと XenMobile Server の再構築が必要です。

Secure Web のトラフィック

決定の詳細:

- Secure Web を内部の Web ブラウジングのみに制限するか
- 内部と外部両方の Web ブラウジングで Secure Web を有効にするか

設計ガイド:

Secure Web を内部での Web 閲覧のみに使用する予定の場合、Citrix Gateway の構成は単純です。Secure Web は、デフォルトですべての内部サイトに到達する必要があります。ファイアウォールとプロキシサーバーの構成が必要になる場合があります。

内部および外部のブラウジングに Secure Web を使用する予定の場合は、サブネット IP アドレスに送信方向のインターネットアクセスを許可する必要があります。一般的に、IT 部門は (MDX コンテナを使用する) 登録済みデバイスを社内ネットワークの延長とみなします。そのため通常、IT 部門は Secure Web 接続を Citrix ADC に戻し、プロキシサーバーを経由させてからインターネットに接続することを望みます。Secure Web はデフォルトで、すべてのネットワークアクセスに内部ネットワークへのアプリケーションごとの VPN トンネルを使用します。Citrix ADC は分割トンネリング設定を使用します。

Secure Web 接続の詳細については、「[ユーザー接続の構成](#)」を参照してください。

Secure Mail のプッシュ通知

決定の詳細:

- プッシュ通知を使用するか

iOS 向け設計ガイド:

Citrix Gateway 構成に Secure Ticket Authority (STA) が含まれていて、分割トンネリングがオフになっている場合、Citrix Gateway は Secure Mail から、iOS 向け Secure Mail にプッシュ通知で指定されている Citrix リスナーサービス URL へのトラフィックを許可する必要があります。

Android 向け設計ガイド:

Firebase Cloud Messaging (FCM) を使用して、Android デバイスが XenMobile に接続するタイミングと方法を制御します。FCM 構成では、セキュリティアクションや展開コマンドによって、ユーザーに XenMobile Server への再接続を求めるプッシュ通知が Secure Hub に送信されます。

HDX の STA

決定の詳細:

- HDX アプリケーションのアクセスを統合する場合にどんな STA を使用するか

設計ガイド:

HDX の STA は StoreFront の STA と一致する必要があり、Virtual Apps and Desktops ファームで有効である必要があります。

Citrix Files および Citrix Content Collaboration

決定の詳細:

- 環境で Storage Zone Controller を使用するか
- どの Citrix Files VIP アドレス URL を使用するか

設計ガイド:

ご使用の環境に Storage Zone Controller を含める場合は、必ず以下を正しく構成してください:

- Citrix Files スイッチ VIP (Citrix Files コントロールプレーンで Storage Zone Controller サーバーとの通信に使用)
- Citrix Files 負荷分散 VIP
- 必要なすべてのポリシーとプロファイル

詳しくは、「[Storage Zone Controller のドキュメント](#)」を参照してください。

SAML ID プロバイダー

決定の詳細:

- Citrix Files に SAML が必要な場合、XenMobile を SAML ID プロバイダーとして使用するか

設計ガイド:

ベストプラクティスとして、Citrix Files を Citrix XenMobile Advanced Edition または XenMobile Enterprise Edition と統合することをお勧めします。この方法は、SAML ベースのフェデレーションを構成するより簡単です。これらの XenMobile エディションで Citrix Files を使用する場合、XenMobile によって Citrix Files に以下が提供されます:

- 業務用モバイルアプリユーザーのシングルサインオン (SSO) 認証
- Active Directory ベースのユーザーアカウントのプロビジョニング
- 包括的なアクセス制御ポリシー

XenMobile コンソールを使用して Citrix Files を構成したり、サービスレベルやライセンスの使用状況を監視したりできます。

次の 2 種類の Citrix Files クライアントがあります: Citrix Files for XenMobile クライアント (別名、ラップされた Citrix Files)、Citrix Files モバイルクライアント (別名、ラップされていない Citrix Files)。違いを理解するには、「[Citrix Files for XenMobile クライアントと Citrix Files モバイルクライアントとの違い](#)」を参照してください。

SAML を使用して以下への SSO アクセスを提供するよう、XenMobile と Citrix Content Collaboration を構成できます:

- Citrix Files モバイルアプリ
- ラップされていない Citrix Files クライアント (Web サイト、Outlook Plug-in、同期クライアントなど)

XenMobile を Citrix Files 用の SAML ID プロバイダーとして使用する場合は、設定が適切であることを確認してください。詳しくは、「[Citrix Files での SAML によるシングルサインオン](#)」を参照してください。

ShareConnect での直接接続

決定の詳細:

- ユーザーが直接接続を利用して、ShareConnect が動作するコンピューターまたはモバイルデバイスからホストコンピューターにアクセスするのを必須にするか

設計ガイド:

ShareConnect を使用すると、ユーザーは iPad、Android タブレット、Android スマートフォンから自分のコンピューターに安全に接続して、ファイルやアプリケーションにアクセスできます。直接接続の場合、XenMobile は Citrix Gateway を使ってローカルネットワークの外にあるリソースへの安全なアクセスを提供します。構成の詳細については、「[ShareConnect](#)」を参照してください。

各管理モードの登録 FQDN

管理モード	登録 FQDN
エンタープライズ (MDM + MAM) と必須の MDM 登録	XenMobile Server の FQDN
エンタープライズ (MDM + MAM) とオプションの MDM 登録	XenMobile Server の FQDN または Citrix Gateway の FQDN
MDM のみ	XenMobile Server の FQDN
MAM のみ (レガシー)	Citrix Gateway FQDN
MAM のみ	XenMobile Server の FQDN

環境のまとめ

Citrix ADC for XenMobile ウィザードを使用して適切な設定を行うことをお勧めしています。ウィザードを使用できるのは 1 度限りです。テスト環境、開発環境、および実稼働環境などの複数の XenMobile インスタンスがある場合は、追加の環境用に手動で Citrix ADC を構成する必要があります。作業環境がある場合は、XenMobile 用に手動で Citrix ADC を構成する前に、設定を書き留めておいてください。

ウィザードの使用時に決定する事項の中で重要となるのは、XenMobile Server との通信に HTTPS を使用するか、あるいは HTTP を使用するかという点です。HTTPS の場合、Citrix ADC と XenMobile との間のトラフィックが暗号化されるため、安全なバックエンド通信が可能ですが、再暗号化は XenMobile Server のパフォーマンスに影響します。HTTP の場合、XenMobile Server のパフォーマンスは向上しますが、Citrix ADC と XenMobile 間のトラフィックは暗号化されていません。以下の表に、Citrix ADC および XenMobile Server の HTTP および HTTPS ポートの要件を示します。

HTTPS

シトリックスでは通常、Citrix ADC MDM 仮想サーバー構成用の SSL ブリッジをお勧めしています。MDM 仮想サーバーで Citrix ADC SSL オフロードを使用する場合、XenMobile はバックエンドサービスとしてポート 80 のみをサポートします。

管理モード	Citrix ADC の負荷分散手法	SSL 再暗号化	XenMobile サーバーポート
MDM	SSL ブリッジ	-	443、8443
MAM	SSL オフロード	有効	8443
Enterprise	MDM: SSL ブリッジ	-	443、8443

Enterprise	MAM: SSL オフロード	有効	8443
------------	----------------	----	------

HTTP

管理モード	Citrix ADC の負荷分散 手法	SSL 再暗号化	XenMobile サーバーポ ート
MDM	SSL オフロード	未サポート	80
MAM	SSL オフロード	有効	8443
Enterprise	MDM: SSL オフロード	未サポート	80
Enterprise	MAM: SSL オフロード	有効	8443

XenMobile 環境での Citrix Gateway の図については、「[オンプレミス環境のリファレンスアーキテクチャ](#)」を参照してください。

MDX アプリの SSO とプロキシの考慮事項

December 24, 2020

XenMobile と Citrix ADC の統合により、ユーザーにバックエンドのすべての HTTP/HTTPS リソースへのシングルサインオン (SSO) を提供することができます。SSO 認証の要件に応じて、MDX アプリへのユーザー接続を、次のいずれかのオプションを使用するように構成できます。

- クライアントレス VPN の一種であるセキュアブラウザ
- 完全 VPN トンネル

お客様の環境において SSO を提供する最善の方法が Citrix ADC でない場合は、ポリシーベースのローカルパスワードキャッシュを使用して MDX アプリをセットアップできます。この記事では、Secure Web に焦点を当てて、さまざまな SSO とプロキシのオプションについて説明します。この概念は他の MDX アプリにも適用されます。

次のフローチャートは、SSO とユーザー接続の決定フローをまとめたものです。

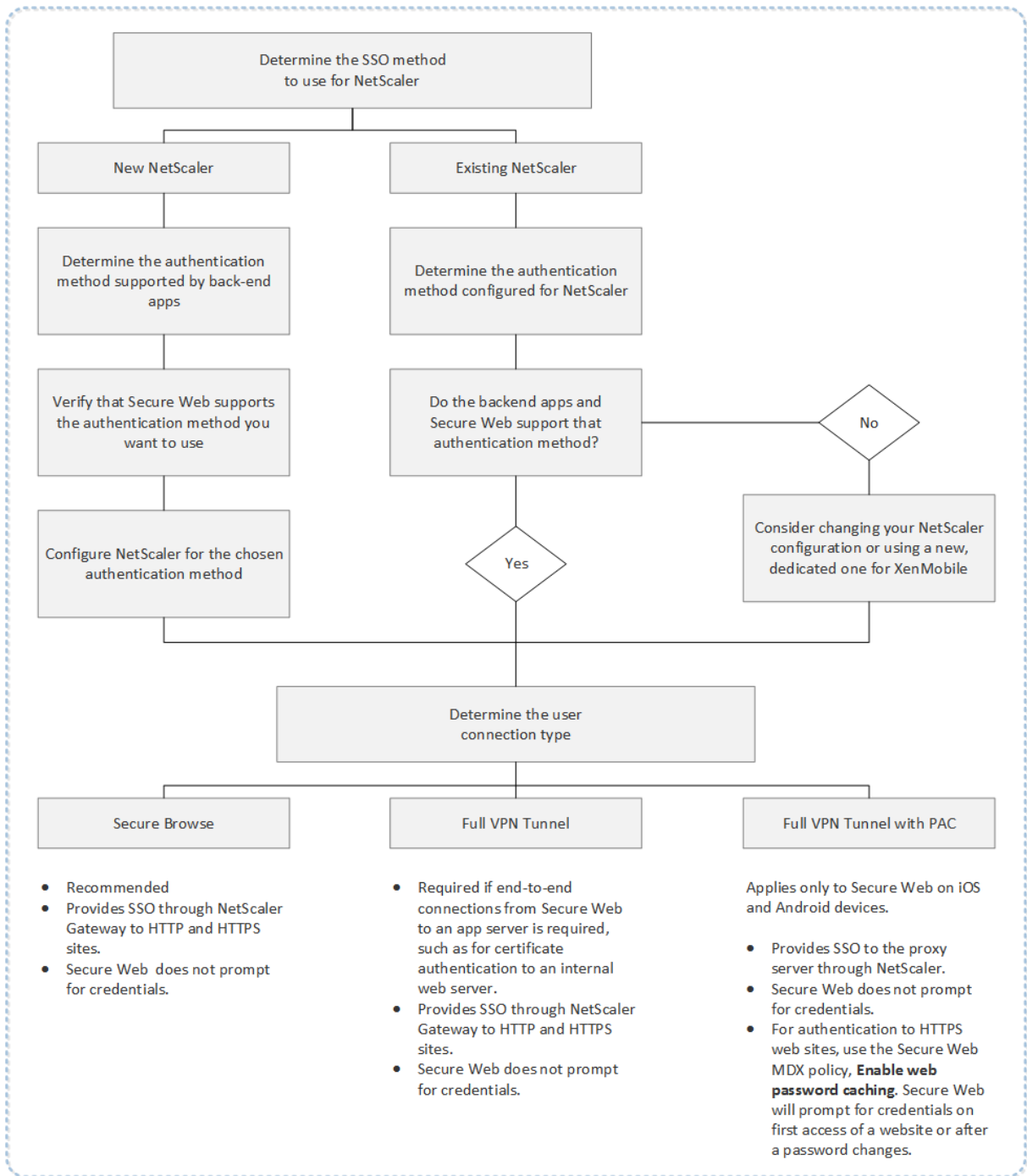

Citrix ADC の認証方法

ここでは、Citrix ADC でサポートされる認証方法について一般的な情報を説明します。

SAML 認証

SAML (Security Assertion Markup Language) を使用するように Citrix ADC を構成すると、ユーザーはシングルサインオンの SAML プロトコルをサポートする Web アプリに接続できます。Citrix Gateway では、SAML Web アプリに対して ID プロバイダー (IdP) を使用したシングルサインオンがサポートされます。

必要な構成:

- Citrix ADC のトラフィックプロファイルで SAML SSO を構成します。
- 要求されたサービスの SAML Idp を構成します。

NTLM 認証

セッションプロファイルで Web アプリへの SSO が有効になっている場合、Citrix ADC は NTLM 認証を自動的に実行します。

必要な構成:

- Citrix ADC のセッションプロファイルまたはトラフィックプロファイルで SSO を有効にします。

Kerberos 偽装

XenMobile では、Secure Web についてのみ Kerberos をサポートします。Kerberos SSO を使用するように Citrix ADC を構成すると、Citrix ADC でユーザーパスワードを使用できる場合に偽装が使用されます。偽装とは、Citrix ADC がユーザーの資格情報を使用して、Secure Web などのサービスにアクセスするために必要なチケットを取得することです。

必要な構成:

- Citrix ADC の「Worx」セッションポリシーを構成して、接続から Kerberos レalmを識別できるようにします。
- Citrix ADC で Kerberos 制約付き委任 (KCD) アカウントを構成します。このアカウントをパスワードなしで構成し、XenMobile ゲートウェイのトラフィックポリシーにバインドします。
- 上記およびその他の構成の詳細については、Citrix ブログ: [WorxWeb and Kerberos Impersonation SSO](#)を参照してください。

Kerberos 制約付き委任

XenMobile では、Secure Web についてのみ Kerberos をサポートします。Kerberos SSO を使用するように Citrix ADC を構成すると、Citrix ADC でユーザーパスワードを使用できない場合に制約付き委任が使用されます。

制約付き委任では、Citrix ADC は指定された管理者アカウントを使用して、ユーザーとサービスに代わってチケットを取得します。

必要な構成:

- 必要な権限と Citrix ADC の KCD アカウントを使用して、Active Directory に KCD アカウントを構成します。
- Citrix ADC のトラフィックプロファイルで SSO を有効にします。
- Kerberos 認証用のバックエンド Web サイトを構成します。

フォーム入力認証

フォームベースのシングルサインオンを使用するように Citrix ADC を構成すると、ユーザーは一度ログオンするだけで、ネットワーク内の保護されたすべてのアプリにアクセスできます。この認証方法は、セキュアブラウザモードまたは完全 VPN モードを使用するアプリに適用されます。

必要な構成:

- Citrix ADC のトラフィックプロファイルでフォームベースの SSO を構成します。

ダイジェスト HTTP 認証

セッションプロファイルで Web アプリへの SSO が有効になっている場合、Citrix ADC はダイジェスト HTTP 認証を自動的に実行します。この認証方法は、セキュアブラウザモードまたは完全 VPN モードを使用するアプリに適用されます。

必要な構成:

- Citrix ADC のセッションプロファイルまたはトラフィックプロファイルで SSO を有効にします。

HTTP 基本認証

セッションプロファイルで Web アプリへの SSO が有効になっている場合、Citrix ADC は HTTP 基本認証を自動的に実行します。この認証方法は、セキュアブラウザモードまたは完全 VPN モードを使用するアプリに適用されます。

必要な構成:

- Citrix ADC のセッションプロファイルまたはトラフィックプロファイルで SSO を有効にします。

セキュアブラウザ、完全 VPN トンネル、または PAC がある完全 VPN トンネル

以下のセクションでは、Secure Web のユーザー接続の種類について説明します。詳しくは、Citrix ドキュメント「Secure Web」の記事の「[ユーザー接続の構成](#)」を参照してください。

完全 VPN トンネル

内部ネットワークへトンネルする接続では完全 VPN トンネルを使用できます。完全 VPN トンネルを構成するには、Secure Web の [優先 VPN モード] ポリシーを使用します。内部ネットワークのリソースにクライアント証明書またはエンドツーエンドの SSL を使用する接続に対しては、[完全 VPN トンネル] を推奨します。完全 VPN トンネル

は、TCP 上のあらゆるプロトコルを処理します。Windows、Mac、iOS、および Android デバイスで完全 VPN トンネルを使用できます。

完全 VPN トンネルモードにすると、Citrix ADC では HTTPS セッション内の状態が表示されなくなります。

セキュアブラウザ

内部ネットワークをトンネルする接続は、さまざまなクライアントレス VPN を使用できます。これはセキュアブラウザと呼ばれています。セキュアブラウザは、Secure Web の [優先 **VPN** モード] ポリシーに指定されるデフォルトの構成です。シングルサインオン (SSO) を必要とする接続に対しては、セキュアブラウザが推薦されます。

セキュアブラウザモードの場合、Citrix ADC は HTTPS セッションを次の 2 つの部分に分割します：

- クライアントから Citrix ADC まで
- Citrix ADC からバックエンドリソースサーバーまで

このようにして、クライアントとサーバー間のすべてのトランザクションを把握することにより、Citrix ADC で SSO が提供できるようになります。

また、セキュアブラウザモードで使用される場合に Secure Web に対してプロキシサーバーを構成できます。詳しくは、ブログ「[XenMobile WorxWeb Traffic Through Proxy Server in Secure Browse Mode](#)」を参照してください。

PAC がある完全 VPN トンネル

iOS および Android デバイスの Secure Web に対して、Proxy Automatic Configuration (PAC) ファイルを完全 VPN トンネル展開で使用できます。XenMobile は Citrix ADC が指定するプロキシ認証をサポートします。PAC ファイルには、指定の URL にアクセスするために Web ブラウザーがどのようにプロキシを選択するかを定義する規則が含まれます。PAC ファイル規則は、内部および外部の両サイトの処理を指定できます。Secure Web は PAC ファイル規則を解析し、プロキシサーバー情報を Citrix Gateway に送信します。Citrix Gateway は PAC ファイルまたはプロキシサーバーを認識しません。

HTTPS Web サイトへの認証の場合：Secure Web の MDX ポリシーである [**Web** パスワードのキャッシュを有効化] により、MDX を介するプロキシサーバーへの SSO を Secure Web が認証して提供するようにできます。

Citrix ADC 分割トンネリング

SSO とプロキシの構成を計画するときは、Citrix ADC 分割トンネリングを使用するかどうかを決める必要があります。Citrix ADC 分割トンネリングは、必要な場合にのみ使用することをお勧めします。ここでは、分割トンネリングのしくみの概要を説明します：Citrix ADC では、ルーティングテーブルに基づいてトラフィックパスが決定されます。Citrix ADC 分割トンネリングがオンの場合、Secure Hub は内部（保護された）ネットワークのトラフィックとインターネットのトラフィックを区別します。Secure Hub は、DNS サフィックスとイントラネットアプリケーションに基づいてこの決定を行います。次に Secure Hub は、VPN トンネルを使用して内部ネットワークのトラフィ

ックのみをトンネル処理します。Citrix ADC 分割トンネリングがオフの場合、すべてのトラフィックが VPN トンネルを経由します。

- セキュリティ上の理由からすべてのトラフィックを監視する必要がある場合は、Citrix ADC 分割トンネリングをオフにします。これにより、すべてのトラフィックが VPN トンネルを経由します。
- PAC がある完全 VPN トンネルを使用する場合は、Citrix Gateway 分割トンネリングをオフにする必要があります。分割トンネリングをオンにして PAC ファイルを構成すると、PAC ファイル規則により Citrix ADC 分割トンネリング規則はオフになります。トラフィックポリシーで構成したプロキシサーバーは、Citrix ADC 分割トンネリング規則を上書きしません。

Secure Web では、[ネットワークアクセス] ポリシーはデフォルトで [内部ネットワークへトンネル] に設定されています。この構成では、MDX アプリは Citrix ADC 分割トンネル設定を使用します。[ネットワークアクセス] ポリシーのデフォルト設定は、業務用モバイルアプリによって異なる場合があります。

また Citrix Gateway には、マイクロ VPN を使用したリバース分割トンネルモードもあります。この構成では、Citrix ADC にトンネル処理されない、除外対象の IP アドレス一覧がサポートされます。これらのアドレスは、代わりにデバイスのインターネット接続を使用して送信されます。リバース分割トンネリングについて詳しくは、Citrix Gateway のドキュメントを参照してください。

XenMobile には、リバース分割トンネルの除外対象一覧が含まれています。特定の Web サイトを Citrix Gateway 経由でトンネリングしない場合：代わりに LAN を使用して接続する完全修飾ドメイン名 (FQDN) または DNS サフィックスのコンマ区切りの一覧を追加します。この一覧は、Citrix Gateway がリバース分割トンネリング用に構成された、セキュアブラウズモードにのみ適用されます。

認証

November 6, 2020

XenMobile 環境で認証の構成方法を決定する場合、いくつかの点を考慮する必要があります。このセクションでは、認証に影響するさまざまな要素を理解できるよう、以下の項目について説明します：

- 認証に関する主な MDX ポリシー、XenMobile クライアントプロパティ、Citrix Gateway の設定。
- これらのポリシー、クライアントプロパティ、および設定の関連性。
- それぞれの選択肢の代償。

また、セキュリティを強化する上で推奨される 3 つの構成例も紹介します。

大まかに言えば、セキュリティを強化するほどユーザーはより頻繁に認証を行わなければならないため、最適なユーザーエクスペリエンスから遠ざかることとなります。こうした問題のバランスをとる方法は、組織のニーズと優先事項によって異なります。3 つの推奨構成を検討することで、利用可能な認証手段の関係と、お客様に合った XenMobile 環境の最適な展開方法についてより深く理解できます。

認証モード

オンライン認証: ユーザーは XenMobile ネットワークに接続できます。インターネット接続が必要になります。

オフライン認証: デバイスで認証を行います。ユーザーは、セキュリティで保護された資格情報コンテナのロックを解除して、ダウンロード済みのメール、キャッシュされた Web サイト、メモなどにオフラインでアクセスできます。

認証方法

単一要素

LDAP: XenMobile では、LDAP (Lightweight Directory Access Protocol) に準拠している 1 つ以上のディレクトリ (Active Directory など) への接続を構成することができます。この方法は、企業環境でシングルサインオン (SSO: Single Sign-On) を実現するためによく使用されています。Active Directory のパスワードのキャッシュ化で Citrix PIN を選択すると、LDAP によりユーザーエクスペリエンスを向上させながら、登録時に複雑なパスワードを要求し、パスワードの有効期限およびアカウントのロックアウトを設定してセキュリティを確保できます。

詳しくは、「[ドメインまたはドメイン+STA](#)」を参照してください。

クライアント証明書: XenMobile を業界標準の証明機関と統合し、証明書を唯一のオンライン認証方法として使用できます。XenMobile では、ワンタイムパスワード、招待 URL、LDAP 資格情報のいずれかが要求されるユーザー登録を行った後に、この証明書が提供されます。クライアント証明書をプライマリ認証方法とする場合、クライアント証明書のみ環境では、デバイスで証明書を保護するために Citrix PIN が必要になります。

XenMobile は、サードパーティ証明機関でのみ証明書失効一覧 (CRL) をサポートします。Microsoft CA が構成されている場合、XenMobile は Citrix ADC を使用して失効を管理します。クライアント証明書ベースの認証を構成する場合、Citrix ADC 証明書失効一覧 (CRL) 設定 [Enable CRL Auto Refresh] を構成する必要があるかどうかを検討します。この手順を使用すると、MAM-only モードのデバイスのユーザーがデバイス上の既存の証明書を使用して認証することができなくなります。ユーザー証明書が失効してもユーザーによる生成が制限されるわけではないので、XenMobile は新しい証明書を再発行します。この設定は、CRL が期限切れの PKI エンティティを確認する場合、PKI エンティティのセキュリティを強化します。

ユーザー向けに証明書ベースの認証を使用する場合、またはデバイスの証明書の発行でエンタープライズ証明機関 (CA: Certificate Authority) を利用する必要がある場合に必要な展開環境を示した図については、「[オンプレミス環境のリファレンスアーキテクチャ](#)」を参照してください。

2 要素

LDAP + クライアント証明書: XenMobile 環境において、この構成では最適な SSO 機能と Citrix ADC の 2 要素認証で提供されるセキュリティが結びつけられており、セキュリティおよびユーザーエクスペリエンスについて最高の組み合わせとなります。LDAP とクライアント証明書の両方を使用することで、ユーザーの知識 (Active Directory パスワード) と所有物 (デバイス上のクライアント証明書) の両方によるセキュリティを実現します。Exchange クライアントアクセスサーバーの環境が適切に構成されていれば、Secure Mail (および他のいくつかの業務用モバイルアプリ) では、初回アクセス時にクライアント証明書認証を自動で構成し、シームレスなユーザーエクスペリエン

を提供できます。ユーザービリティを最適にするために、このオプションを Citrix PIN や Active Directory のパスワードキャッシュと組み合わせることができます。

LDAP トークン: この構成では、RADIUS プロトコルを使用して、従来の LDAP 資格情報の構成とワンタイムパスワードを組み合わせることができます。ユーザービリティを最適にするために、このオプションを Citrix PIN や Active Directory のパスワードキャッシュと組み合わせることができます。

認証に関する重要なポリシー、設定、およびクライアントプロパティ

後に示す 3 つの推奨構成では、次のポリシー、設定、およびクライアントプロパティを利用します。

MDX ポリシー

アプリのパスコード: [オン] の場合、アプリを起動する時、または一定期間操作を行わなかった後で再開する時に、アプリのロック解除のために Citrix PIN またはパスコードが求められます。デフォルトは [オン] です。

すべてのアプリに対して無操作タイマーを構成するには、XenMobile コンソールの [設定] タブの [クライアントプロパティ] で、INACTIVITY_TIMER 値を分単位で設定します。デフォルトは 15 分です。無通信タイマーを無効にして、PIN またはパスコードを要求するプロンプトがアプリの起動時のみに表示されるようにするには、この値をゼロに設定します。

注:

[暗号キー] ポリシーでオフラインのセキュリティ保護を選択した場合、このポリシーは自動的に有効になります。

オンラインセッションを必須とする: [オン] の場合、デバイス上のアプリにアクセスするために、エンタープライズネットワークおよびアクティブなセッションへ接続する必要があります。[オフ] の場合、デバイス上のアプリにアクセスするために、アクティブなセッションに接続する必要はありません。デフォルトは [オフ] です。

最大オフライン期間 (時間): XenMobile からアプリ使用权の再確認とポリシーの更新を求められることなくアプリを実行できる最大期間を定義します。最大オフライン期間が設定されており、iOS 向け Secure Hub に有効な Citrix Gateway トークンがある場合、アプリはユーザーの操作を中断することなく、XenMobile から MDX アプリの新しいポリシーを取得します。Secure Hub に有効な Citrix ADC トークンがない場合、アプリポリシーを更新するにはユーザーが Secure Hub で認証する必要があります。非アクティブな Citrix Gateway セッション、または強制的なセッションタイムアウトポリシーにより、Citrix ADC トークンが無効になることがあります。Secure Hub に再度サインインすると、アプリの実行を続けることができます。

期間が終了する 30 分前、15 分前、5 分前に、サインオンするようユーザーに警告メッセージが表示されます。期間終了後は、ユーザーがサインインするまでアプリはロックされます。デフォルトは **72 時間 (3 日)** です。最短の期間は 1 時間です。

注:

ユーザーの移動が頻繁であり国際ローミングを使用する可能性があるシナリオでは、デフォルトの 72 時間 (3

日) では時間が足りない場合があることに注意してください。

バックグラウンドサービスチケットの有効期間: バックグラウンドネットワークサービスチケットの有効状態が維持される期間。Citrix Gateway を介して Secure Mail が ActiveSync を実行する Exchange Server に接続する場合、XenMobile は内部 Exchange Server への接続に Secure Mail が使用するトークンを発行します。このプロパティ設定により、認証のために新しいトークンおよび Exchange Server への接続を要求することなく Secure Mail がトークンを使用できる期間が決まります。有効期限が切れた場合は、ユーザーは再度ログオンして新しいトークンを生成する必要があります。デフォルトは **168** 時間 (**7** 日間) です。この有効期間が切れると、メール通知は行われなくなります。

オンラインセッションを必須とするまでの猶予期間: [オンラインセッションを必須とする] ポリシーにより使用を停止されるまで (オンラインセッションが検証されるまで) に、オフラインでアプリを使用できる分数を指定します。デフォルトは 0 (猶予期間なし) です。

認証ポリシーの詳細については、次を参照してください:

- MAM SDK を使用する場合: [MAM SDK の概要](#)
- MDX Service または MDX Toolkit を使用する場合: [iOS の MDX ポリシー](#) および [Android の MDX ポリシー](#)

XenMobile クライアントプロパティ

注:

クライアントプロパティは、XenMobile に接続するすべてのデバイスに適用されるグローバル設定です。

Citrix PIN: サインインを簡略化する場合は、Citrix PIN を有効にします。PIN を使用する場合、ユーザーは他の資格情報 (Active Directory のユーザー名やパスワードなど) を繰り返し入力する必要はありません。Citrix PIN は単独のスタンドアロンのオフライン認証として設定できるほか、Active Directory のパスワードキャッシュと組み合わせることで認証を効率化し、ユーザビリティを最適化することもできます。Citrix PIN の構成は、XenMobile コンソールの [設定] > [クライアント] > [クライアントプロパティ] で行うことができます。

以下に、いくつかの重要なプロパティの概要を示します。詳しくは、「[クライアントプロパティ](#)」を参照してください。

ENABLE_PASSCODE_AUTH

表示名: Enable Citrix PIN Authentication

このキーを使用すると、Citrix PIN 機能を有効にできます。ユーザーは、Citrix PIN またはパスコードにより、Active Directory パスワードの代わりに使用する PIN を定義するように求められます。**ENABLE_PASSWORD_CACHING** を有効にしているか、XenMobile で証明書認証を使用している場合は、この設定を有効にする必要があります。

設定可能な値: **true** または **false**

デフォルト値: **false**

ENABLE_PASSWORD_CACHING

表示名: Enable User Password Caching

このキーを使用すると、ユーザーの Active Directory パスワードをモバイルデバイス上でローカルにキャッシュできます。このキーを **true** に設定すると、ユーザーは Citrix PIN またはパスコードを設定するように求められます。このキーを **true** に設定する場合は、ENABLE_PASSCODE_AUTH キーを **true** に設定する必要があります。

設定可能な値: **true** または **false**

デフォルト値: **false**

PASSCODE_STRENGTH

表示名: PIN Strength Requirement

このキーでは、Citrix PIN またはパスコードの強度を定義します。この設定を変更すると、ユーザーは次回認証を求められたときに、新しい Citrix PIN またはパスコードを設定するように求められます。

設定可能な値: **Low**、**Medium**、または **Strong**

デフォルト値: **Medium**

INACTIVITY_TIMER

表示名: Inactivity Timer

このキーでは、ユーザーがデバイスの操作を行わなくなってから、Citrix PIN またはパスコードの入力を求められずにアプリにアクセスできる時間（分単位）を定義します。MDX アプリでこの設定を有効にするには、[アプリのパスコード] 設定を [オン] にする必要があります。[アプリのパスコード] 設定を [オフ] に設定すると、ユーザーは完全認証を実行するよう Secure Hub にリダイレクトされます。この設定を変更すると、ユーザーが次回認証を求められたときに値が有効になります。デフォルトは 15 分です。

ENABLE_TOUCH_ID_AUTH

表示名: Enable Touch ID Authentication

オフライン認証での指紋リーダー（iOS のみ搭載）の使用を許可します。オンライン認証では、この設定によらずプライマリ認証方法が求められます。

ENCRYPT_SECRETS_USING_PASSCODE

表示名: Encrypt secrets using Passcode

このキーでは、機密データをプラットフォームベースのネイティブな格納場所（iOS キーチェーンなど）ではなく、モバイルデバイスの Secret Vault に格納できます。この構成キーにより、重要な成果物を強力的に暗号化できますが、ユーザーエントロピー（ユーザーだけが知る、ユーザーが生成したランダムな PIN コード）も追加されます。

設定可能な値: **true** または **false**

デフォルト値: **false**

Citrix ADC の設定

セッションタイムアウト: この設定を有効にすると、指定期間にわたって Citrix ADC でネットワークアクティビティが検出されない場合、Citrix Gateway によりセッションが切断されます。この設定は、Citrix Gateway Plug-in、

Citrix Receiver、Secure Hub、または Web ブラウザーを使用して接続するユーザーに適用されます。デフォルトは **1440** 分です。値を 0 にすると、設定は無効になります。

強制的なタイムアウト：この設定を有効にした場合、タイムアウト時間が経過すると、ユーザーの操作内容にかかわらず Citrix Gateway によりセッションが切断されます。タイムアウト時間が経過した場合、ユーザーが切断を中止することはできません。この設定は、Citrix Gateway Plug-in、Citrix Receiver、Secure Hub、または Web ブラウザーを使用して接続するユーザーに適用されます。Secure Mail で STA（特別な Citrix ADC モード）を使用している場合、この設定は Secure Mail のセッションには適用されません。デフォルトは **1440** 分です。この値を空白にすると、設定は無効になります。

Citrix Gateway のタイムアウト設定について詳しくは、Citrix ADC のドキュメントを参照してください。

ユーザーにデバイスで資格情報を入力して XenMobile の認証を行うように求めるシナリオについては、「[認証を求められるシナリオ](#)」を参照してください。

デフォルトの構成設定

これらの設定は、以下によって提供されるデフォルトです：

- NetScaler for XenMobile ウィザード
- MAM SDK、MDX Service、または MDX Toolkit
- XenMobile コンソール

設定	設定を見つける場所	デフォルト設定
セッションのタイムアウト	Citrix Gateway	1,440 分
Forced time-out	Citrix Gateway	1,440 分
最大オフライン期間	MDX ポリシー	72 時間
バックグラウンドサービスチケットの有効期間	MDX ポリシー	168 時間 (7 日)
オンラインセッションを必須とする	MDX ポリシー	無効
オンラインセッションを必須とするまでの猶予期間	MDX ポリシー	0
アプリのパスコード	MDX ポリシー	有効
Encrypt secrets using passcode	XenMobile クライアントプロパティ	false
Enable Citrix PIN Authentication	XenMobile クライアントプロパティ	false
PIN Strength Requirement	XenMobile クライアントプロパティ	中

設定	設定を見つける場所	デフォルト設定
PIN の種類	XenMobile クライアントプロパティ	Numeric
Enable User Password Caching	XenMobile クライアントプロパティ	false
Inactivity Timer	XenMobile クライアントプロパティ	15
Enable Touch ID Authentication	XenMobile クライアントプロパティ	false

推奨構成

このセクションでは、セキュリティが最も弱く最適なユーザーエクスペリエンスが得られる構成から、セキュリティが最高レベルでユーザーに操作が求められる頻度が最も多い構成まで、3種類のXenMobileの構成例を示します。お客様自身の構成配置のスケールを決定する際は、これらの例を参考にしてください。これらの設定を変更する場合、他の設定の変更も必要になる可能性があります。たとえば、最大オフライン期間は、セッションのタイムアウト期間よりも短くする必要があります。

最高のセキュリティ

この構成ではセキュリティのレベルは最高になりますが、ユーザビリティが大きく損なわれます。

設定	設定を見つける場所	推奨設定	動作への影響
セッションのタイムアウト	Citrix Gateway	1440	ユーザーは、オンライン認証が求められた時（24時間ごと）にのみ、Secure Hubの資格情報を入力します。
Forced time-out	Citrix Gateway	1440	24時間ごとにオンライン認証を厳格に要求します。アクティビティによりセッションの有効期間が延長されることはありません。

最大オフライン期間	MDX ポリシー	23	毎日ポリシーを更新するように求めます。
バックグラウンドサービススケットの有効期間	MDX ポリシー	72 時間	Citrix Gateway のセッショントークンなしでセッションを長時間継続できるようにする、STA のタイムアウト期限です。Secure Mail では、STA のタイムアウト期限をセッションのタイムアウト期限よりも長くすると、ユーザーがセッションの期限切れまでにアプリを開かなかった場合に、ユーザーに確認を求めることなくメール通知が停止されてしまう事態を回避できます。
オンラインセッションを必須とする	MDX ポリシー	無効	アプリを使用する場合に、有効なネットワーク接続と Citrix Gateway セッションを必須にします。
オンラインセッションを必須とするまでの猶予期間	MDX ポリシー	0	猶予期間なし（[オンラインセッションを必須とする] を有効にする場合）。
アプリのパスコード	MDX ポリシー	有効	アプリケーションのパスコードを求めます。
Encrypt secrets using passcode	XenMobile クライアントプロパティ	true	ユーザーエン트로ピーで設定されたキーにより資格情報コンテナを保護します。
Enable Citrix PIN Authentication	XenMobile クライアントプロパティ	true	認証工程の簡略化のため、Citrix PIN を有効化します。

PIN Strength Requirement	XenMobile クライアントプロパティ	強	パスワードの複雑さに関する高レベルの要件を適用します。
PIN の種類	XenMobile クライアントプロパティ	Alphanumeric	PIN は英数字の文字列になります。
Enable Password Caching	XenMobile クライアントプロパティ	false	Active Directory のパスワードはキャッシュされず、Citrix PIN を使用してオフライン認証を行います。
Inactivity Timer	XenMobile クライアントプロパティ	15	ユーザーがこの期間にわたり MDX アプリまたは Secure Hub を使用しない場合、オフライン認証を求めるメッセージが表示されます。
Enable Touch ID Authentication	XenMobile クライアントプロパティ	false	iOS でのオフライン認証のユースケースで、Touch ID を無効にします。

より高いセキュリティ

この構成は中間的なアプローチであり、ユーザーに認証を求める頻度を増やし（7日ごとではなく最長で3日ごと）、セキュリティを強化しています。認証回数を増やしたことでコンテナはより頻繁にロックされるようになり、デバイスが使用されていない時のデータのセキュリティを確保できます。

設定	設定を見つける場所	推奨設定	動作への影響
セッションのタイムアウト	Citrix Gateway	4320	ユーザーは、オンライン認証が求められた時（3日ごと）にのみ、Secure Hub の資格情報を入力します。

Forced time-out	Citrix Gateway	値なし	アクティビティが行われれば、セッションは延長されます。
最大オフライン期間	MDX ポリシー	71	3日ごとにポリシーを更新するように求めます。1時間短くしているのは、セッションタイムアウトより前に更新を行わせるようにするためです。
バックグラウンドサービススケットの有効期間	MDX ポリシー	168 時間	Citrix Gateway のセッショントークンなしでセッションを長時間継続できるようにする、STA のタイムアウト期限です。Secure Mail では、STA のタイムアウト期限をセッションのタイムアウト期限よりも長くすると、ユーザーがセッションの期限切れまでにアプリを開かなかった場合に、ユーザーに確認を求めることなくメール通知が停止されてしまう事態を回避できます。
オンラインセッションを必須とする	MDX ポリシー	無効	アプリを使用する場合に、有効なネットワーク接続と Citrix Gateway セッションを必須にします。
オンラインセッションを必須とするまでの猶予期間	MDX ポリシー	0	猶予期間なし（[オンラインセッションを必須とする]を有効にする場合）。
アプリのパスコード	MDX ポリシー	有効	アプリケーションのパスコードを求めます。

Encrypt secrets using passcode	XenMobile クライアントプロパティ	false	ユーザーエン트로ピーを要求せずに、資格情報コンテナを暗号化します。
Enable Citrix PIN Authentication	XenMobile クライアントプロパティ	true	認証工程の簡略化のため、Citrix PIN を有効化します。
PIN Strength Requirement	XenMobile クライアントプロパティ	中	中レベルのパスワードの複雑さ規則を適用します。
PIN の種類	XenMobile クライアントプロパティ	Numeric	PIN は数列になります。
Enable Password Caching	XenMobile クライアントプロパティ	true	ユーザー PIN により、Active Directory のパスワードをキャッシュ化して保護します。
Inactivity Timer	XenMobile クライアントプロパティ	30	ユーザーがこの期間にわたり MDX アプリまたは Secure Hub を使用しない場合、オフライン認証を求めるメッセージが表示されます。
Enable Touch ID Authentication	XenMobile クライアントプロパティ	true	iOS でのオフライン認証のユースケース向けに、Touch ID を有効にします。

高セキュリティ

この構成はユーザーが最も使いやすいものであり、セキュリティは基本レベルになります。

設定	設定を見つける場所	推奨設定	動作への影響
----	-----------	------	--------

セッションのタイムアウト	Citrix Gateway	10080	ユーザーは、オンライン認証が求められた時（7日ごと）にのみ、Secure Hub の資格情報を入力します。
Forced time-out	Citrix Gateway	値なし	アクティビティが行われれば、セッションは延長されます。
最大オフライン期間	MDX ポリシー	167	毎週（7日ごと）にポリシーを更新するように求めます。1時間短くしているのは、セッションタイムアウトより前に更新を行わせるようにするためです。
バックグラウンドサービススケットの有効期間	MDX ポリシー	240	Citrix Gateway のセッショントークンなしでセッションを長時間継続できるようにする、STA のタイムアウト期限です。Secure Mail では、STA のタイムアウト期限をセッションのタイムアウト期限よりも長くすると、ユーザーがセッションの期限切れまでにアプリを開かなかった場合に、ユーザーに確認を求めることなくメール通知が停止されてしまう事態を回避できます。
オンラインセッションを必須とする	MDX ポリシー	無効	アプリを使用する場合に、有効なネットワーク接続と Citrix Gateway セッションを必須にします。

オンラインセッションを 必須とするまでの猶予期 間	MDX ポリシー	0	猶予期間なし（[オンライ ンセッションを必須とす る] を有効にする場合）。
アプリのパスコード	MDX ポリシー	有効	アプリケーションのパス コードを求めます。
Encrypt secrets using passcode	XenMobile クライアン トプロパティ	false	ユーザーエントロピーを 要求せずに、資格情報コ ンテナを暗号化します。
Enable Citrix PIN Authentication	XenMobile クライアン トプロパティ	true	認証工程の簡略化のため、 Citrix PIN を有効化しま す。
PIN Strength Requirement	XenMobile クライアン トプロパティ	低	パスワードの複雑さに関 する要件を適用しません。
PIN の種類	XenMobile クライアン トプロパティ	Numeric	PIN は数列になります。
Enable Password Caching	XenMobile クライアン トプロパティ	true	ユーザー PIN により、 Active Directory のパス ワードをキャッシュ化し て保護します。
Inactivity Timer	XenMobile クライアン トプロパティ	90	ユーザーがこの期間にわ たり MDX アプリまたは Secure Hub を使用しな い場合、オフライン認証 を求めるメッセージが表 示されます。
Enable Touch ID Authentication	XenMobile クライアン トプロパティ	true	iOS でのオフライン認証 のユースケース向けに、 Touch ID を有効にしま す。

高レベルな認証を使用する

アプリによっては、高度な認証（トークンや短い間隔のセッションタイムアウトといった 2 番目の認証要素など）が必要になる場合があります。こうした認証方法は、MDX ポリシーで制御します。この方法では、認証方法を制御する

ために別個の（同一または別の Citrix ADC アプライアンス上の）仮想サーバーも必要になります。

設定	設定を見つける場所	推奨設定	動作への影響
代替 Citrix Gateway	MDX ポリシー	セカンダリ Citrix ADC アプライアンスの FQDN とポートを必須にする。	セカンダリ Citrix ADC アプライアンスの認証ポリシーおよびセッションポリシーによって制御する、より強固な認証が可能になります。

代替 Citrix Gateway インスタンスにログオンするアプリをユーザーが開くと、他のすべてのアプリは、内部ネットワークとの通信にその Citrix Gateway インスタンスを使用するようになります。セキュリティが強化された Citrix Gateway インスタンスのセッションがタイムアウトした場合、セキュリティの弱い Citrix Gateway インスタンスに切り替わるだけです。

[オンラインセッションを必須とする] を使用する

Secure Web などの特定のアプリケーションでは、ユーザーが認証されたセッションを開いておりデバイスがネットワークに接続されている間のみ、ユーザーがアプリを実行できるようにしたほうが良い場合があります。このポリシーではこうした設定を適用し、ユーザーが作業を完了できるように猶予期間を設けます。

設定	設定を見つける場所	推奨設定	動作への影響
オンラインセッションを必須とする	MDX ポリシー	有効	デバイスがオンラインで、有効な認証トークンを持っていることを必須にします。
オンラインセッションを必須とするまでの猶予期間	MDX ポリシー	15	ユーザーがアプリを使用できなくなるまでに 15 分間の猶予期間を設けます。

オンプレミス環境のリファレンスアーキテクチャ

April 1, 2020

この記事の図は、オンプレミス XenMobile 展開のリファレンスアーキテクチャを示しています。展開シナリオには、

コアアーキテクチャとして MDM-only、MAM-only、MDM+MAM のほか、SNMP マネージャー、Citrix Gateway コネクタ: Exchange ActiveSync 用、Endpoint Management コネクタ: Exchange ActiveSync 用、Virtual Apps and Desktops などのコンポーネントを含むシナリオが含まれます。図は、XenMobile に必要な最小限のコンポーネントを示しています。

このチャートは、展開の決定に関する一般的なガイドとして使用してください。

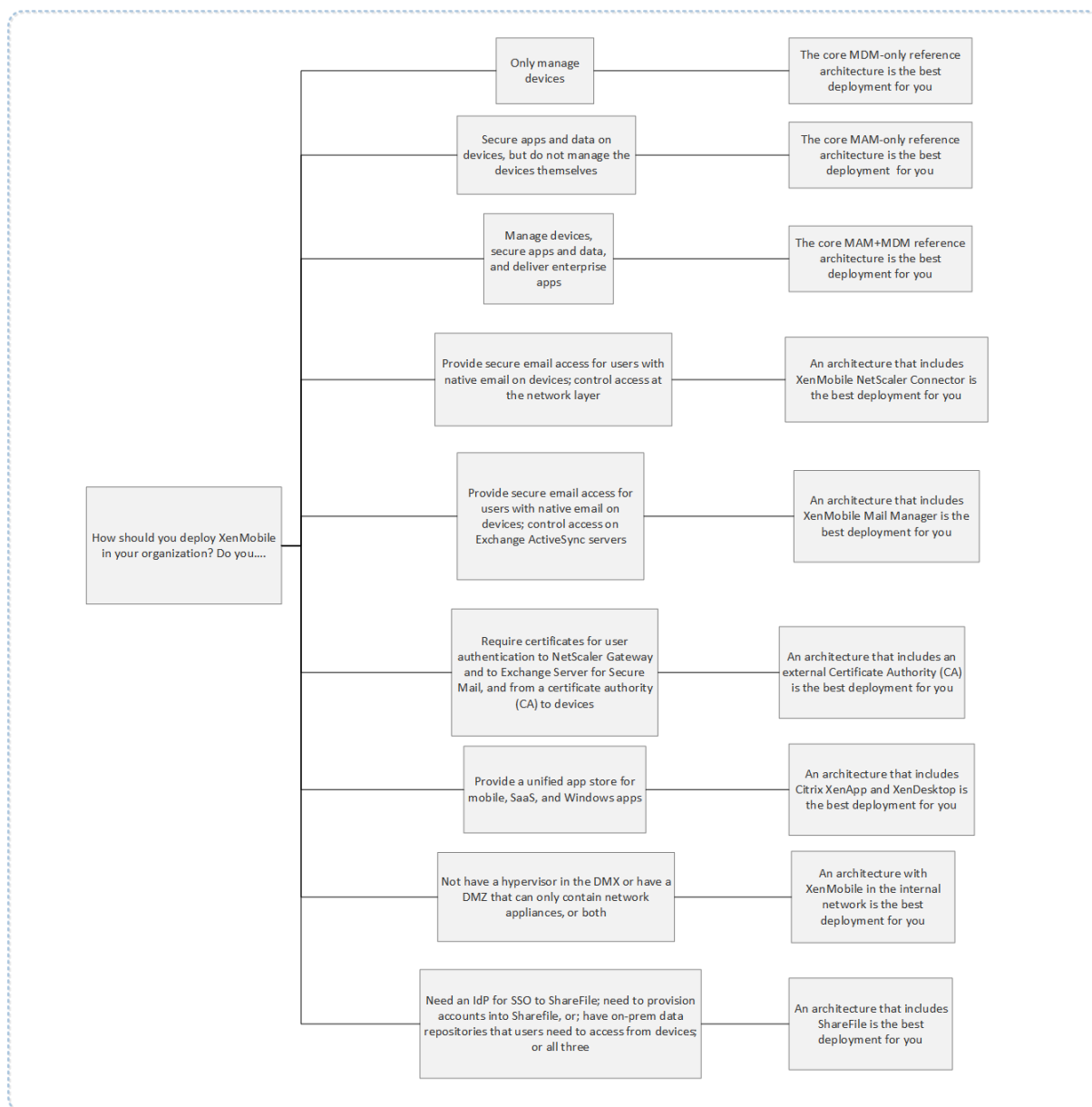

この図のコネクタの番号は、コンポーネント間の接続を許可するために開く必要があるポートを表しています。ポートの完全なリストについては、XenMobile のドキュメントの「[ポート要件](#)」を参照してください。

コア **MDM-Only** リファレンスアーキテクチャ

XenMobile の MDM 機能のみを使用する場合は、このアーキテクチャを展開してください。たとえば、コーポレート発行のデバイスを MDM で管理して、デバイスポリシーやアプリを展開し、アセットインベントリを取得して、デバイスワイプなどのアクションをデバイスで実行できるようにする必要がある場合などです。

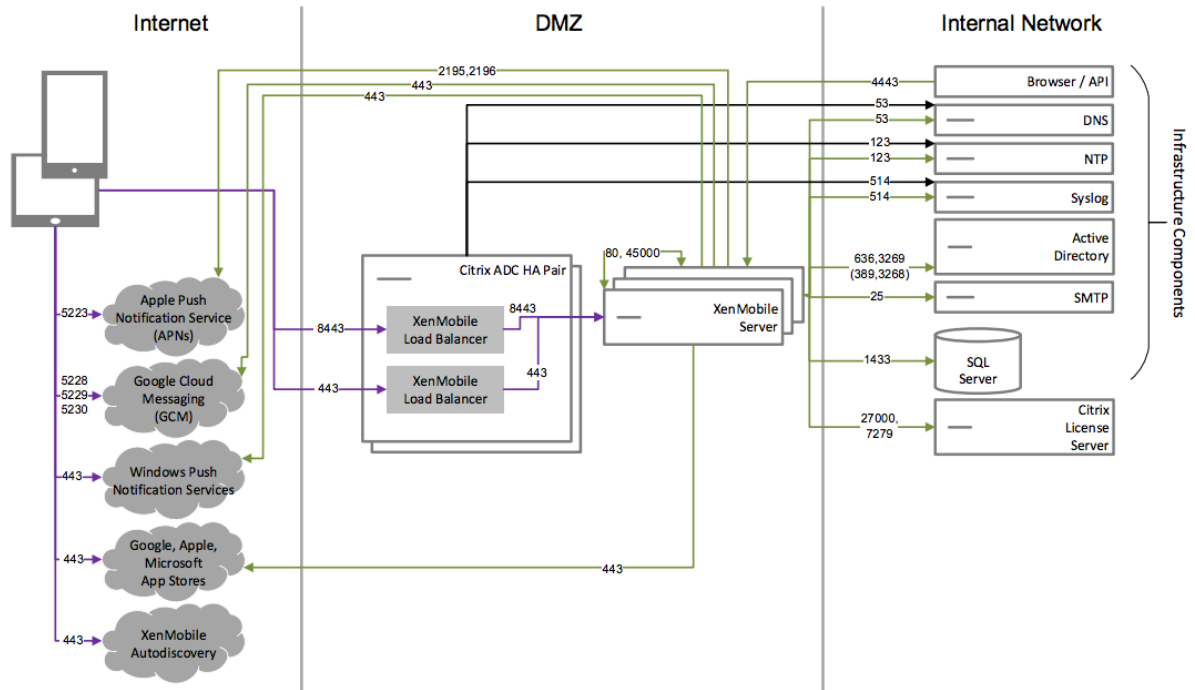

コア **MAM-Only** リファレンスアーキテクチャ

デバイスを MDM に登録せずに XenMobile の MAM 機能のみを使用する場合は、このアーキテクチャを展開してください。たとえば、BYO モバイルデバイスのアプリとデータをセキュリティ保護する必要がある場合や、エンタープライズモバイルアプリを配信して、アプリのロックおよびデータのワイプを実行できるようにする必要がある場合などです。デバイスを MDM に登録することはできません。

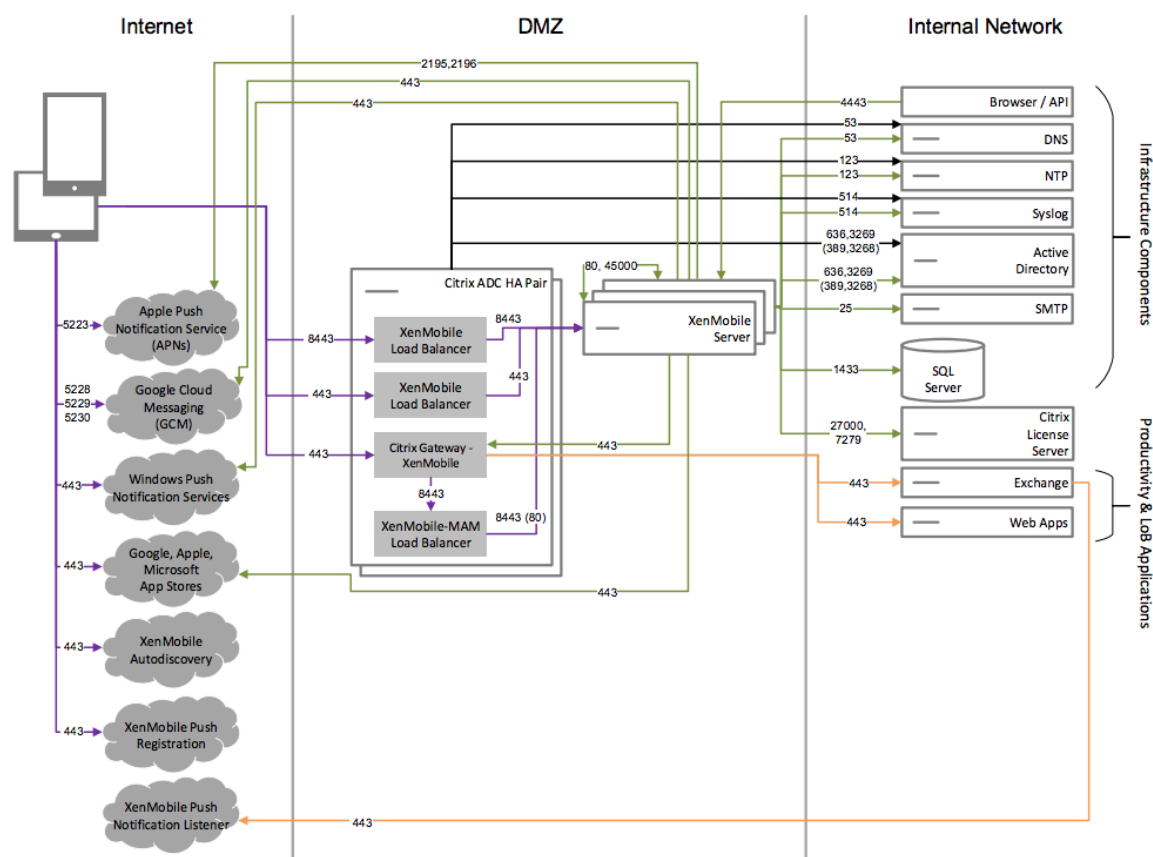

コア **MAM+MDM** リファレンスアーキテクチャ

XenMobile の MDM+MAM 機能を使用する場合は、このアーキテクチャを展開してください。たとえば、コーポレート発行のデバイスを MDM で管理する必要がある場合や、デバイスポリシーやアプリを展開し、アセットインベントリを取得して、デバイスをワイプできるようにする必要がある場合です。さらに、エンタープライズモバイルアプリを配信し、アプリのロックとデバイスのデータのワイプを実行できるようにする必要がある場合もあります。

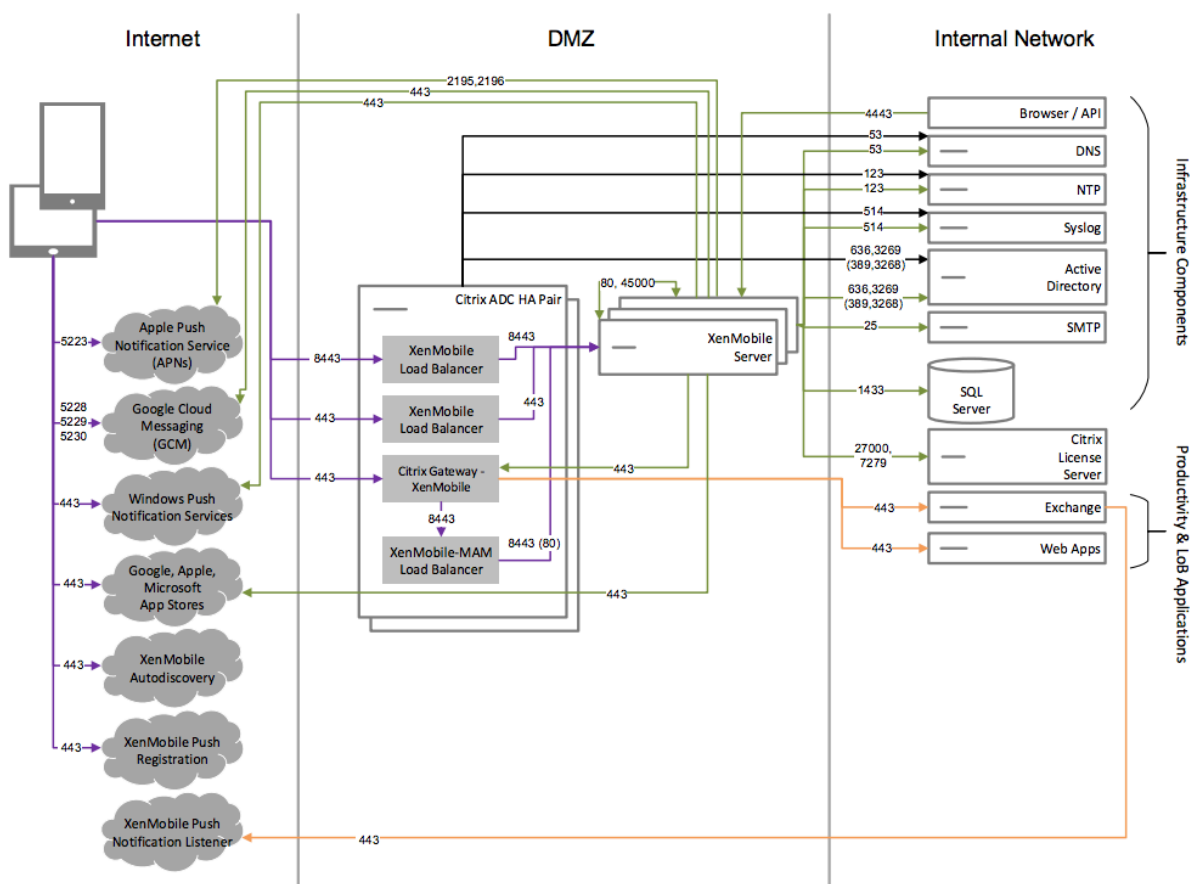

SNMP を使用するリファレンスアーキテクチャ

XenMobile で SNMP の監視を有効にする場合は、このアーキテクチャを展開します。たとえば、監視システムが XenMobile ノードの情報をクエリして情報を取得できるようにしたい場合です。詳しくは、「[SNMP の監視](#)」を参照してください。

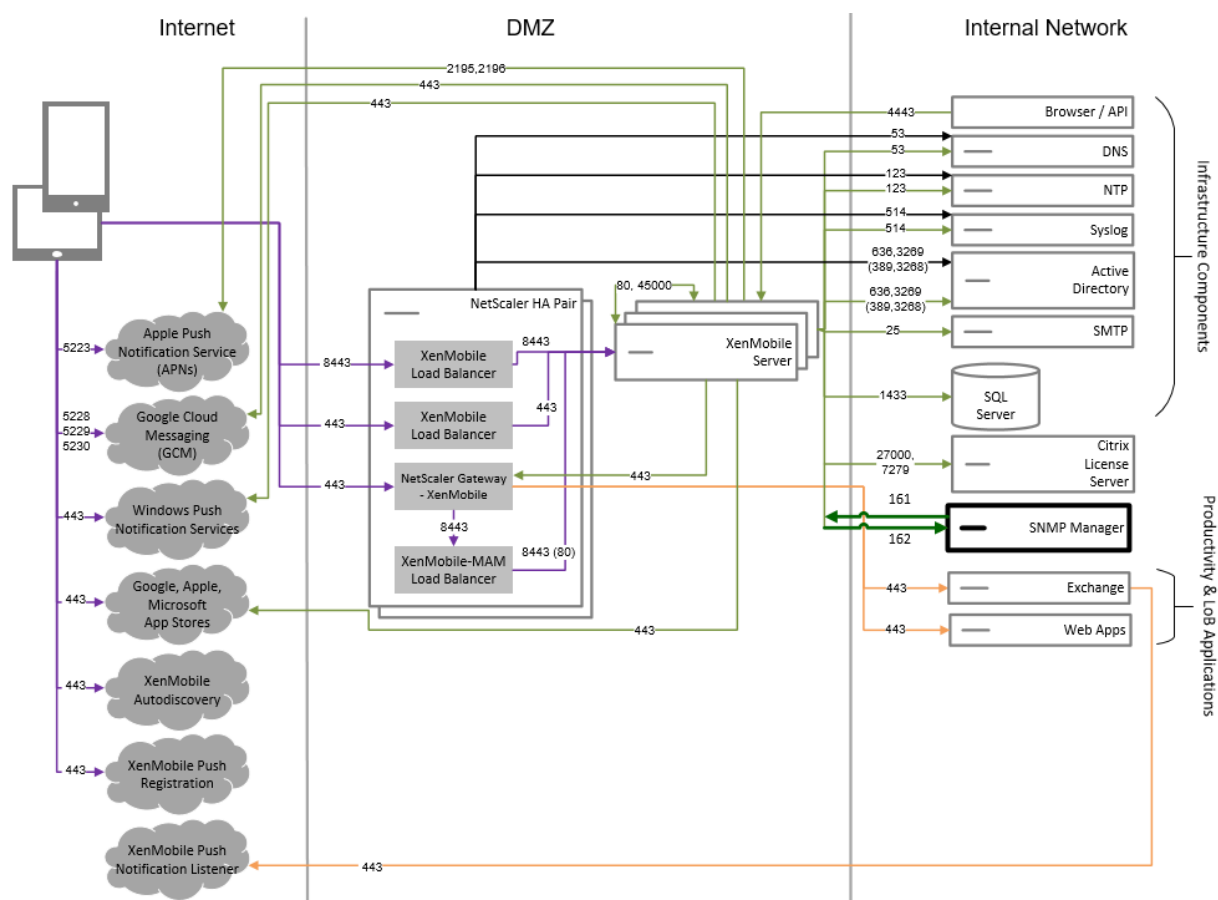

Citrix Gateway コネクタ: Exchange ActiveSync 用を含む参照アーキテクチャ

XenMobile で Citrix Gateway コネクタ: Exchange ActiveSync 用を使用する場合は、このアーキテクチャを展開します。たとえば、ネイティブモバイル電子メールアプリを使用するユーザーには安全な電子メールアクセスを提供する必要があります。これらのユーザーは、引き続きネイティブアプリを使用して電子メールにアクセスしますが、時間をかけて Citrix Secure Mail に移行させることも可能です。トラフィックが Exchange Active Sync サーバーに到達する前に、ネットワーク層でアクセス制御を行う必要があります。この図には、MDM および MAM アーキテクチャに展開された Exchange ActiveSync 用コネクタが示されていますが、同様に MDM-only アーキテクチャの一部として Exchange ActiveSync 用コネクタを展開することもできます。

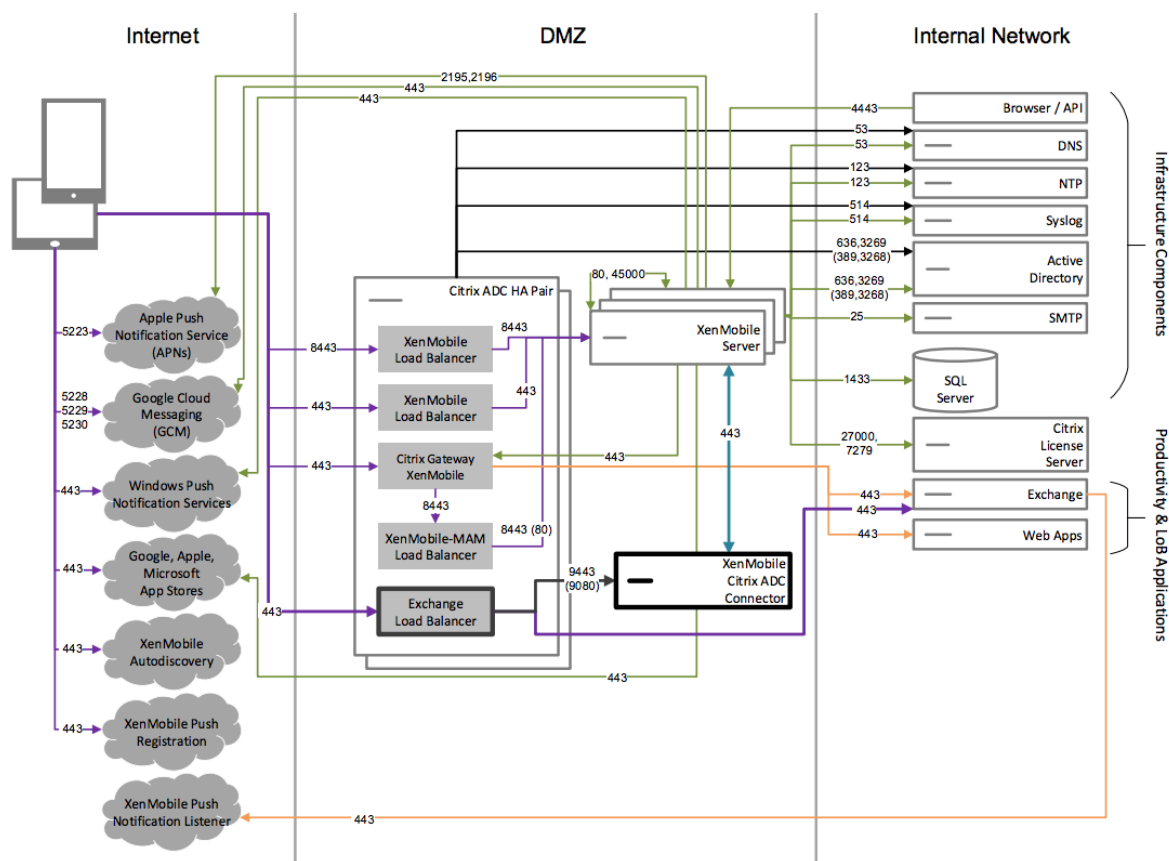

Endpoint Management コネクタ: Exchange ActiveSync 用を含む参照アーキテクチャ

XenMobile で Endpoint Management コネクタ: Exchange ActiveSync 用を使用する場合は、このアーキテクチャを展開します。たとえば、ネイティブモバイル電子メールアプリを使用するユーザーには安全な電子メールアクセスを提供したい場合もあります。これらのユーザーは、引き続きネイティブアプリを使用して電子メールにアクセスしますが、時間をかけて Secure Mail に移行させることも可能です。Exchange ActiveSync サーバーのアクセス制御を実現できます。この図は、MDM および MAM アーキテクチャに展開された Endpoint Management コネクタ: Exchange ActiveSync 用を示していますが、MDM 専用アーキテクチャの一部と同じ方法で Endpoint Management コネクタ: Exchange ActiveSync 用を展開することもできます。

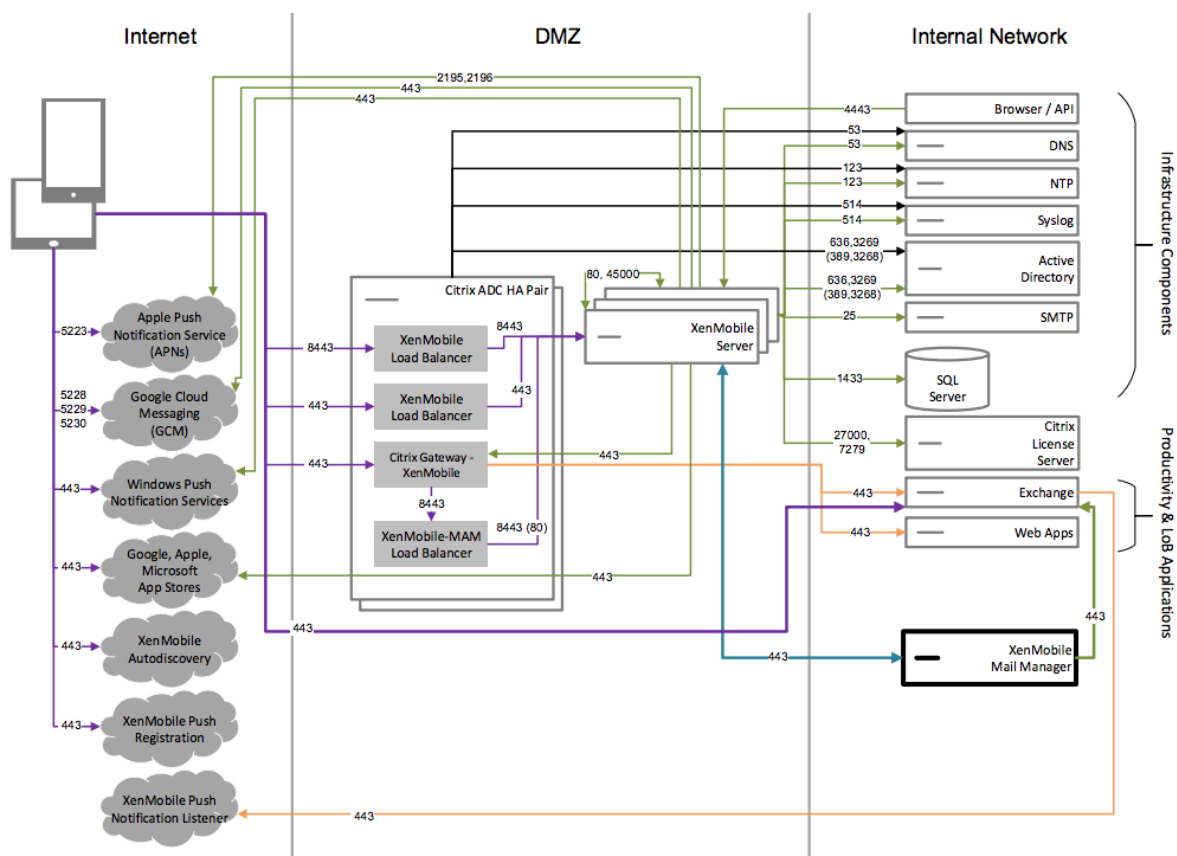

外部証明機関を含むリファレンスアーキテクチャ

外部認証期間を含む環境により次の要件の 1 つ以上を満たすことが推奨されます：

- Citrix Gateway でのユーザー認証にユーザー証明書を要求する（イントラネットアクセス用）。
- Secure Mail ユーザーには、Exchange Server の認証にユーザー証明書を要求する。
- たとえば、企業の証明機関が発行した証明書をモバイルデバイスにプッシュして、WiFi アクセスできるようにする必要があります。

この図は MDM+MAM アーキテクチャに展開された外部証明機関を示していますが、同様に MDM-only または MAM-only アーキテクチャの一部として外部証明機関を展開することもできます。

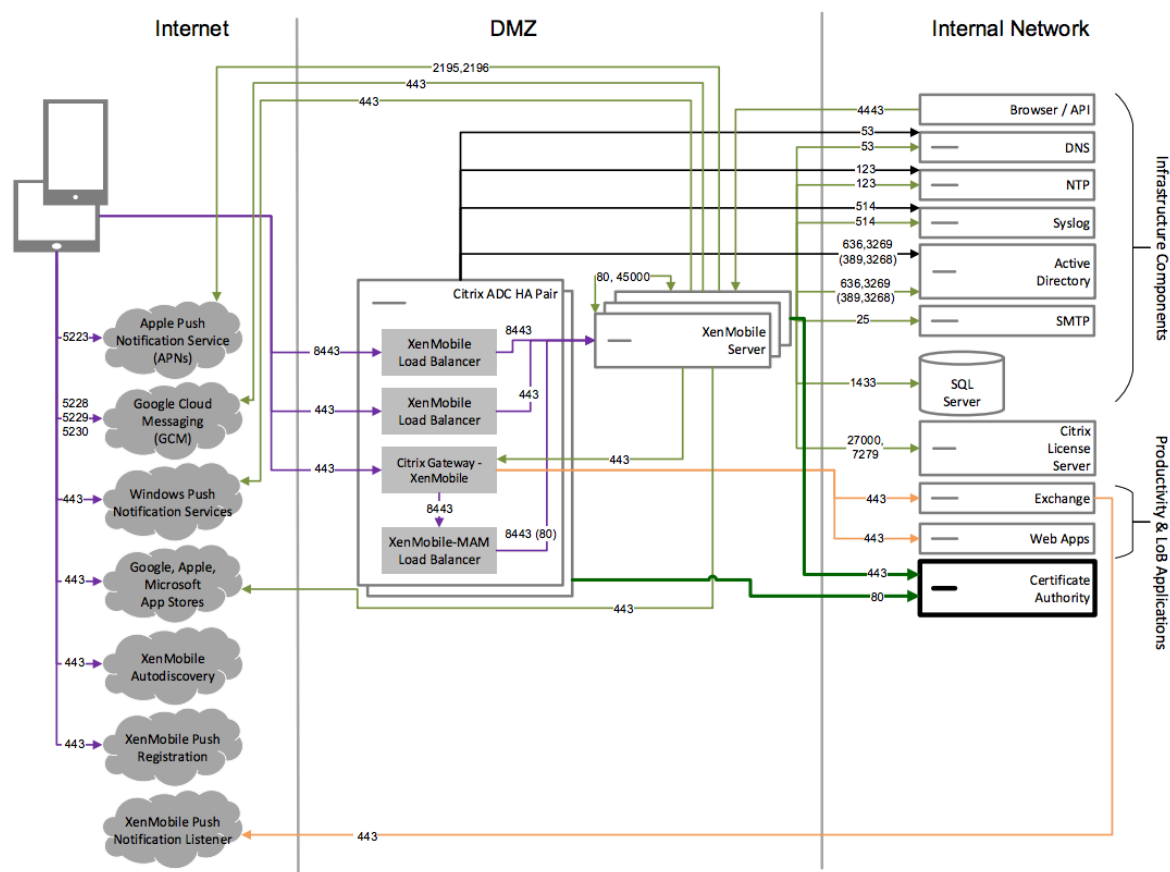

Virtual Apps and Desktops を含むリファレンスアーキテクチャ

Virtual Apps and Desktops を XenMobile に統合する場合は、このアーキテクチャを展開します。たとえば、すべてのタイプのアプリケーション（モバイル、SaaS、Windows）のモバイルユーザーに統一されたアプリストアを提供する必要がある場合です。図には、MDM および MAM アーキテクチャに展開された Virtual Desktops が示されていますが、同様に MAM-only アーキテクチャの一部として Virtual Desktops を展開することもできます。

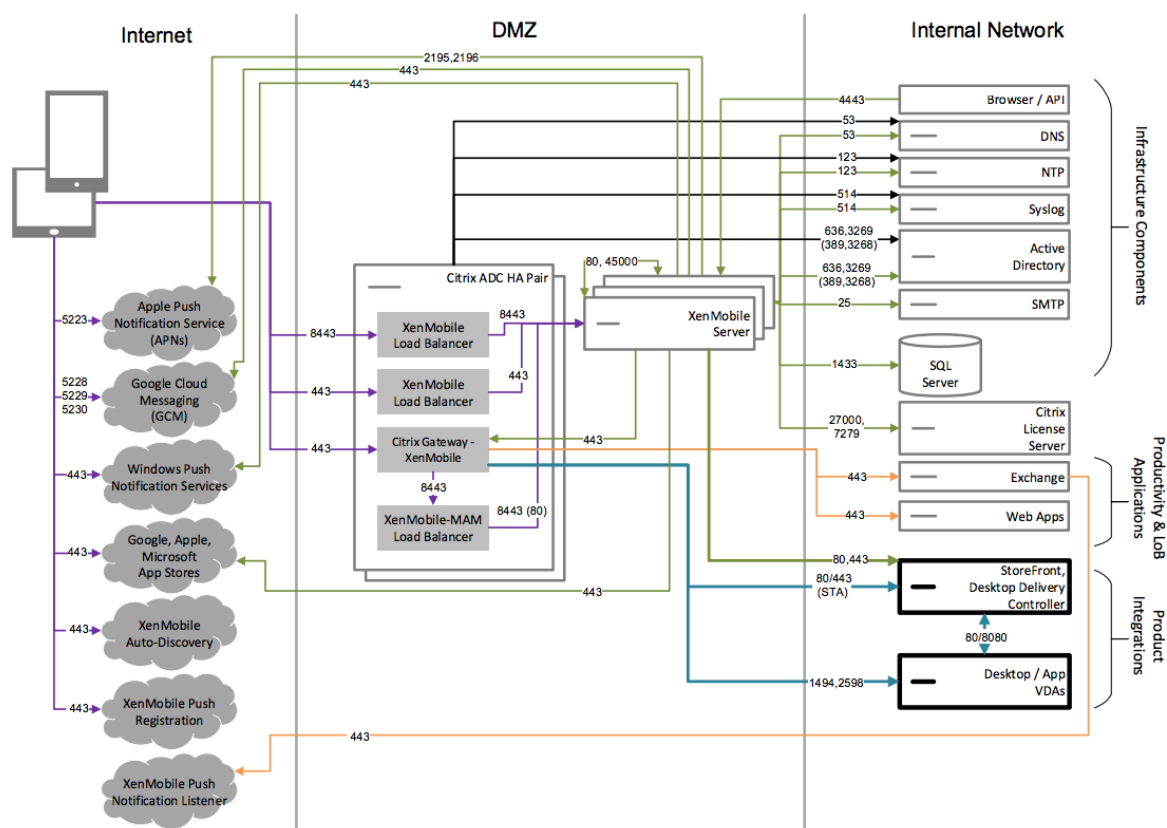

内部ネットワークにおける **XenMobile** を使用したリファレンスアーキテクチャ

XenMobile では、次の 1 つ以上の要件に対応するために、アーキテクチャを内部ネットワーク内に展開できます：

- DMZ にハイパーバイザーがないか、許可されていない。
- DMZ にはネットワークアプライアンスしか含めることができない。
- セキュリティ要件のため、SSL オフロードを使用する必要がある。

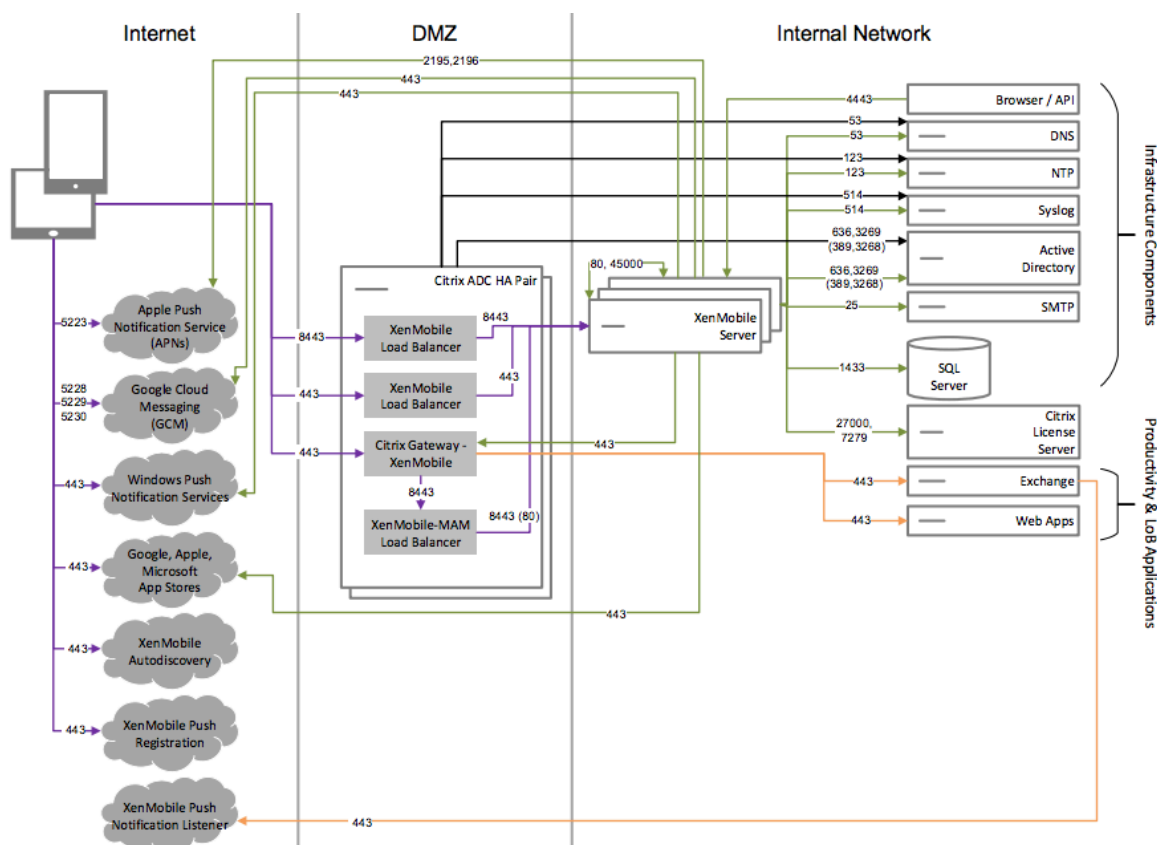

Citrix Content Collaboration を使用するリファレンスアーキテクチャ

XenMobile に Citrix Files または Storage Zone Connector のみを統合する場合は、このアーキテクチャを展開します。Citrix Files の統合により、次の要件の 1 つ以上を満たすことができます：

- ShareFile.com にユーザーにシングルサインオン (SSO) を設定するには、IDP が必要である。
- ShareFile.com にアカウントをプロビジョニングする方法が必要である。
- モバイルデバイスからアクセスする必要があるオンプレミスのデータリポジトリがある。

Storage Zone Connector のみと統合すると、ユーザーは、SharePoint サイトやネットワークファイル共有などの既存のオンプレミスのストレージリポジトリに安全にモバイルアクセスできます。この構成では、Citrix Content Collaboration サブドメインの設定や Citrix Files に対するユーザーのプロビジョニング、Citrix Files データのホストが不要になります。

図には、MDM+MAM アーキテクチャに展開された Citrix Files が示されていますが、同様に MAM-only アーキテクチャの一部として Citrix Files を展開することもできます。

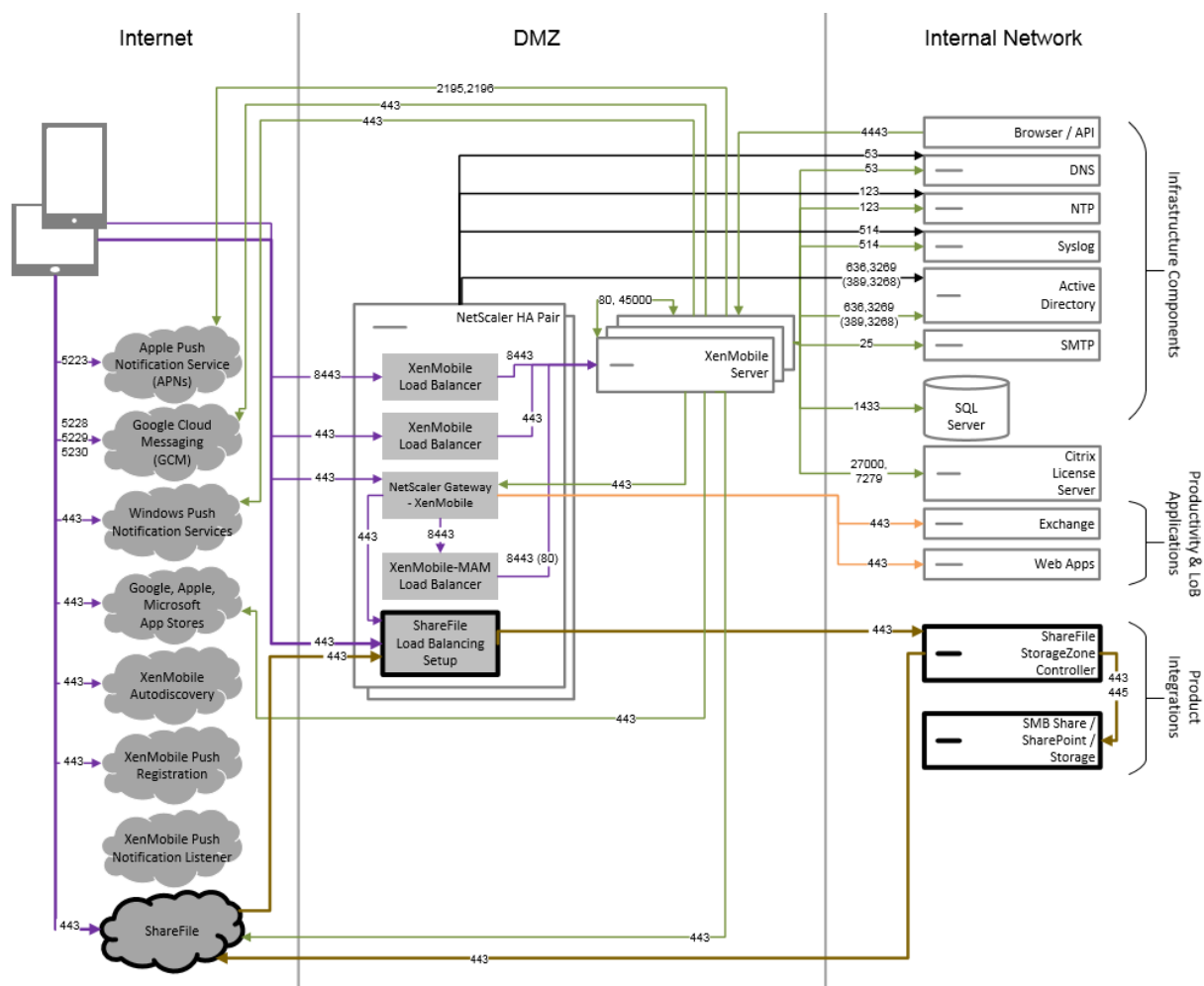

サーバープロパティ

November 6, 2020

サーバープロパティは、XenMobile インスタンス全体の動作、ユーザー、およびデバイスに適用されるグローバルプロパティです。使用する環境で、この記事で取り上げたサーバープロパティを評価していただくことをお勧めします。他のサーバーのプロパティを変更する前には、シトリックスにご相談ください。

一部のサーバープロパティを変更すると、XenMobile Server の各ノードの再起動が必要になります。再起動が必要な時に XenMobile によって通知されます。

一部のサーバープロパティは、パフォーマンスと安定性を向上させます。詳しくは、「[XenMobile の動作の調整](#)」を参照してください。

管理対象 **Google Play** ストアにおけるすべてのアプリへのアクセス: **true**の場合、XenMobile によってパブリック Google Play ストアのすべてのアプリに管理対象 Google Play ストアからアクセスできるようになります。このプロパティを**true**に設定すると、すべての Android Enterprise ユーザー向けのパブリック Google Play スト

アプリが許可されます。管理者は、[制限デバイスポリシー](#)を使用してこれらのアプリへのアクセスを制御できます。デフォルトは**false**です。

iOS App Store リンクのホスト名を許可: プロパティ `ios.app.store.allowed.hostnames` は、パブリック API を使用してパブリックアプリストアのアプリをサーバーにアップロードするときに使用される、許可されたホスト名のリストです。サーバーを介してアプリをアップロードするのではなく、パブリック API を使用してパブリックアプリストアのアプリをアップロードする場合は、このプロパティを構成します。デフォルト値は `itunes.apple.com,vpp.itunes.apple.com,apps.apple.com` です。

ルート化された **Android** とジェイルブレイクされた **iOS** デバイスの登録をブロック: このプロパティが **true** の場合、XenMobile はルート化された Android デバイスおよびジェイルブレイクされた iOS デバイスの登録をブロックします。デフォルトは **true** です。推奨の設定は、すべてのセキュリティレベルに対して **true** です。

登録が必要: `wsapi.mdm.required.flag` XenMobile サーバーのモードが ENT の場合にのみ適用され、ユーザーが MDM に登録する必要があるかどうかを指定します。このプロパティは、XenMobile インスタンスのすべてのユーザーとデバイスに適用されます。登録を必須にすることで、セキュリティが強化されます。ただし、この決定はモバイルデバイス管理 (MDM: Mobile Device Management) を必要とするかどうかによって左右されます。デフォルトでは、登録は必要ありません。

このプロパティが **false** の場合、ユーザーは登録を拒否できますが、引き続き XenMobile Store を通じてデバイス上のアプリにアクセスできます。このプロパティが **true** の場合、登録を拒否するユーザーはアプリへのアクセスが拒否されます。

ユーザーが登録した後にこのプロパティを変更すると、ユーザーを再登録する必要があります。

MDM 登録が必要かどうかについては、「[デバイス管理と MDM 登録](#)」を参照してください。

マルチモード登録の有効化: プロパティ `enable.multimode.xmls` を使用すると、Android および iOS デバイスのデバイスとアプリ両方を管理するための登録設定を制御する 1 つの XenMobile Server で登録プロファイルを作成できます。さらに、新しい拡張登録プロファイル機能により、Android 専用デバイスの登録と、Android および iOS デバイスの MAM のみの登録が可能になります。このプロパティが **false** の場合、登録プロファイルを設定するときに、これらの登録オプションは使用できません。デフォルト値は **true** です。プロパティを **false** に変更しても、このプロパティが **true** のときに登録したデバイスは引き続き機能します。

Self Help Portal の有効化: `shp.console.enable` が **false** の場合、Self Help Portal にはアクセスできません。ポート 443 で Self Help Portal に移動すると、404 エラーが発生します。ポート 4443 でポータルに移動すると、「アクセスが拒否されました」というメッセージが表示されます。**true** の場合、ポート 443 で Self Help Portal にアクセスできます。デフォルトは **false** です。

ローカルユーザーアカウントのロックアウト制限: 制限ポリシーを使用して、Active Directory ユーザーのサインイン試行の制限を設定できます。キー `local.user.account.lockout.limit` を使用して、ローカルユーザーアカウントに対して同じことを行います。ユーザーがサインインを試行する際、指定したサインイン失敗回数の上限に到達すると、一定の時間が経過するまでユーザーは再試行できません。このロックされる時間は、[ローカルユーザーアカウントのロックアウト時間] プロパティを使用して構成します。デフォルト値は 6 です。

ローカルユーザーアカウントのロックアウト時間: プロパティ `local.user.account.lockout.time` を使用

すると、ロックアウトされたローカルユーザーアカウントが再度サインインを試行できるまでに経過する必要がある分数を設定できます。デフォルト値は30分です。

ファイルアップロード制限の最大サイズの有効化: アップロード設定で`max.file.size.upload.restriction`を`true`にして最大ファイルサイズの制限を有効にします。この制限を有効にする場合は、`max.file.size.upload.allowed`を使用して最大ファイルサイズを構成します。このプロパティのデフォルト値は`true`です。

許可されるファイルアップロードの最大サイズ: `max.file.size.upload.allowed`を使用すると、アップロードの最大ファイルサイズを指定できます。値の例には、500 B、1 KB、1 MB、1 MiB、1 G、または1 GiBが含まれます。デフォルト値は5 MBです。

無操作状態によるタイムアウト (分): XenMobile Server の公開 API を使用して XenMobile コンソールやサードパーティ製アプリにアクセスする非アクティブなユーザーがログアウトされるまでの分数。タイムアウト値が0の場合、非アクティブなユーザーはログインしたままになります。API にアクセスするサードパーティのアプリは、通常はログインしたままにする必要があります。デフォルトは5です。

iOS デバイス管理登録: 必要な場合ルート **CA** をインストールする: Apple の最新の登録ワークフローでは、ユーザーが手動で MDM プロファイルをインストールする必要があります。このワークフローは、Apple Business Manager または Apple School Manager で割り当てられたサーバーへの MDM 登録には適用されません。ただし、MDM に手動で登録する場合、iOS デバイスのユーザーには MDM デバイス証明書のプロンプトのみが表示されます。

手動登録時のユーザーエクスペリエンスを向上させるには、サーバープロパティ`ios.mdm.enrollment.installRootCaIfRequired`を`false`に変更することをお勧めします。デフォルト値は`true`です。その結果、MDM 登録中に Safari ウィンドウが開き、ユーザーのプロファイルのインストールが簡素化されます。

最小 **VPP** 基準間隔: プロパティ`vpp.baseline`により、XenMobile が一括購入ライセンスを Apple から再インポートする最小間隔を設定します。ライセンス情報を更新することにより、XenMobile にすべての変更が反映されます (インポートされたアプリを一括購入から手動で削除した場合など)。デフォルトで、XenMobile は一括購入ライセンスの基準を最低1440分ごとに更新します。

多数の一括購入ライセンスをインストールしている場合 (たとえば、50,000 個以上)、基準間隔を広げてライセンスをインポートするオーバーヘッドを減らすことをお勧めします。Apple からの頻繁な一括購入ライセンス変更が予想される場合は、変更に対して XenMobile が最新状態を維持できるよう、この値を下げることをお勧めします。2つのベースライン間の最小間隔は 60 分です。cron ジョブは 60 分ごとに実行されるため、一括購入ベースライン間隔が 60 分の場合、ベースライン間の間隔は最大 119 分開く可能性があります。

XenMobile MDM Self Help Portal コンソールの最大非アクティブ間隔 (分): このプロパティ名には、古い XenMobile のバージョンが反映されています。このプロパティは、XenMobile コンソールの最大非アクティブ間隔を制御します。この間隔は、非アクティブなユーザーが XenMobile コンソールからログアウトされるまでの分数です。タイムアウトが 0 の場合、非アクティブなユーザーはログインしたままになります。デフォルトは30です。

デバイスポリシーおよびアプリポリシーの展開

April 7, 2021

XenMobile にデバイスポリシーとアプリポリシーを適用すると、次のような要素間のバランスを最適化できます。

- 企業セキュリティ
- 企業データおよび資産の保護
- ユーザーのプライバシー
- 生産的で好ましいユーザーエクスペリエンス

これらの要素間の最適なバランスはさまざまです。たとえば、金融などの高度に規制されている組織では、ユーザーの生産性が重視される教育や小売りなどの業界よりも厳格なセキュリティ管理が求められます。

ユーザーの ID、デバイス、場所、および接続タイプに基づいてポリシーを集中的に管理および構成し、企業コンテンツが悪用されるのを抑制できます。デバイスを紛失または盗まれた場合、ビジネスアプリとデータをリモートで無効にしたり、ロックやワイプを行ったりできます。総合的に見ると、従業員の満足度と生産性を向上させると同時に、セキュリティと管理者によるコントロールを保証するソリューションということになります。

この記事ではセキュリティに関連する多くのデバイスポリシーとアプリポリシーに焦点を当てます。

セキュリティリスクに対処するポリシー

XenMobile のデバイスポリシーとアプリポリシーは、次のようなセキュリティリスクを引き起こす可能性のある、様々な状況に対応しています。

- 信頼できないデバイスや予期しない場所からアプリやデータにアクセスしようとした場合。
- デバイス間でデータを移動させる場合。
- 権限のないユーザーがデータにアクセスしようとした場合。
- 退社したユーザーが独自のデバイス（Bring Your Own Device: BYOD）を使用した場合。
- デバイスを紛失した場合。
- 常時安全にネットワークにアクセスする必要がある場合。
- ユーザーが自分でデバイスを管理していて、仕事用のデータと個人用のデータを分ける必要がある場合。
- デバイスがアイドル状態で、ユーザーの資格情報の検証が再度必要な場合。
- 機微なコンテンツをコピーして、保護されていないメールシステムに貼り付ける場合。
- 個人用アカウントと企業アカウントの両方があり、機微なデータが保存されているデバイスで電子メールの添付ファイルまたは Web リンクを受信した場合。

企業データの保護においては、こうした事態が懸念される場面は主に 2 つあります。具体的にはデータが次のような状態にあるときです。

- 保存されている
- 転送している

XenMobile による保存データの保護

モバイルデバイスに格納されているデータは、保存データと呼ばれます。XenMobile は、iOS および Android プラットフォームによって提供されるデバイス暗号化を使用します。XenMobile は、Citrix MAM SDK によって利用できるコンプライアンスチェックなどの機能でプラットフォームベースの暗号化を補完します。

XenMobile のモバイルアプリケーション管理 (MAM) 機能を利用すると、業務用モバイルアプリ、MDX 対応アプリ、およびそれらに関連付けられたデータに対する完全な管理、セキュリティ、および制御を実現できます。

Mobile Apps SDK は、Citrix MDX アプリコンテナ技術の使用によって XenMobile 展開環境のアプリを有効にします。コンテナ技術はユーザーデバイス上の企業アプリとデータを個人用アプリとデータから分離します。これにより、包括的なポリシーベースの制御に基づいて、カスタム開発したモバイルアプリやサードパーティ製のモバイルアプリ、BYO モバイルアプリをすべて保護することができます。

XenMobile には、アプリレベルの暗号化も含まれています。XenMobile はデバイスのパスコードを使用せずに、MDX 対応アプリ内に保存されたデータを単独で暗号化します。ポリシーを適用するためにデバイスを管理する必要はありません。

ポリシーと Mobile Apps SDK を使用すると次のことを実現できます：

- ビジネス用と個人用それぞれのアプリおよびデータをセキュリティで保護されたモバイルコンテナ内で分離。
- 暗号化やその他のモバイルデータ損失防止 (Data Loss Prevention: DLP) 技術でアプリを保護。

MDX ポリシーは、多数の操作制御を提供します。MAM SDK 対応アプリまたは MDX でラップされたアプリをシームレスに統合しながら、すべての通信を制御します。このようにして、MAM SDK 対応アプリまたは MDX でラップされたアプリでのみデータにアクセスできるようにするなどのポリシーを適用することができます。

デバイスポリシーとアプリポリシーの管理以外では、暗号化が保存データを安全に保護する方法としては最適です。XenMobile は MDX 対応のアプリケーションに保存されたデータに暗号化レイヤーを追加することで、パブリックファイル暗号化、プライベートファイル暗号化、暗号化の除外などの機能をポリシーで制御できます。Mobile Apps SDK では、保護された Citrix Secret Vault に保存されているキーを用いて、FIPS 140-2 準拠の AES 256 ビット暗号化を行います。

XenMobile による転送データの保護

ユーザーのモバイルデバイスと内部ネットワークとの間を移動するデータは、転送データと呼ばれます。MDX アプリコンテナ技術は、内部ネットワークに対するアプリケーション専用の VPN アクセスを、Citrix Gateway を介して提供します。

従業員がモバイルデバイスからセキュアなエンタープライズネットワーク上の次のリソースにアクセスしようとする状況を想定します：

- 企業のメールサーバー
- 企業イントラネットでホストされている SSL 対応の Web アプリケーション
- ファイルサーバーまたは Microsoft SharePoint に保存されているドキュメント

MDX を使用すると、アプリケーション専用のマイクロ VPN を介して、モバイルデバイスからこれらすべての企業リソースにアクセスできます。各デバイスに専用のマイクロ VPN トンネルが用意されます。

マイクロ VPN 機能により、信頼できないモバイルデバイスのセキュリティを脅かす可能性がある、デバイス全体での VPN は不要になります。そのため、内部ネットワークがマルウェアや企業システム全体に感染する可能性のある攻撃にさらされることはありません。企業のモバイルアプリと個人用のモバイルアプリを、1 つのデバイス上で共存させることができます。

セキュリティレベルをさらに強化するには、代替 Citrix Gateway ポリシーを使用して MDX 対応アプリを構成することができます。これは認証およびアプリとのマイクロ VPN セッションに使用します。代替 Citrix Gateway をオンラインセッション必須ポリシーと組み合わせて使用し、アプリを指定のゲートウェイで再認証することができます。通常、このようなゲートウェイには、別の（確実性の高い）認証要件およびトラフィック管理ポリシーが割り当てられています。

セキュリティ機能に加え、マイクロ VPN 機能も圧縮アルゴリズムなどのデータ最適化テクノロジーを提供します。圧縮アルゴリズムによって、次のことが保証されます：

- 最小限のデータのみが転送される
- 転送は可能な限り最短時間で行われる。スピードはユーザーエクスペリエンスを向上させるため、モバイルデバイスの導入を成功させる重要な要因です。

次のような場合は、デバイスポリシーを定期的に再評価します：

- デバイスのオペレーティングシステムのアップデートがリリースされたことで、XenMobile の新しいバージョンに新しいポリシーまたは更新されたポリシーが含まれる場合。
- デバイスの種類を追加する場合：
多くのポリシーはすべてのデバイスに共通ですが、各デバイスのオペレーティングシステムに固有のポリシーもあります。そのため、iOS、Android、Windows デバイスの間で異なるほか、Android デバイスの製造元によっても違いがある場合があります。
- XenMobile の運用を、企業の新しいセキュリティポリシーやコンプライアンス規制など、企業や業界の変化に対して継続的に同期させる場合
- 新しいバージョンの MDX サービスに新しいポリシーまたは更新されたポリシーが含まれている場合
- アプリを追加または更新する場合
- アプリや要件が新しくなった結果、ユーザー用に新しいワークフローを統合する必要がある場合

アプリポリシーとユースケースのシナリオ

Secure Hub で利用可能なアプリを選択できますが、それらのアプリが XenMobile とやり取りする方法を定義しなくてはならない場合もあります。次の場合に、アプリポリシーを使用します：

- 一定の期間が経過した後にユーザーを認証できるようにする場合。
- ユーザーに自分の情報へのオフラインアクセスを提供する場合。

次のセクションでは、いくつかのポリシーと使用例について説明します。

- MAM SDK を使用して iOS アプリや Android アプリに統合できるサードパーティポリシーの一覧については、「[MAM SDK の概要](#)」を参照してください。
- プラットフォームごとの MDX ポリシーの一覧については、「[MDX ポリシーの概要](#)」を参照してください。

認証ポリシー

- デバイスのパスコード

このポリシーを使用する理由: デバイスのパスコードポリシーを有効にして、デバイスのデバイスパスコードが有効になっている場合にのみ、ユーザーが MDX アプリにアクセスできるようにします。この機能によってデバイスレベルでの iOS 暗号化が保証されます。

ユーザーの例: このポリシーを有効にすると、iOS デバイスでパスコードを設定しない限りは、MDX アプリにアクセスできないようになります。

- アプリのパスコード

このポリシーを使用する理由: アプリのパスコードポリシーを有効にすると、Secure Hub で管理対象アプリを認証しない限りは、アプリを開いてデータにアクセスできないようになります。XenMobile Server 設定のクライアントのプロパティで構成する内容に応じて、ユーザーは Active Directory のパスワード、Citrix PIN、または iOS TouchID で認証できます。クライアントのプロパティで非アクティブタイマーを設定すると、継続的に使用している限りは、タイマーが切れるまでの間に Secure Hub が管理対象アプリの認証をユーザーに再度求めないようにすることができます。

アプリのパスコードはデバイスのパスコードとは次の点で異なります。デバイスのパスコードポリシーをデバイスにプッシュすると、Secure Hub はパスコードまたは PIN を設定するようにユーザーに求めます。これにより、デバイスの電源を入れたとき、または非アクティブタイマーが時間切れになったときに、デバイスのロックを解除しない限りはデバイスにアクセスできなくなります。詳しくは、「[XenMobile での認証](#)」を参照してください。

ユーザーの例: デバイス上で Citrix Secure Web アプリケーションを開くときに非アクティブ期間が過ぎていると、Citrix PIN を入力しない限りは Web サイトを参照できなくなります。

- オンラインセッションを必須とする

このポリシーを使用する理由: アプリケーションを実行するために Web アプリケーション (Web サービス) へのアクセスが必要である場合は、このポリシーを有効にすることで、企業ネットワークに接続するかアクティブなセッションを確立してからアプリケーションを使用するように、XenMobile からユーザーに対して求めるようにできます。

ユーザーの例: オンラインセッションを必須とするポリシーが有効になっている MDX アプリをユーザーが開こうとすると、携帯電話または Wi-Fi サービスを使用してネットワークに接続しない限り、アプリを使用できなくなります。

- 最大オフライン期間

このポリシーを使用する理由: このポリシーを追加のセキュリティオプションとして使用すると、XenMobile でアプリの資格の再確認および最新のポリシーの更新を行わずに、長期間アプリをオフラインで実行することはできなくなります。

ユーザーの例: 最大オフライン期間を適用した MDX アプリを構成すると、オフラインタイマー期間が終了するまでの間、ユーザーはオフラインでアプリを開いて使用できます。期間が終了した時点で、ユーザーは携帯電話または Wi-Fi サービス経由でネットワークに接続し、プロンプトが表示されたら再認証する必要があります。

その他のアクセスポリシー

- アプリ更新猶予期間 (時間)

このポリシーを使用する理由: アプリ更新猶予期間とは、XenMobile Store にリリースされている新しいバージョンのアプリを更新するまでの間、ユーザーが利用できる時間です。猶予期間が終了した時点で、ユーザーはアプリを更新しない限り、アプリ内のデータにアクセスできなくなります。この値を設定する場合には、モバイルワーカーのニーズ、特に海外旅行で長期間オフラインの状態になる可能性があるユーザーのニーズを考慮してください。

ユーザーの例: XenMobile Store に新しいバージョンの Secure Mail をロードしてから、アプリ更新猶予期間を 6 時間に設定します。Secure Mail のすべてのユーザーには、6 時間が経過するまで、Secure Mail アプリの更新を求めるメッセージが表示されます。6 時間が経過すると、Secure Hub はユーザーを XenMobile Store にルーティングします。

- アクティブなポーリング周期 (分)

このポリシーを使用する理由: アクティブなポーリング周期とは、XenMobile がアプリの App Lock や App Wipe などのセキュリティアクションを実行するタイミングをチェックする間隔のことです。

ユーザーの例: アクティブなポーリング期間ポリシーを 60 分に設定した場合、XenMobile からデバイスに App Lock コマンドを送信すると、最後のポーリングが行われてから 60 分以内にロックが発生します。

非準拠デバイスの動作ポリシー

デバイスが最小コンプライアンス要件を下回ると、非準拠デバイスの動作ポリシーによって、実行する操作を次の中から選択することができます: 詳しくは、[非準拠デバイスの動作](#)を参照してください。

アプリ相互作用ポリシー

これらのポリシーを使用する理由: アプリ相互作用ポリシーを使用して、MDX アプリからデバイス上の他のアプリへのドキュメントおよびデータの流れを制御します。たとえば、ユーザーがコンテナの外部にある個人アプリにデータを移動したり、コンテナの外部からコンテナ化されたアプリにデータを貼り付けたりすることを防止できます。

ユーザーの例: アプリ相互作用ポリシーを [制限] に設定すると、ユーザーは Secure Mail から Secure Web にテキストをコピーできますが、コンテナの外にある個人の Safari や Chrome ブラウザーにそのデータをコピーすることはできません。また、ユーザーは Secure Mail の添付ファイルを Citrix Files または Quick Edit で開くことができますが、添付ファイルをコンテナの外にある個人のファイル閲覧アプリで開くことはできません。

アプリ制限ポリシー

これらのポリシーを使用する理由: アプリ制限ポリシーは、MDX アプリが開いている間にユーザーがアプリからアクセスできる機能を制御するために使用します。これにより、アプリの実行中に悪意のある行為が発生しないようにすることができます。アプリ制限ポリシーは、iOS と Android でわずかに異なります。たとえば iOS では、MDX アプリの実行中に iCloud へのアクセスをブロックできます。Android では、MDX アプリの実行中に近距離無線通信 (NFC) の使用を停止できます。

ユーザーの例: アプリ制限ポリシーを有効にして MDX アプリでの iOS の音声入力をブロックすると、ユーザーは MDX アプリの実行中に、iOS キーボードの音声入力機能を使用できなくなります。そのため、ユーザーの音声入力データが、セキュリティで保護されていないサードパーティのクラウド音声入力サービスに渡されることはありません。ユーザーがコンテナの外で個人のアプリを開いた場合、ユーザーが個人的な通信手段として使用する音声入力のオプションは、変わらず利用できます。

アプリのネットワークアクセスポリシー

これらのポリシーを使用する理由: アプリのネットワークアクセスポリシーは、デバイスのコンテナ内の MDX アプリから社内ネットワークにあるデータへのアクセスを提供するために使用します。ネットワークアクセスポリシーでは、[内部ネットワークヘトンネル] オプションを設定して、MDX アプリから Citrix ADC 経由での、バックエンドの Web サービスまたはデータストアへのマイクロ VPN を自動化します。

ユーザーの例: トンネリングが有効になっている Secure Web などの MDX アプリをユーザーが開くと、Web ブラウザーが開いてイントラネットサイトが起動します。ユーザーが VPN を開始する必要はありません。Secure Web アプリは、マイクロ VPN 技術を使用して内部サイトに自動的にアクセスします。

アプリの地理位置情報およびジオフェンシングポリシー

これらのポリシーを使用する理由: アプリの地理位置情報およびジオフェンシングを制御するポリシーには、中心点経度、中心点緯度、および RADIUS が含まれます。これらのポリシーの対象には、特定の地理的領域にある MDX アプリのデータに対するアクセスが含まれます。このポリシーでは緯度および経度座標の半径によって地理的エリアを定義します。定義された半径外にあるアプリをユーザーが使用しようとしても、アプリはロックされたままで、アプリデータにはアクセスできません。

ユーザーの例: ユーザーが自分の職場がある場所にいる間は M&A のデータにアクセスできますが、オフィスの外に移動すると、この機微なデータにアクセスできなくなります。

Secure Mail アプリポリシー

- バックグラウンドネットワークサービス

このポリシーを使用する理由: Secure Mail のバックグラウンドネットワークサービスは、Secure Ticket Authority (STA) を利用します。これは、事実上 Citrix Gateway 経由で接続する SOCKS5 プロキシです。STA は長時間の接続をサポートしており、マイクロ VPN に比べてバッテリー寿命が長くなります。そのため、STA は常に接続しておくメールに最適です。Secure Mail ではこれらの設定を構成することをお勧めします。Citrix ADC for XenMobile ウィザードでは、Secure Mail の STA が自動的に設定されます。

ユーザーの例: STA が有効になっていないときに Android ユーザーが Secure Mail を開くと、VPN を開くように求められ、デバイス上で開かれたまま維持されます。STA が有効になっているときに Android ユーザーが Secure Mail を開くと、Secure Mail は VPN を必要とせずシームレスに接続されます。

- デフォルトの同期間隔

このポリシーを使用する理由: この設定では、ユーザーが Secure Mail に初めてアクセスしたときに、メールが Secure Mail と同期する既定の日数を指定します。2 週間分のメールの同期には 3 日以上のかかり、ユーザーのセットアッププロセスが長くなることに注意してください。

ユーザーの例: ユーザーが最初に Secure Mail を設定したときのデフォルトの同期間隔が 3 日に設定されている場合、現在から過去 3 日間に受信した受信トレイ内のメールがすべて表示されます。4 日以上経過したメールを見たい場合は、検索することができます。そうすることでサーバーに保存されている古いメールが Secure Mail に表示されます。Secure Mail のインストール後に、ユーザーはそれぞれのニーズに合わせてこの設定を変更できます。

デバイスポリシーとユースケースの動作

XenMobile がデバイスでどのように動作するかは、デバイスポリシー (MDM ポリシーとも呼ばれます) によって決まります。多くのポリシーはすべてのデバイスに共通ですが、各デバイスのオペレーティングシステムに固有のポリシーもあります。以下の一覧ではデバイスポリシーの一部と、その使用方法について説明します。すべてのデバイスポリシーの一覧については、「[デバイスポリシー](#)」を参照してください。

- アプリインベントリポリシー

このポリシーを使用する理由: ユーザーがインストールしたアプリを表示する必要がある場合は、アプリインベントリポリシーをデバイスに展開します。アプリインベントリポリシーを展開しない場合、ユーザーが XenMobile Store からインストールしたアプリのみが表示され、個人的にインストールしたアプリケーションは表示されません。特定のアプリが企業デバイスで実行されないようにするには、このポリシーを使用する必要があります。

ユーザーの例: MDM 管理デバイスを使用するユーザーがこの機能を無効にすることはできません。ユーザーが個人的にインストールしたアプリケーションは、XenMobile 管理者に表示されます。

- アプリのロックポリシー

このポリシーを使用する理由: Android 用のアプリのロックポリシーを使用すると、アプリを禁止または許可できます。たとえば、アプリを許可すると、キオスクデバイスを構成できます。ユーザーがインストールできるアプリが制限されるため、通常は企業所有のデバイスにのみアプリのロックポリシーを展開します。上書きパスワードを設定すると、ブロックされているアプリにユーザーがアクセスできます。

ユーザー例: Angry Birds アプリをブロックするというアプリのロックポリシーを展開するとします。ユーザーは Google Play から Angry Birds アプリをインストールできますが、アプリを開くと管理者がアプリをブロックした旨のメッセージが表示されます。

- 接続のスケジューリングポリシー

このポリシーを使用する理由: Windows Mobile デバイスが MDM 管理、アプリのプッシュ、およびポリシーの展開を行うために XenMobile Server に接続するには、接続のスケジューリングポリシーを使用する必要があります。Android、Android Enterprise、および Chrome OS デバイスの場合、このポリシーの代わりに Google の Firebase Cloud Messaging (FCM) を使用して、XenMobile Server への接続を制御します。スケジューリングオプションは次のとおりです:

- 常に: 接続のオンライン状態を永続的に維持します。最適化されたセキュリティについては、このオプションをお勧めします。[常に] を選択する場合は、接続タイマーポリシーも使用して、接続によるバッテリー切れが起こらないようにします。接続のオンライン状態を維持することにより、ワイプやロックなどのセキュリティコマンドを必要に応じてデバイスにプッシュできます。デバイスに展開した各ポリシーで、[展開スケジュール] オプションの [常時接続に対する展開] を選択することも必要です。
- しない: 手動で接続します。デバイスにセキュリティポリシーを展開できず、新しいアプリやポリシーを受信しなくなるため、実稼働環境での [しない] オプションはお勧めしません。
- 毎: 指定された間隔で接続します。このオプションが有効な状態でロックやワイプなどのセキュリティポリシーを送信すると、このポリシーは次回デバイスが接続されたときに XenMobile によって処理されます。
- スケジュールを定義: 有効にすると、XenMobile はネットワーク接続が失われた後に、ユーザーのデバイスを XenMobile サーバーに再接続するよう試行し、定義した期間中、一定の間隔でコントロールパケットを送信することによって接続を監視します。

ユーザーの例: 登録されたデバイスにパスコードポリシーを展開する場合。スケジューリングポリシーを利用することで、デバイスは一定の間隔でサーバーに接続し、新しいポリシーを収集できます。

- 資格情報ポリシー

このポリシーを使用する理由: 多くは Wi-Fi ポリシーと連携して使用されますが、この資格情報ポリシーを利用することで、証明書による認証が必要な内部リソースの認証に使用する証明書を展開できます。

ユーザーの例: デバイスにワイヤレスネットワークを構成する Wi-Fi ポリシーを展開します。Wi-Fi ネットワークには認証用の証明書が必要です。資格情報ポリシーが証明書を展開すると、証明書はオペレーティングシステムのキーストアに格納されます。それによりユーザーは、内部リソースに接続したときに証明書を選択できます。

- **Exchange** ポリシー

このポリシーを使用する理由: XenMobile には、Microsoft Exchange ActiveSync のメールを配信する 2 つのオプションがあります。

- **Secure Mail** アプリ: パブリックアプリケーションストアまたは XenMobile Store から配布する Secure Mail アプリを使用してメールを配信します。
- ネイティブメールアプリ: Exchange ポリシーを使用して、デバイス上のネイティブメールクライアントで ActiveSync メールを有効にできます。ネイティブメールで Exchange ポリシーを使用すると、Active Directory 属性からマクロでユーザーデータを取得して入力できます。\${user.username} ならユーザー名、\${user.domain} ならユーザードメインのように、ユーザーデータを入力できます。

ユーザーの例: Exchange ポリシーをプッシュすると、Exchange Server の詳細がデバイスに送信されません。次に Secure Hub はユーザーに認証を求め、メールの同期を開始します。

- 場所ポリシー

このポリシーを使用する理由: 場所ポリシーでは、デバイスの GPS が Secure Hub で有効になっている場合に、地図上でそのデバイスの場所を検出できます。このポリシーを展開し、XenMobile サーバーから locate コマンドを送信すると、デバイスは場所の座標を返します。

ユーザーの例: 場所ポリシーが展開され、GPS がデバイスで有効になっている場合にユーザーがデバイスを紛失したときは、XenMobile Self-Help Portal にログインして [検索] オプションを選択すると、デバイスの場所を地図上に表示できます。Secure Hub で位置情報サービスの使用を許可することについては、ユーザーに選択権があることに注意してください。ユーザーがデバイスを自分で登録した場合に、位置情報サービスの使用を強制することはできません。このポリシーを使用するときにもう 1 つ考慮すべき事項は、バッテリー寿命への影響です。

- パスコードポリシー

このポリシーを使用する理由: パスコードポリシーを使用すると、管理対象デバイスに PIN コードまたはパスワードを適用できます。このパスコードポリシーでは、デバイス上でパスコードの複雑さやタイムアウトを設定できます。

ユーザーの例: パスコードポリシーを管理対象デバイスに展開すると、Secure Hub はパスコードまたは PIN を構成するようにユーザーに求めます。これにより、デバイスの電源を入れたとき、または非アクティブタイマーが時間切れになったときに、デバイスのロックを解除しない限りデバイスにアクセスできなくなります。

- プロファイル削除ポリシー

このポリシーを使用する理由: ユーザーのグループにポリシーを展開した後で、そのポリシーをユーザーのサブセットから削除する必要があるとします。選択したユーザーのポリシーを削除するには、プロファイル削除ポリシーを作成し、展開規則を使用して、プロファイル削除ポリシーを指定されたユーザー名にのみ展開します。

ユーザーの例: プロファイル削除ポリシーをユーザーデバイスに展開すると、ユーザーは変更気付かない可能性があります。たとえば、デバイスカメラを無効にする制限がプロファイル削除ポリシーによって削除され

た場合、ユーザーにはカメラの使用が許可されていることは分かりません。ユーザーエクスペリエンスに影響を及ぼす変更については、ユーザーに通知することを検討してください。

- **制限ポリシー**

このポリシーを使用する理由：制限ポリシーによって、管理対象デバイスの機能をロックダウンおよび制御するさまざまなオプションを使用できます。対応デバイスでは数百の制限オプションを利用して、デバイスのカメラやマイクを無効にしたり、ローミング規則の適用やアプリストアのようなサードパーティサービスへのアクセスなどを制限したりできます。

ユーザーの例：iOS デバイスに制限を展開すると、ユーザーは iCloud または Apple App Store にアクセスできなくなることがあります。

- **契約条件ポリシー**

このポリシーを使用する理由：デバイスを管理することの法的な意味を、ユーザーに知らせる必要がある場合があります。また、企業データをデバイスにプッシュするときの、セキュリティ上のリスクをユーザーに認識させる必要がある場合もあります。カスタムの契約条件文書では、ユーザー登録の前に規則および通知を公開できます。

ユーザーの例：登録処理中に契約条件の情報をユーザーに表示します。指定された条件の受け入れを拒否した場合、登録処理は終了し、ユーザーは企業データにアクセスすることはできません。レポートを生成して HR/法務/コンプライアンスチームに提供し、条件を了承または拒否した対象者を確認できます。

- **VPN** ポリシー

このポリシーを使用する理由：VPN ポリシーは、古い VPN ゲートウェイ技術を使用するバックエンドシステムへのアクセスを提供するために使用します。このポリシーではさまざまな VPN プロバイダー（Citrix VPN に加えて Cisco AnyConnect、Juniper など）がサポートされています。また、このポリシーを CA にリンクして、オンデマンドで VPN を有効にできます（VPN ゲートウェイがこのオプションをサポートしている場合）。

ユーザーの例：VPN ポリシーを有効にすると、ユーザーのデバイスは、ユーザーが内部ドメインにアクセスしたときに VPN 接続を開きます。

- **Web** クリップポリシー

このポリシーを使用する理由：Web クリップポリシーは、Web サイトが直接開かれるアイコンをデバイスにプッシュする場合に使用します。Web クリップには Web サイトへのリンクが含まれており、カスタムアイコンを加えることができます。デバイス上では、Web クリップはアプリのアイコンのように見えます。

ユーザーの例：ユーザーが Web クリップアイコンをクリックしてインターネットのサイトを開くことで、アクセスが必要なサービスを利用できます。Web リンクを使用する方が、Web ブラウザーアプリを開いてリンクアドレスを入力するよりも便利です。

- **Wi-Fi** ポリシー

このポリシーを使用する理由：Wi-Fi ポリシーを使用すると、SSID、認証データ、および設定データなどの Wi-Fi ネットワークの詳細を管理対象デバイスに展開できます。

ユーザーの例: Wi-Fi ポリシーを展開すると、デバイスが自動的に Wi-Fi ネットワークに接続してユーザー認証を行なうことで、ユーザーがネットワークにアクセスできるようになります。

- **Windows Information Protection** のポリシー

このポリシーを使用する理由: Windows Information Protection (WIP) ポリシーは、企業データの潜在的な漏洩を防止するために使用します。設定した適用レベルの Windows Information Protection が求められるアプリを指定できます。たとえば、不適切なデータ共有のブロックや警告を行ったり、ユーザーにポリシーの上書きを許可したりすることができます。不適切なデータ共有を記録しながら許可し、サイレントで WIP を実行できます

ユーザーの例: 不適切なデータ共有をブロックするように WIP ポリシーを構成するとします。ユーザーが保護されたファイルを、保護されていない場所にコピーまたは保存すると、この場所に保護された作業コンテンツを置くことはできない、という旨のメッセージが表示されます。

- **XenMobile Store** ポリシー

このポリシーを使用する理由: XenMobile Store は、ユーザーが必要とするすべての企業アプリとデータリソースを、管理者が公開できる一元化されたアプリストアです。管理者は、次の項目を追加できます:

- Web アプリ、SaaS アプリ、MAM SDK 対応アプリ、または MDX でラップされたアプリ
- Citrix 業務用モバイルアプリ
- .ipa または .apk ファイルなどのネイティブモバイルアプリ
- Apple App Store アプリと Google Play アプリ
- Web リンク
- Citrix StoreFront を使用して公開された Citrix Virtual Apps

ユーザーの例: デバイスを XenMobile に登録すると、ユーザーは Citrix Secure Hub アプリを通じて XenMobile Store にアクセスし、利用できるすべての企業アプリとサービスを表示できます。ユーザーはアプリをクリックすると、インストール、データへのアクセス、アプリの評価とレビュー、XenMobile Store からのアプリの更新プログラムのダウンロードを行えます。

ユーザー登録オプション

April 7, 2021

ユーザーがデバイスを XenMobile に追加できるようにする方法はいくつかあります。詳細を検討する前に、どのデバイスを MDM+MAM、MDM、または MAM のいずれで登録するかを決定する必要があります。管理モードの詳細については、「[管理モード](#)」を参照してください。

最も高いレベルには、次の 4 つの登録オプションがあります。

- 登録招待状: ユーザーに登録招待状や招待 URL を送信します。登録招待状および URL は、Android Enterprise または Windows デバイスでは利用できません。

- **Self Help Portal:** ユーザーがアクセスするポータルを設定します。このポータルでは Secure Hub をダウンロードしてデバイスを登録したり、自分に登録招待状を送信したりすることができます。
- 手動登録: システムが登録可能であることをユーザーに知らせるメール、ハンドブック、その他の通信を送信します。ユーザーは Secure Hub をダウンロードし、デバイスを手動で登録します。
- エンタープライズ: デバイス登録のもう 1 つの選択肢は、Apple Deployment Program と Google Android Enterprise による登録です。これらの各プログラムを通して、従業員が使用する準備が整った事前設定済みデバイスを購入できます。詳細については、[Apple サポート](#)の Apple Deployment Program の記事、および[Android Enterprise のウェブサイト](#)にある Google Android Enterprise のドキュメントを参照してください。

登録招待状

iOS、macOS、またはレガシー Android デバイスを使用するユーザーに登録招待状メールを送信できます。登録招待状および URL は、Android Enterprise または Windows デバイスでは利用できません。

また、iOS、macOS、Android、Windows デバイスを使用するユーザーに、SMTP または SMS を使用してインストールリンクを送信することもできます。詳しくは、「[デバイスの登録](#)」を参照してください。

登録招待状による方法を選択した場合、次のことができます:

- 最大 7 つの登録セキュリティモード（プラットフォームによって異なります）から選択できます。
- モードを任意に組み合わせて使用できます。
- [設定] ページからモードを有効にしたり無効にしたりできます。
- ユーザー名およびパスワード、2 要素、ユーザー名および PIN からデフォルトを選択できます。各登録セキュリティモードについては、「[登録セキュリティモードを構成するには](#)」を参照してください。

証明書ベースの認証を選択した場合は、許可されるオプションからユーザー名およびパスワードによる従来の認証を除外することを検討してください。このモードは利用環境のオンボーディング面での手薄さをさらすことになり、強制されたセキュリティ品質を無効にする可能性があります。

招待状は多くの目的にかないます。招待状の最も一般的な使用法は、システムが利用でき、登録可能であることをユーザーに通知することです。招待 URL は一意的なものです。ユーザーが招待 URL を使用すると、その URL は 2 度と使用できなくなります。このプロパティを使用して、システムに登録するユーザーやデバイスを制限できます。

登録プロファイルを構成すると、特定のユーザーが登録できるデバイスの数を Active Directory のグループに基づいて制御できます。たとえば、財務部門でユーザーごとに 1 つのデバイスしか許可しないことができます。

特定の登録オプションを選ぶことで発生する追加コストや潜在的な危険に注意してください。たとえば、SMS を使用して招待状を送信するには、追加のインフラストラクチャが必要です。詳しくは、「[通知](#)」を参照してください。

また、招待状をメールで送信する場合は、ユーザーが Secure Hub 以外のメールにアクセスする方法があることを確認してください。MDM 登録用の Active Directory パスワードの代わりに、ワンタイムパスワード (OTP) 登録セキュリティモードを使用できます。

Self-Help Portal

ユーザーは Self Help Portal から登録招待状を要求できます。デフォルトモードはユーザー名およびパスワードですが、その要件を 2 要素やユーザー名および PIN に変更することもできます。Self Help Portal の設定について詳しくは、「[登録セキュリティモードを構成するには](#)」を参照してください。

手動登録

手動登録では、ユーザーは AutoDiscovery またはサーバー情報の入力によって XenMobile に接続します。AutoDiscovery を利用する場合、ユーザーはメールアドレス、またはユーザープリンシパル名形式の Active Directory 資格情報のみを使用してログオンします。AutoDiscovery を利用しない場合、サーバーアドレスと Active Directory の資格情報を入力する必要があります。AutoDiscovery の設定について詳しくは、「[XenMobile AutoDiscovery サービス](#)」を参照してください。

手動登録は、さまざまな方法で簡単に行うことができます。ガイドを作成してユーザーに配布し、自身で登録してもらうことができます。IT 部門に依頼して、特定の時間枠でユーザーのグループを手動で登録してもらうこともできます。または、ユーザーが資格情報やサーバー情報、またはその両方を入力する必要がある同様の方法を利用することもできます。

ユーザーオンボーディング

環境を設定したら、どのようにしてユーザーを環境に取り込むかを決定する必要があります。この記事の前のセクションで、ユーザー登録セキュリティモードの詳細について説明しています。このセクションでは、ユーザーにアプローチする方法について説明します。

オープン登録と選択的招待

ユーザーのオンボーディング時には、次の 2 つの基本的な方法で登録を許可できます：

- オープン登録。デフォルトでは、LDAP 資格情報と XenMobile 環境の情報を持つユーザーが登録できます。
- 制限付きの登録。招待状を持つユーザーのみが登録できるようにして、ユーザー数を制限できます。さらに、Active Directory グループごとにオープン登録を制限することもできます。

招待状による方法を使用すると、ユーザーが登録できるデバイスの数を制限することもできます。ほとんどの場合、オープン登録を適用できますが、考慮すべき点があります。

- MAM 登録の場合は、Active Directory グループメンバーシップを通して簡単にオープン登録を制限できます。
- MDM 登録の場合は、Active Directory グループメンバーシップに基づいて登録できるデバイスの数を制限できます。環境内で企業デバイスのみを許可する場合、この制限は通常、問題ではありません。ただし、環境内のデバイス数を制限する BYOD ワークスペースでは、この方法を検討することをお勧めします。

選択的招待は通常、必要な作業がオープン登録よりも少し多いため、オープン登録ほど頻繁に行なわれません。ユーザーが自分のデバイスを環境に登録するには、各ユーザーに固有の招待状を送信する必要があります。登録招待状を送信する方法については、「[登録招待状の送信](#)」を参照してください。

Active Directory グループを使用して一括して招待状を作成することも可能ですが、この方法は間をおいて何度も行う必要があります。

ユーザーとの最初の連絡

オープン登録を使用するか選択的招待を使用するかを決定し、それらの環境を設定したら、ユーザーに登録オプションを知らせる必要があります。

選択的招待の方法を使用する場合は、メールと SMS メッセージが対応に含まれます。オープン登録の場合も、XenMobile コンソールからメールを送信できます。詳しくは、「[登録招待状の送信](#)」を参照してください。

どちらの場合も、メール用の SMTP サーバーが必要となります。テキストメッセージの場合は、SMS サーバーが必要です。これらのサーバーは、決定の際に追加費用として考慮すべき場合があります。方法を選択する前に、新しいユーザーがメールなどの情報にアクセスする方法を検討してください。すべてのユーザーが XenMobile からメールにアクセスする場合には、招待メールの送信が問題になります。

オープン登録環境では、XenMobile 以外の方法で送信することもできます。その場合は、関連する情報をすべて含めるよう注意してください。Secure Hub アプリを入手できる場所や登録に使用する方法をユーザーに伝えます。検出を無効にしている場合は、XenMobile Server のアドレスも伝える必要があります。AutoDiscovery の詳細については、「[XenMobile AutoDiscovery サービス](#)」を参照してください。

XenMobile の動作の調整

May 20, 2021

XenMobile の動作のパフォーマンスと安定性には XenMobile 全体にわたる多くの設定が関連しており、Citrix ADC と SQL Server データベースの構成によっても異なります。この記事では、XenMobile の調整と最適化に関連した代表的な構成を管理する設定に注目します。XenMobile を展開する前に、この記事の各設定を評価することをお勧めします。

重要:

これらのガイドラインでは、デバイス数に対して XenMobile Server の CPU と RAM が適切であることを想定しています。スケーラビリティの詳細については、「[スケーラビリティとパフォーマンス](#)」を参照してください。

次のサーバープロパティは、XenMobile インスタンス全体の動作、ユーザー、およびデバイスにグローバルに適用されます。一部のサーバープロパティを変更すると、XenMobile Server の各ノードの再起動が必要になります。再起動が必要な時に XenMobile によって通知されます。

これらの調整のガイドラインは、クラスター環境と非クラスター環境の両方に適用されます。

hibernate.c3p0.idle_test_period

この「カスタムキー」という XenMobile のサーバープロパティでは、接続が自動的に検証されるまでのアイドル時間を秒単位で指定します。このキーは次のように構成します。デフォルトは **30** です。

- キー: カスタムキー
- キー: **hibernate.c3p0.idle_test_period**
- 値: **120**
- 表示名: **hibernate.c3p0.idle_test_period**
- 説明: **Hibernate idle test period**

hibernate.c3p0.max_size

このカスタムキーでは、XenMobile で SQL Server データベースに対して開くことのできる最大接続数を指定します。XenMobile では、このカスタムキーに指定した値が上限として使用されます。接続は必要な場合のみ開かれます。値は、データベースサーバーの処理能力に合わせて設定します。

クラスター構成では、次の式に注意してください。c3p0 接続にノード数を掛けた値は、XenMobile が SQL Server データベースに対して開くことができる実際の最大接続数と等しくなります。

クラスター構成と非クラスター化構成では、小型の SQL Server に対してこの設定値が大きすぎると、ピーク負荷時に SQL 側でリソースの問題が発生する場合があります。設定値が小さすぎると、使用可能な SQL リソースを利用できなくなる場合があります。

このキーは次のように構成します。デフォルト値は **1000** です。

- キー: **hibernate.c3p0.max_size**
- 値: **1000**
- 表示名: **hibernate.c3p0.max_size**
- 説明: DB connections to SQL

hibernate.c3p0.min_size

このカスタムキーでは、XenMobile が SQL Server データベースに対して開く最小接続数を指定します。このキーは次のように構成します。デフォルトは **100** です。

- キー: **hibernate.c3p0.min_size**
- 値: **100**
- 表示名: **hibernate.c3p0.min_size**
- 説明: DB connections to SQL

hibernate.c3p0.timeout

このカスタムキーでは、アイドル状態のタイムアウトを指定します。データベースクラスターフェールオーバーを使用する場合は、このカスタムキーを追加し、アイドルタイムアウトの時間が短くなるように設定することをお勧めします。デフォルトは **120** です。

- キー: カスタムキー
- キー: **hibernate.c3p0.timeout**
- 値: **120**
- 表示名: **hibernate.c3p0.timeout**
- 説明: データベースアイドルタイムアウト

プッシュサービスのハートビート間隔

この設定では、APNs (Apple プッシュ通知サービス) 通知が一時的に配信されない場合に、iOS デバイスでチェックする頻度を指定します。APNs のハートビートの頻度を増やすと、データベース通信が最適化される場合があります。値が大きすぎると、不必要な負荷が加わる場合があります。この設定は、iOS にのみ適用されます。デフォルトは **20** 時間です。

ご使用の環境に多数の iOS デバイスがある場合、ハートビートの間隔により必要以上に負荷が高くなる場合があります。選択的なワイプ、ロック、完全なワイプなどのセキュリティ操作はこのハートビートに依存しません。これらの操作が実行されると、APNs 通知がデバイスに送信されるためです。この値は、Active Directory グループのメンバーシップが変更された後、ポリシーをどれだけ早く更新するかを管理します。そのため、多くの場合、負荷を軽減するにはこの値を 12~20 時間に増やすのが適しています。

iOS MDM APNS 接続プールのサイズ

APNs 接続プールが小さすぎると、100 を超えるデバイスを使用する場合、APNs アクティビティのパフォーマンスに悪影響を及ぼすことがあります。パフォーマンスの問題としては、アプリやポリシーのデバイスへの展開が遅くなったり、デバイスの登録が遅くなったりするといった問題があります。デフォルトは **1** です。デバイスが約 400 台が追加されるごとに、この値を 1 増やすことをお勧めします。

auth.ldap.connect.timeout

LDAP の反応が遅い場合に対処するには、次のカスタムキーのサーバープロパティを追加することをお勧めします。

- キー: カスタムキー
- キー: **auth.ldap.connect.timeout**
- 値: **60000**
- 表示名: **auth.ldap.connect.timeout**
- 説明: **LDAP** 接続のタイムアウト

auth.ldap.read.timeout

LDAP の反応が遅い場合に対処するには、次のカスタムキーのサーバープロパティを追加することをお勧めします。

- キー: カスタムキー
- キー: **auth.ldap.read.timeout**
- 値: **60000**
- 表示名: **auth.ldap.read.timeout**
- 説明: **LDAP** 読み取りのタイムアウト

その他のサーバーの最適化

サーバープロパティ	デフォルト設定	この設定を変更する理由
バックグラウンド展開	1,440 分	バックグラウンドポリシーの展開の頻度 (分)。Android デバイスの常時接続にのみ適用されます。ポリシー展開の頻度を増やすと、サーバーの負荷が軽減されます。推奨の設定値は 1440 (24 時間) です。
バックグラウンドハードウェアインベントリ	1,440 分	バックグラウンドハードウェアインベントリの頻度 (分)。Android デバイスの常時接続にのみ適用されます。ハードウェアインベントリの頻度を増やすと、サーバーの負荷が軽減されます。推奨の設定値は 1440 (24 時間) です。
削除された Active Directory ユーザーのチェック間隔	15 分	Active Directory の標準同期時間は 15 分です。値 0 を指定すると、XenMobile は削除された Active Directory ユーザーをチェックしません。推奨の設定値は 15 分です。

MaxNumberOfWorker	3	多数の一括購入ライセンスをインポートする時に使用するスレッド数です。デフォルトは 3 です。さらに最適化が必要な場合は、スレッド数を増やすことができます。ただし、スレッド数を大きくする(6 など) と、一括購入ライセンスのインポートにより CPU 使用率が高くなる点に注意してください。
--------------------------	---	--

SQL DB 内のデッドロックをチェックし、履歴データを削除する方法

デッドロックが発生したら、次のクエリを実行してデッドロックを確認してください。その後、データベース管理者または Microsoft SQL チームがその情報を確認できます。

SQL クエリ

```
1 SELECT
2
3 db.name DB_Service,
4
5 tl.request_session_id,
6
7 wt.blocking_session_id,
8
9 OBJECT_NAME(p.OBJECT_ID) BlockedObjectName,
10
11 tl.resource_type,
12
13 h1.TEXT AS RequestingText,
14
15 h2.TEXT AS BlockingText,
16
17 tl.request_mode
18
19 FROM sys.dm_tran_locks AS tl
20
21 INNER JOIN sys.databases db ON db.database_id = tl.resource_database_id
22
```

```
23 INNER JOIN sys.dm_os_waiting_tasks AS wt ON tl.lock_owner_address = wt.  
    resource_address  
24  
25 INNER JOIN sys.partitions AS p ON p.hobt_id = tl.  
    resource_associated_entity_id  
26  
27 INNER JOIN sys.dm_exec_connections ec1 ON ec1.session_id = tl.  
    request_session_id  
28  
29 INNER JOIN sys.dm_exec_connections ec2 ON ec2.session_id = wt.  
    blocking_session_id  
30  
31 CROSS APPLY sys.dm_exec_sql_text(ec1.most_recent_sql_handle) AS h1  
32  
33 CROSS APPLY sys.dm_exec_sql_text(ec2.most_recent_sql_handle) AS h2  
34  
35 GO  
36 <!--NeedCopy-->
```

データベースのクリーンアップ

重要:

テーブルに変更を加える前にデータベースをバックアップしてください。

1. 次のクエリを実行して履歴データを確認します。

```
1 select COUNT(\*) as total_record from dbo.EWDEPLOY_HISTO;  
2 select COUNT(\*) as total_record from dbo.EWSESS;  
3 select COUNT(\*) as total_record from dbo.EWAUDIT;  
4 <!--NeedCopy-->
```

2. 上記の3つのテーブルからデータを削除します。

注:

履歴データがテーブルに表示されないことがあります。その場合は、その特定のテーブルでの TRUNCATE クエリの実行をスキップします。

```
1 truncate TABLE dbo.EWDEPLOY_HISTO;  
2 truncate TABLE dbo.EWSESS;  
3 truncate TABLE dbo.EWAUDIT;  
4 <!--NeedCopy-->
```

3. デッドロックが発生したためにブロックされた SELECT クエリのブロックを解除します。この手順ではさらに、そのほかのデッドロックも処理されます。

```
1 ALTER DATABASE <database_name> SET          READ_COMMITTED_SNAPSHOT
   ON WITH ROLLBACK IMMEDIATE
2 <!--NeedCopy-->
```

4. デフォルトのデータベースクリーンアップ設定では、セッションおよび監査ログの保持データは 7 日間保持されます。これは、多くのユーザーにとって長すぎます。そのため、クリーンアップ値を 1 日または 2 日に変更します。サーバープロパティで、次の変更を行います：

```
1 zdm.dbcleanup.sessionRetentionTimeInDays = 1 day
2 zdm.dbcleanup.deployHistRetentionTimeInDays = 1 day
3 zdm.dbcleanup.auditRetentionTimeInDays=1 day
4 <!--NeedCopy-->
```

KEYSTORE テーブルの孤立したファイルのクリーンアップ

XenMobile ノードのパフォーマンスが低い場合は、KEYSTORE テーブルが大きすぎないかを確認します。XenMobile は、登録証明書を ENROLLMENT_CERTIFICATE テーブルおよび KEYSTORE テーブルに保存します。デバイスを削除または再登録すると、証明書が ENROLLMENT_CERTIFICATE テーブルから削除されます。一方、KEYSTORE テーブルのエントリは保持され、パフォーマンスの問題を引き起こす可能性があります。次の手順を実行して、KEYSTORE テーブルの孤立したファイルをクリーンアップします。

重要：

テーブルに変更を加える前にデータベースをバックアップしてください。

1. 次のクエリを実行して履歴データを確認します。

```
1 select COUNT(*) from KEYSTORE
2 <!--NeedCopy-->
```

2. 次のクエリを使用して、KEYSTORE テーブル内で孤立したファイルを確認します。

```
1 WITH cte(KEYSTORE_ID)
2 AS (SELECT KEYSTORE_ID
3     FROM ENROLLMENT_CERTIFICATE
4     UNION
5     SELECT CA_KEYSTORE_ID
6     FROM LDAP_CONFIG
7     UNION
8     SELECT CLIENT_KEYSTORE_ID
9     FROM LDAP_CONFIG
10    UNION
11    SELECT KEYSTORE_ID
12    FROM SAML_SERVICE_PROVIDER
```

```
13     UNION
14     SELECT KEYSTORE_ID
15     FROM SERVER_CERTIFICATE)
16 SELECT keystore.id
17 FROM keystore
18     LEFT JOIN cte ON keystore.id = cte.KEYSTORE_ID
19 WHERE KEYSTORE_ID IS NULL;
20 <!--NeedCopy-->
```

3. 次のクエリを使用して、孤立したファイルをクリアします。

```
1 WITH cte(KEYSTORE_ID)
2     AS (SELECT KEYSTORE_ID
3         FROM ENROLLMENT_CERTIFICATE
4         UNION
5         SELECT CA_KEYSTORE_ID
6         FROM LDAP_CONFIG
7         UNION
8         SELECT CLIENT_KEYSTORE_ID
9         FROM LDAP_CONFIG
10        UNION
11        SELECT KEYSTORE_ID
12        FROM SAML_SERVICE_PROVIDER
13        UNION
14        SELECT KEYSTORE_ID
15        FROM SERVER_CERTIFICATE)
16 DELETE FROM keystore
17 WHERE id IN
18 (
19     SELECT keystore.id
20     FROM keystore
21         LEFT JOIN cte ON keystore.id = cte.KEYSTORE_ID
22     WHERE KEYSTORE_ID IS NULL AND keystore.TYPE = 'X_509'
23 );
24 <!--NeedCopy-->
```

4. 検索効率が向上するように、KEYSTORE テーブルにインデックスを追加します。

```
1 DROP INDEX "KEYSTORE_NAME_IDX" ON "KEYSTORE";
2 ALTER TABLE "KEYSTORE" ALTER COLUMN "NAME" NVARCHAR(255) NULL;
3 CREATE INDEX "KEYSTORE_NAME_IDX" ON "KEYSTORE"("NAME") INCLUDE ("
4     ID", "TYPE", "CONTENT", "PASSWORD", "PUBLICLY_TRUSTED", "
5     DESCRIPTION", "ALIAS", "MODIFICATION_DATE");
6 <!--NeedCopy-->
```

アプリのプロビジョニングとプロビジョニング解除

November 6, 2020

アプリケーションのプロビジョニングの中心は、モバイルアプリのライフサイクル管理です: XenMobile 環境内でのモバイルアプリの準備、構成、配信、管理を行います。場合によっては、プロビジョニングプロセスの一環としてアプリケーションコードの開発や変更も行います。XenMobile には、アプリのプロビジョニングに使用できるさまざまなツールとプロセスが用意されています。

アプリのプロビジョニングに関するこの記事を読む前に、次の記事を読むことをお勧めします:

- [アプリ - ユーザーコミュニティ](#)

組織でユーザーに提供する予定のアプリの種類を確定したら、アプリをライフサイクル全体にわたって管理するプロセスの概要を策定できるようになります。

アプリのプロビジョニングプロセスを定める際には、次の点を考慮してください。

- アプリのプロファイリング: 最初は組織のアプリの数が限られているかもしれませんが、しかし、ユーザーへの普及率が増加し環境が拡大されるにつれて、管理するアプリの数が急増する可能性があります。アプリのプロビジョニングを簡単に管理できるように、初めからアプリのプロファイルを明確に定義する必要があります。アプリのプロファイリングを行うことにより、非技術的な観点から、アプリを論理的なグループに分類できます。たとえば、次の要素に基づいてアプリのプロファイルを作成します。
 - バージョン: 追跡用のアプリのバージョン
 - インスタンス: ユーザー集団別に、異なるアクセスレベルなどを設定してインスタンスを複数展開
 - プラットフォーム: iOS、Android、または Windows
 - 対象ユーザー: 標準ユーザー、部署、経営幹部
 - 所有権: アプリを所有する部門
 - 種類: MDX、パブリック、Web および SaaS、または Web リンク
 - アップグレードサイクル: アプリをアップグレードする頻度
 - ライセンス: ライセンス要件と所有権
 - MAM SDK または MDX ポリシー: モバイルアプリへの MDX 機能の適用
 - ネットワークアクセス: アクセスの種類 (セキュアブラウズや完全 VPN など)

注:

[トンネル-Web SSO] は、MDX 設定において [セキュアブラウズ] に相当する名前です。動作は同じです。

例:

要素	Secure Mail	メール	社内	Epic Rover
バージョン	10.1	10.1	X.x	X.x
インスタンス	VIP	医師	医療	医療

要素	Secure Mail	メール	社内	Epic Rover
プラットフォーム	iOS	iOS	iOS	iOS
対象ユーザー	VIP ユーザー	医師	臨床ユーザー	臨床ユーザー
所有権	IT 部門	IT 部門	IT 部門	IT 部門
種類	MDX	MDX	ネイティブ	パブリック
アップグレードサイクル	四半期単位	四半期単位	年単位	-
ライセンス	-	-	-	一括購入
MDX ポリシー	はい	はい	はい	いいえ
ネットワークアクセス	VPN	VPN	VPN	パブリック

- アプリのバージョン管理: アプリのバージョンの管理および追跡は、プロビジョニングプロセスの重要な要素です。ユーザーがバージョン管理を意識することはありません。ユーザーは、アプリの新しいバージョンがダウンロード可能になったときに通知を受け取るだけです。管理者の観点では、実稼働環境に影響を与えないために、作成担当者以外がアプリの各バージョンのレビューおよびテストを行うことも重要です。

また、特定のアップグレードが必要かどうかを評価することも重要です。アプリのアップグレードには、通常 2 つのタイプがあります: 1 つは特定のバグの修正などのマイナーアップグレードであり、もう 1 つは、アプリに大幅な変更や改善をもたらすメジャーリリースです。どちらの場合でも、アップグレードが必要かどうか評価するために、アプリのリリースノートを慎重に確認する必要があります。

- アプリ開発: 開発したモバイルアプリに MAM SDK を統合すると、それらのアプリに MDX 機能が適用されます。[MAM SDK の概要](#)を参照してください。

MAM SDK は、2021 年 9 月に廃止予定の MDX Service と MDX Toolkit に代わる機能です。アプリのラップについて詳しくは、「[Endpoint Management MDX Service](#)」を参照してください。ラップされたアプリのアプリプロビジョニングプロセスは、標準的なラップされていないアプリのプロビジョニングプロセスとは異なります。

- アプリのセキュリティ: プロビジョニングプロセスの一環として、個々のアプリまたはアプリプロファイルのセキュリティ要件を定義します。アプリを展開する前に、セキュリティ要件を特定の MDM または MAM ポリシーにマッピングできます。こうした準備により、アプリケーションをより簡単に、すばやく展開できます: たとえば、次のようになります:

- 特定のアプリを異なる方法で展開できます。
- XenMobile 環境でアーキテクチャの変更を加えることができます。こうした変更では、アプリによって必要なセキュリティコンプライアンスの種類が異なります。たとえば、重要なビジネスインテリジェンスアプリの使用を許可するためにデバイスを暗号化したり、特定のアプリでエンドツーエンドの SSL 暗号化やジオフェンシングを必須にしたりすることなどが考えられます。

- アプリの配信: XenMobile では、アプリを MDM アプリまたは MAM アプリとして配信できます。MDM アプリは XenMobile ストアに表示されます。ストアを使用することで、パブリックアプリまたはネイティブアプリをユーザーに簡単に配信できます。管理する MDM アプリの制御が必要になるのは、デバイスレベルの制限を強制する場合だけです。ただし、MAM を使用したアプリの配信では、アプリの配信およびアプリ自体を完全に制御できます。一般的には、MAM を使用したアプリの配信をお勧めします。
- アプリケーションのメンテナンス:
 - 初期監査の実施: 実稼働環境のアプリのバージョン、および最新のアップグレードサイクルを把握しておきます。アップグレードが必要になった特定の機能やバグの修正を記録します。
 - ベースラインの確立: アプリごとに、最新の安定リリースのリストを維持します。アップグレード後に予期しない問題が発生した場合、そのアプリのバージョンを戻します。また、ロールバック計画を作成します。実稼働環境に展開する前に、テスト環境でアプリのアップグレードをテストします。可能であれば、まず一部の実稼働環境のユーザーにアップグレードを展開してから、ユーザーベース全体に展開します。
 - Citrix のソフトウェアのアップデート通知およびサードパーティソフトウェアベンダーの通知の購読: アプリの最新リリースに関する最新の情報を常に把握するために重要です。早期アクセスリリース (EAR) ビルドを使ってテストできる場合もあります。
 - ユーザーへの通知の方針の作成: アプリのアップグレードが利用可能になった場合のユーザーへの通知方法を定めます。展開前に、ユーザーにトレーニングを提供してください。アプリの更新前に、複数の通知を送信できます。アプリによっては、メールでの通知や Web サイトでの通知が最適な場合もあります。

アプリライフサイクル管理は、アプリの初期展開から廃止に至るまでのライフサイクル全体に相当します。アプリのライフサイクルには、次の段階があります:

1. 仕様要件: ビジネスケースとユーザー要件から着手します。
2. 開発: アプリがビジネスニーズを満たしていることを検証します。
3. テスト: テストユーザー、問題、バグを特定します。
4. 展開: 実稼働環境のユーザーにアプリを展開します。
5. メンテナンス: アプリのバージョンを更新します。実稼働環境でアプリを更新する前に、テスト環境にアプリを展開します。

Secure Mail によるアプリケーションライフサイクルの例

1. 仕様要件: セキュリティ要件として、コンテナ化されており、MDX セキュリティポリシーをサポートするメールアプリが必要です。
2. 開発: アプリがビジネスニーズを満たしていることを検証します。MDX ポリシーコントロールをアプリに適用できる必要があります。
3. テスト: テストユーザーグループに Secure Mail を割り当て、対応する MDX ファイルを XenMobile Server から展開します。テストユーザーが、メールを問題なく送受信できること、およびカレンダーと連絡先にアクセスできることを検証します。また、問題の報告とバグの特定も行います。テストユーザーのフィードバック

に基づいて、実稼働環境での使用向けに Secure Mail の設定を最適化します。

4. 展開: テスト段階が完了したら、実稼働環境ユーザーに Secure Mail を割り当て、XenMobile から対応する MDX ファイルを展開します。
5. メンテナンス: Secure Mail の新しい更新プログラムが利用可能になります。シトリックスのダウンロードページから新しい MDX ファイルをダウンロードし、XenMobile Server 上の既存の MDX ファイルと置き換えます。ユーザーに更新を実行するように指示します。注: このプロセスを完了して、テスト環境でテストすることをお勧めします。その後、アプリを XenMobile の実稼働環境にアップロードし、アプリをユーザーに展開します。

詳しくは、「[iOS モバイルアプリのラッピング](#)」および「[Android モバイルアプリのラッピング](#)」を参照してください。

ダッシュボードベースの操作

January 22, 2021

XenMobile コンソールのダッシュボードにアクセスすると、情報を一目で確認することができます。この情報を使用して、ウィジェットで問題や成功を速やかに確認できます。

ダッシュボードとは、XenMobile コンソールに最初にサインインすると表示される画面です。コンソールの別の場所からダッシュボードにアクセスするには、[分析] をクリックします。ページのレイアウトを編集したり表示されるウィジェットを編集するには、ダッシュボードの [カスタマイズ] をクリックします。

- **マイダッシュボード:** 最大 4 つのダッシュボードを保存できます。ダッシュボードを個別に編集し、保存したダッシュボードを選択してそれぞれを表示することができます。
- **レイアウトスタイル:** この行では、ダッシュボードに表示するウィジェットの数とレイアウトを選択することができます。
- **ウィジェット選択:** ダッシュボードに表示する情報を選択することができます。
 - **通知:** 左側の数字の上のチェックボックスをオンにして、ウィジェットの上に通知バーを追加します。このバーには、準拠デバイス数、非アクティブデバイス数、24 時間以内にワイプまたは登録されたデバイス数が表示されます。
 - **プラットフォームごとのデバイス:** プラットフォームごとの管理対象デバイス数と管理対象外デバイス数が表示されます。
 - **キャリアごとのデバイス:** キャリアごとの管理対象デバイス数と管理対象外デバイス数が表示されます。各バーをクリックすると、プラットフォームごとの内訳が表示されます。
 - **プラットフォームにより管理されているデバイス:** プラットフォームごとの管理対象デバイス数が表示されます。
 - **プラットフォームにより管理されていないデバイス:** プラットフォームごとの管理対象外デバイス数が表示されます。このグラフに表示されるデバイスにはエージェントがインストールされている場合がありますが、特権が失効またはワイプされています。
 - **ActiveSync** ゲートウェイ状態ごとのデバイス: ActiveSync ゲートウェイの状態ごとにグループ化されたデバイス数が表示されます。この情報では拒否、許可、または不明の状態が表示されます。各バー

をクリックするとプラットフォームごとの内訳が表示されます。

- 所有権ごとのデバイス: 所有権の状態ごとにグループ化されたデバイス数が表示されます。この情報ではコーポレート所有、従業員所有、または不明の所有権状態が表示されます。
- 失敗したデリバリーグループ展開: 失敗した展開の合計数がパッケージごとに表示されます。展開に失敗したパッケージのみが表示されます。
- ブロックされた理由ごとのデバイス: ActiveSync でブロックされたデバイス数が表示されます。
- インストール済みアプリ: このウィジェットを使用して、アプリ名を入力すると、グラフにはそのアプリに関する情報が表示されます。
- 一括購入アプリライセンス使用状況: Apple の一括購入アプリのライセンス使用状況に関する統計データが表示されます。

使用例

環境の監視におけるダッシュボードウィジェットの多彩な活用法の一例を示します。

- 業務用モバイルアプリを展開したところ、業務用モバイルアプリをデバイスにインストールできないというサポートチケットを受け取りました。[コンプライアンス外デバイス] ウィジェットおよび [インストール済みアプリ] ウィジェットを使用して、業務用モバイルアプリがインストールされていないデバイスを確認します。
- 非アクティブなデバイスを環境から削除してライセンスを解放できるように、こうしたデバイスを監視するとします。こうした統計情報を把握するには、[非アクティブデバイス] ウィジェットを使用します。
- データが正しく同期されないというサポートチケットを受け取りました。[**ActiveSync** ゲートウェイ状態ごとのデバイス] ウィジェットおよび [ブロックされた理由ごとのデバイス] ウィジェットを使用すると、この問題に ActiveSync が関連しているかどうかを特定できます。

レポート

環境のセットアップおよびユーザーの登録後、レポートを実行すると環境に関する情報を確認できます。XenMobile には、実際の環境でのデバイスの動作状況を把握するためのレポートが多数組み込まれています。詳しくは、「[レポート](#)」を参照してください。

重要:

カスタムレポートの作成に SQL Server を使用することは可能ですが、お勧めしません。この方法で SQL Server データベースを使用すると、お使いの XenMobile 環境で予期しない結果が生じることがあります。このレポート作成方法を実行する場合は、SQL クエリが読み取り専用アカウントで実行されるようにしてください。

役割ベースのアクセス制御と XenMobile のサポート

March 30, 2021

XenMobile では、役割ベースのアクセス制御（RBAC）を使用して、XenMobile コンソール、Remote Support、パブリック API などの XenMobile システム機能へのユーザーアクセスとグループアクセスを制限します。この記事では、XenMobile に組み込まれた役割について説明し、RBAC を活用した XenMobile のサポートモデルを決定するための考慮事項について説明します。

注:

2019 年 1 月 1 日以降の新規のお客様は、リモートサポートをご利用いただくことはできません。既存のお客様は引き続きこの製品を使用できますが、機能強化や修正プログラムは提供されません。

組み込みの役割

次の組み込みの役割に付与されたアクセス権を変更したり、役割を追加したりできます。各役割とそのデフォルト設定に関連したすべてのアクセス権と機能権限については、XenMobile のドキュメントから『[Role-Based Access Control Defaults](#)』をダウンロードしてください。各機能の定義については、XenMobile のドキュメントの「[RBAC を使用した役割の構成](#)」を参照してください。

Admin の役割

付与されるデフォルトのアクセス権:

- システムへのフルアクセス。ただし、リモートサポートは除きます。
- デフォルトでは、管理者は接続の確認やサポートバンドルの作成などの一部のサポートタスクを実行できます。

注意事項:

- 管理者の一部または全員がリモートサポートにアクセスする必要がある場合は、管理者の役割を編集するか、管理者の役割を追加できます。
- 一部の管理者または管理者グループのアクセスをさらに制限するには、管理者テンプレートに基づいて役割を追加し、権限を編集します。

デバイスプロビジョニング

付与されるデフォルトのアクセス権:

- Windows CE デバイスの基本的な管理を行うための XenMobile コンソールへのアクセス権。デバイスの追加、変更、および削除を行うことができます。[設定] ページを使用します。

注意事項:

- Windows CE デバイスにのみ適用されます。

サポート

付与されるデフォルトのアクセス権:

- Remote Support へのアクセス権。

注意事項:

- XenMobile Server のオンプレミス展開の場合: リモートサポートを使用すると、ヘルプデスクの担当者は管理対象の Windows CE および Android モバイルデバイスをリモートで制御できます。画面のキャストは Samsung KNOX でのみサポートされています。
- XenMobile サービスのお客様はリモートサポートを利用できません。またリモートサポートはクラスター化されたオンプレミスの XenMobile Server 展開ではサポートされていません。

ユーザー

付与されるデフォルトのアクセス権:

- XenMobile コンソールへの制限付きアクセス権: デバイス機能 (デバイスのワイプやロック/ロック解除、コンテナのロック/ロック解除、場所の参照と地理的制限の設定、デバイスの呼び出し、コンテナパスワードのリセットなど)、登録招待状の追加、削除、送信を行うことができます。

注意事項:

- ユーザー役割を使用すると、ユーザーは自分のことは自分自身でできるようになります。
- 共有デバイスをサポートするには、共有デバイス登録用のユーザー役割を作成します。

XenMobile サポートモデルに関する考慮事項

採用可能なサポートモデルは多様で、レベル 1 とレベル 2 のサポートをサードパーティが担当し、レベル 3 とレベル 4 のサポートは従業員が担当するような場合があります。サポート負荷をどのように分散させるかに関わらず、このセクションで説明する考慮事項で、ご利用の XenMobile 環境とユーザーベースに固有の点に留意してください。

ユーザーは企業所有のデバイスを持っていますか、**BYO** デバイスを持っていますか?

サポートに影響する第一の問題は、XenMobile 環境でユーザーデバイスを所有しているのが誰なのかということです。ユーザーが企業所有のデバイスを持っている場合は、デバイスをロックダウンする方法として、サポートのレベルを下げるのが考えられます。その場合、デバイスの問題と使用方法に関してユーザーを支援するヘルプデスクを提供することができます。サポートが必要なデバイスのタイプに応じて、ヘルプデスクの RBAC デバイスプロビジョニングとサポートの役割をどのようにするかを検討してください。

ユーザーが BYO デバイスを持っている場合、組織ではデバイスサポートの独自の情報源をユーザー自身が探すよう期待することが考えられます。そのような場合、組織が提供するサポートは、XenMobile 固有の問題に対応する管理者の役割のようなものになります。

デスクトップのサポートモデルはどのようなものですか?

デスクトップのサポートモデルが他の企業所有デバイスに適しているかどうかを検討します。同じサポート組織を利用できますか? どのような追加トレーニングが必要ですか?

XenMobile Self Help Portal へのアクセス権をユーザーに付与しますか?

[設定] > [登録] で、登録セキュリティモードの Self Help Portal を有効にします。ユーザーは Self Help Portal

で、デバイスを登録できる登録リンクを生成したり、登録招待状を自分に送信したりすることができます。「[登録セキュリティモードを構成するには](#)」を参照してください。

システムの監視

August 10, 2020

アプリケーションのアクセスと接続の最適な動作時間を確保するには、XenMobile 環境で以下のコアコンポーネントを監視する必要があります。

XenMobile サーバー

XenMobile Server はローカルストレージ上にログを生成して格納するため、システムログ (syslogs) サーバーにもエクスポートできます。サイズ制限、ログレベルを指定してログ設定を構成することも、カスタムロガーを作成して特定のイベントをフィルターすることもできます。XenMobile Server のログは、XenMobile コンソールからいつでも参照できます。また、ログ内の情報を syslog サーバー経由で、実稼働 Splunk ログサーバーにエクスポートすることもできます。

次のリストに、XenMobile で使用できるさまざまなタイプのログファイルを示します。

デバッグログファイル: エラーメッセージやサーバー関連のアクションなど、XenMobile のコア Web サービスに関するデバッグレベルの情報が含まれています。

メッセージ形式:

```
<date> <timestamp> <loglevel> <class name (including the package)> - <id> <log message>
```

- <id>は、sessionID のような一意の識別子です。
- <log message>は、アプリケーションによって提供されるメッセージです。

管理監査ログファイル: XenMobile コンソール上のアクティビティについての監査情報が含まれます。

注:

監理監査ログとユーザー監査ログの両方で同じ形式が使用されます。

メッセージ形式:

必須の Date や Timestamp の値を除き、他のすべての属性はオプションです。オプションのフィールドは、メッセージ内では” “で表します。

```
<date> <timestamp> "<username/id>"<sessionid>"<deviceid>"<clientip>"  
"<action>"<status>"<application name>"<app user id>"<user agent>"<  
details>"
```

次の表に、使用可能な管理監査ログのイベントを示します。

イベントの管理監査ログメッセージ	ステータス
ログオン	成功/失敗
ログアウト	成功/失敗
管理者の取得	成功/失敗
管理者の更新	成功/失敗
アプリケーションの取得	成功/失敗
アプリケーションの追加	成功/失敗
アプリケーションの更新	成功/失敗
アプリケーションの削除	成功/失敗
アプリケーションのバインド	成功/失敗
アプリケーションのバインド解除	成功/失敗
アプリケーションの無効化	成功/失敗
アプリケーションの有効化	成功/失敗
カテゴリの取得	成功/失敗
カテゴリの追加	成功/失敗
カテゴリの更新	成功/失敗
カテゴリの削除	成功/失敗
証明書の追加	成功/失敗
証明書の削除	成功/失敗
有効な証明書	成功/失敗
CSR 証明書	成功/失敗
証明書のエクスポート	成功/失敗
証明書チェーンの削除	成功/失敗
証明書チェーンの追加	成功/失敗
コネクタの取得	成功/失敗
コネクタの追加	成功/失敗
コネクタの削除	成功/失敗
コネクタの更新	成功/失敗
デバイスの取得	成功/失敗
デバイスのロック	成功/失敗

イベントの管理監査ログメッセージ	ステータス
デバイスのロック解除	成功/失敗
デバイスのワイプ	成功/失敗
デバイスのワイプ解除	成功/失敗
デバイスの削除	成功/失敗
役割の取得	成功/失敗
役割の追加	成功/失敗
役割の更新	成功/失敗
役割の削除	成功/失敗
役割のバインド	成功/失敗
役割のバインド解除	成功/失敗
構成設定の更新	成功/失敗
ワークフローメールの更新	成功/失敗
ワークフローの追加	成功/失敗
ワークフローの削除	成功/失敗
Active Directory の追加	成功/失敗
Active Directory の更新	成功/失敗
マスターユーザーリストの追加	成功/失敗
マスターユーザーリストの更新	成功/失敗
DNS の更新	成功/失敗
ネットワークの更新	成功/失敗
ログサーバーの更新	成功/失敗
ログサーバーからのログの転送	成功/失敗
syslog の更新	成功/失敗
Receiver の更新	成功/失敗
タイムサーバーの更新	成功/失敗
信頼の更新	成功/失敗
サービスレコードの追加	成功/失敗
サービスレコードの更新	成功/失敗
Receiver メールの更新	成功/失敗

イベントの管理監査ログメッセージ	ステータス
パッチのアップロード	成功/失敗
スナップショットのインポート	成功/失敗
アプリストアアプリの詳細の取得	成功/失敗
MDM の更新	成功/失敗
MDM の削除	成功/失敗
HDX の追加	成功/失敗
HDX の更新	成功/失敗
HDX の削除	成功/失敗
ブランド設定の追加	成功/失敗
ブランド設定の削除	成功/失敗
SSL オフロードの更新	成功/失敗
アカウントプロパティの追加	成功/失敗
アカウントプロパティの削除	成功/失敗
アカウントプロパティの更新	成功/失敗
ビーコンの追加	成功/失敗

ユーザー監査ログファイル: 登録されたデバイスのユーザーアクティビティに関連する情報が保存されます。

注:

ユーザー監査ログと管理監査ログの両方で同じ形式が使用されます。

メッセージ形式:

必須の Date や Timestamp の値を除き、他のすべての属性はオプションです。オプションのフィールドは、メッセージ内では” “で表します。例:

```
<date> <timestamp> "<username/id>"<sessionid>"<deviceid>"<clientip>"
"<action>"<status>"<application name>"<app user id>"<user agent>"<
details>"
```

次の表に、使用可能なユーザー監査ログのイベントを示します。

イベントのユーザー監査ログメッセージ	ステータス
ログオン	成功/失敗
セッションのタイムアウト	成功/失敗

イベントのユーザー監査ログメッセージ	ステータス
サブスクライブ	成功/失敗
サブスクリプション解除	成功/失敗
事前起動	成功/失敗
AGEE SSO	成功/失敗
Citrix Files の SAML トークン	成功/失敗
デバイス登録	成功/失敗
デバイスチェック	ロック/ワイプ
デバイス更新	成功/失敗
トークンリフレッシュ	成功/失敗
シークレット保存済	成功/失敗
シークレット取得済	成功/失敗
ユーザーによるパスワードの変更	成功/失敗
モバイルクライアントのダウンロード	成功/失敗
ログアウト	成功/失敗
検出サービス	成功/失敗
エンドポイントサービス	成功/失敗

MDM 機能	ステータス
REGHIVE	成功/失敗
CAB インベントリ	成功/失敗
CAB	成功/失敗
CAB 自動インストール	成功/失敗
CAB シェルインストール	成功/失敗
CAB 作成フォルダー	成功/失敗
CAB ファイル取得	成功/失敗
ファイル作成フォルダー	成功/失敗
ファイル取得	成功/失敗
ファイル送信	成功/失敗

MDM 機能	ステータス
スクリプト作成フォルダー	成功/失敗
スクリプト取得	成功/失敗
スクリプト送信	成功/失敗
スクリプトシェル実行	成功/失敗
スクリプト自動実行	成功/失敗
APK インベントリ	成功/失敗
APK	成功/失敗
APK シェルインストール	成功/失敗
APK 自動インストール	成功/失敗
APK 作成フォルダー	成功/失敗
APK ファイル取得	成功/失敗
APK アプリ	成功/失敗
EXT アプリ	成功/失敗
リスト取得	成功/失敗
リスト送信	成功/失敗
デバイスの場所の確認	成功/失敗
CFG	成功/失敗
ロック解除	成功/失敗
SharePoint ワイプ	成功/失敗
SharePoint 構成	成功/失敗
プロファイルの削除	成功/失敗
アプリケーションの削除	成功/失敗
非管理アプリケーションの削除	成功/失敗
非管理プロファイルの削除	成功/失敗
IPA アプリ	成功/失敗
EXT アプリ	成功/失敗
引き換えコードの適用	成功/失敗
設定の適用	成功/失敗
デバイス追跡の有効化	成功/失敗

MDM 機能	ステータス
アプリ管理ポリシー	成功/失敗
SD カードワイプ	成功/失敗
暗号化されたメール添付ファイル	成功/失敗
ブランド設定	成功/失敗
Secure Browser	成功/失敗
コンテナブラウザー	成功/失敗
コンテナのロック解除	成功/失敗
コンテナのパスワードリセット	成功/失敗
AG クライアントの認証クレジット	成功/失敗

Citrix ADC は XenMobile Web サービスの状態も監視します。インテリジェントな監視プローブで構成され、各 XenMobile サーバークラスターノードへの HTTP 要求をシミュレートします。このプローブは、サービスがオンラインであるかどうかを判別し、受信した応答に基づいて応答します。ノードが想定どおりに応答しない場合、Citrix ADC はサーバーを停止状態としてマークします。さらに、Citrix ADC はノードを負荷分散プールから取り出し、Citrix ADC の監視ソリューションを介してアラートを生成するのに使用するイベントを記録します。

また、標準のハイパーバイザー監視ツールを使用して、XenMobile 仮想マシンを監視したり、CPU、メモリ、およびストレージ使用率メトリックに関連するアラートを出したりすることもできます。

SQL Server とデータベース

SQL Server とデータベースのパフォーマンスは、XenMobile サービスに直接影響します。XenMobile インスタンスは、データベースへの常時アクセスが必要で、SQL インフラストラクチャが停止した場合にはオフラインになります（たとえば、応答を停止するなど）。XenMobile コンソールは、SQL Server にディスクスペースの問題が発生した後も、しばらくの間は機能し続けることがあります。データベースの稼働時間を最大限に保ち、XenMobile ワークロードの適切なパフォーマンスを確保するには、SQL Server の状態を積極的に監視する必要があります。SQL Server の監視について詳しくは、[パフォーマンスの監視およびチューニングの概要](#)を参照してください。また、XenMobile 環境の拡大に合わせて、CPU、メモリ、ストレージのリソース割り当てを調整し、サービスレベルアグリーメントを保証する必要があります。

Citrix ADC

Citrix ADC には、内部ストレージにメトリックを記録したり、ログを外部ログサーバーに送信する機能があります。Citrix ADC ログを実稼働環境用の Splunk ログサーバーにエクスポートするように syslog サーバーを構成できます。Citrix ADC では、次のログレベルを利用できます：

- 緊急
- アラート
- 重大
- エラー
- 警告
- 情報

ログファイルは、/var/log/ns.log ディレクトリ内の Citrix ADC ストレージにも格納され、newslog という名前が付けられます。Citrix ADC は GZIP アルゴリズムを使用してファイルをロールオーバーし、圧縮します。ログファイル名は newslog.xx.gz です (xx は連番を表します)。

Citrix ADC は、監視オプションとして SNMP トラップおよびアラートもサポートしています。SNMP トラップのリストについて詳しくは、「[SNMP の監視](#)」を参照してください。

障害回復

April 1, 2020

アクティブ/パッシブフェイルオーバー戦略を使用して複数サイトの障害回復を含めた XenMobile 展開環境を構築し、構成できます。

この記事で説明する推奨障害回復戦略は次のとおりです：

- 地理的に 1 つの場所のデータセンターにある単一のアクティブな XenMobile サイト。すべての企業ユーザーにグローバルに提供され、プライマリサイトと呼ばれます。
- 第 2 の地理的な場所のデータセンターにある第 2 の XenMobile サイト。障害回復サイトと呼ばれます。この障害回復サイトは、プライマリサイトでサイト全体のデータセンターの障害が発生した場合にアクティブ/パッシブサイトフェールオーバーを提供します。プライマリサイトには、XenMobile、SQL データベース、Citrix ADC インフラストラクチャが含まれており、フェールオーバーを容易にし、プライマリサイトへの接続に失敗した場合に XenMobile へのアクセスをユーザーに提供します。

障害回復サイトの XenMobile サーバーは、通常の運用中はオフラインのまま、プライマリサイトから障害回復サイトへの完全なサイトフェールオーバーが必要な障害回復シナリオのみでオンラインになります。障害回復サイトの SQL Server は、アクティブで、障害回復サイトで XenMobile サーバーを起動する前に接続を処理する準備ができている必要があります。

この障害回復戦略は、停止時に MDM および MAM 接続を障害回復サイトにルーティングするための DNS 変更による Citrix ADC アクセス層の手動フェールオーバーに依存しています。

注：

このアーキテクチャを使用するには、データベースの非同期バックアップと SQL インフラストラクチャの高可用性を確保するためのプロセスが必要です。

障害回復フェールオーバープロセス

1. 障害回復フェールオーバープロセスをテストする場合は、プライマリサイトの XenMobile サーバーをシャットダウンしてサイトの障害をシミュレートします。
2. 障害回復サイトの外部 IP アドレスを参照するように、XenMobile サーバーの公開 DNS レコードを変更します。
3. 障害回復サイトの SQL Server IP アドレスを参照するように、SQL Server の内部 DNS レコードを変更します。
4. 障害回復サイトで XenMobile SQL データベースをオンラインにします。SQL Server とデータベースがアクティブで、サイトのローカル XenMobile サーバーからの接続を処理できる状態になっていることを確認します。
5. 障害回復サイトの XenMobile サーバーの電源を入れます。

XenMobile サーバー更新プロセス

プライマリサーバーと障害回復サーバーのコードを統一するために、XenMobile をパッチおよびリリースで更新するたびに、次の手順を実行します。

1. プライマリサイトの XenMobile サーバーがパッチ適用またはアップグレードされていることを確認します。
2. SQL Server の DNS レコードがプライマリサイトのアクティブな SQL Server データベースに解決されていることを確認します。
3. 障害回復サイトの XenMobile サーバーをオンラインにします。サーバーは、アップグレード処理時にのみ WAN を介してプライマリサイトのデータベースに接続します。
4. すべての障害回復サイトの XenMobile サーバーに必要なパッチおよびアップデートを適用します。
5. XenMobile サーバーを再起動し、パッチまたはアップグレードが成功したことを確認します。

障害回復リファレンスアーキテクチャの図

次の図は、XenMobile の障害回復環境のハイレベルアーキテクチャを示しています。

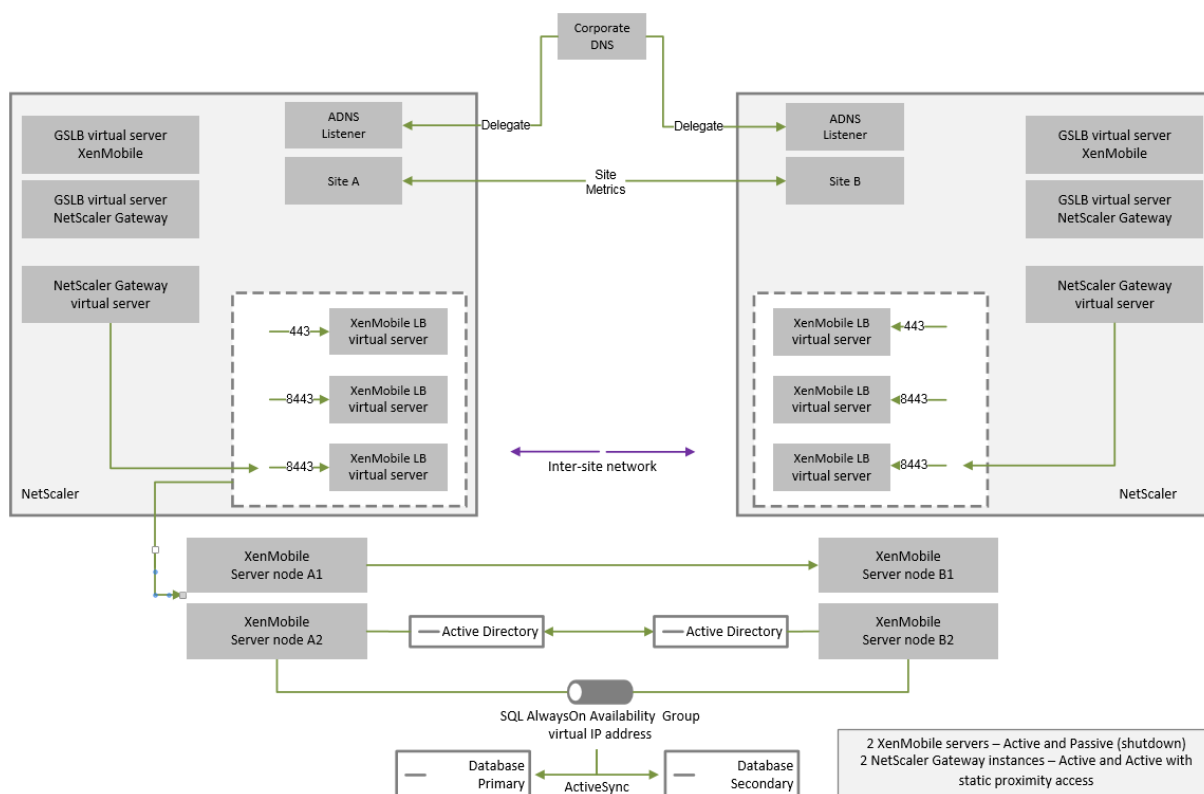

障害回復の GSLB

このアーキテクチャの重要な要素は、GSLB (Global Server Load Balancing) を使用してトラフィックを正しいデータセンターに誘導することです。

デフォルトでは、Citrix ADC for XenMobile ウィザードは、障害回復に GSLB を使用できないように Citrix Gateway を設定します。したがって、追加の手順を実行する必要があります。

GSLB のしくみ

GSLB は DNS の中核部にあります。参加する Citrix ADC アプライアンスは権限のある DNS サーバーとして機能し、DNS レコードを正しい IP アドレス (通常はトラフィックを受信するはずの VIP) に解決します。Citrix ADC アプライアンスは、そのシステムへのトラフィックを誘導する DNS クエリに回答する前に、システムの健全性をチェックします。

レコードが解決されると、トラフィックを解決する GSLB の役割は完了です。クライアントは、ターゲット仮想 IP (VIP) アドレスと直接通信します。DNS クライアントの動作は、レコードがいつどのように期限切れになるかに重要な役割を果たします。これは大部分が Citrix ADC システムの範囲外です。そのため、GSLB には DNS 名前解決と同じ制限があります。クライアントは応答をキャッシュします。したがって、このような負荷分散には、従来の負荷分散ほどのリアルタイム性はありません。

サイト、サービス、およびモニターなど、Citrix ADC の GSLB 設定は、正しい DNS 名前解決を提供するために存在します。

サーバーを公開するための実際の設定（このシナリオでは、Citrix ADC for XenMobile ウィザードが作成する設定）は、GSLB の影響を受けません。GSLB は Citrix ADC 上の別個のサービスです。

GSLB を XenMobile で使用する場合のドメイン委任の課題

Citrix ADC for XenMobile ウィザードでは、Citrix Gateway for XenMobile を設定します。このウィザードは、3 つの負荷分散仮想サーバーと Citrix Gateway 仮想サーバーを生成します。

負荷分散仮想サーバーのうち 2 つは、ポート 443 と 8443 で MDM トラフィックを処理します。Citrix Gateway はポート 8443 で MAM トラフィックを受信し、第 3 のサーバーである MAM 負荷分散仮想サーバーに転送します。MAM 負荷分散仮想サーバーへのトラフィックはすべて Citrix Gateway を通過します。

MAM 負荷分散仮想サーバーには XenMobile サーバーと同じ SSL 証明書が必要で、デバイスの登録に使用されたものと同じ FQDN が使用されます。MAM 負荷分散サーバーは、MDM 負荷分散サーバーの 1 つと同じポート（8443）も使用します。トラフィックを解決するには、Citrix ADC for XenMobile ウィザードを使用して、Citrix Gateway にローカル DNS レコードを作成します。DNS レコードは、デバイスの登録に使用された FQDN と一致します。

この設定は、XenMobile サーバーの URL が GSLB ドメインサーバーの URL でない場合に有効です。障害回復には GSLB ドメインの URL を XenMobile サーバーの URL として使用することが必要ですが、その場合、ローカル DNS レコードが、Citrix Gateway による MDM 負荷分散サーバーへのトラフィック解決を妨げます。

GSLB 障害回復での CNAME メソッドの使用

Citrix ADC for XenMobile ウィザードで作成されたデフォルト設定の問題を解決するには、親ドメイン（`company.com`）に XenMobile サーバーの FQDN に対応する CNAME レコードを作成し、Citrix ADC が認証されている委任済みサブゾーン（`gslb.company.com`）のレコードを参照します。これにより、トラフィックを解決するために必要な MAM 負荷分散 VIP アドレス用の静的 DNS A レコードを作成できます。

1. 外部 DNS で、Citrix ADC GSLB 上の GSLB ドメイン FQDN を参照する XenMobile サーバー FQDN の CNAME を作成します。次の 2 つの GSLB ドメインが必要です：1 つは MDM トラフィック用、もう 1 つは MAM (Citrix Gateway) トラフィック用です。

例:

```
CNAME = xms.company.com IN CNAME xms.gslb.comany.com
```

2. 各サイトの Citrix Gateway インスタンスで、CNAME レコードが参照する FQDN を持つ GSLB 仮想サーバーを作成します。

例:

```
bind gslb vserver xms-gslb -domainName xms.gslb.company.com
```

Citrix ADC for XenMobile ウィザードを使用して Citrix Gateway を展開する場合は、MAM 負荷分散サーバーを設定するときに XenMobile サーバーの URL を使用します。これにより、XenMobile サーバーの URL に対応する静的 DNS A レコードが作成されます。

3. XenMobile サーバー URL (`xms.company.com`) を使用して、Secure Hub に登録しているクライアントでテストします。

この例では、次の FQDN を使用します：

- `xms.company.com`は MDM トラフィックによって使用される URL で、登録されているデバイスで使用されます。この例では、Citrix ADC for XenMobile ウィザードを使用して設定されています。
- `xms.gslb.company.com`は XenMobile サーバーの GSLB ドメイン FQDN です。

Citrix のサポートプロセス

January 22, 2021

シトリックス製品に関する問題の解決には、Citrix Technical Support Services を利用できます。このサポートグループでは、回避策と解決策を提示しているほか、開発チームと連携してソリューションの提供も行っています。

Citrix Consulting Services と Citrix Education Services では、製品のトレーニング、製品の使用や構成、インストール、環境設計およびアーキテクチャに関連する支援をそれぞれご用意しています。

Citrix Consulting Services では、概念実証、経済効果の評価、インフラストラクチャの状態検査、設計要件の分析、アーキテクチャ設計の検証、統合、運用プロセスの開発など、シトリックス製品に関連するプロジェクトのサポートを行っています。

Citrix Education Services では、シトリックスの仮想化、クラウド、ネットワーク技術に関する最高レベルの IT トレーニングと認定試験を提供しています。

サポートケースを作成する前に、シトリックスのセルフヘルプリソースと推奨事項を十分に活用することをお勧めします。たとえば、シトリックスの技術専門家が作成した記事や掲示板にアクセスしたり、シトリックスのソリューションおよびテクノロジーに関する製品ドキュメントを参照したり、シトリックスの役員、製品チーム、技術専門家からの率直な意見を读んだりすることができます。[Knowledge Center](#)、[製品ドキュメント](#)、および[ブログ](#)の各ページをそれぞれ参照してください。

よりインタラクティブな支援が必要な場合には、各種ディスカッションフォーラムに参加してください。他のユーザーに質問をして現実に即した答えを得たり、ユーザーグループや分科会でアイデア、意見、技術情報、ベストプラクティスを共有したりすることができます。また、シトリックスサポートのソーシャル networking サイト経由でシトリックスサポートのエンジニアと対話することもできます。[サポートフォーラム](#)および[Citrix コミュニティ](#)の各ページを参照してください。

また、トレーニングおよび認定コースを受けて、スキルを磨くことも可能です。「[Citrix Education](#)」を参照してください。

Citrix Insight Services では、Citrix 環境向けにシンプルなトラブルシューティングプラットフォームとヘルプチェッカーをオンラインで提供しています。XenMobile、Citrix Virtual Apps and Desktops、Citrix Hypervisor、Citrix Gateway で利用できます。「[分析ツール](#)」を参照してください。

テクニカルサポートを受けるには、電話か Web 経由でサポートケースを作成します。重要度が低および中程度の問題には Web で、重要度の高い問題の場合は電話でご連絡ください。XenMobile の問題に対するサポートを受ける方法について詳しくは、「[How to Contact Support \(サポートへの連絡方法\)](#)」を参照してください。

Citrix Services には、Citrix ソリューションを長年にわたり提供してきた経験を持ち、高度なトレーニングを受けた総合担当者として、テクニカルリレーションシップマネージャーも在籍しています。Citrix Services の提供サービスとメリットについて詳しくは、『[Citrix Worldwide Services](#)』を参照してください。

XenMobile でのグループ登録招待状の送信

March 30, 2021

寄稿者: John Bartel III

XenMobile Server でグループおよびネストされたグループに登録招待状を送信できます。登録招待状は、Android Enterprise および Windows デバイスでは利用できません。

グループ招待状を設定するときは、1 つまたは複数のデバイスプラットフォームを指定できます。企業所有のデバイスと従業員が所有するデバイスを区別できるように、デバイスにタグを付けることもできます。次に、ユーザーデバイスの認証の種類を設定します。

注:

カスタム通知テンプレートを使用する予定の場合は、登録セキュリティモードを構成する前にテンプレートを設定しておく必要があります。通知テンプレートについて詳しくは、「[通知テンプレートの作成および更新](#)」を参照してください。

ユーザーアカウント、役割、および登録セキュリティモードと招待状の基本的な構成の詳細については、「[ユーザーアカウント、役割、および登録](#)」を参照してください。

一般的な手順

1. XenMobile コンソールで、[管理] > [登録招待] に移動します。
2. 画面の左上にある [追加] をクリックし、[招待の追加] をクリックします。
3. [宛先] メニューの [グループ] をクリックします。

このステップでは、1 つまたは複数のプラットフォームを選択できます。社内に異なるオペレーティングシステムプラットフォームが混在している場合は、すべてのプラットフォームを選択します。特定のプラットフォームを使用するユーザーがないことがわかっている場合は、そのプラットフォームの選択をオフにします。

- 招待プロセス中にデバイスにタグを付けるように選択できます。[コーポレート] または [従業員] を選択します。

タグ付けにより、企業所有のデバイスと従業員所有のデバイスを簡単に区別することができます。

- [ドメイン] 一覧で、グループが存在するドメインを選択します。
- [グループ] 一覧で、招待状を送信する Active Directory グループを選択します。
- [登録モード] では、ユーザーに対する認証セキュリティの種類を設定できます。

- ユーザー名およびパスワード
- 高セキュリティ
- 招待 URL
- 招待 URL および PIN
- 招待 URL およびパスワード
- 2 要素
- ユーザー名および PIN

- エージェントダウンロード、登録用 **URL**、登録 **PIN**、および 登録確認用テンプレートでは、過去に作成したカスタムの通知テンプレートを選択します。または、一覧に記載されているデフォルトを選択します。

カスタム通知テンプレートを使用する予定の場合は、登録セキュリティモードを構成する前にテンプレートを設定しておく必要があります。通知テンプレートについて詳しくは、「[通知](#)」を参照してください。

これらの通知テンプレートでは、XenMobile 内で構成した SMTP サーバー設定を使用します。続行する前にまず SMTP 情報を設定してください。

注:

[有効期限] および [最大試行数] のオプションは、選択した [登録モード] オプションに基づいて変更されます。ユーザーはこれらのオプションを変更できません。

- [招待状を送信] で [オン] を選択し、[保存] および [送信] をクリックしてプロセスを完了します。

ネストされたグループのサポート

ネストされたグループを使用して招待状を送信できます。通常、ネストされたグループは、同じ権限を持つグループが互いにバインドされている大規模な環境で使用されます。

[設定] > [**LDAP**] に移動し、[ネストされたグループをサポートする] オプションを有効にします。

トラブルシューティングと既知の制限事項

問題: Active Directory グループから削除したユーザーにも招待状が送信されます。

解決策: Active Directory 環境の規模によっては、変更がすべてのサーバーに反映されるまでに最大 6 時間かかることがあります。ユーザーまたはネストされたグループが最近削除された場合、XenMobile では引き続きこのユーザーがグループの一部と見なされる可能性があります。

このため、グループに別のグループへの招待状を送信する前に、最大 6 時間待つことをお勧めします。

オンプレミスのデバイス正常性構成証明 (DHA) サーバーの構成

April 16, 2020

寄稿者: Sanket Mishra

オンプレミスの Windows サーバーから、Windows 10 モバイルデバイスのデバイス正常性構成証明 (DHA) を有効化できます。オンプレミスで DHA を有効にするには、まず DHA サーバーを構成します。

DHA サーバーを構成したら、XenMobile Server ポリシーを作成してオンプレミスの DHA サービスを有効にします。このポリシーの作成については、「[デバイス正常性構成証明デバイスポリシー](#)」を参照してください。

DHA サーバーの前提条件

- Windows Server の Technical Preview 5 以降が [デスクトップエクスペリエンス] のインストールオプションを使用してインストールされ、実行されているサーバー。
- 1 台以上の Windows 10 クライアントデバイス。これらのデバイスには、最新バージョンの Windows を実行する TPM 1.2 または 2.0 が搭載されている必要があります。
- 以下の証明書:
 - **DHA SSL** 証明書。エクスポート可能な秘密キーを使用して、エンタープライズの信頼されたルートにチェーンされている x.509 SSL 証明書です。この証明書により、サーバー間 (DHA サービスと MDM サーバー) およびサーバーとクライアント間 (DHA サービスと Windows 10 デバイス) を含めて、DHA のデータ通信が保護されます。
 - **DHA 署名証明書**。エクスポート可能な秘密キーを使用して、エンタープライズの信頼されたルートにチェーンされている x.509 証明書です。DHA サービスでは、この証明書を使用してデジタル署名を行います。
 - **DHA 暗号化証明書**。エクスポート可能な秘密キーを使用して、エンタープライズの信頼されたルートにチェーンされている x.509 証明書です。DHA サービスでは、この証明書を暗号化にも使用します。
- 次のいずれかの証明書検証モードを選択します。
 - **EKCert**。EKCert 検証モードは、インターネットに接続されていない組織のデバイス向けに最適化されています。EKCert 検証モードで実行されている DHA サービスに接続する場合、デバイスはインターネットに直接アクセスすることはありません。
 - **AIKCert**。AIKCert 検証モードは、インターネットにアクセス可能な運用環境向けに最適化されています。AIKCert 検証モードで実行されている DHA サービスに接続する場合、デバイスはインターネットに直接アクセスする必要があり、Microsoft から AIK 証明書を取得できます。

Windows サーバーに **DHA** サーバーの役割を追加する

1. Windows サーバーで、サーバーマネージャーがまだ開かれていない場合は、[スタート]、[サーバーマネージャー] の順にクリックします。
2. [役割と機能の追加] をクリックします。
3. [始める前に] ページで [次へ] をクリックします。
4. [インストールの種類の選択] ページで、[役割ベースまたは機能ベースのインストール] をクリックして、[次へ] をクリックします。
5. [対象サーバーの選択] ページで、[サーバープールからサーバーを選択] をクリックして、[次へ] をクリックします。
6. [サーバーの役割の選択] ページで、[デバイス正常性構成証明] チェックボックスをオンにします。
7. オプション: [機能の追加] をクリックして、その他の必要な役割サービスと機能をインストールします。
8. [次へ] をクリックします。
9. [機能の選択] ページで、[次へ] をクリックします。
10. [Web サーバーの役割 (IIS)] ページで、[次へ] をクリックします。
11. [役割サービスの選択] ページで、[次へ] をクリックします。
12. [デバイス正常性構成証明サービス] ページで、[次へ] をクリックします。
13. [インストールオプションの確認] ページで、[インストール] をクリックします。
14. インストールが完了したら、[閉じる] をクリックします。

サーバーの証明書ストアに **SSL** 証明書を追加する

1. SSL 証明書ファイルの場所に移動して選択します。
2. ストアの保存場所として [現在のユーザー] を選択し、[次へ] をクリックします。

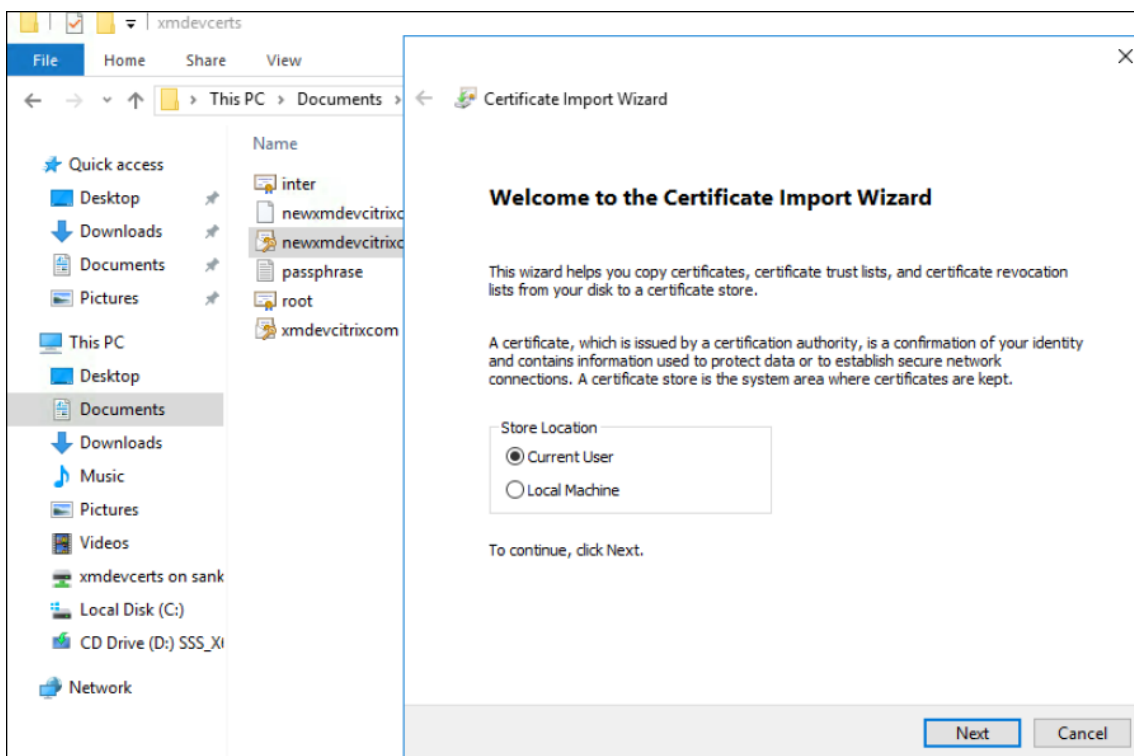

3. 秘密キーのパスワードを入力します。

4. [すべての拡張プロパティを含める] インポートオプションが選択されていることを確認します。[次へ] をクリックします。

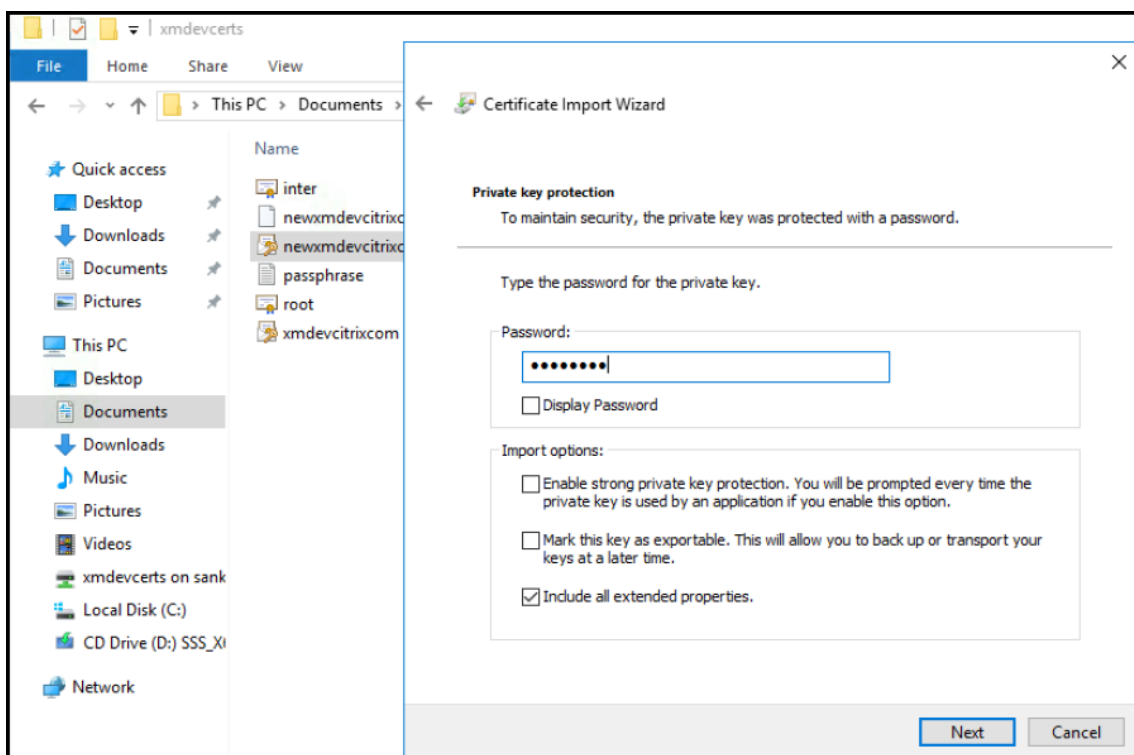

5. 以下のウィンドウが表示されたら、[はい] をクリックします。

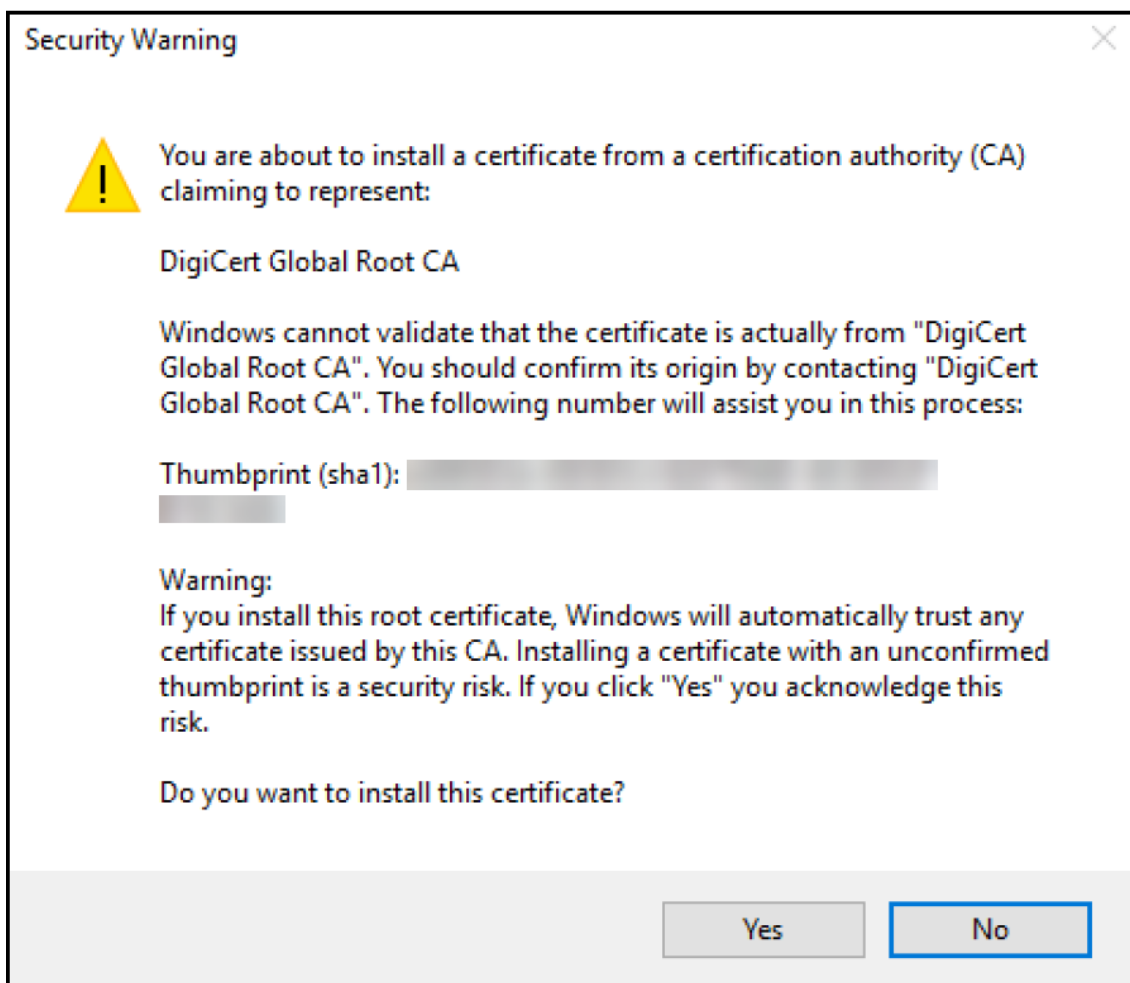

6. 証明書がインストールされたことを確認します。
- [コマンドプロンプト] ウィンドウを開きます。
 - 「**mmc**」と入力して Enter キーを押します。ローカルマシンのストア内の証明書を表示するには、管理者の役割に属している必要があります。
 - [ファイル] メニューで、[スナップインの追加と削除] をクリックします。
 - [追加] をクリックします。
 - [スタンドアロンスナップインの追加] ダイアログボックスで、[証明書] を選択します。
 - [追加] をクリックします。
 - [証明書スナップイン] ダイアログボックスで、[ユーザーアカウント] を選択します（サービスアカウント所有者としてログインしている場合は、[サービスアカウント] を選択します）。
 - [コンピュータの選択] ダイアログボックスで、[完了] をクリックします。

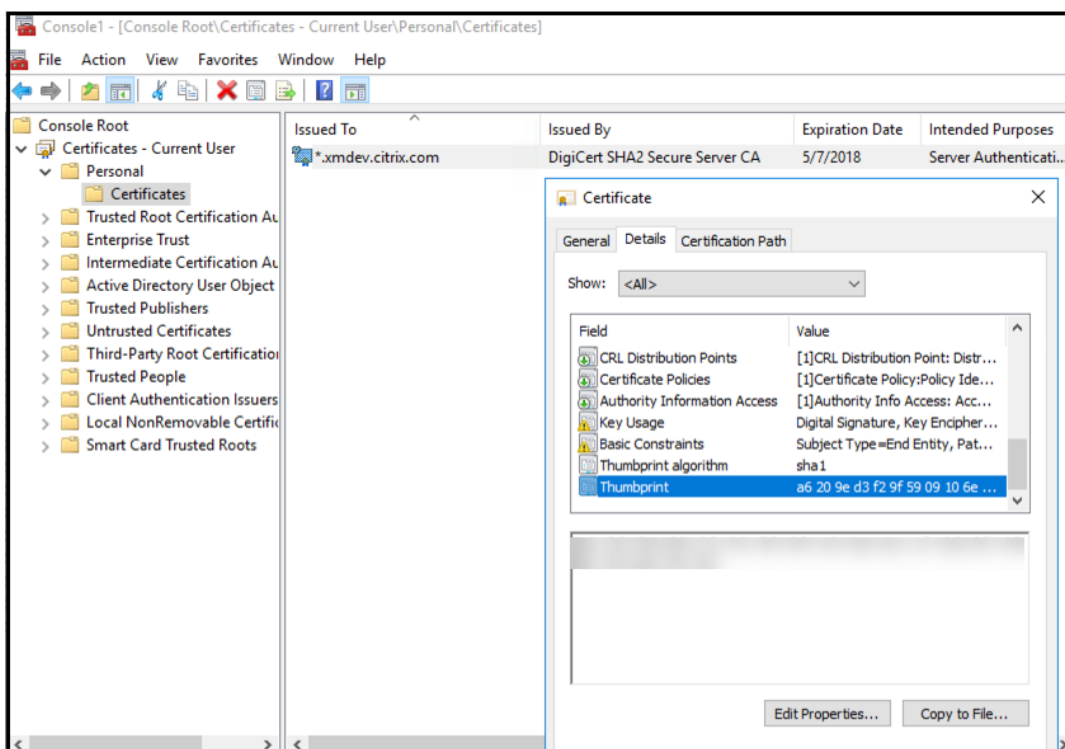

7. [サーバーマネージャ] > [IIS] の順に選択し、アイコンの一覧で [サーバー証明書] を選択します。

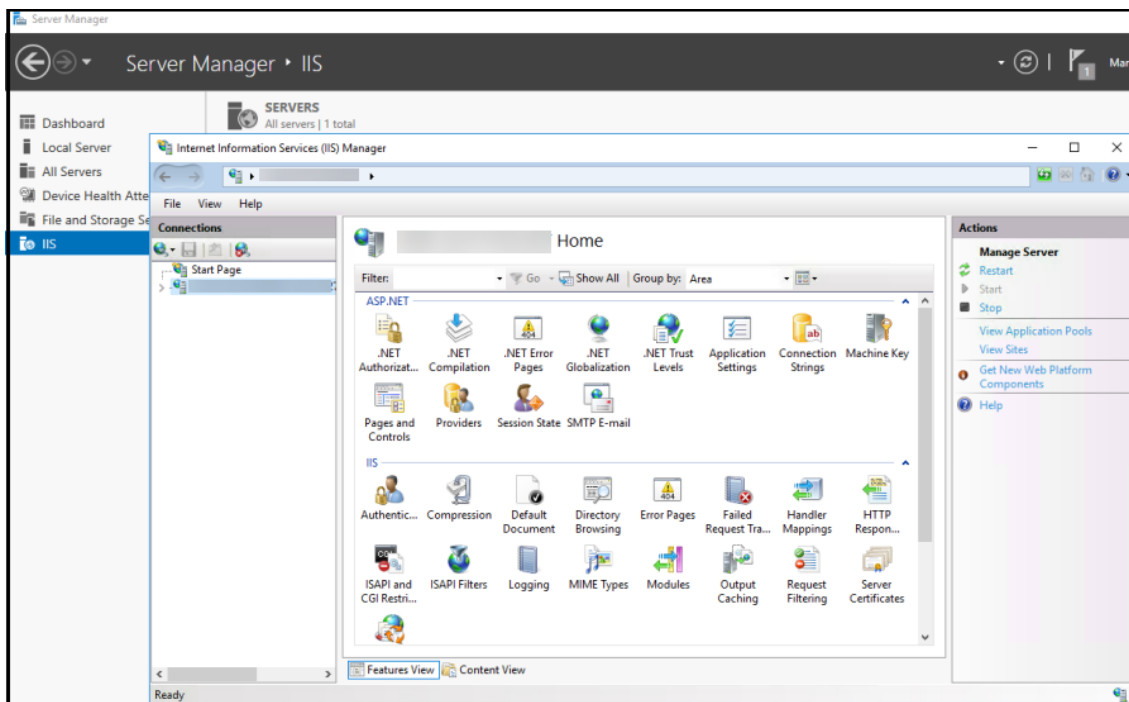

8. [アクション] メニューで [インポート...] を選択して、SSL 証明書をインポートします。

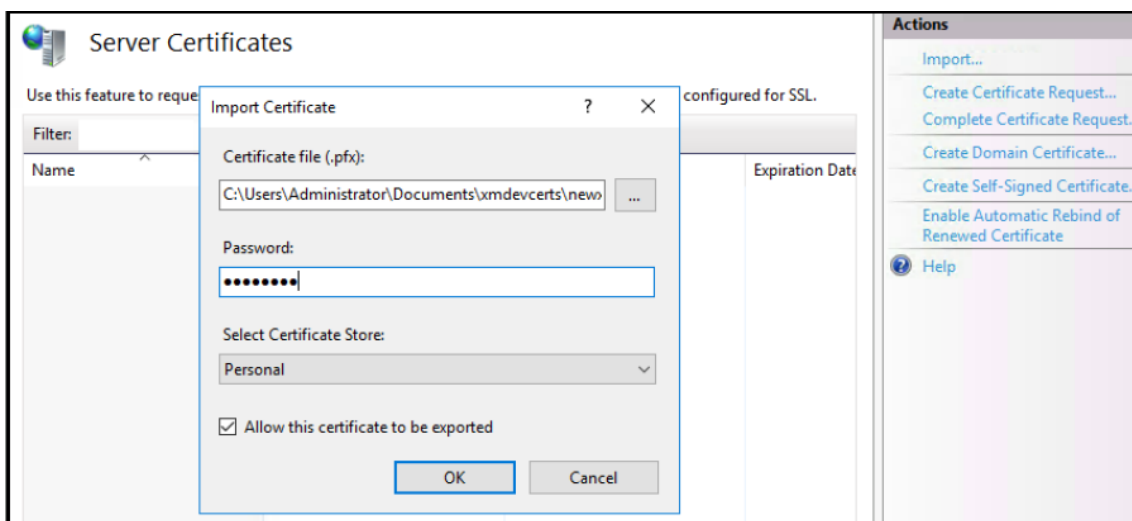

証明書の拇印を取得して保存する

1. ファイルエクスプローラーの検索バーに「**mmc**」と入力します。
2. [コンソールルート] ウィンドウで、[ファイル] > [スナップインの追加と削除] の順にクリックします。

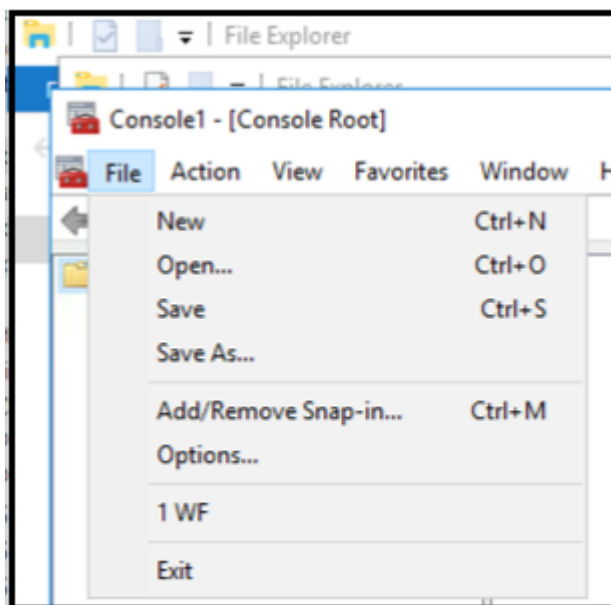

3. [利用できるスナップイン] で [証明書] を選択し、[選択されたスナップイン] に追加します。

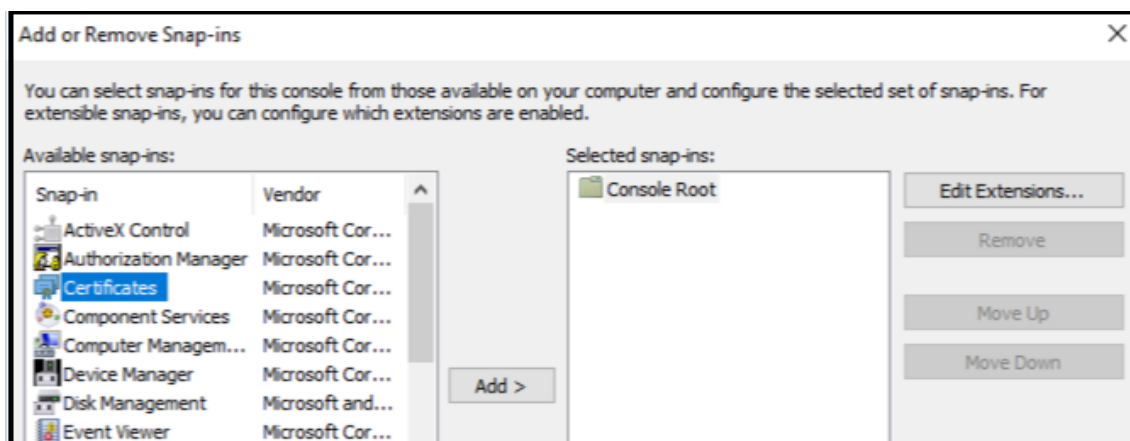

4. [ユーザーアカウント] を選択します。

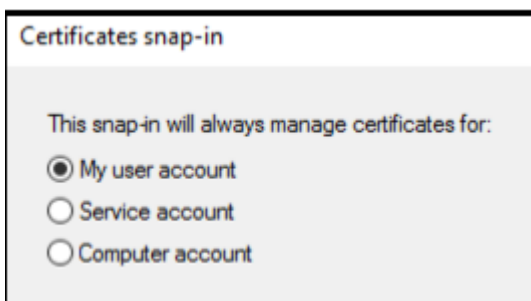

5. 証明書を選択し、[OK] をクリックします。

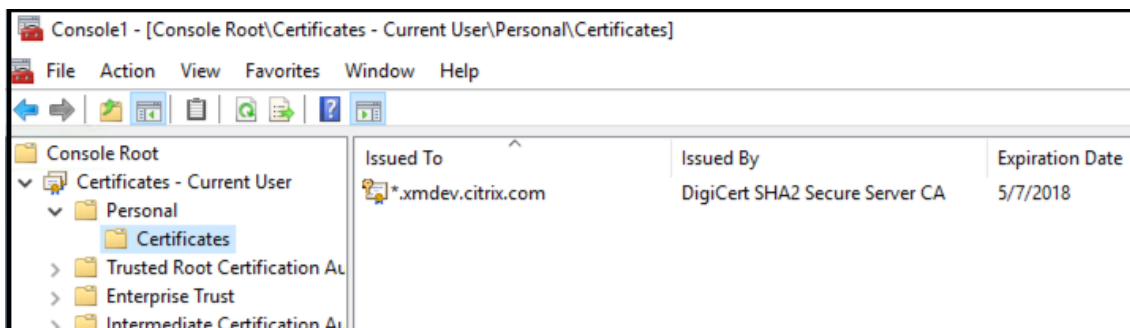

6. 証明書をダブルクリックして、[詳細] タブをクリックします。下方方向にスクロールして、証明書の拇印を表示します。

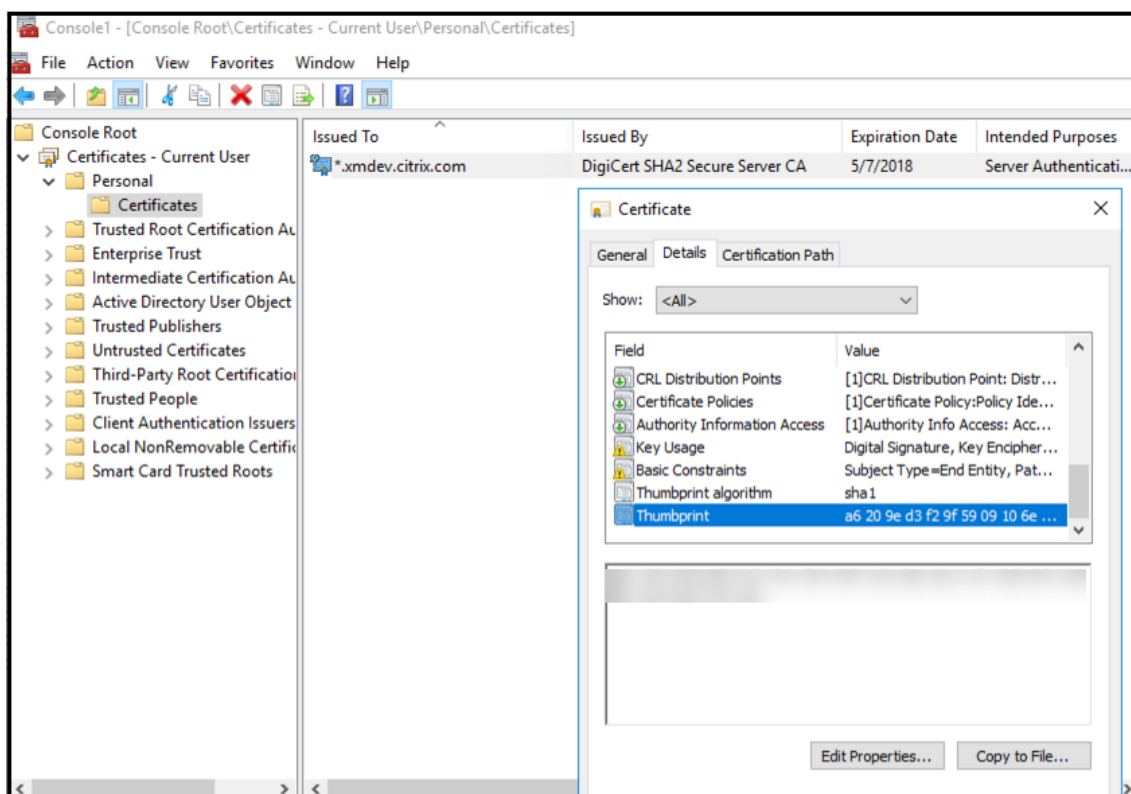

7. 拇印をファイルにコピーします。PowerShell コマンドで拇印を使用する場合は、スペースを削除します。

署名証明書と暗号化証明書をインストールする

以下の PowerShell コマンドを Windows サーバーで実行して、署名証明書と暗号化証明書をインストールします。

プレースホルダー `ReplaceWithThumbprint` を置き換えて、下に示すように二重引用符で囲みます。

```

1 $key = Get-ChildItem Cert:\LocalMachine\My | Where-Object {
2   $_.Thumbprint -like "ReplaceWithThumbprint" }
3
4
5 $keyname = $key.PrivateKey.CspKeyContainerInfo.UniqueKeyContainerName
6
7 $keypath = $env:ProgramData + "\Microsoft\Crypto\RSA\MachineKeys" +
8   $keyname icacls $keypath /grant IIS_IUSRS`:R
9 <!--NeedCopy-->

```

TPM ルート証明書を抽出し、信頼できる証明書パッケージをインストールする

以下のコマンドを Windows サーバーで実行します。

```
1 mkdir .\TrustedTpm
```

```
2
3 expand -F:* .\TrustedTpm.cab .\TrustedTpm
4
5 cd .\TrustedTpm
6
7 .\setup.cmd
8 <!--NeedCopy-->
```

DHA サービスを構成する

Windows サーバー上で次のコマンドを実行して、DHA サービスを構成します。

プレースホルダー `ReplaceWithThumbprint` を置き換えます。

```
1 Install-DeviceHealthAttestation -EncryptionCertificateThumbprint
   ReplaceWithThumbprint
2
3 -SigningCertificateThumbprint ReplaceWithThumbprint
4
5 -SslCertificateStoreName My -SslCertificateThumbprint
   ReplaceWithThumbprint
6
7 -SupportedAuthenticationSchema "AikCertificate"
8 <!--NeedCopy-->
```

以下のコマンドを Windows サーバーで実行して、DHA サービスの証明書チェーンポリシーを設定します。

```
1 $policy = Get-DHASCertificateChainPolicy
2
3 $policy.RevocationMode = "NoCheck"
4
5 Set-DHASCertificateChainPolicy -CertificateChainPolicy $policy
6 <!--NeedCopy-->
```

以下のようにプロンプトに回答します。

```
1 Confirm
2
3 Are you sure you want to perform this action?
4
5 Performing the operation "Install-DeviceHealthAttestation" on
   target "WIN-N27D1FKCEBT".
6
7 [Y] Yes [A] Yes to All [N] No [L] No to All [S] Suspend [?]
   Help (default is "Y"): A
```

```
8
9   Adding SSL binding to website 'Default Web Site'.
10
11  Add SSL binding?
12
13  [Y] Yes  [N] No  [S] Suspend  [?] Help (default is "Y"): Y
14
15  Adding application pool 'DeviceHealthAttestation_AppPool' to IIS.
16
17  Add application pool?
18
19  [Y] Yes  [N] No  [S] Suspend  [?] Help (default is "Y"): Y
20
21  Adding web application 'DeviceHealthAttestation' to website '
22    Default Web Site'.
23
24  Add web application?
25
26  [Y] Yes  [N] No  [S] Suspend  [?] Help (default is "Y"): Y
27
28  Adding firewall rule 'Device Health Attestation Service' to allow
29    inbound connections on port(s) '443'.
30
31  Add firewall rule?
32
33  [Y] Yes  [N] No  [S] Suspend  [?] Help (default is "Y"): Y
34
35  Setting initial configuration for Device Health Attestation Service
36    .
37
38  Set initial configuration?
39
40  [Y] Yes  [N] No  [S] Suspend  [?] Help (default is "Y"): Y
41
42  Registering User Access Logging.
43
44  Register User Access Logging?
45
46  [Y] Yes  [N] No  [S] Suspend  [?] Help (default is "Y"): Y
47
48  <!--NeedCopy-->
```

構成を確認する

DHASActiveSigningCertificate がアクティブであるかどうかを確認するには、サーバーで次のコマンドを実行します。

Get-DHASActiveSigningCertificate

証明書がアクティブな場合、証明書の種類（署名）と拇印が表示されます。

DHASActiveSigningCertificate がアクティブであるかどうかを確認するには、サーバーで次のコマンドを実行します。

プレースホルダー ReplaceWithThumbprint を置き換えて、下に示すように二重引用符で囲みます。

```
1 Set-DHASActiveEncryptionCertificate -Thumbprint "ReplaceWithThumbprint"
   -Force
2
3 Get-DHASActiveEncryptionCertificate
4 <!--NeedCopy-->
```

証明書がアクティブな場合、拇印が表示されます。

最終チェックを行うには、次の URL にアクセスします。

<https://<dha.myserver.com>/DeviceHealthAttestation/ValidateHealthCertificate/v1>

DHA サービスが実行されている場合は、「メソッドは許可されていません」と表示されます。



Secure Mail のプッシュ通知用に EWS で証明書ベースの認証を構成する

April 16, 2020

寄稿者: Vijay Kumar Kunchakuri

Secure Mail のプッシュ通知が確実に動作するようにするには、証明書ベースの認証用に Exchange Server を構成する必要があります。証明書ベースの認証で Secure Hub を XenMobile に登録する場合には、この要件が特に必要です。

Exchange メールサーバーの Active Sync および Exchange Web サービス (EWS) 仮想ディレクトリで、証明書ベースの認証を構成する必要があります。

これらの構成を完了しないと、Secure Mail のプッシュ通知へのサブスクリプションが失敗するほか、Secure Mail でバッジの更新が行われません。

この記事では、証明書ベースの認証を構成する手順について説明します。この構成は、特に Exchange Server の EWS 仮想ディレクトリに対するものです。

構成を開始するには、次の手順を実行します：

1. EWS 仮想ディレクトリがインストールされているサーバーにログオンします。
2. IIS マネージャーコンソールを開きます。
3. [既定の **Web** サイト] で、[EWS 仮想ディレクトリ] をクリックします。

認証、SSL、構成エディターのスナップインは、IIS マネージャーコンソールの右側にあります

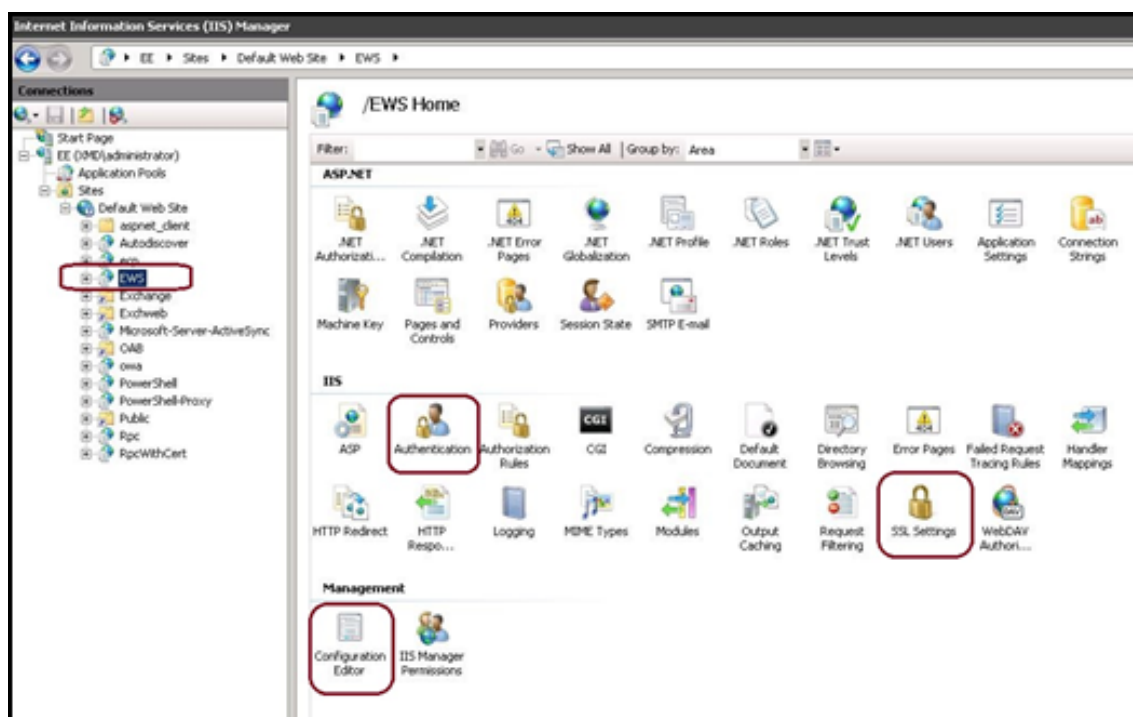

4. 次の図に示すように、EWS の 認証設定が構成されていることを確認します。

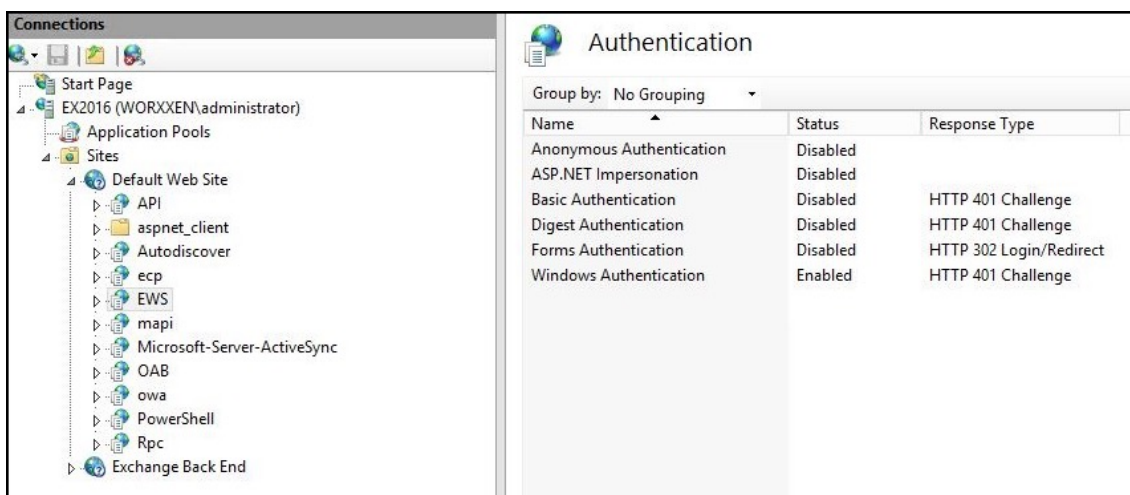

5. EWS 仮想ディレクトリの **SSL** 設定を構成します。

- a) **[SSL を必要とする]** チェックボックスをオンにします。
- b) **[クライアント証明書]** で、**[必須]** をクリックします。他の EWS メールクライアントが、認証と Exchange Server への接続のための資格情報としてユーザー名とパスワードを使用する場合は、このオプションを **[承認]** に設定できます。

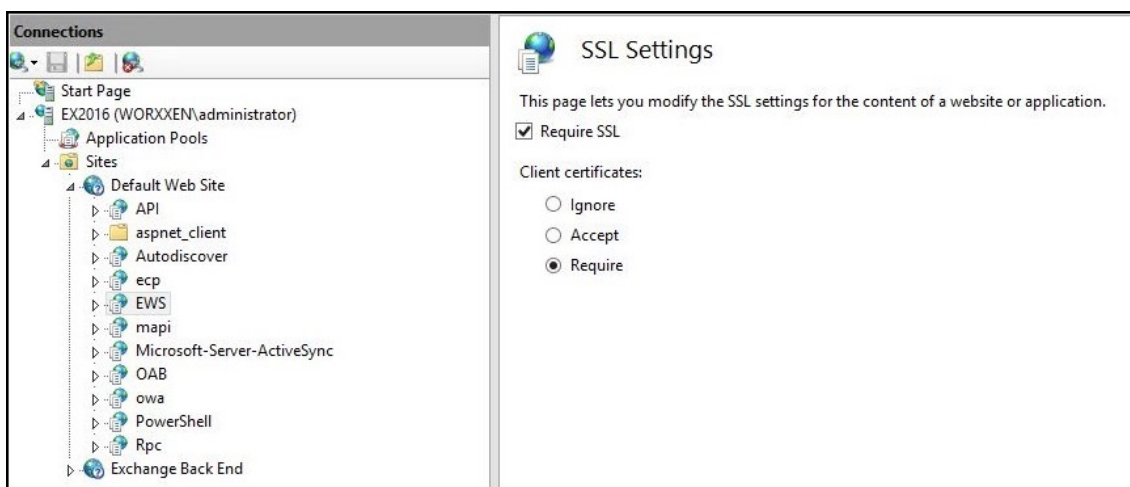

6. **[構成エディター]** をクリックし、**[セクション]** ドロップダウンリストで次のセクションに移動します:

- **system.webServer/security/authentication/clientCertificateMappingAuthentication**

7. **[有効]** の値を **True** に設定します。

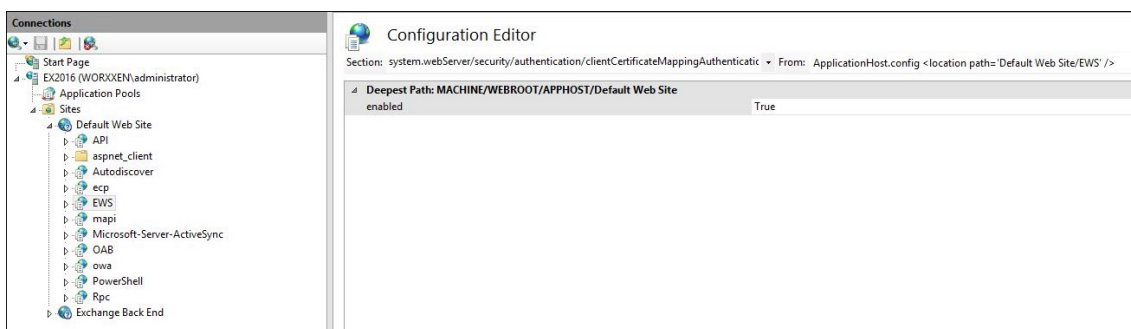

8. [構成エディター] をクリックし、[セクション] ドロップダウンリストで次のセクションに移動します:

- **system.webServer/serverRuntime**

9. [uploadReadAheadSize] の値を **10485760** (10 MB) または **20971520** (20 MB) に設定するか、組織に必要な値に設定します。

重要:

この値が正しく設定されないと、EWS プッシュ通知のサブスクライブ時に証明書ベースの認証が失敗し、エラーコード 413 が発生する可能性があります。

この値を **0** に設定しないでください。

詳しくは、次のサードパーティリソースを参照してください:

- [Microsoft IIS サーバーランタイム](#)
- [Butsch クライアント管理ブログ](#)

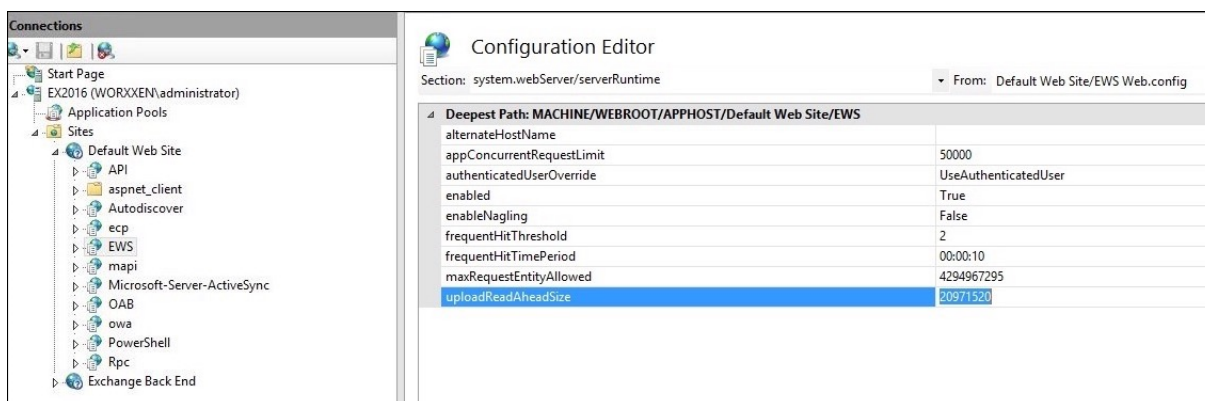

iOS のプッシュ通知に関連した Secure Mail の問題のトラブルシューティングについては、この [Citrix Support Knowledge Center](#) の記事を参照してください。

関連情報

[Secure Mail for iOS のプッシュ通知](#)

XenMobile モバイルデバイス管理 (MDM) の Cisco Identity Services Engine (ISE) との統合

August 10, 2020

寄稿者: John Bartel III

Cisco ISE は、社内でのモバイルデバイスの展開、セキュリティ保護、監視、統合、および管理に使用されます。モバイルデバイスにダウンロードされたソフトウェアが、エンドポイント上のアプリケーションとパッチの配布、制御データ、構成を制御します。XenMobile を Cisco ISE と統合して、Cisco ISE コンソール上の非準拠デバイスや管理対象外デバイスを管理できます。XenMobile では、企業サービスへのアクセスを選択的に許可、拒否、または検疫することもできます。

XenMobile との統合を設定するには、管理者 RBAC の役割が割り当てられた XenMobile Server 上にローカルのサービスアカウントを作成します。この役割により、Cisco ISE は XenMobile API にアクセスできます。ISE は XenMobile 証明書を信頼する必要があります。この証明書をダウンロードするには、Web ブラウザーを開き、サーバーの URL に移動してログインします。

1. ログインした後、アドレスバーの URL の横にあるロックをクリックします。

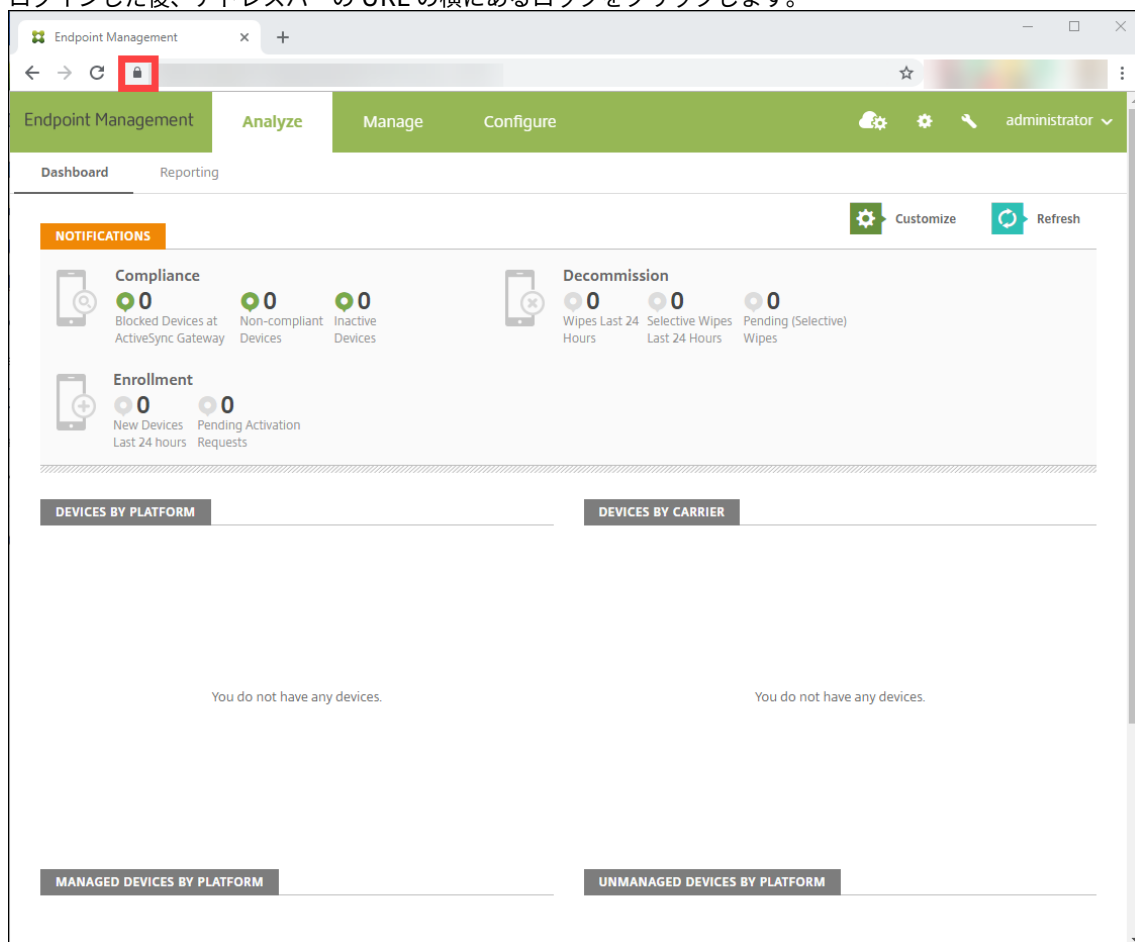

2. [証明書] をクリックします。

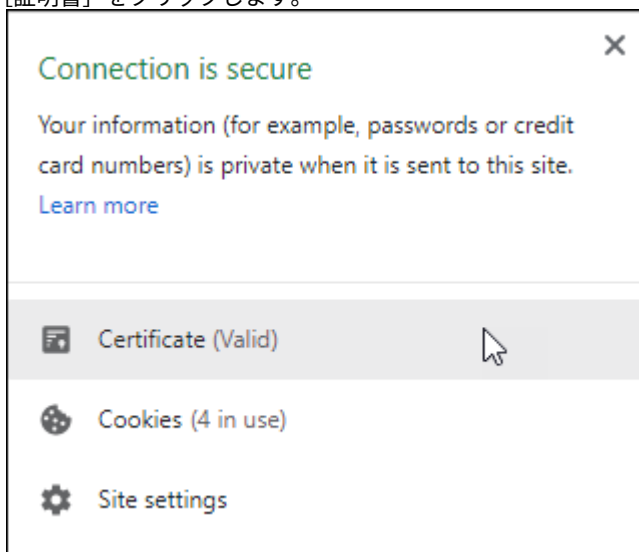

3. [詳細] タブを選択して、[ファイルへコピー] をクリックします。

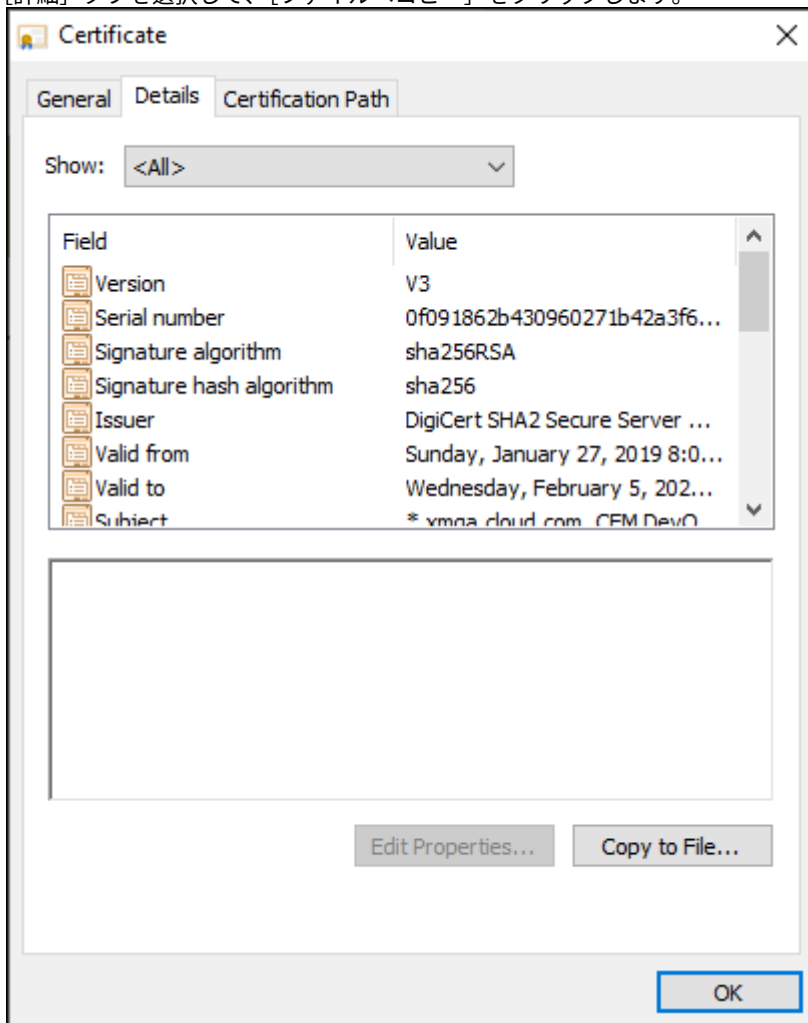

4. ウィザードに従って、証明書をローカルに保存します。

5. Cisco ISE コンソールにログインし、以前にダウンロードした XenMobile 証明書をインポートします。この証明書は、Cisco ISE の信頼された証明書ストアにインポートします。Cisco ISE が XenMobile Server との通信を信頼するためには、このインポートが必要です。
 - a) [管理] > [システム] > [証明書] > [証明書管理] > [信頼された証明書] に移動します。[インポート] をクリックします。
 - b) 証明書に名前を付け、[ISE 内の認証用に信頼する] および [シスコサービスの認証用に信頼する] ボックスをオンにします。
6. XenMobile を Cisco ISE 内の外部 MDM として追加します。
 - a) [管理] > [ネットワークリソース] > [外部 **MDM**] に移動します。[追加] をクリックして、以下を記入します：
 - サーバーホスト: XenMobile FQDN
 - ポート: 443
 - インスタンス名: XenMobile Server のインスタンス名。ほとんどの展開では、インスタンス名はデフォルトで「zdm」です。
 - ユーザー名: このタスク用に作成したユーザーの名前を入力します。ユーザーは、元の管理者 RBAC グループのローカルの管理者アカウントとする必要があります。
 - パスワード: さきほど追加したユーザーのパスワードです。
 - [有効] となっている箇所を確認してください。
7. テストが成功したら、[送信] をクリックします。

Cisco ISE の詳細については、「[Cisco ドキュメント](#)」を参照してください。

**Locations**

Corporate Headquarters | 851 Cypress Creek Road Fort Lauderdale, FL 33309, United States
Silicon Valley | 4988 Great America Parkway Santa Clara, CA 95054, United States

© 2021 Citrix Systems, Inc. All rights reserved. Citrix, the Citrix logo, and other marks appearing herein are property of Citrix Systems, Inc. and/or one or more of its subsidiaries, and may be registered with the U.S. Patent and Trademark Office and in other countries. All other marks are the property of their respective owner(s).